

53422

MARTINETTO IDRAULICO 3T CON PEDALE DI SOLLEVAMENTO

SPECIFICHE TECNICHE

Capacità	3T
Altezza minima	100mm
Altezza massima	533mm
Conformità alla direttiva europea	EN1494:2000+A1
Peso	44,50Kg
Dimensioni (LxIxH)	778x165x372mm



DIMENSIONES ESPECÍFICAS

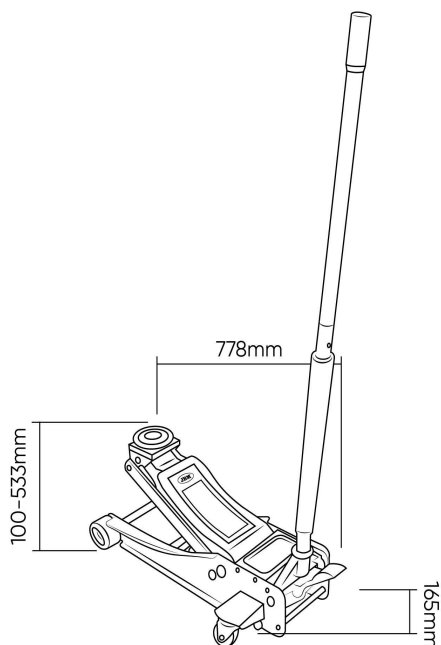



53422

MARTINETTO IDRAULICO 3T CON PEDALE DI SOLLEVAMENTO

RESUMEN

- Schiuma
- Ciotola con protezione in gomma
- Ruote de nylon
- Leva di sollevamento