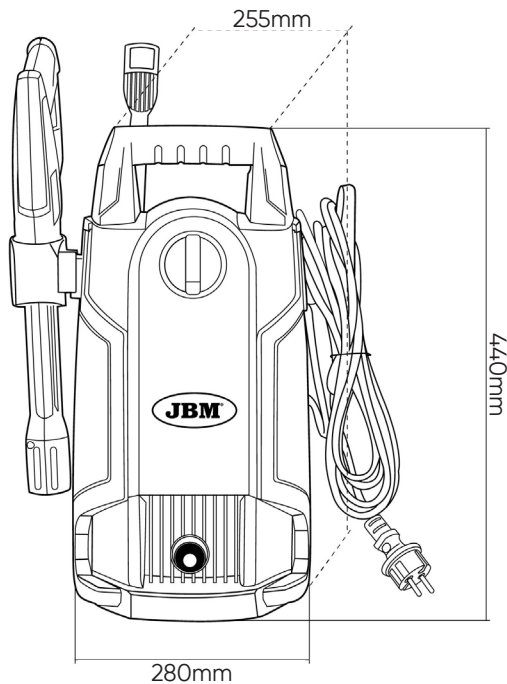

**53947****WASSERSTRAHL HOCHDRUCKREINIGUNG 1400W****TECHNISCHE SPEZIFIKATIONEN**

Spannung	230V
Strom	1400W
Frequenz	50Hz
Arbeitsdruck	70-105BAR
Maximale Durchflussmenge / Maximaler Betriebsfluss	5,5-6,8L/min
Arbeitstemperatur	50°C
IP-Schutz	IPX5
Gewicht	5,80Kg
Abmessungen (LxBxH)	280x255x440mm

**ABMESSUNGEN****ENTHÄLT**