



54336



| | | |
|------|--|----|
| (ES) | CARRACA NEUMÁTICA ARTICULADA DE 1/2" | 2 |
| (EN) | 1/2" PNEUMATIC ARTICULATED RATCHET WRENCH | 4 |
| (FR) | CLIQUET PNEUMATIQUE ARTICULÉ DE 1/2" | 6 |
| (DE) | 1/2" DRUCKLUFT GELENKRATSCHE | 8 |
| (IT) | CRICCHETTO PNEUMATICO ARTICOLATO 1/2" | 10 |
| (PT) | CATRACA PNEUMÁTICA ARTICULADA DE 1/2" | 12 |
| (RO) | CLICHET PNEUMATIC CU ARTICULAȚIE DE 1/2" | 14 |
| (NL) | 1/2" PNEUMATISCH GEARTICULEERDE RATELSLEUTEL | 16 |
| (HU) | 1/2"-ES PNEUMATIKUS CSUKLÓS RACSNIS KULCS | 18 |
| (RU) | ПНЕВМАТИЧЕСКИЙ КЛЮЧ-ТРЕЩОТКА С ШАРНИРОМ 1/2" | 20 |
| (PL) | PNEUMATYCZNA GRZECHOTKA PRZEGUBOWA 1/2" | 22 |

ES MANUAL DE INSTRUCCIONES

INSTRUCCIONES DE SEGURIDAD

▲ ¡ADVERTENCIA! Lea y entienda todas las instrucciones de seguridad. En caso contrario, pueden producirse daños personales graves.

- Mantenga la zona de trabajo limpia y debidamente iluminada.
- No use la herramienta en la presencia de líquidos, gases o polvo inflamables.
- Mantenga a los niños y personal no autorizado lejos de la herramienta.
- No exponga la herramienta a la lluvia o condiciones de humedad.
- Compruebe que no hay piezas rotas, interruptores dañados ni cualquier otro defecto que pueda afectar el funcionamiento del producto.
- No use la herramienta en caso de cansarse fácilmente, si se encuentra bajo los efectos de las drogas o alcohol, o si está tomando algún tipo de medicación.
- Vista correctamente. No lleve puesta ropa ancha o joyería y recójase el pelo largo.
- Mantenga la herramienta y su empuñadura seca, limpia y sin restos de aceite o grasa.
- Mantenga la manguera lejos de cualquier fuente de calor, aceite o bordes afilados.
- Use equipos de seguridad. Lleve siempre protección ocular.
- Desconecte la herramienta de la toma de aire y desconecte el compresor antes de realizar cualquier ajuste, cambiar algún accesorio o guardar la herramienta.
- No use oxígeno u otro combustible o gas para accionar la herramienta.
- No dirija aire comprimido de la manguera hacia usted mismo u otras personas.
- No sobrecargue la herramienta. Use la herramienta con la velocidad óptima para obtener el máximo de eficacia.
- No se exceda. Mantenga una postura firme y un buen equilibrio en todo momento. No use la herramienta en una escalera o superficie inestable.
- Asegúrese que todos los accesorios están debidamente conectados antes de conectar la herramienta a la toma de aire.

MONTAJE

Sistema de aire

- Asegúrese de usar el compresor adecuado con esta herramienta. El compresor debería suministrar como mínimo un flujo de aire de 3 SCFM a 90 PSI para poder usar la herramienta correctamente.
- Utilice siempre aire comprimido a una presión de entre 4-7 bar (60-100PSI). Una presión incorrecta (demasiado baja o alta) puede causar ruido excesivo y desgaste prematuro de la herramienta.

Use la siguiente ilustración como guía para conectar la herramienta a la manguera y al compresor que desee:



- 1: Compresor
- 2: Filtro, regulador de aire y lubricador
- 3: Carraca neumática

FUNCIONAMIENTO

▲ ¡ADVERTENCIA! Asegúrese que el suministro de aire esté limpio antes de usar la carraca neumática.

1. Conecte el compresor a la fuente de potencia. Enciéndalo y regule la presión a 90PSI (6.3bar).
2. Coloque el vaso de impacto en el cuadrado de la pistola.
3. Ponga el vaso de impacto sobre la tuerca que desea quitar o poner y presione el gatillo.
4. Después de usar la herramienta, desconecte la manguera de aire.

Regulación de la velocidad y el sentido de la rotación



Para rotación en sentido desatornillado, gire el selector de velocidad hacia la izquierda.

Para rotación en sentido atornillado, gire el selector de velocidad hacia la derecha.



MANTENIMIENTO

Desconecte la herramienta de la toma de aire antes de inspeccionar o realizar el mantenimiento.

Ponga hasta 6 gotas de aceite lubricador en la toma de aire de la pistola cada día de trabajo o cada dos 2 horas de uso continuo si la herramienta no está conectada a un sistema de lubricación.

ESPECIFICACIONES TÉCNICAS

| | |
|-----------------------------|--------------------|
| Cuadrado | 1/2" |
| Velocidad de rotación | 150 RPM |
| Máximo par de apriete | 95 Nm |
| Presión máxima | 6,2 BAR (90 PSI) |
| Entrada de aire | 1/4"PT |
| Consumo de aire | 7,9 CFM (139L/Min) |
| Nivel de ruido | 82 dB |
| Nivel de vibración | 5,5m/seg2 |
| Longitud | 275mm |
| Peso | 1,45Kg |

DESCRIPCIÓN DE LAS PARTES

1. Cabezal de eje cuadrado
2. Gatillo
3. Toma de aire
4. Selector de velocidad

**SOLUCIÓN DE PROBLEMAS**

| PROBLEMA | POSIBLES CAUSAS | SOLUCIÓN |
|--|---|--|
| La herramienta funciona normalmente pero pierde potencia cuando lleva carga. | <ul style="list-style-type: none"> • Lubricación inadecuada | <ul style="list-style-type: none"> • Compruebe si hay un exceso de lubricación en la cámara del mecanismo de impacto (solo debe estar medio lleno) |
| La herramienta gira lentamente. Sale poco aire por la salida de aire de la pistola. | <ul style="list-style-type: none"> • Presión de aire insuficiente • Flujo de aire o piezas del motor bloqueadas por la suciedad | <ul style="list-style-type: none"> • Compruebe si el compresor proporciona aire con suficiente presión • Compruebe si la entrada de aire está bloqueada • Ponga aceite lubricador en la entrada de aire de la herramienta • Haga funcionar la herramienta en ráfagas en ambos sentidos de rotación |
| La herramienta no funciona. El aire sale libremente por la salida de aire de la pistola. | <ul style="list-style-type: none"> • Una o más escobillas están bloqueadas. • Motor oxidado | <ul style="list-style-type: none"> • Ponga aceite lubricador en la entrada de aire de la herramienta • Haga funcionar la herramienta en ráfagas en ambos sentidos de rotación • Golpee suavemente el armazón del motor con un martillo de nylon |
| Los vasos de impacto no quedan fijos. | <ul style="list-style-type: none"> • Anilla de retención defectuosa | <ul style="list-style-type: none"> • Cambie la anilla de retención |

EN INSTRUCTION MANUAL

SAFETY INSTRUCTIONS

▲ WARNING! Read all safety warnings and all instructions. Failure to follow the warnings and instructions listed below may result in serious injury.

- Keep the working area clean and well illuminated.
- Do not operate the tool in the presence of flammable liquids, gases, or dust.
- Keep the tool out of the reach of children and non-authorized people.
- Do not expose the tool to rain or wet conditions.
- Check for breakage of parts, damage to switches and any other conditions that may affect its operation.
- Do not operate the tool if you get tired easily or if you are under the influence of drugs, alcohol or medication.
- Dress properly. Do not wear loose clothing or jewelry and contain long hair.
- Keep the tool and its handle dry, clean and free from oil and grease.
- Keep hose away from heat, oil, and sharp edges.
- Use safety equipment. Always wear eye and respiratory protection.
- Disconnect the tool from the air supply and turn off the compressor before making any adjustments, changing accessories or storing the tool.
- Do not use oxygen or any other combustible or bottled gas to power air powered tools.
- Do not direct compressed air from the air hose toward the user or other personnel.
- Do not overload. Only operate the tool at its optimum speed for maximum efficiency.
- Do not overreach. Keep proper footing and balance. Do not use the tool on a ladder or unstable support.
- Ensure that the accessories are correctly and securely fastened before connecting the tool to the air supply.

ASSEMBLY

Air system

- Make sure you use the appropriate compressor with this tool. The compressor should be able to supply a minimum air delivery of 3 SCFM at 90PSI to ensure the tools works correctly.
- Always use clean, dry, regulated, compressed air from 4 to 7bar (60 to 100PSI). Operating the tool at the wrong pressure (too low or too high) will cause excessive noise and rapid wear.

Use the following diagram to check how to connect the air tool to the air hose and compressor:

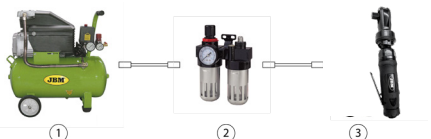

- 1: Compressor
- 2: Air filter, regulator and oil lubricator
- 3: Pneumatic ratchet

OPERATION

▲ WARNING! Verify that the air supply is clean before operating the pneumatic ratchet.

1. Connect the compressor to power supply. Turn it on and set the pressure regulator to 90PSI (6.3bar).
2. Place the impact socket into the square drive of the air-powered impact wrench.
3. Place the socket over the nut to be removed or installed and press the trigger.
4. After using the tool, disconnect the air hose from the tool.

Speed and rotation regulation



For reverse rotation, press the speed control knob on the left side of the tool.

For forward rotation, press the speed control knob on the right side of the tool.



MANTENIMIENTO

Disconnect the tool from the air supply before attempting to perform inspection or maintenance.

Place up to 6 drops of pneumatic tool oil into the air inlet before each work-day or after every 2 hours of continuous use if the tool is not equipped with an in-line lubrication system.

TECHNICAL SPECIFICATIONS

| | |
|------------------------|-----------------------|
| Square | 1/2" |
| Rotation speed | 150 RPM |
| Maximum torque | 95 Nm |
| Maximum pressure | 6.2 BAR (90 PSI) |
| Air inlet | 1/4 "PT |
| Air Consumption | 7.9 CFM (139L/Min) |
| Noise level | 82 dB |
| Vibration level | 5.5m/sec ² |
| Length | 275mm |
| Weight | 1,45Kg |

PARTS LIST

1. Square drive head
2. Trigger switch
3. Air inlet
4. Speed control knob

**TROUBLESHOOTING**

| PROBLEMS | POTENTIAL CAUSES | SOLUTION |
|--|---|---|
| Tool runs at normal speed without load, but loses power under load | <ul style="list-style-type: none"> • Inadequate lubrication | <ul style="list-style-type: none"> • Check for excess clutch oil (clutch cases only need to be half full) |
| Tool does not run or runs slowly. Air flows only slightly from exhaust. | <ul style="list-style-type: none"> • Insufficient air pressure • Contaminants blocking the air-flow or operation of motor parts | <ul style="list-style-type: none"> • Check the air supply for sufficient pressure • Check the air inlet for blockage • Pour air tool lubricating oil into air inlet • Operate tool in short bursts quickly reversing rotation back and forth where applicable |
| Tool will not run. Air flows freely from exhaust. | <ul style="list-style-type: none"> • One or more motor vanes stuck • Motor rusted | <ul style="list-style-type: none"> • Pour air tool lubricating tool into air inlet • Operate tool in short bursts of forward and/or reverse rotation where applicable • Tap motor housing gently with plastic mallet |
| Sockets will not stay on | <ul style="list-style-type: none"> • Worn socket retainer ring | <ul style="list-style-type: none"> • Change the retainer ring |

FR **GUIDE D'UTILISATION**

CONSIGNES DE SÉCURITÉ

▲ AVERTISSEMENT Lisez et comprenez toutes les consignes de sécurité. Le non-respect de ces consignes peut entraîner des blessures graves.

- Maintenez la zone de travail propre et bien éclairée.
- N'utilisez pas l'outil en présence de liquides, de gaz ou de poussières inflammables.
- Tenez les enfants et les personnes non autorisées à l'écart de l'outil.
- N'exposez pas l'outil à la pluie ou à l'humidité.
- Vérifiez qu'il n'y a pas de pièces cassées, d'interrupteurs endommagés ou d'autres défauts susceptibles d'affecter le fonctionnement du produit.
- N'utilisez pas l'outil si vous vous fatiguez facilement, si vous êtes sous l'influence de drogues ou d'alcool, ou si vous prenez des médicaments.
- Habillez-vous correctement. Ne portez pas de vêtements amples ni de bijoux et gardez les cheveux longs.
- Gardez l'outil et sa poignée secs, propres et exempts d'huile ou de graisse.
- Tenez le tuyau éloigné de toute source de chaleur, d'huile ou de bords tranchants.
- Portez un équipement de sécurité. Portez toujours des lunettes de protection.
- Débranchez l'outil de l'alimentation en air et déconnectez le compresseur avant d'effectuer des réglages, de changer d'accessoires ou de ranger l'outil.
- N'utilisez pas d'oxygène ou d'autres carburants ou gaz pour alimenter l'outil.
- Ne dirigez pas l'air comprimé du tuyau vers vous ou vers d'autres personnes.
- Ne surchargez pas l'outil. Utilisez l'outil à la vitesse optimale pour une efficacité maximale.
- Ne pas se mettre en porte-à-faux. Garder une position ferme et un bon équilibre à tout moment. N'utilisez pas l'outil sur une échelle ou une surface instable.
- Assurez-vous que tous les accessoires sont correctement branchés avant de raccorder l'outil à l'alimentation en air.

ASSEMBLAGE

Système d'air

- Veillez à utiliser le compresseur approprié avec cet outil. Le compresseur doit fournir un débit d'air d'au moins 3 SCFM à 90 PSI pour que l'outil puisse être utilisé correctement.
- Utilisez toujours une pression d'air comprimé comprise entre 4 et 7 bars (60-100 PSI). Une pression incorrecte (trop faible ou trop élevée) peut entraîner un bruit excessif et une usure prématurée de l'outil. Utilisez l'illustration ci-dessous comme guide pour raccorder l'outil au tuyau et au compresseur souhaités :



- 1 : Compresseur
- 2 : Filtre, régulateur d'air et lubrifiant
- 3 : Cliquet pneumatique

FONCTIONNEMENT

▲ AVERTISSEMENT ! S'assurer que l'alimentation en air est propre avant d'utiliser le cliquet pneumatique.

1. Connectez le compresseur à la source d'alimentation. Mettez-le en marche et réglez la pression à 90PSI (6,3bar)
2. Placer la coupelle d'impact sur le carré du pistolet.
3. Placez le godet d'impact sur l'écrou que vous souhaitez retirer ou monter et appuyez sur la gâchette.
4. Après avoir utilisé l'outil, débranchez le tuyau d'air.



Réglage de la vitesse et du sens de rotation

Pour une rotation dévissée, tourner le sélecteur de vitesse vers la gauche.

Pour une rotation vissée, tourner le sélecteur de vitesse vers la droite.

ENTRETIEN

Déconnecter l'outil de l'entrée d'air avant de l'inspecter ou de l'entretenir.



Mettre jusqu'à 6 gouttes d'huile lubrifiante dans l'entrée d'air du pistolet chaque jour de travail ou toutes les 2 heures d'utilisation continue si l'outil n'est pas connecté à un système de lubrification.

SPÉCIFICATIONS TECHNIQUES

| | |
|---------------------------|--------------------|
| Carré | 1/2" |
| Vitesse de rotation | 150 RPM |
| Couple maximum | 95 Nm |
| Pression maximale | 6,2 BAR (90 PSI) |
| Entrée d'air | 1/4 "PT |
| Consommation d'air | 7.9 CFM (139L/Min) |
| Niveau sonore | 82 dB |
| Niveau de vibration | 5.5m/sec2 |
| Longueur | 275mm |
| Poids | 1,45Kg |

DESCRIPTION DES PIÈCES

1. Tête à tige carrée
2. Déclencheur
3. Prise d'air
4. Sélecteur de vitesse



RÉSOLUTION DE PROBLÈMES

| PROBLÈME | CAUSES POSSIBLES | SOLUTION |
|--|---|--|
| L'outil fonctionne normalement mais perd de la puissance lorsqu'il porte une charge. | <ul style="list-style-type: none"> • Lubrification insuffisante | <ul style="list-style-type: none"> • Vérifier s'il y a un excès de lubrifiant dans la chambre du mécanisme d'impact (elle ne doit être remplie qu'à moitié). |
| L'outil tourne lentement. Peu d'air sort de la sortie d'air du pistolet. | <ul style="list-style-type: none"> • Pression d'air insuffisante • Le flux d'air ou les pièces du moteur sont obstrués par des saletés. | <ul style="list-style-type: none"> • Vérifier si le compresseur fournit de l'air à une pression suffisante. • Vérifier si l'entrée d'air est bloquée • Mettez de l'huile lubrifiante dans l'entrée d'air de l'outil. • Faites fonctionner l'outil en rafales dans les deux sens de rotation. |
| L'outil ne fonctionne pas. L'air sort librement de la sortie d'air du pistolet. | <ul style="list-style-type: none"> • Un ou plusieurs balais sont bloqués. • Moteur rouillé | <ul style="list-style-type: none"> • Mettre de l'huile lubrifiante dans l'entrée d'air de l'outil. • Faites fonctionner l'outil en rafales dans les deux sens de rotation. • Tapez doucement sur le carter du moteur à l'aide d'un marteau en nylon. |
| Les navires d'impact ne sont pas fixes. | <ul style="list-style-type: none"> • Bague de retenue défectueuse | <ul style="list-style-type: none"> • Remplacer l'anneau de retenue |

DE **BEDIENUNGSANLEITUNG**

SICHERHEITSHINWEISE

▲ WARNUNG! Lesen und verstehen Sie alle Sicherheitshinweise. Eine Nichtbeachtung kann zu schweren Verletzungen führen.

- Halten Sie den Arbeitsbereich sauber und ausreichend beleuchtet.
- Verwenden Sie das Gerät nicht in der Nähe von brennbaren Flüssigkeiten, Gasen oder Staub. Halten Sie Kinder und unbefugtes Personal vom Gerät fern.
- Setzen Sie das Gerät nicht dem Regen oder Nässe aus.
- Überprüfen Sie das Gerät auf gebrochene Teile, beschädigte Schalter oder andere Defekte, die den Betrieb des Geräts beeinträchtigen könnten.
- Benutzen Sie das Gerät nicht, wenn Sie leicht ermüden, wenn Sie unter Drogen- oder Alkoholeinfluss stehen oder wenn Sie irgendwelche Medikamente einnehmen.
- Ziehen Sie sich richtig an. Tragen Sie keine weite Kleidung und keinen Schmuck und halten Sie Ihr Haar lang.
- Halten Sie das Gerät und seinen Griff trocken, sauber und frei von Öl oder Fett.
- Halten Sie den Schlauch von Hitzequellen, Öl und scharfen Kanten fern.
- Tragen Sie eine Sicherheitsausrüstung. Tragen Sie immer eine Schutzbrille.
- Trennen Sie das Gerät von der Druckluftversorgung und den Kompressor, bevor Sie Einstellungen vornehmen, Zubehörteile wechseln oder das Gerät lagern.
- Verwenden Sie keinen Sauerstoff oder andere Brennstoffe oder Gase für den Betrieb des Geräts
- Richten Sie die Druckluft aus dem Schlauch nicht auf sich selbst oder andere.
- Überlasten Sie das Gerät nicht. Verwenden Sie das Gerät mit der optimalen Geschwindigkeit, um maximale Effizienz zu erzielen.
- Übertreiben Sie es nicht. Achten Sie stets auf einen festen Stand und ein gutes Gleichgewicht. Verwenden Sie das Gerät nicht auf einer Leiter oder einer instabilen Oberfläche.
- Vergewissern Sie sich, dass alle Zubehörteile richtig angeschlossen sind, bevor Sie das Gerät an die Druckluftversorgung anschließen.

MONTAGE

Luftanlage

- Achten Sie darauf, den richtigen Kompressor für dieses Werkzeug zu verwenden. Der Kompressor sollte einen Luftstrom von mindestens 3 SCFM bei 90 PSI liefern, um das Werkzeug ordnungsgemäß verwenden zu können.
- Verwenden Sie immer einen Luftdruck zwischen 4-7 bar (60-100PSI). Ein falscher Druck (zu niedrig oder zu hoch) kann zu übermäßigem Lärm und vorzeitigem Werkzeugverschleiß führen.

Verwenden Sie die nachstehende Abbildung als Leitfaden für den Anschluss des Werkzeugs an den gewünschten Schlauch und den Kompressor:



- 1: Kompressor
- 2: Filter, Luftregler und Öl
- 3: pneumatische Ratsche

BETRIEB

▲ WARNUNG! Stellen Sie sicher, dass die Luftzufuhr sauber ist, bevor Sie die pneumatische Ratsche.

1. Schließen Sie den Kompressor an die Stromquelle an. Schalten Sie ihn ein und stellen Sie den Druck auf 90PSI (6,3bar) ein.
2. Setzen Sie den Schlagbecher auf den Vierkant der Pistole.
3. Setzen Sie den Schlagbecher auf die zu entfernen- oder anzubringende Mutter und drücken Sie den Abzug.
4. Ziehen Sie nach der Verwendung des Werkzeugs den Luftschlauch ab.



Einstellen der Geschwindigkeit und der Drehrichtung

Drehen Sie den Drehzahlwähler nach links, um die Drehrichtung zu ändern.

Drehen Sie den Drehzahlwähler für geschraubte Drehung nach rechts.

WARTUNG

Trennen Sie das Gerät vom Lufterlass, bevor Sie es inspizieren oder Wartungsarbeiten durchführen.



Geben Sie jeden Arbeitstag oder alle 2 Stunden bei Dauerbetrieb bis zu 6 Tropfen Schmieröl in den Lufterlass der Pistole, wenn das Gerät nicht an ein Schmieresystem

angeschlossen ist.

ESPECIFICACIONES TÉCNICAS

| | |
|----------------------------|--------------------|
| Vierkant | 1/2" |
| Drehgeschwindigkeit | 150 RPM |
| Maximales Drehmoment | 95 Nm |
| Maximaler Druck | 6,2 BAR (90 PSI) |
| Lufterlass | 1/4 "PT |
| Luftverbrauch | 7.9 CFM (139L/Min) |
| Geräuschpegel | 82 dB |
| Schwingungspegel | 5,5m/sec2 |
| Länge | 275mm |
| Gewicht | 1,45Kg |

BESCHREIBUNG DER TEILE

1. Vierkantschaft Kopf
2. Abzug
3. Lufteinlass
4. Drehzahlwähler

**PROBLEMBEHEBUNG**

| PROBLEM | POMÖGLICHE URSACHEN | LÖSUNG |
|---|--|--|
| Das Werkzeug arbeitet normal, verliert aber unter Last an Leistung. | <ul style="list-style-type: none"> • Unzureichende Schmierung | <ul style="list-style-type: none"> • Prüfen Sie, ob die Kammer des Schlagwerks übermäßig geschmiert ist (sie sollte nur halb voll sein). |
| Das Werkzeug dreht sich langsam. Es kommt wenig Luft aus dem Luftauslass der Pistole. | <ul style="list-style-type: none"> • Unzureichender Luftdruck • Luftstrom oder Motorteile durch Schmutz blockiert. | <ul style="list-style-type: none"> • Prüfen Sie, ob der Kompressor Luft mit ausreichendem Druck liefert. • Prüfen Sie, ob der Lufteinlass verstopft ist. Geben Sie Schmieröl in den Lufteinlass des Werkzeugs. • Lassen Sie das Werkzeug stoßweise in beiden Drehrichtungen laufen. |
| Das Werkzeug funktioniert nicht. Die Luft strömt ungehindert aus dem Luftauslass der Pistole aus. | <ul style="list-style-type: none"> • Eine oder mehrere Bürsten sind blockiert. • Verrosteter Motor | <ul style="list-style-type: none"> • Geben Sie Schmieröl in den Lufteinlass des Werkzeugs. • Betreiben Sie das Werkzeug stoßweise in beiden Drehrichtungen. • Klopfen Sie vorsichtig mit einem Nylonhammer auf das Motorgehäuse. |
| Die Schlagbecher bleiben nicht an ihrem Platz. | <ul style="list-style-type: none"> • Defekter Sicherungsring | <ul style="list-style-type: none"> • Setzen Sie den Sicherungsring wieder ein. |

ISTRUZIONI DI SICUREZZA

▲ AVVERTENZA! Leggere e comprendere tutte le istruzioni di sicurezza. La mancata osservanza di queste istruzioni può causare gravi lesioni personali.

- Mantenere l'area di lavoro pulita e ben illuminata.
- Non utilizzare l'utensile in presenza di liquidi, gas o polveri infiammabili.
- Tenere lontani dall'utensile i bambini e le persone non autorizzate.
- Non esporre l'utensile alla pioggia o al bagnato.
- Controllare che non vi siano parti rotte, interruttori danneggiati o altri difetti che possano compromettere il funzionamento del prodotto.
- Non utilizzare l'utensile se ci si stanca facilmente, se si è sotto l'effetto di droghe o alcol o se si stanno assumendo farmaci.
- Vestirsi in modo appropriato. Non indossare abiti larghi o gioielli e tenere i capelli lunghi.
- Mantenere l'utensile e l'impugnatura asciutti, puliti e privi di olio o grasso.
- Tenere il tubo lontano da fonti di calore, olio o bordi taglienti.
- Indossare l'equipaggiamento di sicurezza. Indossare sempre una protezione per gli occhi.
- Scollegare l'utensile dall'alimentazione dell'aria e scollegare il compressore prima di effettuare regolazioni, cambiare accessori o riporre l'utensile.
- Non utilizzare ossigeno o altri combustibili o gas per alimentare l'utensile.
Non dirigere l'aria compressa dal tubo flessibile verso se stessi o altri.
- Non sovraccaricare l'utensile. Utilizzare l'utensile alla velocità ottimale per ottenere la massima efficienza.
- Non sporgersi eccessivamente. Mantenere sempre una posizione salda e un buon equilibrio. Non utilizzare l'utensile su una scala o su una superficie instabile.
- Assicurarsi che tutti gli accessori siano collegati correttamente prima di collegare l'utensile all'alimentazione dell'aria.

ASSEMBLAGGIO

Sistema dell'aria

- Assicurarsi di utilizzare il compressore appropriato con questo utensile. Il compressore deve fornire un flusso d'aria di almeno 3 SCFM a 90 PSI per poter utilizzare correttamente l'utensile.
- Utilizzare sempre una pressione dell'aria compressa compresa tra 4-7 bar (60-100 PSI). Una pressione errata (troppo bassa o troppo alta) può causare un rumore eccessivo e un'usura prematura dell'utensile.

Utilizzare l'illustrazione sottostante come guida per collegare l'utensile al tubo flessibile e al compressore desiderato:



- 1: Compressore
- 2: Filtro, regolatore d'aria e lubrificatore
- 3: Cricchetto pneumatico

FUNZIONAMENTO

▲ AVVERTENZA! Prima di utilizzare l'utensile pneumatico, accertarsi che l'alimentazione dell'aria sia pulita.

1. Collegare il compressore alla fonte di alimentazione. Accendere e regolare la pressione a 90 PSI (6,3 bar).
2. Posizionare la coppa d'impatto sul quadrato della pistola.
3. Posizionare la tazza a percussione sul dado che si desidera rimuovere o montare e premere il grilletto.
4. Dopo aver utilizzato l'utensile, scollegare il tubo dell'aria.

Regolazione della velocità e del senso di rotazione



Per la rotazione non avvitata, ruotare il selettore di velocità verso sinistra.

Per la rotazione avvitata, ruotare il selettore di velocità verso destra.



MANUTENZIONE

Scollegare l'utensile dalla presa d'aria prima di ispezionare o eseguire la manutenzione.

Mettere fino a 6 gocce di olio lubrificante nella presa d'aria della pistola ogni giorno lavorativo o ogni 2 ore di utilizzo continuo se l'utensile non è collegato a un sistema di lubrificazione.

SPECIFICHE TECNICHE

| | |
|-----------------------------|-----------------------|
| Quadrato | 1/2" |
| Velocità di rotazione | 150 RPM |
| Coppia massima | 95 Nm |
| Pressione massima | 6,2 BAR (90 PSI) |
| Ingresso aria | 1/4 "PT |
| Consumo d'aria | 7,9 CFM (139L/Min) |
| Livello di rumorosità | 82 dB |
| Livello di vibrazioni | 5,5m/sec ² |
| Lunghezza | 275mm |
| Peso | 1,45Kg |

DESCRIZIONE DELLE PARTI

1. Testa ad albero quadrato
2. Grilletto
3. Presa d'aria
4. Selettore di velocità

**RISOLUZIONE DEI PROBLEMI**

| PROBLEMA | POSSIBILI CAUSE | SOLUZIONE |
|---|---|--|
| L'utensile funziona normalmente ma perde potenza sotto carico. | <ul style="list-style-type: none"> • Lubrificazione inadeguata | <ul style="list-style-type: none"> • Controllare se c'è un eccesso di lubrificazione nella camera del meccanismo d'impatto (dovrebbe essere piena solo per metà). |
| L'utensile ruota lentamente. Dall'uscita dell'aria della pistola esce poca aria. | <ul style="list-style-type: none"> • Pressione dell'aria insufficiente • Flusso d'aria o parti del motore bloccate dalla sporcizia. | <ul style="list-style-type: none"> • Controllare se il compressore fornisce una pressione d'aria sufficiente. • Controllare se l'ingresso dell'aria è bloccato • Mettere dell'olio lubrificante nell'ingresso dell'aria dell'utensile. • Far girare l'utensile a raffica in entrambi i sensi di rotazione. |
| L'utensile non funziona. L'aria esce liberamente dall'uscita dell'aria della pistola. | <ul style="list-style-type: none"> • Una o più spazzole sono bloccate. • Motore arrugginito | <ul style="list-style-type: none"> • Introdurre olio lubrificante nell'ingresso dell'aria dell'utensile. • Azionare l'utensile a raffica in entrambi i sensi di rotazione. • Battere delicatamente l'alloggiamento del motore con un martello di nylon. |
| Le coppe d'impatto non rimangono in posizione. | <ul style="list-style-type: none"> • Anello di fissaggio difettoso | <ul style="list-style-type: none"> • Sostituire l'anello di fissaggio |

INSTRUÇÕES DE SEGURANÇA

▲ AVISO! Leia e compreenda todas as instruções de segurança. O incumprimento das mesmas pode resultar em ferimentos pessoais graves.

- Mantenha a área de trabalho limpa e bem iluminada.
- Não utilize a ferramenta na presença de líquidos, gases ou poeiras inflamáveis.
- Mantenha as crianças e o pessoal não autorizado afastados da ferramenta.
- Não exponha a ferramenta à chuva ou a condições húmidas.
- Verifique se existem peças partidas, interruptores danificados ou quaisquer outros defeitos que possam afetar o funcionamento do produto.
- Não utilize a ferramenta se se cansar facilmente, se estiver sob a influência de drogas ou álcool, ou se estiver a tomar qualquer tipo de medicação.
- Vista-se corretamente. Não use roupas largas ou jóias e mantenha o cabelo comprido.
- Mantenha a ferramenta e o seu cabo secos, limpos e sem óleo ou gordura.
- Mantenha o tubo flexível afastado de qualquer fonte de calor, óleo ou arestas afiadas.
- Utilizar equipamento de segurança. Usar sempre proteção para os olhos.
- Desligue a ferramenta da alimentação de ar e desligue o compressor antes de efetuar quaisquer ajustes, mudar acessórios ou guardar a ferramenta.
- Não utilize oxigénio ou outro combustível ou gás para alimentar a ferramenta.
- Não direcione o ar comprimido da mangueira para si ou para outros.
- Não sobrecarregar a ferramenta. Utilize a ferramenta à velocidade ideal para obter a máxima eficiência.
- Não se estique demasiado. Mantenha uma postura firme e um bom equilíbrio em todos os momentos. Não utilize a ferramenta numa escada ou numa superfície instável.
- Certifique-se de que todos os acessórios estão corretamente ligados antes de ligar a ferramenta à alimentação de ar.

MONTAGEM

Sistema de ar

- Certifique-se de que utiliza o compressor adequado com esta ferramenta. O compressor deve fornecer pelo menos 3 SCFM de caudal de ar a 90 PSI para que a ferramenta possa ser utilizada corretamente.
- Utilize sempre uma pressão de ar comprimido entre 4-7 bar (60-100 PSI). Uma pressão incorrecta (demasiado baixa ou demasiado alta) pode causar ruído excessivo e desgaste prematuro da ferramenta.

Utilize a ilustração abaixo como guia para ligar a ferramenta à mangueira e ao compressor pretendidos:



- 1: Compressor
- 2: Filtro, regulador de ar e lubrificador
- 3: catraca pneumática

FUNCIONAMENTO

▲ AVISO! Certifique-se de que a alimentação de ar está limpa antes de utilizar a catraca pneumática.

1. Ligar o compressor à fonte de alimentação. Ligar e regular a pressão para 90PSI (6,3bar).
2. Colocar o copo de impacto no esquadro da pistola.
3. Coloque o copo de impacto sobre a porca que pretende remover ou encaixar e prima o gatilho.
4. Depois de utilizar a ferramenta, desligue a mangueira de ar.

Regulação da velocidade e do sentido de rotação



Para uma rotação sem parafusos, rodar o seletor de velocidade para a esquerda.

Para rotação aparafusada, rode o seletor de velocidade para a direita.



MANUTENÇÃO

Desligue a ferramenta da entrada de ar antes de inspecionar ou efetuar a manutenção. Deite até 6 gotas de óleo lubrificante na entrada de ar da pistola todos os dias úteis ou de 2 em 2 horas de utilização contínua se a ferramenta não estiver ligada a um sistema de lubrificação.

ESPECIFICAÇÕES TÉCNICAS

| | |
|-----------------------------|--------------------|
| Quadrado | 1/2" |
| Velocidade de rotação | 150 RPM |
| Binário máximo | 95 Nm |
| Pressão máxima | 6,2 BAR (90 PSI) |
| Entrada de ar | 1/4 "PT |
| Consumo de ar | 7,9 CFM (139L/Min) |
| Nível de ruído | 82 dB |
| Nível de vibração | 5,5m/seg2 |
| Comprimento | 275mm |
| Peso | 1,45Kg |

DESCRIPCIÓN DE LAS PARTES

1. Cabezal de eje cuadrado
2. Gatillo
3. Toma de aire
4. Selector de velocidad

**RESOLUÇÃO DE PROBLEMAS**

| PROBLEMA | CAUSAS POSSÍVEIS | SOLUÇÃO |
|--|--|--|
| A ferramenta funciona normalmente mas perde potência sob carga. | <ul style="list-style-type: none"> • Lubrificação inadequada | <ul style="list-style-type: none"> • Verificar se existe excesso de lubrificação na câmara do mecanismo de impacto (deve estar apenas meio cheia). |
| A ferramenta roda lentamente. Sai pouco ar da saída de ar da pistola. | <ul style="list-style-type: none"> • Pressão de ar insuficiente • Fluxo de ar ou peças do motor bloqueadas por sujidade. | <ul style="list-style-type: none"> • Verificar se o compressor está a fornecer ar com pressão suficiente. • Verificar se a entrada de ar está bloqueada • Colocar óleo lubrificante na entrada de ar da ferramenta. • Fazer funcionar a ferramenta em rajadas em ambas as direcções de rotação. • Colocar óleo lubrificante na entrada de ar da ferramenta. |
| A ferramenta não funciona. O ar sai livremente da saída de ar da pistola. | <ul style="list-style-type: none"> • Uma ou mais escovas estão bloqueadas. • Motor enferrujado | <ul style="list-style-type: none"> • Colocar óleo lubrificante na entrada de ar da ferramenta. • Opere a ferramenta em rajadas em ambas as direcções de rotação. • Bata suavemente na caixa do motor com um martelo de nylon. |
| Os copos de impacto não ficam no sítio. | <ul style="list-style-type: none"> • Anel de retenção defeituoso | <ul style="list-style-type: none"> • Substituir o anel de retenção |

INSTRUCȚIUNI DE SIGURANȚĂ

▲ AVERTISMENT! Citiți și înțelegeți toate instrucțiunile de siguranță. Nerespectarea acestora poate duce la vătămări corporale grave.

- Păstrați zona de lucru curată și bine luminată.
- Nu utilizați unealta în prezența unor lichide, gaze sau praf inflamabile.
- Țineți copiii și personalul neautorizat departe de ounealtă.
- Nu expuneți unealta la ploaie sau la condiții de umezeală.
- Verificați dacă există piese rupte, întrerupătoare deteriorate sau orice alte defecte care pot afecta funcționarea produsului.
- Nu utilizați unealta dacă oboseți ușor, dacă vă aflați sub influența drogurilor sau a alcoolului sau dacă luați orice fel de medicamente.
- Îmbrăcați-vă corespunzător. Nu purtați haine largi sau bijuterii și păstrați-vă părul lung.
- Păstrați unealta și mânerul acesteia uscate, curate și fără ulei sau grăsime.
- Păstrați furtunul departe de orice sursă de căldură, ulei sau margini ascuțite.
- Purtați echipament de siguranță. Purtați întotdeauna protecție pentru ochi.
- Deconectați unealta de la alimentarea cu aer și deconectați compresorul înainte de a face orice reglaje, de a schimba accesoriile sau de a depozita unealta.
- Nu folosiți oxigen sau alt combustibil sau gaz pentru a alimenta scula.
- Nu direcționați aerul comprimat din furtun spre dumneavoastră sau spre alte persoane.
- Nu suprasolicitați scula. Folosiți unealta la viteza optimă pentru o eficiență maximă.
- Nu vă suprasolicitați. Mențineți o poziție fermă și un echilibru bun în permanență. Nu utilizați unealta pe o scară sau pe o suprafață instabilă.
- Asigurați-vă că toate accesoriile sunt conectate corect înainte de a conecta unealta la alimentarea cu aer.

ASAMBLARE

Sistem de aer

- Asigurați-vă că folosiți compresorul adecvat cu această ounealtă. Compresorul trebuie să furnizeze un debit de aer de cel puțin 3 SCFM la 90 PSI pentru a utiliza scula în mod corespunzător.
- Utilizați întotdeauna o presiune a aerului comprimat între 4-7 bar (60-100 PSI). Presiunea incorectă (prea mică sau prea mare) poate cauza zgomot excesiv și uzura prematură a sculei.

Utilizați ilustrația de mai jos ca ghid pentru conectarea sculei la furtunul și compresorul dorit:



- 1: Compresor
- 2: Filtru, regulator de aer și lubrifiant
- 3: Clichet pneumatic

OPERAȚIUNE

▲ AVERTISMENT! Asigurați-vă că alimentarea cu aer este curată înainte de a utiliza clichet pneumatic.

1. Conectați compresorul la sursa de alimentare. Porniți și reglați presiunea la 90PSI (6,3bar).
2. Așezați cupa de impact pe pătratul pistolului.
3. Așezați cupa de impact peste piulița pe care doriți să o scoateți sau să o montați și apăsați pe trăgaci.
4. După utilizarea sculei, deconectați furtunul de aer.

Reglarea vitezei și a sensului de rotație



Pentru o rotație deșurubată, rotiți selectorul de viteză spre stânga.

Pentru o rotație înșurubată, rotiți selectorul de viteză spre dreapta.

ÎNȚEȚINERE

Deconectați scula de la priza de aer înainte de a inspecta sau de a efectua lucrări de întreținere.



Puneți până la 6 picături de ulei de lubrifiere în admisia de aer a pistolului în fiecare zi de lucru sau la fiecare 2 ore de utilizare continuă dacă unealta nu este conectată la un sistem de lubrifiere.

SPECIFICAȚII TEHNICE

| | |
|-------------------------|--------------------|
| Pătrat | 1/2" |
| Viteza de rotație | 150 RPM |
| Cuplu maxim | 95 Nm |
| Presiune maximă | 6,2 BAR (90 PSI) |
| Intrarea aerului | 1/4 "PT |
| Consum de aer | 7,9 CFM (139L/Min) |
| Nivelul de zgomot | 82 dB |
| Nivel de vibrații | 5,5 m/sec2 |
| Lungime | 275mm |
| Greutate | 1,45Kg |

DESCRIEREA PIESELOR

1. Cap de arbore pătrat
2. Declanșator
3. Admisie de aer
4. Selector de viteză

**REZOLVAREA PROBLEMELC**

| PROBLEMĂ | CAUZE POSIBILE | SOLUȚIE |
|--|--|---|
| Unealta funcționează normal, dar pierde din putere sub sarcină. | <ul style="list-style-type: none"> • Lubrifiere necorespunzătoare | <ul style="list-style-type: none"> • Verificați dacă există un exces de lubrifiere în camera mecanismului de impact (aceasta trebuie să fie plină doar pe jumătate). |
| Unealta se rotește încet. Iese puțin aer din ieșirea de aer a pistolului. | <ul style="list-style-type: none"> • Presiune de aer insuficientă • Fluxul de aer sau părțile motorului blocate de murdărie. | <ul style="list-style-type: none"> • Verificați dacă compresorul furnizează aer cu o presiune suficientă. • Verificați dacă intrarea de aer este blocată • Puneți ulei de lubrifiere în admisia de aer a sculei. • Rulați scula în rafale în ambele sensuri de rotație. |
| Unealta nu funcționează. Aerul iese liber din ieșirea de aer a pistolului. | <ul style="list-style-type: none"> • Una sau mai multe perii sunt blocate. • Motor ruginit | <ul style="list-style-type: none"> • Puneți ulei de lubrifiere în admisia de aer a sculei. • Acționați scula în rafale în ambele sensuri de rotație. • Loviți ușor carcasa motorului cu un ciocan de nailon. |
| Cupele de impact nu rămân la locul lor. | <ul style="list-style-type: none"> • Inel de reținere defect | <ul style="list-style-type: none"> • Înlocuiți inelul de reținere. |

NL HANDLEIDING

VEILIGHEIDSinSTRUCTIES

⚠ WAARSCHUWING! Lees en begrijp alle veiligheidsinstructies. Als u dit niet doet, kan dit leiden tot ernstig persoonlijk letsel.

- Houd het werkgebied schoon en goed verlicht.
- Gebruik het apparaat niet in de buurt van ontvlambare vloeistoffen, gassen of stof.
- Houd kinderen en onbevoegd personeel uit de buurt van het apparaat.
- Stel het apparaat niet bloot aan regen of natte omstandigheden.
- Controleer op kapotte onderdelen, beschadigde schakelaars of andere defecten die de werking van het product kunnen beïnvloeden.
- Gebruik het apparaat niet als u snel moe wordt, als u onder invloed bent van drugs of alcohol of als u medicijnen gebruikt.
- Kleed u correct. Draag geen losse kleding of sieraden en houd uw haar lang.
- Houd het apparaat en de handgreep droog, schoon en vrij van olie of vet.
- Houd de slang uit de buurt van hittebronnen, olie of scherpe randen.
- Draag veiligheidsuitrusting. Draag altijd oogbescherming.
- Koppel het apparaat los van de luchttoevoer en koppel de compressor los voordat u het apparaat afstelt, van accessoires verwisselt of opbergt.
- Gebruik geen zuurstof of andere brandstof of gas om het apparaat aan te drijven.
- Richt geen perslucht uit de slang op uzelf of anderen.
- Overbelast het apparaat niet. Gebruik het apparaat op de optimale snelheid voor maximale efficiëntie.
- Leun niet te ver voorover. Blijf altijd stevig staan en houd uw evenwicht. Gebruik het apparaat niet op een ladder of instabiel oppervlak.
- Controleer of alle accessoires goed zijn aangesloten voordat u het apparaat op de luchttoevoer aansluit.

ASSEMBLAGE

Luchtstelsysteem

- Gebruik de juiste compressor voor dit gereedschap. De compressor moet ten minste 3 SCFM luchtstroom leveren bij 90 PSI om het gereedschap goed te kunnen gebruiken.
- Gebruik altijd een persluchtdruk tussen 4-7 bar (60-100PSI). Een onjuiste druk (te laag of te hoog) kan leiden tot overmatig lawaai en voortijdige slijtage van het gereedschap.

Gebruik de onderstaande afbeelding als leidraad voor het aansluiten van het gereedschap op de gewenste slang en compressor:



- 1: Compressor
- 2: Filter, luchtregelaar en smeertoestel
- 3: Pneumatische ratel

BEDIENING

⚠ WAARSCHUWING! Zorg ervoor dat de luchttoevoer schoon is voordat u het pneumatische ratel.

1. Sluit de compressor aan op de stroombron. Schakel in en regel de druk tot 90PSI (6,3bar).
2. Plaats de slagbeker op het vierkant van het pistool.
3. Plaats de slagbeker op de moer die u wilt verwijderen of monteren en druk de trekker in.
4. Koppel na gebruik van het gereedschap de luchtslang los.

De snelheid en draairichting aanpassen



Voor niet-geschoefde rotatie draait u de snelheidsknop naar links. Voor geschoefde rotatie draait u de snelheidsknop naar rechts.



ONDERHOUD

Koppel het apparaat los van de luchtinlaat voordat u het inspecteert of onderhoud uitvoert.

Doe elke werkdag tot 6 druppels smeeroilie in de luchtinlaat van het pistool of elke 2 uur van continu gebruik als het gereedschap niet is aangesloten op een smeersysteem.

TECHNISCHE SPECIFICATIES

| | |
|-----------------------|--------------------|
| Vierkant | 1/2" |
| Rotatiesnelheid | 150 RPM |
| Maximaal koppel | 95 Nm |
| Maximale druk | 6,2 BAR (90 PSI) |
| Luchtinlaat | 1/4 "PT |
| Luchtverbruik | 7,9 CFM (139L/Min) |
| Geluidsniveau | 82 dB |
| Trillingsniveau | 5,5m/sec2 |
| Lengte | 275mm |
| Gewicht | 1,45Kg |

BESCHRIJVING VAN ONDERDELEN

1. Vierkante askop
2. Trekker
3. Luchtinlaat
4. Snelheidskiezer

**PROBLEEMOPLOSSING**

| PROBLEEM | MOGELIJKE OORZAKEN | OPLOSSING |
|---|--|---|
| Gereedschap werkt normaal, maar verliest vermogen onder belasting. | <ul style="list-style-type: none"> • Onvoldoende smering | <ul style="list-style-type: none"> • Controleer of er overtollige smering in de kamer van het slagmechanisme zit (mag slechts half gevuld zijn). |
| Het gereedschap draait langzaam. Er komt weinig lucht uit de luchtuitlaat van het pistool. | <ul style="list-style-type: none"> • Onvoldoende luchtdruk • Luchtstroom of motoronderdelen geblokkeerd door vuil. | <ul style="list-style-type: none"> • Controleer of de compressor lucht met voldoende druk levert. • Controleer of de luchtinlaat geblokkeerd is. Doe smeeroilie in de luchtinlaat van het gereedschap. • Laat het gereedschap in uitbarstingen in beide draairichtingen draaien. |
| Het gereedschap werkt niet. Er komt vrij veel lucht uit de luchtuitlaat van het pistool. | <ul style="list-style-type: none"> • Een of meer borstels zijn geblokkeerd. • Verroeste motor | <ul style="list-style-type: none"> • Doe smeeroilie in de luchtinlaat van het apparaat. • Laat het apparaat in uitbarstingen in beide draairichtingen draaien • Tik zachtjes met een nylon hamer op de motorbehuizing. |
| De slagbekers blijven niet op hun plaats. | <ul style="list-style-type: none"> • Defecte borgring | <ul style="list-style-type: none"> • Vervang de borgring |

BIZTONSÁGI UTASÍTÁSOK

▲ FIGYELMEZTETÉS! Olvassa el és értse meg az összes biztonsági utasítást. Ennek elmulasztása súlyos személyi sérülést okozhat.

- Tartsa a munkaterületet tisztán és jól megvilágítva.
- Ne használja a szerszámot gyúlékony folyadékok, gázok vagy por jelenlétében.
- Tartsa távol a szerszámtól a gyermekeket és az illetéktelen személyeket.
- Ne tegye ki a szerszámot esőnek vagy nedves körülményeknek.
- Ellenőrizze, hogy nincsenek-e törött alkatrészek, sérült kapcsolók vagy egyéb olyan hibák, amelyek befolyásolhatják a termék működését.
- Ne használja a szerszámot, ha könnyen elfárad, ha kábítószert vagy alkohol hatása alatt áll, vagy ha bármilyen gyógyszert szed.
- Öltözzön megfelelően. Ne viseljen bő ruházatot vagy ékszerket, és tartsa hosszú a haját. Tartsa a szerszámtól és a fogantyút szárazon, tisztán, olaj- és zsírintéssel.
- Tartsa a tömlőt távol minden hőforrástól, olajtól vagy éles éltől.
- Viseljen biztonsági felszerelést. Mindig viseljen szemvédőt.
- Kapcsolja le a szerszámot a levegőellátásról, és húzza ki a kompresszort, mielőtt bármilyen beállítást végez, tartozékot cserél, vagy tárolja a szerszámtól.
- Ne használjon oxigént vagy más üzemanyagot vagy gázt a szerszám működtetéséhez.
- Ne irányítsa a sűrített levegőt a tömlőből magára vagy másokra.
- Ne terhelje túl a szerszámot. A maximális hatékonyság érdekében használja a szerszámot az optimális fordulatszámon.
- Ne nyúljon túl magasra. Mindig tartson szilárd testtartást és jó egyensúlyt. Ne használja a szerszámot létrán vagy instabil felületen.
- Győződjön meg arról, hogy minden tartozék megfelelően csatlakoztatva van, mielőtt a szerszámot a levegőellátáshoz csatlakoztatja.

ÖSSZESZERELÉS

Levegő rendszer

- Ügyeljen arra, hogy a megfelelő kompresszort használja ehhez a szerszámmal. A szerszám megfelelő használatához a kompresszornak legalább 3 SCFM légáramot kell biztosítania 90 PSI nyomáson.
- Mindig 4-7 bar (60-100PSI) közötti sűrített levegőnyomást használjon. A nem megfelelő (túl alacsony vagy túl magas) nyomás túlzott zajt és a szerszám idő előtti kopását okozhatja.

Használja az alábbi ábrát útmutatásként a szerszámnak a kívánt tömlőhöz és kompresszorhoz való csatlakoztatásához:



- 1: Kompresszor
- 2: Szűrő, légszabályozó és kenőberendezés
- 3: Pneumatikus racsni

OPERATION

▲ FIGYELMEZTETÉS! Győződjön meg róla, hogy a levegőellátás tiszta, mielőtt a légfegyverrel használná a pneumatikus racsni

1. Csatlakoztassa a kompresszort az áramforráshoz. Kapcsolja be és állítsa be a nyomást 90PSI (6,3bar) értékre.
2. Helyezze az ütvecsészét a pisztoly négyszögletűre.
3. Helyezze az ütvecsészét az eltávolítani vagy felszerelni kívánt anyagra, és nyomja meg a ravaszt.
4. A szerszám használata után húzza ki a légtömlőt.

A fordulatszám és a forgásirány beállítása



A csavarmentes forgáshoz fordítsa a sebességválasztót balra.

Csavart forgatáshoz fordítsa a fordulatszámválasztót jobbra.



KARBANTARTÁS

Ellenőrzés vagy karbantartás előtt húzza ki a szerszámot a légbeszívóból.

Minden munkanapon vagy 2 órás folyamatos használat esetén 2 óránként, ha a szerszám nincs csatlakoztatva kenőrendszerhez, tegyen legfeljebb 6 csepp kenőolajat a pisztoly légbeszívójába.

MŰSZAKI ELŐÍRÁSOK

| | |
|--------------------|-----------------------------|
| Négyszeg | 1/2" |
| Forgási sebesség | 150 RPM |
| Maximális nyomaték | 95 Nm |
| Maximális nyomás | 6,2 BAR (90 PSI) |
| Levegőbemenet | 1/4 "PT |
| Levegőfogyasztás | 7,9 CFM (139L/Min) |
| Zajszint | 82 dB |
| Rázkódási szint | 5,5m/sec ² |
| Hosszúság | 275mm |
| Súly | 1,45Kg |

AZ ALKATRÉSZEK LEÍRÁS/

1. Négyzetletes tengelyfi
2. Kioldó
3. Légbeömlő
4. Sebességválasztó

PROBLÉMA MEGOLDÁS

| PROBLÉMA | LEHETSÉGES OKOK | MEGOLDÁS |
|---|---|--|
| A szerszám normálisan működik, de terhelés alatt veszít a teljesítményéből. | <ul style="list-style-type: none"> • Nem megfelelő kenés | <ul style="list-style-type: none"> • Ellenőrizze, hogy van-e felesleges kenőanyag az ütőszerkezet kamrájában (csak félig szabad megtölteni). |
| A szerszám lassan forog. Kevés levegő jön ki a pisztoly légkivezető nyílásán. | <ul style="list-style-type: none"> • Elégtelen légnyomás • A levegő áramlása vagy a motor alkatrészei elzáródtak a szennyeződésektől. | <ul style="list-style-type: none"> • Ellenőrizze, hogy a kompresszor elegendő nyomású levegőt szolgáltat-e. • Ellenőrizze, hogy a levegő beömlőnyílása el van-e zárva. • Tegyen kenőolajat a szerszám levegőbeömlő nyílásába. • Futtassa a szerszámot sorozatban mindkét forgásirányban. |
| A szerszám nem működik. A levegő szabadon távozik a pisztoly légkivezető nyílásából. | <ul style="list-style-type: none"> • Egy vagy több kefe eltömődött • Rozsdás motor | <ul style="list-style-type: none"> • Töltsön kenőolajat a szerszám levegőbeömlőnyílásába. • Működtesse a szerszámot sorozatban mindkét forgásirányban. • Óvatosan kopogtassa meg a motorházat egy nejlonkalapáccsal. |
| Az ütőcsészek nem maradnak a helyükön. | <ul style="list-style-type: none"> • Hibás rögzítőgyűrű | <ul style="list-style-type: none"> • Cserélje vissza a rögzítőgyűrűt |

ИНСТРУКЦИИ ПО БЕЗОПАСНОСТИ

▲ ВНИМАНИЕ! Прочтите и поймите все инструкции по безопасности. Невыполнение этих указаний может привести к серьезным травмам.

- Содержите рабочую зону в чистоте и хорошо освещайте ее.
- Не используйте инструмент в присутствии легковоспламеняющихся жидкостей, газов или пыли.
- Не допускайте к инструменту детей и посторонних лиц.
- Не подвергайте инструмент воздействию дождя или влаги.
- Проверяйте наличие сломанных деталей, поврежденных переключателей или любых других дефектов, которые могут повлиять на работу изделия.
- Не используйте инструмент, если вы легко утомляетесь, находитесь под воздействием наркотиков или алкоголя или принимаете какие-либо лекарства.
- Одевайтесь правильно. Не носите свободную одежду и украшения, держите волосы длинными. Держите инструмент и его рукоятку сухими, чистыми и без масла или жира.
- Держите шланг вдали от источников тепла, масла и острых краев.
- Носите защитное оборудование. Всегда надевайте защиту для глаз.
- Отключите инструмент от системы подачи воздуха и отсоедините компрессор перед выполнением любых регулировок, заменой принадлежностей или хранением инструмента.
- Не используйте кислород или другое топливо или газ для питания инструмента.
- Не направляйте сжатый воздух из шланга на себя или других людей.
- Не перегружайте инструмент. Используйте инструмент на оптимальной скорости для достижения максимальной эффективности.
- Не перегибайте палку. Постоянно сохраняйте устойчивость и равновесие. Не используйте инструмент на лестнице или неустойчивой поверхности.
- Убедитесь, что все принадлежности правильно подключены, прежде чем подключать инструмент к источнику воздуха.

АССЕМБЛЯЖ

Воздушная система

- Обязательно используйте с этим инструментом соответствующий компрессор. Для правильного использования инструмента компрессор должен обеспечивать расход воздуха не менее 3 SCFM при 90 PSI.
- Всегда используйте давление сжатого воздуха в пределах 4-7 бар (60-100PSI). Неправильное давление (слишком низкое или слишком высокое) может привести к повышенному шуму и преждевременному износу инструмента.

Используйте приведенный ниже рисунок в качестве руководства по подключению инструмента к нужному шлангу и компрессору:



- 1: Компрессор
- 2: Фильтр, регулятор воздуха и смазочное устройство
- 3: пневматическая трещотка

ОПЕРАЦИЯ

▲ ПРЕДУПРЕЖДЕНИЕ! Перед использованием ударного пистолета убедитесь в чистоте пневматической трещотки.

1. Подключите компрессор к источнику питания. Включите его и отрегулируйте давление до 90PSI (6,3 бар).
2. Установите ударную чашку на квадрат пистолета.
3. Поместите ударную чашку на гайку, которую нужно снять или установить, и нажмите на курок.
4. После использования инструмента отсоедините воздушный шланг.

Управление скоростью и направлением вращения



Для вращения в направлении отвинчивания поверните селектор скорости влево. Для вращения в направлении винта поверните селектор скорости по часовой стрелке.



ОБСЛУЖИВАНИЕ

Перед осмотром или проведением технического обслуживания отсоедините инструмент от воздухозаборника. Добавляйте до 6 капель смазочного масла в воздухозаборник пистолета каждый рабочий день или каждые 2 часа непрерывной

работы, если инструмент не подключен к системе смазки.

ТЕХНИЧЕСКИЕ ХАРАКТЕРИСТИКИ

| | |
|------------------------------------|---------------------|
| Квадрат | 1/2" |
| Скорость вращения | 150 об/мин |
| Максимальный крутящий момент | 95 Нм |
| Максимальное давление | 6,2 BAR (90 PSI) |
| Воздухозаборник | 1/4 "PT |
| Расход воздуха | 7,9 CFM (139 л/мин) |
| Уровень шума | 82 дБ |
| Уровень вибрации | 5,5 м/с2 |
| Длина | 275 мм |
| Вес | 1,45 кг |

ОПИСАНИЕ ДЕТАЛЕЙ

1. Головка с квадратным валом
2. Триггер
3. Воздухозаборник
4. Селектор скорости



РЕШЕНИЕ ПРОБЛЕМ

| ПРОБЛЕМА | ВОЗМОЖНЫЕ ПРИЧИНЫ | РЕШЕНИЕ |
|--|--|--|
| Инструмент работает нормально, но при нагрузке теряет мощность. | <ul style="list-style-type: none"> • Недостаточная смазка | <ul style="list-style-type: none"> • Проверьте, нет ли избытка смазки в камере ударного механизма (она должна быть заполнена только наполовину) |
| Инструмент вращается медленно. Из воздушного отверстия пистолета выходит мало воздуха. | <ul style="list-style-type: none"> • Недостаточное давление воздуха • Поток воздуха или детали двигателя заблокированы грязью. | <ul style="list-style-type: none"> • Проверьте, подает ли компрессор воздух с достаточным давлением. • Проверьте, не заблокировано ли входное отверстие для воздуха. • Залейте смазочное масло в воздухозаборник инструмента. • Запустите инструмент в обе стороны вращения. |
| Инструмент не работает. Воздух свободно выходит из воздушного отверстия пистолета. | <ul style="list-style-type: none"> • Одна или несколько щеток заблокированы. • Ржавый двигатель | <ul style="list-style-type: none"> • Залейте смазочное масло в воздухозаборник инструмента. • Запустите инструмент очередями в обоих направлениях вращения. • Слегка постучите по корпусу двигателя нейлоновым молотком. |
| Ударные сосуды не фиксируются. | <ul style="list-style-type: none"> • Неисправное стопорное кольцо | <ul style="list-style-type: none"> • Замените стопорное кольцо |

INSTRUKCJE BEZPIECZEŃSTWA

▲ OSTRZEŻENIE! Należy przeczytać i zrozumieć wszystkie instrukcje dotyczące bezpieczeństwa. Niezastosowanie się do nich może spowodować poważne obrażenia ciała.

- Obszar roboczy powinien być czysty i odpowiednio oświetlony.
- Nie używać narzędzia w obecności łatwopalnych cieczy, gazów lub pyłów.
- Dzieci i osoby nieupoważnione nie powinny zbliżać się do narzędzia.
- Nie narażać narzędzia na działanie deszczu lub wilgoci.
- Należy sprawdzać, czy nie ma uszkodzonych części, przełączników lub innych usterek, które mogą mieć wpływ na działanie produktu.
- Nie używaj narzędzia, jeśli łatwo się męczysz, jeśli jesteś pod wpływem narkotyków lub alkoholu lub jeśli przyjmujesz jakiegokolwiek leki.
- Ubięraj się odpowiednio. Nie nosić luźnej odzieży ani biżuterii i utrzymywać długie włosy.
- Narzędzie i jego uchwyt powinny być suche, czyste i wolne od oleju lub smaru.
- Trzymaj wąż z dala od źródła ciepła, oleju lub ostrych krawędzi.
- Nosić sprzęt ochronny. Zawsze nosić okulary ochronne.
- Przed przystąpieniem do regulacji, wymiany akcesoriów lub przechowywania narzędzia należy odłączyć je od źródła zasilania powietrzem i odłączyć sprężarkę.
- Nie używaj tlenu ani innego paliwa lub gazu do zasilania narzędzia.
- Nie wolno kierować sprężonego powietrza z węża na siebie lub inne osoby.
- Nie przeciążać narzędzia. Używać narzędzia z optymalną prędkością w celu uzyskania maksymalnej wydajności.
- Nie przesadzaj. Przez cały czas należy utrzymywać stabilną postawę i równowagę. Nie używaj narzędzia na drabinie lub niestabilnej powierzchni.
- Przed podłączeniem narzędzia do źródła powietrza należy upewnić się, że wszystkie akcesoria są prawidłowo podłączone.

MONTAŻ

Układ pneumatyczny

- Z tym narzędziem należy używać odpowiedniej sprężarki. Sprężarka powinna zapewniać przepływ powietrza co najmniej 3 SCFM przy ciśnieniu 90 PSI w celu prawidłowego korzystania z narzędzia.
- Zawsze należy używać sprężonego powietrza o ciśnieniu od 4 do 7 barów (60-100PSI). Nieprawidłowe ciśnienie (zbyt niskie lub zbyt wysokie) może powodować nadmierny hałas i przedwczesne zużycie narzędzia.

Użyj poniższej ilustracji jako przewodnika do podłączenia narzędzia do żądanego węża i sprężarki:



- 1: Sprężarka
- 2: Filtr, regulator powietrza i smarownica
- 3: grzechotka pneumatyczna

OBSŁUGA

▲ OSTRZEŻENIE! Przed użyciem grzechotka pneumatycznej upewnić się, że dopływ powietrza jest czysty.

1. Podłącz sprężarkę do źródła zasilania. Włącz i ustaw ciśnienie na 90PSI (6,3bar).
2. Umieść nasadkę uderową na czworokątne pistoletu.
3. Umieść nasadkę uderową nad nakrętką, którą chcesz odkręcić lub zamontować i naciśnij spust.
4. Po użyciu narzędzia odłącz wąż powietrza.

Kontrola prędkości i kierunku obrotów



Aby odkręcić obroty, obróć przełącznik prędkości w lewo.

Aby obracać w kierunku wkręcania, przekręć pokrętko wyboru prędkości w prawo.



KONSERWACJA

Przed przystąpieniem do kontroli lub konserwacji należy odłączyć narzędzie od wlotu powietrza.

Każdego dnia roboczego lub co 2 godziny ciągłej pracy, jeśli narzędzie nie jest podłączone do systemu smarowania, należy wlać do 6 kropli oleju smarującego do wlotu powietrza pistoletu.

ESPECIFICACIONES TÉCNICAS

| | |
|----------------------------------|----------------------|
| Kwadrat | 1/2" |
| Prędkość obrotowa | 150 obr. |
| Maksymalny moment obrotowy | 95 Nm |
| Maksymalne ciśnienie | 6,2 BAR (90 PSI) |
| Wlot powietrza | 1/4" PT |
| Zużycie powietrza | 7,9 CFM (139 l/min) |
| Poziom hałasu | 82 dB |
| Poziom wibracji | 5,5 m/s ² |
| Długość | 275mm |
| Waga | 1,45 kg |

OPIS CZĘŚCI

1. Kwadratowa głowica wału
2. Spust
3. Włot powietrza
4. Selektor prędkości

**ROZWIĄZYWANIE PROBLEMÓW**

| PROBLEM | MOŻLIWE PRZYCZYNY | ROZWIĄZANIE |
|--|---|---|
| Narzędzie działa normalnie, ale traci moc pod obciążeniem. | <ul style="list-style-type: none"> • Niewystarczające smarowanie | <ul style="list-style-type: none"> • Sprawdź, czy w komorze mechanizmu udarowego nie ma nadmiaru smaru (powinna być wypełniona tylko do połowy). |
| Narzędzie obraca się powoli. Z wylotu powietrza pistoletu wydobywa się niewielka ilość powietrza. | <ul style="list-style-type: none"> • Niewystarczające ciśnienie powietrza • Przepływ powietrza lub części silnika zablokowane przez zanieczyszczenia. | <ul style="list-style-type: none"> • Sprawdź, czy sprężarka dostarcza powietrze pod wystarczającym ciśnieniem. • Sprawdź, czy włot powietrza nie jest zablokowany • Wlej olej smarujący do wlotu powietrza narzędzia. • Uruchoń narzędzie seriami w obu kierunkach obrotów. |
| Narzędzie nie działa. Powietrze wydostaje się swobodnie z wylotu powietrza pistoletu. | <ul style="list-style-type: none"> • Zablokowana jedna lub więcej szczotek. • Zardzewiały silnik | <ul style="list-style-type: none"> • Wlej olej smarujący do wlotu powietrza narzędzia. • Uruchoń narzędzie seriami w obu kierunkach obrotów. • Delikatnie uderz w obudowę silnika młotkiem nylonowym. |
| Kielichy udarowe nie pozostają na miejscu. | <ul style="list-style-type: none"> • Uszkodzony pierścień zabezpieczający | <ul style="list-style-type: none"> • Wymień pierścień zabezpieczający |

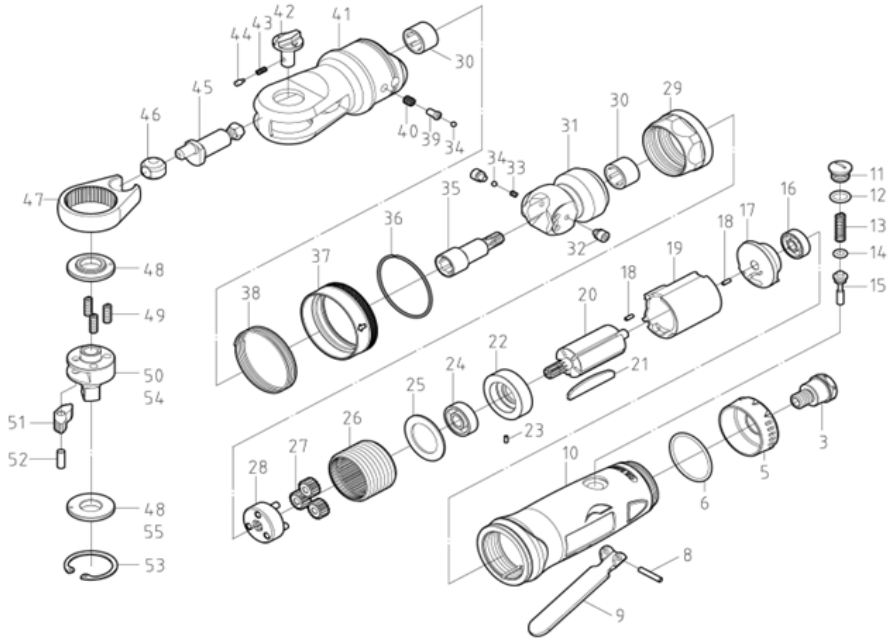

| No. | Description | QTY. |
|-----|----------------------|------|
| 3 | Air Inlet | 1 |
| 5 | Exhaust Deflector | 1 |
| 6 | O-Ring | 1 |
| 8 | Spring Pin | 1 |
| 9 | Trigger | 1 |
| 10 | Body | 1 |
| 11 | Screw | 1 |
| 12 | O-Ring | 1 |
| 13 | Spring Pin | 1 |
| 14 | O-Ring | 1 |
| 15 | Pin Valve Rod | 1 |
| 16 | Ball Bearing | 1 |
| 17 | Rear Plate | 1 |
| 18 | Spring Pin | 2 |
| 19 | Cylinder | 1 |
| 20 | Rotor | 1 |
| 21 | Blade | 5 |
| 22 | Front Plate | 1 |
| 23 | Pin | 1 |
| 24 | Ball Bearing | 1 |
| 25 | Washer | 1 |
| 26 | Internal Gear | 1 |
| 27 | Gear | 3 |
| 28 | Gear Carrier | 1 |
| 29 | Lock Nut | 1 |
| 30 | Needle Bearing | 2 |
| 31 | Seat Ratchet Housing | 1 |
| 32 | Screw | 2 |
| 33 | Spring | 1 |
| 34 | Steel Ball | 2 |
| 35 | Anvil | 1 |
| 36 | Snap Ring | 1 |
| 37 | Bit Sleeve | 1 |
| 38 | Spring | 1 |
| 39 | Pin | 1 |
| 40 | Spring | 1 |
| 41 | Ratchet Housing | 1 |
| 42 | Reverse Lever | 1 |
| 43 | Spring | 1 |
| 44 | Lock Pin | 1 |
| 45 | Eccentric Shaft | 1 |
| 46 | Drive Bushing | 1 |

| | | |
|----|----------------------|---|
| 47 | Yoke | 1 |
| 48 | Thrust Washer (3/8") | 2 |
| 49 | Spring | 3 |
| 50 | Anvil (3/8") | 1 |
| 51 | Ratchet Pawl | 1 |
| 52 | Pin | 1 |
| 53 | Retaining Ring | 1 |
| 54 | Anvil (1/2") | 1 |
| 55 | Thrust Washer (1/2") | 1 |

54336



www.jbmcamp.com

JBM CAMPLLONG, S.L.U.
CIM La Selva - Ctra. Aeropuerto km. 1,6
Nave 2.2 - CP 17185 Vilobi d'Onyar - GIRONA
jbm@jbmcamp.com
Tel. +34 972 405 721
Fax. +34 972 245 437