



55000



<b>ES</b>	CARRO CON 3 BANDEJAS Y SOPORTES PARA HERRAMIENTAS DE DETAILING.....	2
<b>EN</b>	TROLLEY WITH 3 TRAYS AND DETAILING TOOL HOLDERS.....	3
<b>FR</b>	CHARIOT AVEC 3 PLATEAUX ET SUPPORTS POUR OUTILS DE DETAILING.....	4
<b>DE</b>	WAGEN MIT 3 ABLAGEN UND HALTERN FÜR DETAILING-WERKZEUGE.....	5
<b>IT</b>	CARRELLO CON 3 VASSOI E SUPPORTI PER ATTREZZI DA DETAILING.....	6
<b>PT</b>	CARRINHO COM 3 BANDEJAS E SUPORTES PARA FERRAMENTAS DE DETAILING.....	7
<b>RO</b>	CĂRUCIOR CU 3 TĂVI ȘI SUPORTURI PENTRU UNELTE DE DETAILING.....	8
<b>NL</b>	WAGEN MET 3 BAKKEN EN HOUDERS VOOR DETAILINGGEREEDSCHAP.....	9
<b>HU</b>	KOCSI 3 TÁLCÁVAL ÉS DETAILING SZERSZÁMTARTÓKKAL.....	10
<b>RU</b>	ТЕЛЕЖКА С 3 ЛОТКАМИ И ДЕРЖАТЕЛЯМИ ДЛЯ ИНСТРУМЕНТОВ ДЛЯ ДЕТЕЙЛИНГА.....	11
<b>PL</b>	WÓZEK Z 3 TACAMI I UCHWYTAMI NA NARZĘDZIA DO DETAILINGU.....	12

**ADVERTENCIAS**

Tenga cuidado con las grietas del suelo, ya que pueden dañar las ruedas giratorias.

El uso del carro para cualquier otro fin puede ser peligroso y provocar lesiones graves o incluso la muerte, tanto a usted como a otras personas.

**NO** se suba al carro ni lo utilice como monopatín.

**NO** exceda la capacidad máxima de carga.

- **Capacidad total de carga:** 135 kg
- **Carga máxima por bandeja:** 45 kg

Compruebe periódicamente que todos los elementos de fijación estén correctamente apretados.

Guarde el producto en un lugar seguro cuando no esté en uso.

**INSTRUCCIONES DE MONTAJE**

1. Comience el montaje por la bandeja inferior y las ruedas.
2. Asegúrese de que las ranuras de los soportes de la bandeja coincidan correctamente.
3. Utilice únicamente las manos o un mazo de goma para el montaje.

**CONTENIDO DEL EMBALAJE**

- A. 3 × bandejas de polipropileno
- B. 8 × postes de soporte de polipropileno
- C. 4 × ruedas giratorias
- D. 2 × asas de polipropileno
- E. 12 × tornillos
- F. Bandeja
- G. Gancho

**MONTAJE**

1. Monte las ruedas giratorias (C) y fíjelas a la parte inferior de la bandeja base (A).
2. Monte los postes de soporte (B) en los puntos correspondientes y fíjelos con los tornillos (E) suministrados.
3. Coloque la siguiente bandeja (A) sobre los soportes y fíjela con los tornillos (E) suministrados.
4. Coloque la bandeja superior (A) sobre los postes de soporte (B).
5. Monte las asas (D) en el carro y asegúrelas con los tornillos (E) suministrados.

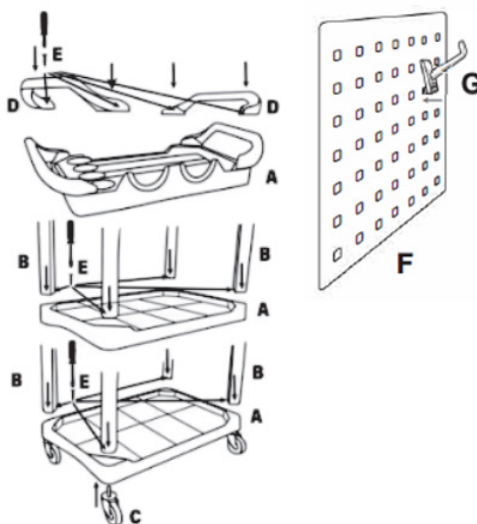

EN

## INSTRUCTION MANUAL

**WARNINGS**

Beware of cracks or uneven surfaces on the floor, as these may damage the castor wheels.

Using the trolley for any purpose other than intended may be dangerous and could result in serious injury or death to yourself or others.

**DO NOT** stand on the trolley or use it as a skateboard.

**DO NOT** exceed the maximum load capacity.

- **Total load capacity:** 135 kg
- **Maximum load per shelf:** 45 kg

Periodically check that all fasteners are securely tightened.

Store the product in a safe place when not in use.

**ASSEMBLY INSTRUCTIONS**

1. Begin assembly with the bottom shelf and the castor wheels.
2. Ensure the grooves in the shelf supports are correctly aligned.
3. Use hands only or a rubber mallet for assembly.

**PACKAGE CONTENTS**

- A. 3 × Polypropylene trays
- B. 8 × Polypropylene support posts
- C. 4 × Castor wheels
- D. 2 × Polypropylene handles
- E. 12 × Screws
- F. Shelf
- G. Hook

**ASSEMBLY**

1. Assemble the castor wheels (C) and attach them to the underside of the base tray (A).
2. Assemble the support posts (B) in the designated positions and secure them using the supplied screws (E).
3. Place the next tray (A) onto the support posts and secure it with the supplied screws (E).
4. Fit the top tray (A) onto the support posts (B).
5. Attach the handles (D) to the trolley and secure them with the supplied screws (E).

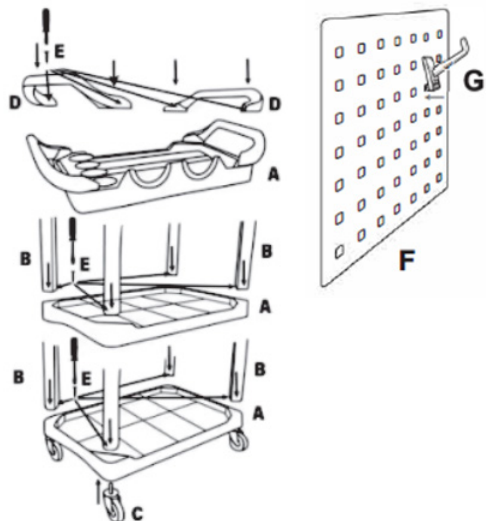

**AVERTISSEMENTS**

Vérifiez que le sol est plat et exempt de fissures pour éviter d'endommager les roulettes.

L'utilisation du chariot à d'autres fins que celles prévues peut être dangereuse et entraîner des blessures graves, voire la mort.

**NE PAS** se tenir sur le chariot ni l'utiliser comme skateboard.

**NE PAS** dépasser la capacité de charge maximale.

- **Capacité de charge totale** : 135 kg
- **Charge maximale par plateau** : 45 kg

Vérifiez régulièrement que toutes les fixations sont bien serrées.

Rangez le produit dans un endroit sûr lorsqu'il n'est pas utilisé.

**INSTRUCTIONS DE MONTAGE**

1. Commencez l'assemblage par le plateau inférieur et les roulettes.
2. Assurez-vous que les rainures des supports de plateau sont correctement alignées.
3. Utilisez uniquement vos mains ou un maillet en caoutchouc pour l'assemblage.

**CONTENU DE L'EMBALLAGE**

- A. 3 × Plateaux en polypropylène
- B. 8 × Poteaux de support en polypropylène
- C. 4 × Roulettes
- D. 2 × Poignées en polypropylène
- E. 12 × Vis
- F. Plateau
- G. Crochet

**ASSEMBLAGE**

1. Assemblez les roulettes (C) et fixez-les sous le plateau inférieur (A).
2. Installez les poteaux de support (B) aux emplacements prévus et fixez-les à l'aide des vis fournies (E).
3. Placez le plateau suivant (A) sur les poteaux de support et fixez-le à l'aide des vis fournies (E).
4. Installez le plateau supérieur (A) sur les poteaux de support et fixez-le à l'aide des vis fournies (E).
5. Fixez les poignées (D) au chariot et sécurisez-les avec les vis fournies (E).

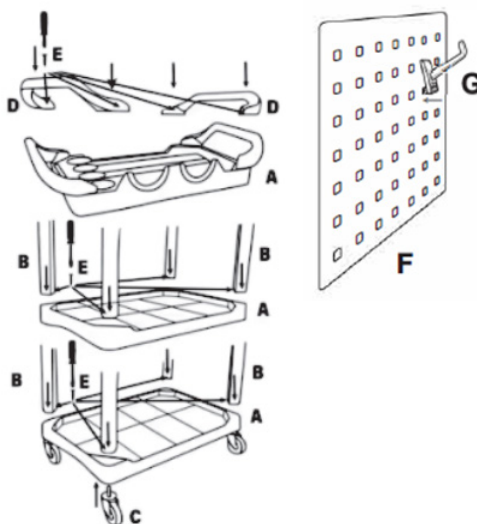

DE

## BEDIENUNGSANLEITUNG

## WARNUNGEN

Beachten Sie Risse oder Unebenheiten auf dem Boden, da diese die Rollen beschädigen können.

Die Verwendung des Wagens zu anderen als den vorgesehenen Zwecken kann gefährlich sein und zu schweren Verletzungen oder zum Tod Ihrer Person oder anderer Personen führen.

**Stellen Sie sich NICHT** auf den Wagen und benutzen Sie ihn nicht als Skateboard.

**Überschreiten Sie NICHT** die maximale Lastkapazität.

- **Gesamtladekapazität:** 135 kg
- **Maximale Ladung pro Etage:** 45 kg

Überprüfen Sie regelmäßig, ob alle Befestigungselemente fest angezogen sind.

Lagern Sie das Produkt an einem sicheren Ort, wenn es nicht verwendet wird.

## ZUSAMMENBAUANLEITUNG

1. Beginnen Sie die Montage mit dem unteren Fachboden und den Rollen.
2. Stellen Sie sicher, dass die Nuten in den Fachböden richtig ausgerichtet sind.

3. Verwenden Sie für die Montage ausschließlich Ihre Hände oder einen Gummihammer.

## PACKUNGSIHALT

- A. 3 × Ablagen aus Polypropylen
- B. 8 × Stützpfosten aus Polypropylen
- C. 4 × Lenkrollen
- D. 2 × Griffe aus Polypropylen
- E. 12 × Schrauben
- F. Fach
- G. Haken

## ZUSAMMENBAU

1. Montieren Sie die Lenkrollen (C) und befestigen Sie sie an der Unterseite der Grundplatte (A).
2. Montieren Sie die Stützpfosten (B) an den vorgesehenen Positionen und befestigen Sie sie mit den mitgelieferten Schrauben (E).
3. Setzen Sie die nächste Ablage (A) auf die Stützpfosten und befestigen Sie sie mit den mitgelieferten Schrauben (E).
4. Setzen Sie die obere Ablage (A) auf die Stützpfosten (B).
5. Befestigen Sie die Griffe (D) am Wagen und sichern Sie sie mit den mitgelieferten Schrauben (E).

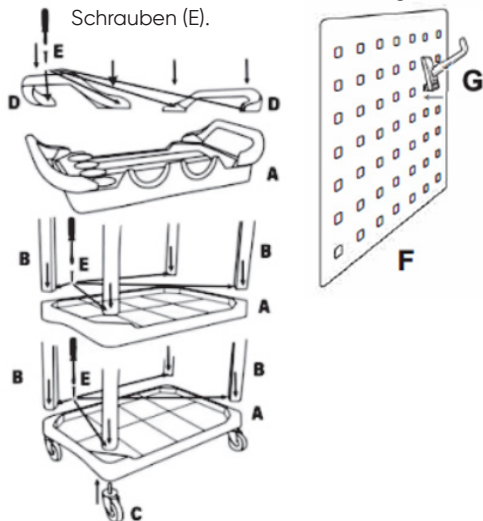

**AVVERTENZE**

Fare attenzione alle crepe o alle superfici irregolari del pavimento, poiché potrebbero danneggiare le ruote girevoli.

L'uso del carrello per scopi diversi da quelli previsti può essere pericoloso e può causare gravi lesioni o morte a voi stessi o ad altri.

**NON** stare in piedi sul carrello o usarlo come skateboard.

**NON** superare la capacità di carico massima.

- **Capacità massima di carico:** 135 kg
- **Carico massimo per ripiano:** 45 kg

Verificare periodicamente che tutte le viti di fissaggio siano ben serrate.

Conservare il prodotto in un luogo sicuro quando non si utilizza.

**ISTRUZIONI DI MONTAGGIO**

1. Iniziare il montaggio con il ripiano inferiore e le ruote girevoli.
2. Assicurarsi che le scanalature dei supporti del ripiano siano allineate correttamente.
3. Per il montaggio utilizzare solo le mani o un martello di gomma.

**CONTENUTO DELLA CONFEZIONE**

- A. 3 × Vassoi in polipropilene
- B. 8 × Montanti di sostegno in polipropilene
- C. 4 × Ruote girevoli
- D. 2 × Maniglie in polipropilene
- E. 12 × Viti
- F. Scaffale
- G. Gancio

**MONTAGGIO**

1. Montare le ruote (C) e fissarle alla parte inferiore del vassoio di base (A).
2. Montare i montanti di supporto (B) nelle posizioni previste e fissarli con le viti in dotazione (E).
3. Posizionare il vassoio successivo (A) sui montanti di supporto e fissarlo con le viti in dotazione (E).
4. Montare il vassoio superiore (A) sui montanti di supporto (B).
5. Fissare le maniglie (D) al carrello e fissarle con le viti in dotazione (E).

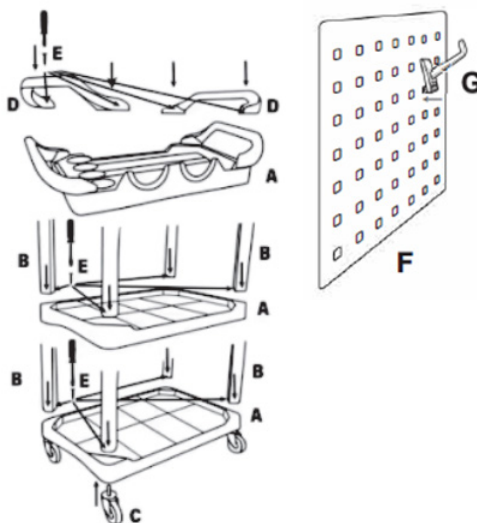

PT

## MANUAL DE INSTRUÇÕES

## ADVERTÊNCIAS

Tenha cuidado com fendas ou superfícies irregulares no chão, pois podem danificar as rodas.

A utilização do carrinho para qualquer outro fim que não o previsto pode ser perigosa e resultar em ferimentos graves ou morte para si ou para outros.

**NÃO** se apoie no carrinho nem o utilize como skate.

**NÃO** ultrapasse a capacidade de carga máxima.

- Capacidade de carga máxima: 135 kg
- Carga máxima por prateleira: 45 kg

Verifique periodicamente se todos os elementos de fixação estão bem apertados.

Guarde o produto num local seguro quando não estiver a ser utilizado.

## INSTRUÇÕES DE MONTAGEM

1. Comece a montagem com a prateleira inferior e as rodas.
2. Certifique-se de que as ranhuras dos suportes das prateleiras estão corretamente alinhadas.

3. Utilize apenas as mãos ou um martelo de borracha para a montagem.

## CONTEÚDOS DA EMBALAGEM

- A. 3 × tabuleiros de polipropileno
- B. 8 × Postes de apoio em polipropileno
- C. 4 × Rodas
- D. 2 × pegas de polipropileno
- E. 12 × parafusos
- F. Prateleira
- G. Gancho

## MONTAGEM

1. Monte as rodas (C) e fixe-as na parte inferior do tabuleiro de base (A).
2. Monte os postes de apoio (B) nas posições designadas e fixe-os com os parafusos fornecidos (E).
3. Coloque o tabuleiro seguinte (A) nos postes de suporte e fixe-o com os parafusos fornecidos (E).
4. Coloque o tabuleiro superior (A) nos postes de suporte (B).
5. Fixe as pegas (D) ao carrinho e prenda-as com os parafusos fornecidos (E).

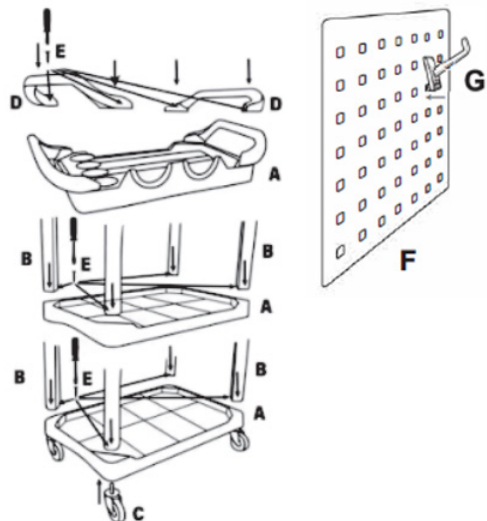

RO

## MANUAL DE INSTRUCȚIUNI

## AVERTISMENTE

Atenție la fisurile sau suprafețele neuniforme ale podelei, deoarece acestea pot deteriora roțile pivotante.

Utilizarea căruciorului în alte scopuri decât cele pentru care a fost conceput poate fi periculoasă și poate provoca vătămări grave sau chiar decesul, atât al dumneavoastră, cât și al altor persoane.

**NU** stați pe cărucior și nu-l folosiți ca pe o placă.

**NU** depășiți capacitatea maximă de încărcare.

• **Capacitate totală de încărcare:** 135 kg

• **Sarcina maximă pe raft:** 45 kg

Verificați periodic dacă toate elementele de fixare sunt strânse corespunzător.

Depozitați produsul într-un loc sigur atunci când nu-l utilizați.

## INSTRUCȚIUNI DE ASAMBLARE

1. Începeți asamblarea cu raftul inferior și roțile pivotante.
2. Asigurați-vă că canelurile din suporturile

rafturilor sunt aliniate corect.

3. Pentru asamblare, folosiți doar mâinile sau un ciocan de cauciuc.

## CONȚINUTUL AMBALAJULUI

- A. 3 × Tăvi din polipropilenă
- B. 8 × Stâlpi de susținere din polipropilenă
- C. 4 × Roți pivotante
- D. 2 × Mânere din polipropilenă
- E. 12 × Șuruburi
- F. Raft
- G. Cârlig

## ASAMBLARE

1. Asamblați roțile pivotante (C) și fixați-le pe partea inferioară a tăvii de bază (A).
2. Asamblați stâlpii de susținere (B) în pozițiile indicate și fixați-i cu șuruburile furnizate (E).
3. Așezați următoarea tavă (A) pe stâlpii de susținere și fixați-o cu șuruburile furnizate (E).
4. Așezați tava superioară (A) pe stâlpii de susținere (B).
5. Atașați mânerul (D) la cărucior și fixați-l cu șuruburile furnizate (E).

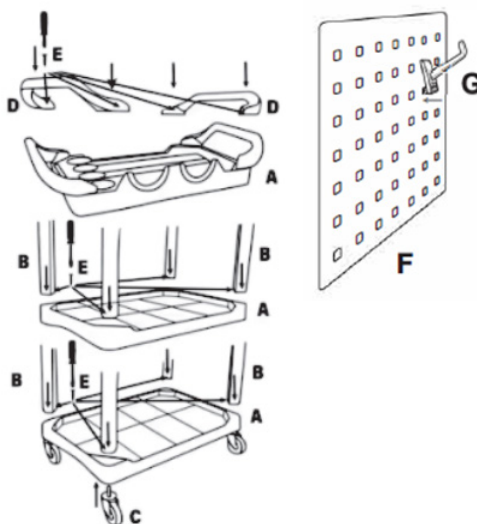

NL

## GEBRUIKSAANWIJZING

## WAARSCHUWINGEN

Let op scheuren of oneffenheden in de vloer, want die kunnen de zwenkwielen beschadigen.

Het gebruik van de trolley voor andere doeleinden dan waarvoor deze bedoeld is, kan gevaarlijk zijn en ernstig letsel of de dood tot gevolg hebben voor uzelf of anderen.

**STA NIET** op de trolley of gebruik deze niet als skateboard.

**U MAG** de maximale draagkracht NIET overschrijden.

- **Totaal draagvermogen:** 135 kg
- **Maximale belasting per plank:** 45 kg

Controleer regelmatig of alle bevestigingsmiddelen goed vastzitten.

Bewaar het product op een veilige plaats wanneer het niet in gebruik is.

## MONTAGE-INSTRUCTIES

1. Begin met de montage door de onderste plank en de zwenkwielen te bevestigen.
2. Zorg ervoor dat de groeven in de schapdragers correct zijn uitgelijnd.

3. Gebruik hiervoor uitsluitend uw handen of een rubberen hamer.

## INHOUD VERPAKKING

- A. 3 × Polypropyleen laden
- B. 8 × Steunpalen van polypropyleen
- C. 4 × Zwenkwielen
- D. 2 × Handgrepen van polypropyleen
- E. 12 × Schroeven
- F. Plank
- G. Haak

## ASSEMBLAGE

1. Monteer de zwenkwielen (C) en bevestig ze aan de onderkant van de basisplaat (A).
2. Monteer de steunpalen (B) op de aangegeven posities en bevestig ze met de meegeleverde schroeven (E).
3. Plaats de volgende lade (A) op de steunpalen en bevestig deze met de meegeleverde schroeven (E).
4. Plaats de bovenste lade (A) op de steunpalen (B).
5. Bevestig de handgrepen (D) aan de trolley en zet ze vast met de meegeleverde schroeven (E).

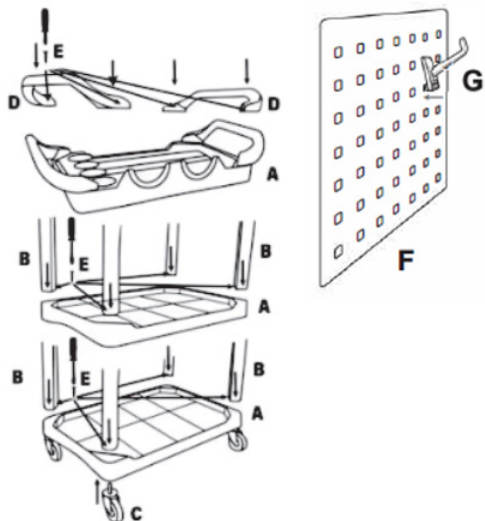

HU

## HASZNÁLATI ÚTMUTATÓ

## FIGYELMEZTETÉSEK

Figyeljen a padlón lévő repedésekre és egyenetlenségekre, mert azok károsíthatják a görgőket.

A kocsi rendeltetéstől eltérő célú használata veszélyes lehet, és súlyos sérüléshez vagy halált okozó balesethez vezethet.

**NE** álljon a kocsira, és ne használja gördeszaként.

**NE** lépje túl a maximális terhelhetőséget.

• **Maximális terhelhetőség:** 135 kg

• **Maximális terhelhetőség polconként:** 45 kg

Rendszeresen ellenőrizze, hogy a rögzítőelemek biztonságosan meg vannak-e húzva.

Használaton kívül tárolja a terméket biztonságos helyen.

## ÖSSZESZERELÉSI ÚTMUTATÓ

1. Az összeszerelést kezdje az alsó polccal és a kerekkel.
2. Győződjön meg arról, hogy a polctartók hornyai megfelelően be vannak állítva.
3. Az összeszereléshez csak a kezét vagy egy gumikalapácsot használjon.



## A CSOMAG TARTALMA

- A. 3 db polipropilén tálca
- B. 8 db polipropilén tartóoszlop
- C. 4 db görgős kerék
- D. 2 db polipropilén fogantyú
- E. 12 db csavar
- F. Polc
- G. Kampó

## ÖSSZESZERELÉS

1. Szerelje össze a görgős kerekeket (C), és rögzítse őket a legalsó tálca (A) aljára.
2. Szerelje a tartóoszlopokat (B) a kijelölt helyekre, és rögzítse őket a mellékelt csavarokkal (E).
3. Helyezze a következő tálcat (A) a tartóoszlopokra, és rögzítse a mellékelt csavarokkal (E).
4. Illessze a felső tálcat (A) a tartóoszlopokra (B).
5. Szerelje fel a fogantyúkat (D) a kocsira, és rögzítse őket a mellékelt csavarokkal (E).

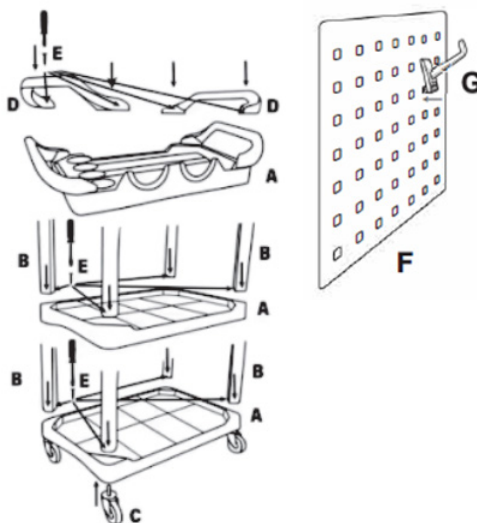

RU

## ТЕХНИЧЕСКОЕ РУКОВОДСТВО

## ПРЕДУПРЕЖДЕНИЯ

Остерегайтесь трещин или неровных поверхностей на полу, так как они могут повредить колеса.

Использование мобильного стеллажа для любых целей, отличных от предполагаемых, может быть опасным и может привести к тяжелым травмам или гибели пользователя или других лиц.

**ЗАПРЕЩАЕТСЯ** становиться на мобильный стеллаж или использовать его в роли роликовой тележки.

**ЗАПРЕЩАЕТСЯ** превышать максимальную грузоподъемность.

- **Общая грузоподъемность:** 135 кг
- **Максимальная нагрузка на полку:** 45 кг

Периодически контролируйте надежность затяжки всех крепежных деталей.

Если изделие не используется, храните его в месте, обеспечивающем его сохранность.

## ИНСТРУКЦИЯ ПО СБОРКЕ

1. Начните сборку с нижней полки и поворотных колес.
2. Убедитесь, что канавки в опорах полки нормально выровнены.
3. Для сборки используйте только усилие рук или резиновый молоток.



## КОМПЛЕКТ ПОСТАВКИ

- A. Лоток из полипропилена, 3 шт.
- B. Опорная стойка из полипропилена, 8 шт.
- C. Поворотное колесо, 4 шт.
- D. Ручка из полипропилена, 2 шт.
- E. Винт, 12 шт.
- F. Полка
- G. Крючок

## СБОРКА

1. Установите поворотные колеса (C) и зафиксируйте их с нижней стороны нижнего лотка (A).
2. Установите опорные стойки (B) на штатные места и зафиксируйте их с помощью винтов из комплекта поставки (E).
3. Установите следующий лоток (A) на опорные стойки и зафиксируйте его с помощью винтов из комплекта поставки (E).
4. Установите верхний лоток (A) на опорные стойки (B).
5. Прикрепите ручки (D) к мобильному стеллажу и зафиксируйте их с помощью винтов из комплекта поставки (E).

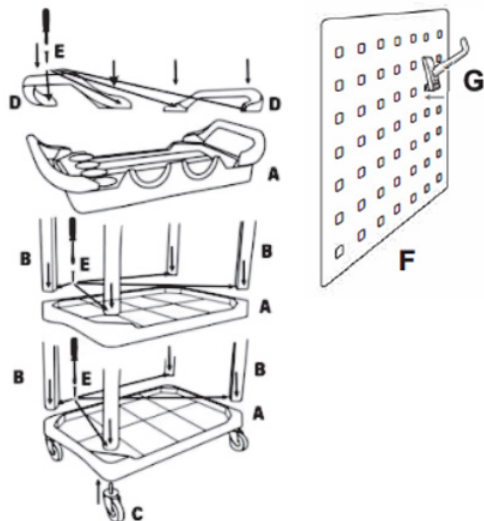

PL

## INSTRUKCJA OBSŁUGI

**OSTRZEŻENIA**

Należy uważać na pęknięcia lub nierówności podłogi, ponieważ mogą one uszkodzić kółka obrotowe.

Używanie wózka do celów innych niż przewidziane może być niebezpieczne i może spowodować poważne obrażenia lub śmierć użytkownika lub innych osób.

**NIE WOLNO** stawać na wózku ani używać go jako deskorolki.

**NIE WOLNO** przekraczać maksymalnej nośności.

- **Nośność maksymalna:** 135 kg
- **Nośność maksymalna na półkę:** 45 kg

Należy regularnie sprawdzać, czy wszystkie elementy mocujące są dobrze dokręcone.

Po zakończeniu użytkowania produkt należy przechowywać w bezpiecznym miejscu.

**INSTRUKCJA MONTAŻU**

1. Montowanie należy rozpocząć od dolnej tacy i kółek.
2. Upewnić się, że rowki we wspornikach tac są prawidłowo wyrównane.

3. Do montażu można używać wyłącznie rąk lub gumowego młotka.

**ZAWARTOŚĆ OPAKOWANIA**

- A. 3 × tace polipropylenowe
- B. 8 × słupki nośne polipropylenowe
- C. 4 × kółka obrotowe
- D. 2 × Uchwyty polipropylenowe
- E. 12 × Śruby
- F. Półka
- G. Hak

**MONTAŻ**

1. Zamontować kółka obrotowe (C) i przymocować je do spodu podstawy (A).
2. Zamontować słupki nośne (B) w wyznaczonych miejscach i zamocować je za pomocą dołączonych śrub (E).
3. Umieścić kolejną tacę (A) na słupkach podtrzymujących i zamocować ją za pomocą dołączonych śrub (E).
4. Umieścić górną tacę (A) na słupkach nośnych (B).
5. Przymocować uchwyty (D) do wózka i zabezpieczyć je za pomocą dołączonych śrub (E).

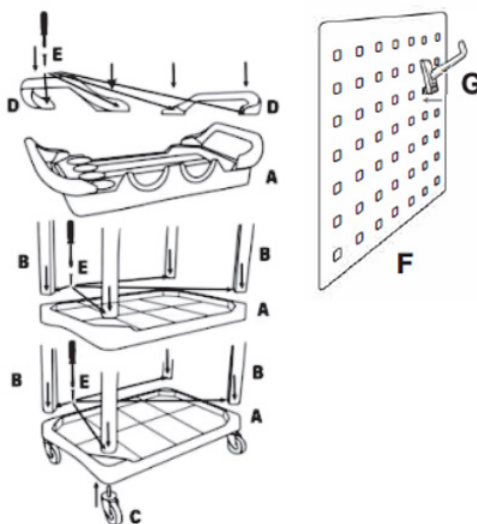

**55000**



**[www.jbmcamp.com](http://www.jbmcamp.com)**

JBM CAMPLLONG, S.L.  
CIM La Selva - Ctra. Aeropuerto km. 1,6  
Nave 2.2 - CP 17185 Vilobi d'Onyar - GIRONA  
[jbm@jbmcamp.com](mailto:jbm@jbmcamp.com)  
Tel. +34 972 405 721  
Fax. +34 972 245 437