



55025



ES	PISTOLA DE SECADO ELÉCTRICA.....	2
EN	ELECTRIC DRYING GUN.....	4
FR	PISTOLET DE SÉCHAGE ÉLECTRIQUE.....	6
DE	ELEKTRISCHE TROCKNUNGSPISTOLE.....	8
IT	PISTOLA DI ASCIUGATURA ELETTRICA.....	10
PT	PISTOLA DE SECAGEM ELÉTRICA.....	12
RO	PISTOL DE USCARE ELECTRIC.....	14
NL	ELEKTRISCH DROOGPISTOOL.....	16
HU	ELEKTROMOS SZÁRÍTÓPISZTOLY.....	18
RU	ЭЛЕКТРИЧЕСКИЙ СУШИЛЬНЫЙ ПИСТОЛЕТ.....	20
PL	ELEKTRYCZNY PISTOLET SUSZĄCY.....	22

ES **MANUAL DE INSTRUCCIONES**

PRESENTACIÓN DEL PRODUCTO

Este secador proporciona el método más seguro y rápido para secar su vehículo. Cada componente ha sido cuidadosamente diseñado e ingeniería para garantizar un rendimiento óptimo y la protección de las superficies de su vehículo.

INSTRUCCIONES DE USO

1. Coloque la boquilla de manera segura en la máquina.
2. Conecte el cable de alimentación a una toma de corriente con la tensión adecuada. Evite el uso de extensiones excesivamente largas.
3. Mantenga una distancia mínima de 2" (5 cm) entre la boquilla y la superficie a secar.
4. Ajuste el flujo de aire al nivel deseado utilizando el interruptor de control.
5. Tras su uso, desenchufe la máquina y guárdela en un lugar limpio y seco.

INSTRUCCIONES DE SEGURIDAD

1. No obstruya la entrada de aire en la parte trasera. Un flujo de aire restringido puede causar sobrecalentamiento o dañar los componentes internos.
2. No utilice la máquina si el cable de alimentación está dañado.
3. Mantenga la máquina fuera del alcance de niños y mascotas.
4. Evite dejar caer la máquina o someterla a impactos, ya que esto puede dañar los componentes internos.

ESPECIFICACIONES TÉCNICAS

Voltaje	230V~240V/50HZ
Potencia	1350W
Largo del cable	5M
Aceleración máxima de aire	22000ft/min
Caudal de aire	90CFM

LISTA DE PARTES

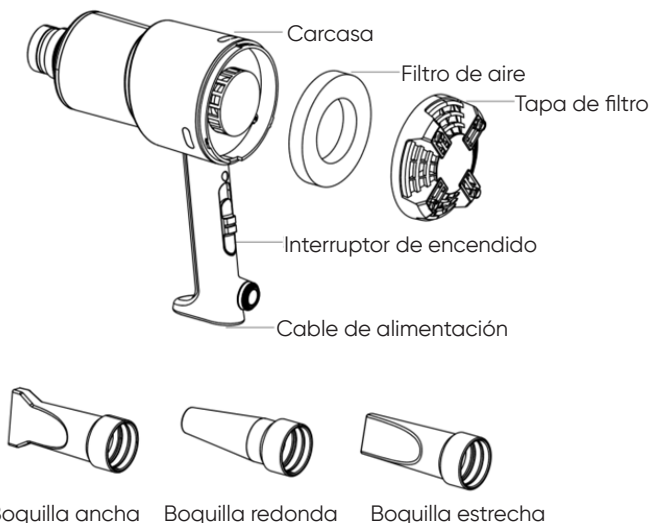

3 TIPOS DE BOQUILLAS



INSTALAR LA JUNTA DE LA BOQUILLA GIRANDO EN SENTIDO HORARIO



MANTENIMIENTO



- Guarde el secador en un lugar seguro, asegurándose de que el cable de alimentación esté enrollado de manera suelta y ordenada. Evite que el cable se doble, se pellizque o se formen curvas pronunciadas.
- Inspeccione y limpie regularmente el filtro de aire según sea necesario. Utilice aire comprimido o un detergente suave con agua, y asegúrese de que el filtro esté completamente seco antes de volver a colocarlo.
- Limpie las superficies exteriores de la máquina con un paño de microfibra húmedo y un detergente suave. Evite el uso de productos químicos agresivos o materiales abrasivos.

EN INSTRUCTION MANUAL

PRODUCT PRESENTATION

This dryer provides the safest and fastest method to dry your vehicle. Each component has been carefully designed and engineered to ensure optimal performance and protection for your vehicle's surfaces.

DIRECTIONS FOR USE

1. Attach the nozzle securely to the machine.
2. Connect the power cord to a properly rated electrical outlet. Avoid using excessively long extension cords.
3. Maintain a minimum distance of 2" (5 cm) between the nozzle and the surface being dried.
4. Adjust the airflow to the desired level using the control switch.
5. After use, unplug the machine and store it in a clean, dry environment.

SAFETY INSTRUCTIONS

1. Do not obstruct the airflow at the rear intake. Restricted airflow may cause overheating or damage to internal components.
2. Do not use the machine if the power cord is damaged.
3. Keep the machine out of reach of children and pets.
4. Avoid dropping or subjecting the machine to impacts, as this may damage internal components.

TECHNICAL SPECIFICATIONS

Voltage	230V~240V/50HZ
Power	1350W
Cable length	5M
Maximum air acceleration	22000ft/min
Air flow	90CFM

PARTS LIST

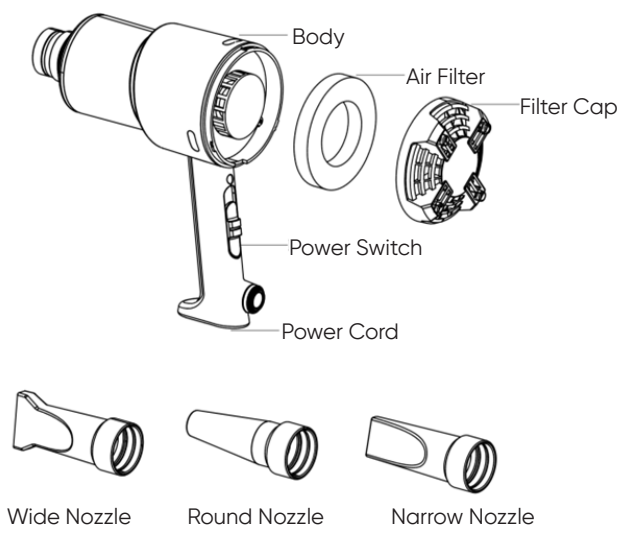

3 TYPES OF NOZZLES



INSTALL THE NOZZLE JOINT IN CLOCKWISE



MAINTENANCE



- Store the dryer in a safe location, ensuring the power cord is loosely and neatly coiled. Avoid any kinking, pinching, or sharp bends in the cord.
- Regularly inspect and clean the air filter as needed. Use compressed air or a mild detergent with water, and ensure the filter is completely dry before reinstalling.
- Clean the exterior surfaces of the machine with a damp microfiber cloth and a mild detergent. Avoid using harsh chemicals or abrasive materials.

PRÉSENTATION DU PRODUIT

Ce sècheur offre la méthode de séchage la plus sûre et la plus rapide pour sécher votre véhicule. Chaque composant a été soigneusement conçu et développé afin de garantir des performances optimales et une protection maximale des surfaces de votre véhicule.

Mode d'emploi

1. Fixez fermement la buse à l'appareil.
2. Branchez le cordon d'alimentation sur une prise électrique adaptée. Évitez d'utiliser des rallonges trop longues.
3. Respectez une distance minimale de 5 cm entre la buse et la surface à sécher.
4. Ajustez le débit d'air au niveau souhaité à l'aide de l'interrupteur de commande.
5. Après utilisation, débranchez l'appareil et rangez-le dans un endroit propre et sec.

CONSIGNES DE SÉCURITÉ

1. Ne bloquez pas l'arrivée d'air à l'arrière de l'appareil. Un débit d'air limité peut entraîner une surchauffe ou endommager les composants internes.
2. N'utilisez pas l'appareil si le cordon d'alimentation est endommagé.
3. Tenez l'appareil hors de portée des enfants et des animaux domestiques.
4. Évitez de faire tomber l'appareil ou de le soumettre à des chocs, cela pourrait endommager ses composants internes.

SPÉCIFICATIONS TECHNIQUES

Tension	230 V~240 V/50 HZ
Puissance	1350 W
Longueur du câble	5 m
Débit d'air maximal	402 km/h
Débit d'air	153 m ³ /h

LISTE DES PIÈCES

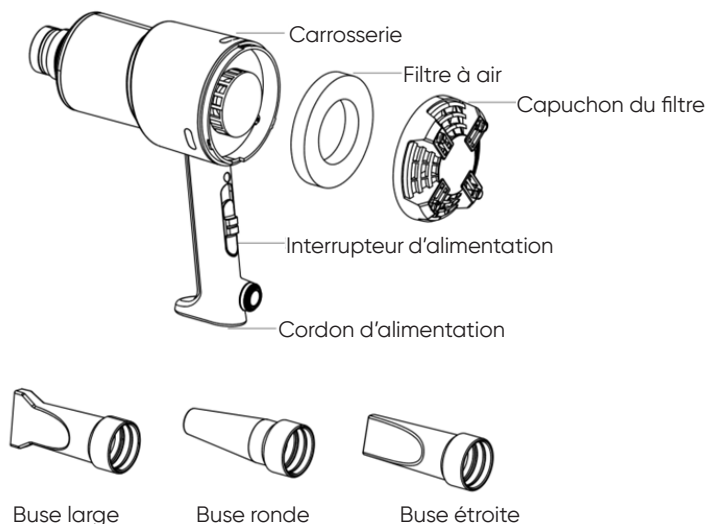

3 TYPES DE BUSES



INSTALLEZ LE RACCORD DE LA BUSE DANS LE SENS DES AIGUILLES D'UNE MONTRE



ENTRETIEN



- Rangez le sècheur dans un endroit sûr, en veillant à ce que le cordon d'alimentation soit enroulé librement et proprement. Ne pliez pas, n'écrasez pas et n'infligez pas d'angles trop serrés au cordon.
- Inspectez et nettoyez régulièrement le filtre à air selon les besoins. Utilisez de l'air comprimé ou un détergent doux avec de l'eau, et assurez-vous que le filtre soit complètement sec avant de le réinstaller.
- Nettoyez les surfaces extérieures de l'appareil à l'aide d'un chiffon en microfibre humide et un détergent doux. Évitez d'utiliser des produits chimiques agressifs ou des matériaux abrasifs.

PRODUKTPRÄSENTATION

Dieser Trockner stellt die sicherste und schnellste Methode zum Trocknen Ihres Fahrzeugs dar. Jede Komponente wurde sorgfältig entwickelt und konstruiert, um eine optimale Leistung und den bestmöglichen Oberflächenschutz für Ihr Fahrzeug zu gewährleisten.

ANWENDUNG

1. Befestigen Sie die Düse sicher an der Maschine.
2. Schließen Sie das Netzkabel an eine Steckdose mit der richtigen Nennleistung an. Verwenden Sie keine übermäßig langen Verlängerungskabel.
3. Halten Sie einen Mindestabstand von 2 Zoll (5 cm) zwischen der Düse und der zu trocknenden Oberfläche ein.
4. Stellen Sie den Luftstrom mit dem Regler auf die gewünschte Stufe ein.
5. Ziehen Sie nach dem Gebrauch den Netzstecker und bewahren Sie das Gerät an einem sauberen, trockenen Ort auf.

SICHERHEITSHINWEISE

1. Behindern Sie nicht den Luftstrom am hinteren Lufteinlass. Eine eingeschränkte Luftzirkulation kann zu Überhitzung oder Beschädigungen der internen Komponenten führen.
2. Verwenden Sie das Gerät nicht, wenn das Netzkabel beschädigt ist.
3. Halten Sie das Gerät außerhalb der Reichweite von Kindern und Haustieren.
4. Vermeiden Sie es, das Gerät fallen zu lassen oder Stößen auszusetzen, da dies zu Schäden an internen Komponenten führen kann.

TECHNISCHE DATEN

Spannung	230 V~240 V/50 HZ
Leistung	1350 W
Kabellänge	5M
Maximale Luftbeschleunigung	22000 Fuß/min (6705,6 m/min)
Luftfluss	90CFM (2,55 m ³ /min)

TEILELISTE

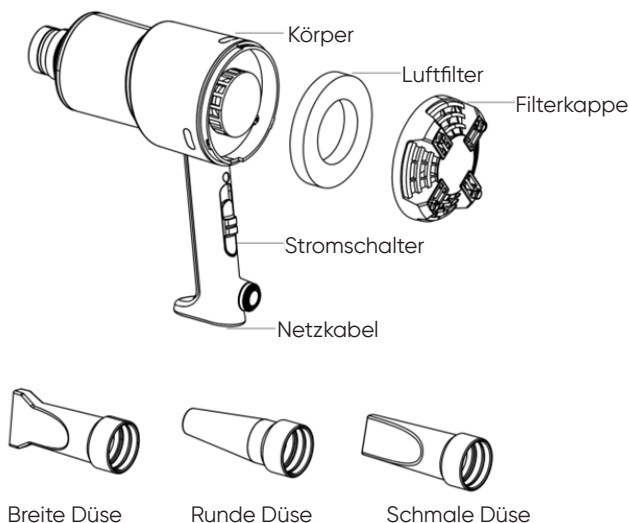

3 DÜSENARTEN



INSTALLIEREN SIE DIE DÜSENVERBINDUNG IM UHRZEITSSINN



WARTUNG



- Bewahren Sie den Trockner an einem sicheren Ort auf und stellen Sie sicher, dass das Netzkabel locker und ordentlich aufgerollt ist. Vermeiden Sie Knicke, Quetschungen oder starke Biegungen des Kabels.

- Überprüfen und reinigen Sie den Luftfilter regelmäßig nach Bedarf. Verwenden Sie Druckluft oder ein mildes Reinigungsmittel mit Wasser und achten Sie darauf, dass der Filter vollständig trocken ist, bevor Sie ihn wieder einbauen.

Reinigen Sie die Außenflächen des Geräts mit einem feuchten Mikrofaser Tuch und einem milden Reinigungsmittel. Verwenden Sie keine aggressiven Chemikalien oder scheuernden Materialien.

PRESENTAZIONE DEL PRODOTTO

Questo asciugatore rappresenta il metodo più sicuro e veloce per asciugare il tuo veicolo. Ogni componente è stato attentamente studiato e progettato per garantire prestazioni e protezione ottimali per le superfici del tuo veicolo.

ISTRUZIONI PER L'USO

1. Fissare saldamente la bocchetta all'apparecchio.
2. Collegare il cavo di alimentazione a una presa elettrica adeguata. Evitare di utilizzare prolunghie troppo lunghe.
3. Mantenere una distanza minima di 2" (5 cm) tra la bocchetta e la superficie da asciugare.
4. Regolare il flusso d'aria al livello desiderato utilizzando l'interruttore di controllo.
5. Dopo l'uso, scollegare l'apparecchio e riporlo in un ambiente pulito e asciutto.

ISTRUZIONI DI SICUREZZA

1. Non ostruire il flusso d'aria nella presa d'aria posteriore. Un flusso d'aria ostruito può causare il surriscaldamento o il danneggiamento dei componenti interni.
2. Non utilizzare l'apparecchio se il cavo è danneggiato.
3. Conservare l'apparecchio fuori dalla portata dei bambini e degli animali domestici.
4. Evitare di far cadere l'apparecchio o di sottoporlo a urti per non danneggiare i componenti interni.

SPECIFICHE TECNICHE

Tensione	230V-240V/50HZ
Potenza	1350 W
Lunghezza del cavo	5M
Accelerazione massima dell'aria	22000 ft/min (100 m/s)
Flusso d'aria	90CFM

ELENCO DEI COMPONENTI

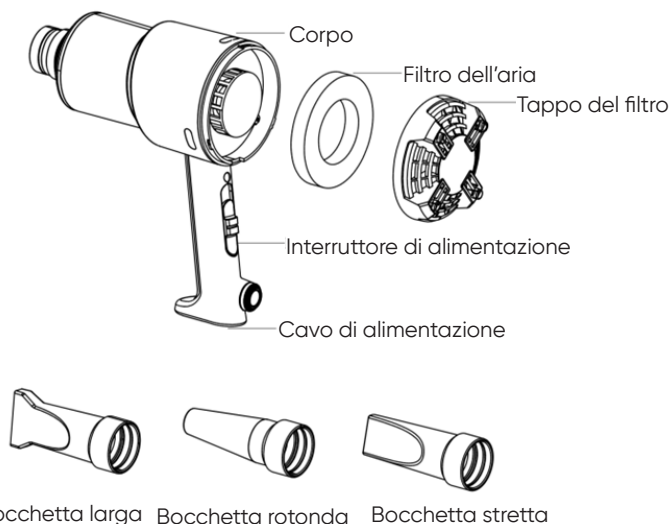

3 TIPI DI BOCCHETTE



INSTALLARE IL GIUNTO DELLA BOCCHETTA IN SENSO ORARIO



MANUTENZIONE



- Conservare l'asciugatore in un luogo sicuro, assicurandosi che il cavo di alimentazione sia ben arrotolato. Evitare che il cavo si attorcigli, si schiacci o si pieghi in modo brusco.
- Ispezionare e pulire regolarmente il filtro dell'aria, se necessario. Utilizzare aria compressa o un detergente delicato con acqua e assicurarsi che il filtro sia completamente asciutto prima di reinstallarlo.
- Pulire le superfici esterne dell'apparecchio con un panno in microfibra umido e un detergente delicato. Evitare l'uso di prodotti chimici aggressivi o di materiali abrasivi.

PT

MANUAL DE INSTRUÇÕES

APRESENTAÇÃO DO PRODUTO

Este secador proporciona o método mais seguro e mais rápido para secar o seu veículo. Cada componente foi cuidadosamente concebido e projetado para garantir o melhor desempenho e proteção para as superfícies do seu veículo.

INSTRUÇÕES DE UTILIZAÇÃO

1. Fixe bem o bocal à máquina.
2. Ligue o cabo de alimentação a uma tomada elétrica com a potência adequada. Evite utilizar cabos de extensão demasiado longos.
3. Mantenha uma distância mínima de 5 cm (2") entre o bocal e a superfície a secar.
4. Ajuste o fluxo de ar para o nível desejado utilizando o interruptor de controlo.
5. Após a utilização, desligue a máquina da tomada e guarde-a num ambiente limpo e seco.

INSTRUÇÕES DE SEGURANÇA

1. Não obstrua o fluxo de ar na entrada traseira. A restrição do fluxo de ar pode causar sobreaquecimento ou danos nos componentes internos.
2. Não utilize a máquina se o cabo de alimentação estiver danificado.
3. Mantenha a máquina fora do alcance de crianças e animais domésticos.
4. Evite deixar cair ou submeter a máquina a choques, pois isso pode danificar os componentes internos.

ESPECIFICAÇÕES TÉCNICAS

Tensão	230V~240V/50HZ
Potência	1350 W
Comprimento do cabo	5M
Aceleração máxima do ar	6,7 km/min
Fluxo de ar	90CFM

LISTA DE PEÇAS

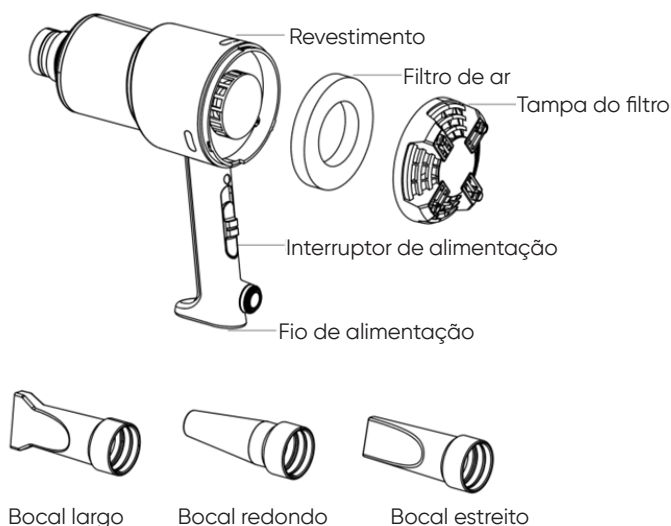

3 TIPOS DE BOCAIS



INSTALE A JUNTA DO BOCAL NO SENTIDO DOS PONTEIROS DO RELÓGIO



MANUTENÇÃO



- Guarde a máquina de secar num local seguro, certificando-se de que o cabo de alimentação está solto e bem enrolado. Evite qualquer torção, beliscão ou curvatura acentuada no cabo.
- Inspeccione e limpe regularmente o filtro de ar, conforme necessário. Utilize ar comprimido ou um detergente suave com água e certifique-se de que o filtro está completamente seco antes de o voltar a instalar.
- Limpe as superfícies exteriores da máquina com um pano de microfibras húmido e um detergente suave. Evite utilizar produtos químicos agressivos ou materiais abrasivos.

RO

MANUAL DE INSTRUCȚIUNI

PREZENTAREA PRODUSULUI

Acest uscător oferă cea mai sigură și rapidă metodă de uscare a vehiculului dumneavoastră. Fiecare componentă a fost proiectată și realizată cu atenție pentru a asigura performanță optimă și protecție pentru suprafețele vehiculului.

INSTRUCȚIUNI DE UTILIZARE

1. Atașați duza în mod sigur pe aparat.
2. Conectați cablul de alimentare la o priză electrică corespunzător dimensionată. Evitați utilizarea prelungitoarelor excesiv de lungi.
3. Mențineți o distanță minimă de 5 cm între duză și suprafața care trebuie uscată.
4. Reglați fluxul de aer la nivelul dorit folosind comutatorul de control.
5. După utilizare, deconectați aparatul și depozitați-l într-un mediu curat și uscat.

INSTRUCȚIUNI DE SIGURANȚĂ

1. Nu obstrucționați admisia de aer din partea din spate. Fluxul de aer restricționat poate cauza supraîncălzirea sau deteriorarea componentelor interne.
2. Nu utilizați aparatul dacă cablul de alimentare este deteriorat.
3. Păstrați aparatul departe de copii și animale de companie.
4. Evitați scăparea sau lovirea aparatului, deoarece acest lucru poate deteriora componentele interne.

SPECIFICAȚII TEHNICE

Tensiune	230V~240V/50HZ
Putere	1350 W
Lungimea cablului	5 m
Accelerație maximă a aerului	111.76 m/s
Flux de aer	90CFM

LISTA PIESELOR COMPONENTE

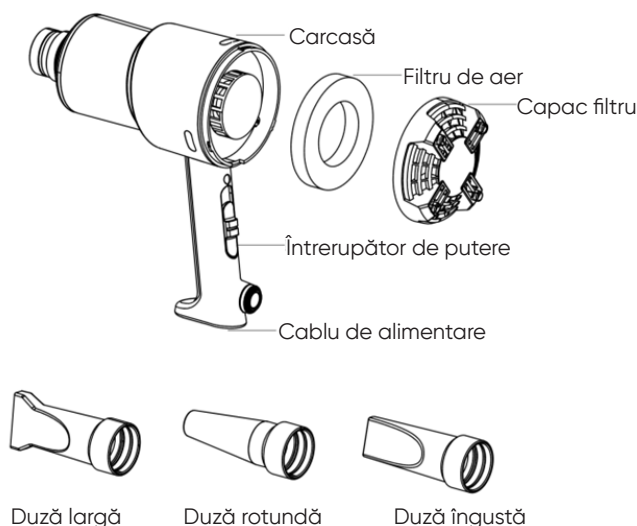

3 TIPURI DE DUZE



MONTATI CONECTORUL DUZEI PRIN ROTIRE ÎN SENSUL ACELOR DE CEASORNIC



ÎNTREȚINERE



- Depozitați uscătorul într-un loc sigur, asigurându-vă că cablul de alimentare este rulat lejer și ordonat. Evitați îndoirile, strivirile sau curbările accentuate ale cablului.
- Inspectați și curățați periodic filtrul de aer, după necesitate. Utilizați aer comprimat sau un detergent delicat cu apă și asigurați-vă că filtrul este complet uscat înainte de reinstalare.
- Curățați suprafețele exterioare ale aparatului cu o lavetă din microfibră umezită și un detergent delicat. Evitați utilizarea substanțelor chimice agresive sau a materialelor abrazive.

PRODUCTPRESENTATIE

Deze droger biedt de veiligste en snelste manier om uw voertuig te drogen. Elk onderdeel is zorgvuldig ontworpen en ontwikkeld om optimale prestaties en bescherming van de oppervlakken van uw voertuig te garanderen.

GEBRUIKSAANWIJZINGEN

1. Bevestig het mondstuk stevig aan het apparaat.
2. Sluit het netsnoer aan op een stopcontact met de juiste specificaties. Vermijd het gebruik van extreem lange verlengsnoeren.
3. Houd een minimale afstand van 5 cm (2 inch) aan tussen het mondstuk en het te drogen oppervlak.
4. Stel de luchtstroom in op het gewenste niveau met behulp van de bedieningsschakelaar.
5. Na gebruik dient u de stekker van het apparaat uit het stopcontact te halen en het op te bergen in een schone, droge omgeving.

VEILIGHEIDSIINSTRUCTIES

1. Blokkeer de luchtstroom bij de achterste luchtinlaat niet. Een beperkte luchtstroom kan oververhitting of schade aan interne componenten veroorzaken.
2. Gebruik het apparaat niet als het netsnoer beschadigd is.
3. Bewaar het apparaat buiten het bereik van kinderen en huisdieren.
4. Laat het apparaat niet vallen en voorkom stoten, aangezien dit interne onderdelen kan beschadigen.

TECHNISCHE SPECIFICATIES

Voltage	230V~240V/50HZ
Vermogen	1350W
Kabellengte	5M
Maximale luchtversnelling	6705 m/min
Luchstroom	2548 l/m

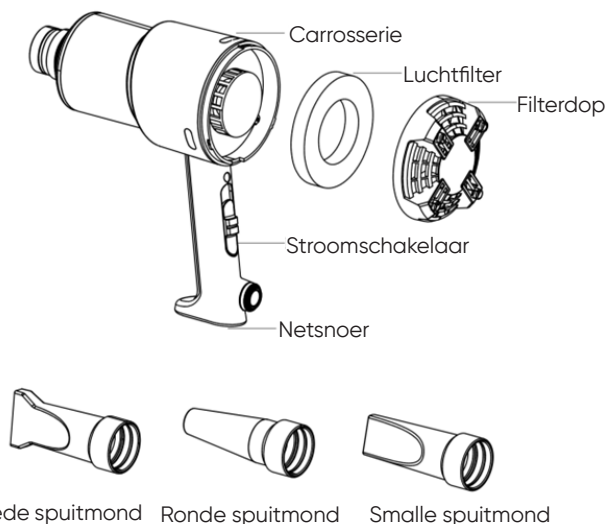
ONDERDELENLIJST

3 SOORTEN SPUITMONDJES



MONTEER DE SPROEISTUKVERBINDING MET DE KLOK MEE



ONDERHOUD



- Bewaar de droger op een veilige plek en zorg ervoor dat het netsnoer losjes en netjes opgerold is. Vermijd knikken, knellen of krommingen in het snoer.
- Controleer en reinig het luchtfilter regelmatig indien nodig. Gebruik perslucht of een mild reinigingsmiddel met water en zorg ervoor dat het filter volledig droog is voordat u het terugplaatst.
- Reinig de buitenkant van de machine met een vochtige microvezeldoek en een mild reinigingsmiddel. Vermijd het gebruik van agressieve chemicaliën of schurende materialen.

HU

HASZNÁLATI ÚTMUTATÓ

A TERMÉK BEMUTATÁSA

Ez a szárító a legbiztonságosabb és leggyorsabb módszer a járműve szárításához. Minden egyes alkatrészt gondosan terveztünk és kivitelezteünk, hogy optimális teljesítményt és védelmet biztosítson járműve felületeihez.

HASZNÁLATI ÚTMUTATÓ

1. Rögzítse a fúvókát biztonságosan a géphez.
2. Csatlakoztassa a tápkábelt egy megfelelő értékkel rendelkező konnektorba. Kerülje a túl hosszú hosszabbító vezetékek használatát.
3. Tartson legalább 5 cm távolságot a fúvóka és a szárítandó felület között.
4. A vezérlőkapcsolóval állítsa a légáramlást a kívánt szintre.
5. Használat után húzza ki a készüléket a konnektorból, majd tárolja tiszta, száraz helyen.

BIZTONSÁGI UTASÍTÁSOK

1. Ne akadályozza a levegő áramlását a hátsó szívónyílásnál. A levegő korlátozott áramlása túlmelegedést vagy a belső alkatrészek károsodását okozhatja.
2. Ne használja a gépet, ha a tápkábel sérült.
3. Tartsa a gépet gyermekek és háziállatok elől elzárva.
4. Ne ejtse le a gépet, és ne tegye ki ütéseknek, mivel ez károsíthatja a belső alkatrészeket.

MŰSZAKI ADATOK

Feszültség	230~240 V/50 Hz
Teljesítmény	1350 W
Kábel hossza	5 m
A levegő maximális gyorsulása	6 705 m/perc
Légáramlás	2,55 m ³ /perc

ALKATRÉSZLISTA

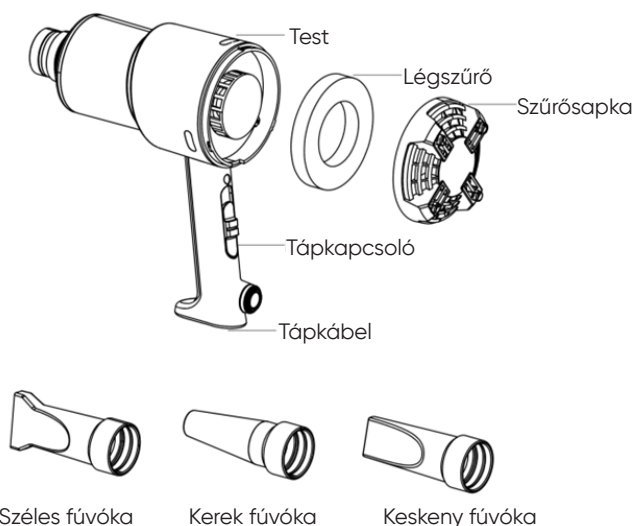

3 FÚVÓKATÍPUS



**CSAVARJA BE A FÚVÓKACSATLAKOZÓT AZ ÓRAMUTATÓ JÁRÁSÁVAL
MEGEGYEZŐ IRÁNYBAN**



KARBANTARTÁS



- Tárolja a szárítót biztonságos helyen, ügyelve arra, hogy a tápkábel lazán és rendezetten legyen feltekerve. Kerülje a kábel csavarodását, becsipődését vagy megtörését.

- Rendszeresen ellenőrizze, és szükség szerint tisztítsa meg a légszűrőt. Használjon sűrített levegőt vagy enyhe tisztítószeres vizet, és gondoskodjon arról, hogy a szűrő teljesen száraz legyen, mielőtt visszatenné.

- A gép külső felületeit nedves mikroszálas kendővel és enyhe tisztítószerrel tisztítsa meg. Kerülje a durva vegyszerek vagy dörzsölő anyagok használatát.

ПРЕЗЕНТАЦИЯ ПРОДУКТА

Описываемый сушильный фен обеспечивает самый безопасный и быстрый способ сушки вашего автомобиля. Тщательно разработанная конструкция всех компонентов и их исполнение обеспечивают оптимальную производительность и защиту поверхностей вашего автомобиля.

УКАЗАНИЯ ПО ИСПОЛЬЗОВАНИЮ

1. Установите сопло на фен, убедитесь в надежности его фиксации.
2. Подключите сетевой шнур к сетевой розетке с соответствующими номинальными характеристиками. Не используйте слишком длинных удлинителей.
3. Поддерживайте минимальное расстояние 2 дюйма (5 см) между соплом и поверхностью, сушку которой вы осуществляете.
4. Отрегулируйте подачу воздуха до нужного уровня с помощью переключателя режимов.
5. После использования отключите прибор от сети и храните ее в сухом месте, исключаящем его загрязнение.

ПЕРЕЧЕНЬ ДЕТАЛЕЙ

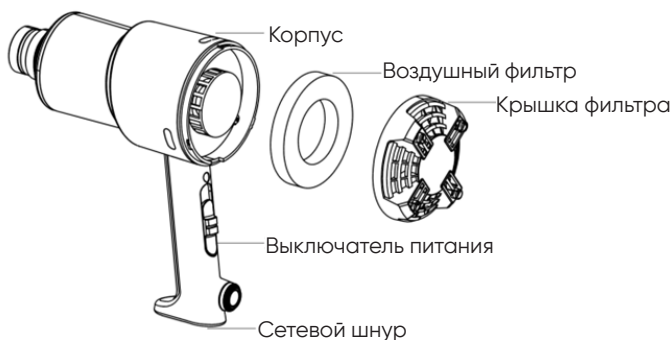

Широкое сопло



Круглое сопло



Узкое сопло

ПРАВИЛА ТЕХНИКИ БЕЗОПАСНОСТИ

1. Не загромождайте отверстия сзади прибора, через которые поступает поток воздуха. Ограниченный поток воздуха может привести к перегреву или повреждению внутренних компонентов.
2. Запрещается использовать прибор, если сетевой шнур поврежден.
3. Храните машину в недоступном для детей и домашних животных месте.
4. Прибор запрещается ронять или подвергать его ударам, так как это может привести к повреждению внутренних компонентов.

ТЕХНИЧЕСКИЕ ХАРАКТЕРИСТИКИ

Напряжение	230 В ~ 240 В / 50 Гц
Мощность	1350 Вт
Длина кабеля	5 м
Максимальное ускорение (скорость) воздушного потока	≈ 112 м/с
Объемный расход воздуха	≈ 2,55 м ³ /мин или ≈ 153 м ³ /ч.

СОПЛА 3 ТИПОВ



ЗАФИКСИРУЙТЕ СОПЛО, ПОВЕРНУВ ЕГО ПО ЧАСОВОЙ СТРЕЛКЕ



УХОД ЗА ИЗДЕЛИЕМ



- Храните сушильный фен в месте, обеспечивающем его сохранность, следите за тем, чтобы сетевой шнур был свободно и аккуратно свернут. Не допускайте перегибов, защемления или резких изгибов шнура.
- По мере необходимости регулярно осматривайте и очищайте воздушный фильтр. Используйте сжатый воздух или мягкое моющее средство с водой и перед установкой фильтра в прибор убедитесь, что он полностью высох.
- Очищайте наружные поверхности прибора влажной тканью из микрофибры и мягким моющим средством. Запрещается использование агрессивных химикатов или абразивных материалов.

PREZENTACJA PRODUKTU

Ten pistolet suszący zapewnia najbezpieczniejszą i najszybszą metodę suszenia pojazdu. Każdy element został starannie zaprojektowany i skonstruowany, aby zapewnić optymalną wydajność i ochronę powierzchni pojazdu.

SPOSÓB UŻYCIA

1. Mocno przymocować dyszę do urządzenia.
2. Przyłączyć przewód zasilający do gniazdka elektrycznego o odpowiednim napięciu. Unikać stosowania zbyt długich przedłużaczy.
3. Zachować minimalną odległość 2" (5 cm) między dyszą a suszoną powierzchnią.
4. Za pomocą przełącznika sterującego należy ustawić przepływ powietrza na żądany poziom.
5. Po użyciu należy odłączyć urządzenie od zasilania i przechowywać je w czystym, suchym miejscu.

LISTA ELEMENTÓW

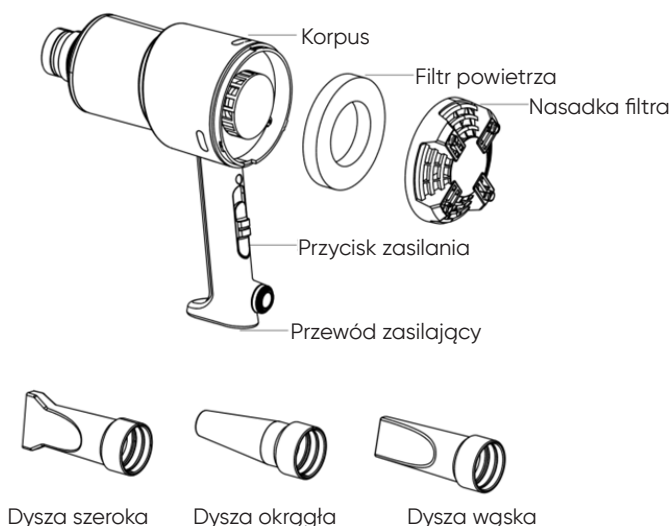

INSTRUKCJE BEZPIECZEŃSTWA

1. Nie wolno blokować przepływu powietrza w tylnym wlocie. Ograniczony przepływ powietrza może spowodować przegrzanie lub uszkodzenie elementów wewnętrznych.
2. Nie wolno używać urządzenia, jeśli przewód zasilający jest uszkodzony.
3. Urządzenie należy przechowywać poza zasięgiem dzieci i zwierząt.
4. Należy unikać upuszczania urządzenia lub narażania go na uderzenia, ponieważ może to spowodować uszkodzenie elementów wewnętrznych.

SPECYFIKACJE TECHNICZNE

Napięcie	230 V ~ 240 V / 50 HZ
Moc	1350 W
Długość przewodu	5 M
Maksymalne przyspieszenie powietrza	22000ft/min (6705,6 m/min)
Przepływ powietrza	90CFM (2,55 m ³ /min)

3 RODZAJE DYSZ



MONTAŻ ZŁĄCZA DYSZY W KIERUNKU ZGODNYM Z RUCHEM WSKAZÓWEK ZEGARA



KONSERWACJA



- Pistolet suszący należy przechowywać w bezpiecznym miejscu, upewniając się, że przewód zasilający jest luźno i starannie zwinięty. Unikać zginania, ściskania lub ostrych zagięć przewodu.
- Regularnie sprawdzać i czyścić filtr powietrza w razie potrzeby. Do czyszczenia należy używać sprężonego powietrza lub łagodnego detergentu z wodą. Przed ponownym zamontowaniem należy upewnić się, że filtr jest całkowicie suchy.
- Zewnętrzne powierzchnie urządzenia należy czyścić wilgotną ściereczką z mikrofibry i łagodnym detergentem. Unikać stosowania silnych substancji chemicznych lub materiałów ściernych.

55025



www.jbmcamp.com

JBM CAMPLLONG, S.L.
CIM La Selva - Ctra. Aeropuerto km. 1,6
Nave 2.2 - CP 17185 Vilobi d'Onyar - GIRONA
jbm@jbmcamp.com
Tel. +34 972 405 721
Fax. +34 972 245 437