

[POWER COMMANDER V]

2009 BMW G450X

Manual de instrucciones



Lista de componentes

- 1 Power Commander
- 1 Cable USB
- 1 CD- ROM
- 1 Manual de instrucciones
- 2 Adhesivos Power Commander
- 2 Adhesivos Dynojet
- 3 Bandas de sujeción

¡El contacto DEBE estar apagado antes de iniciar la instalación!

TAMBIÉN PUEDE DESCARGAR EL SOFTWARE Y LOS ÚLTIMOS MAPAS ACTUALIZADOS DEL POWER COMMANDER DESDE NUESTRO SITIO WEB:
WWW.POWERCOMMANDER.COM

POR FAVOR, LEA ATENTAMENTE TODAS LAS INSTRUCCIONES ANTES DE COMENZAR LA INSTALACIÓN

Dynojet

2191 Mendenhall Drive North Las Vegas, NV 89081 (800) 992-4993 www.powercommander.com

POWER COMMANDER V

GUÍA DE LA ENTRADA DE ACCESORIOS

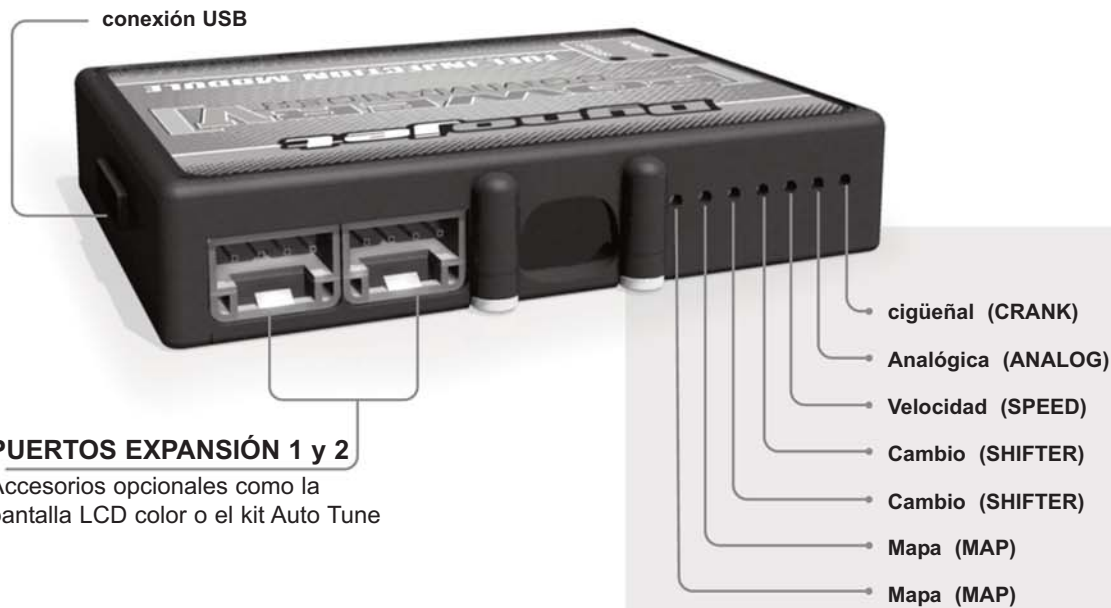

Conexiones de los cables:

Para conectar los cables al PCV, primeramente extraiga la tapa de caucho de la parte posterior de la unidad y suelte los tornillos correspondientes a cada entrada. Utilice unas pinzas pela-cables del calibre 22-24 (AWG) para pelar los cables unos 10mm desde el extremo. Introduzca el cable en el orificio correspondiente del PVC hasta que ya no pueda más y seguidamente vuelva a colocar el tornillo. Vuelva a colocar la tapa de caucho.

NOTA: Le resultará más fácil introducir los cables si los estaña mediante soldadura.

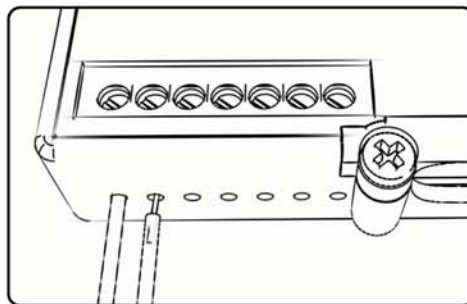

ENTRADAS DE ACCESORIOS

- Map -** El PCV es capaz de cargar dos mapas básicos diferentes. Podrá intercambiar al instante estos dos mapas si conecta un interruptor a las entradas de mapa MAP. Puede utilizar cualquier interruptor del tipo abierto/cerrado. La polaridad de los cables no importa. Si utiliza el kit Auto Tune, una posición cargará un mapa básico y la otra le permitirá activar el modo "aprendizaje". Cuando el interruptor esté en la posición "CERRADO", se activará el Autotune.
- Shifter-** Estas entradas son para utilizar el cambio rápido de Dynojet. Conecte los cables del cambio rápido Dynojet a las entradas SHIFTER. La polaridad de los cables no importa.
- Speed-** Si su aplicación incorpora un sensor de velocidad, podrá derivar la señal del sensor a través de un cable de derivación que se conectará a esta entrada. Ello le permitirá calcular la posición de marcha en el Software del Centro de Control. Una vez establecida la posición de la marcha, podrá modificar su mapa en función de la marcha entrada, así como establecer los tiempos de corte del encendido según la marcha cuando use el cambio rápido.
- Analog-** Esta entrada es para una señal de 0-5 voltios, como la temperatura del motor, presión de admisión, etc. Una vez establecida esta entrada, podrá modificar la curva de la gasolina en el Software del Centro de Control en función de dicha entrada.
- Crank-** NO realice ninguna conexión en este puerto sin haber recibido instrucciones concretas por parte de Dynojet. Se utiliza para transmitir los datos del captador de posición del cigüeñal de un módulo a otro.

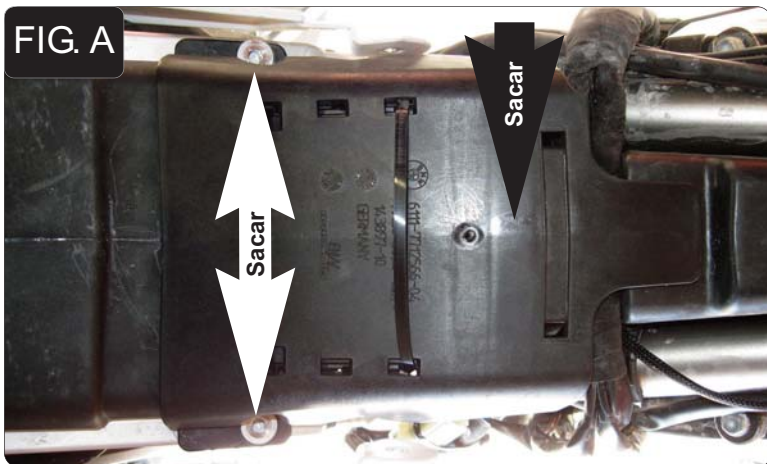

1. Desmontar el sillín.
2. Desmontar las carcasas del radiador.
3. Sacar la tapa de plástico que sostiene al ECM (Módulo de Control del Motor) (Fig.A).

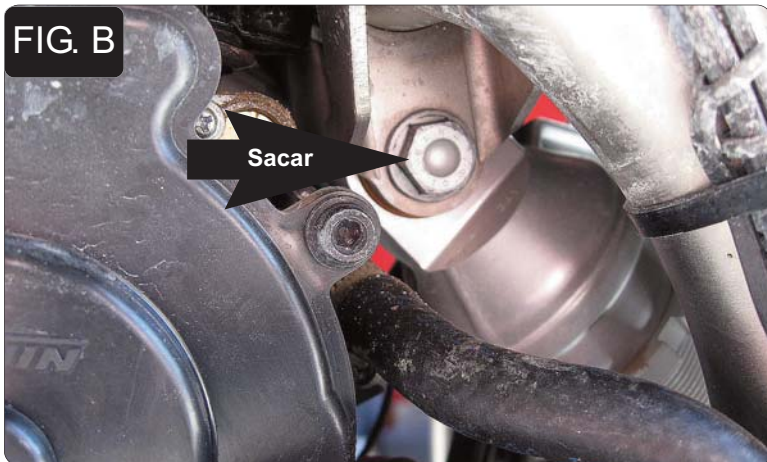

4. Coloque la moto sobre un caballete para que la rueda trasera no toque el suelo.
5. Extraiga la tuerca superior de sujeción del amortiguador trasero (Fig. B). Esta operación permite tener acceso al mazo de cables del inyector.

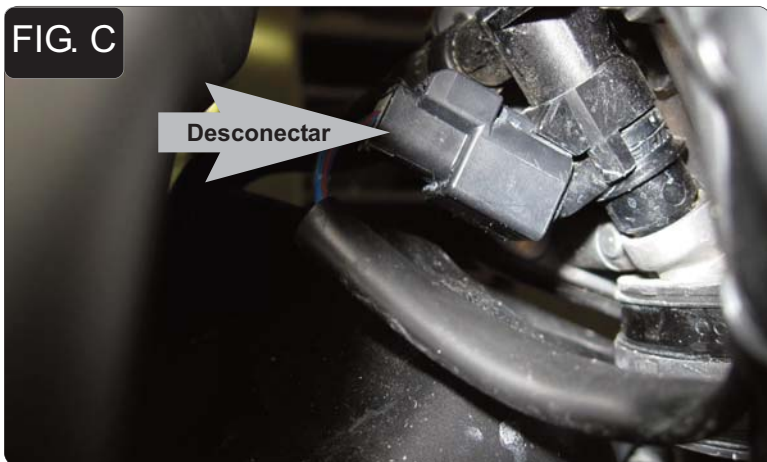

6. Desconectar el mazo de cables de serie del inyector (Fig. C).

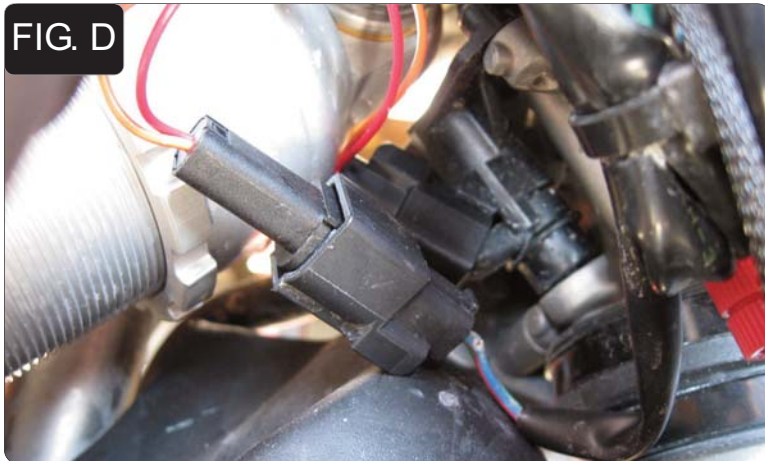

7. Conectar el mazo de cables del PCV en línea con el mazo de cables de serie y el inyector (Fig. D).

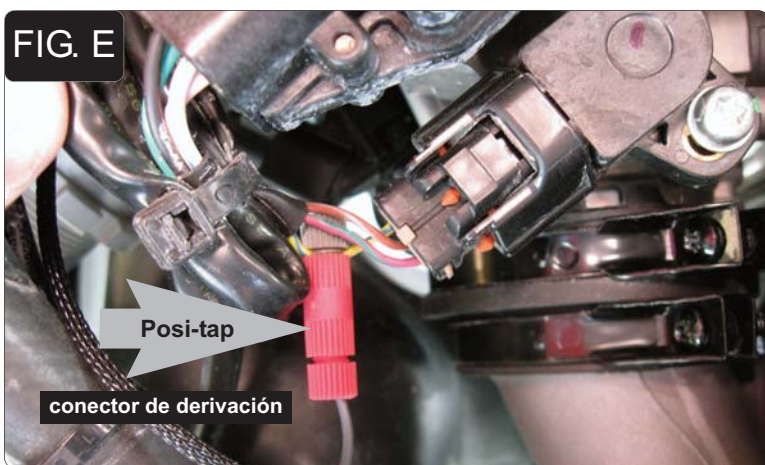

8. Localizar el Sensor de Posición del Acelerador situado en el lateral derecho de la moto.
9. Utilizar el conector Posi-Tap que se suministra para unir el cable GRIS del PCV con el cable AMARILLO/AZUL del mazo de cables de serie del TPS (sensor de posición el acelerador) (Fig. E).

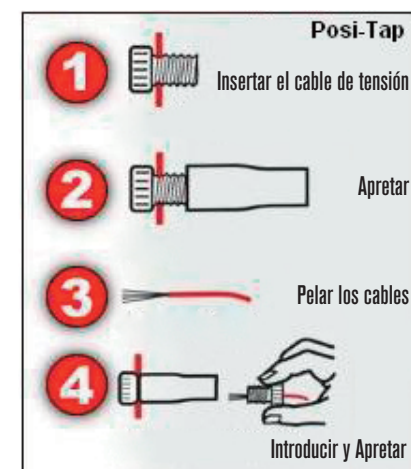

10. Guiar el cable de masa del PCV a lo largo del lateral derecho de la moto, siguiendo el trazado del tubo del chasis (Fig. F) Con la banda de sujeción que se suministra, sujetar el mazo de cables del PCV al mazo de cables de serie.
11. Unir el mazo de cables del PCV al borne negativo de la batería.

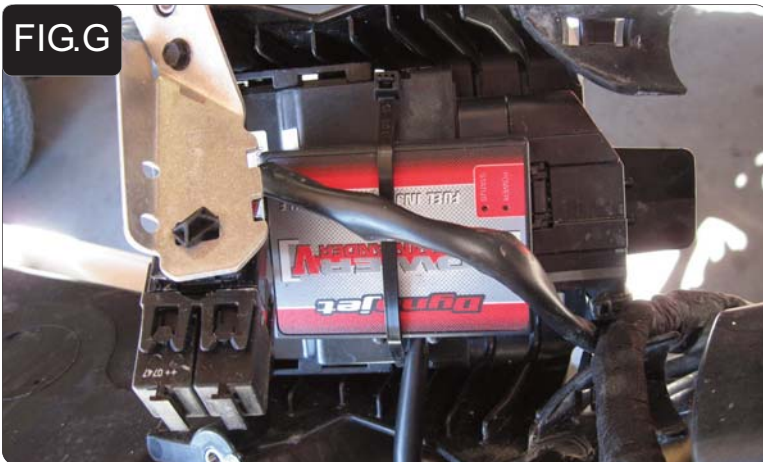

12. Colocar el PCV sobre la ECU de serie y sujetarlo con la banda de sujeción que se suministra (Fig. G).
13. Volver a montar la brida de sujeción de la ECU en su posición.

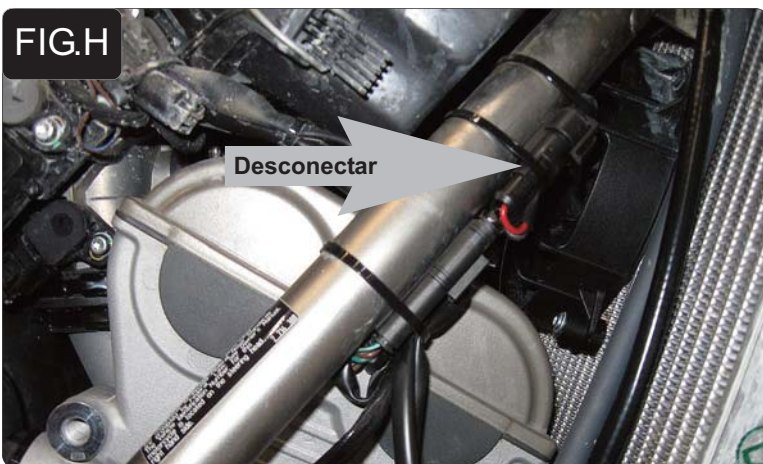

14. Localizar el sensor O2 y desconectarlo del mazo de cables principal (Fig. H).
Este conector está situado en el lateral derecho de la moto, cerca del ventilador del radiador.
El sensor O2 de serie ya no volverá a ser conectado.