



GARAŽNA VRATA ROLLMATIC

NOVO. 20 % višja hitrost odpiranja in pametno krmiljenje
s krmilnikom navojnih vrat RollMatic 2

HÖRMANN





4

Dobri razlogi
za garažna
vrata Hörmann.



14

Navdihi.



20

Dizajn.
Oprema.
Dodatna oprema.

Odgovornost že nekaj generacij

Družinsko podjetje Hörmann se ozira na več kot 85-letne izkušnje kot specialist za gradbene elemente. To zavezuje sedanje in prihodnje generacije. Prav zato ima ekološka odgovornost za nas tako pomembno vlogo. V ta namen razvijamo inovativne rešitve za trajnostne izdelke in pametno varstvo okolja.



„DOBRO IME SI JE TREBA PRIDOBITI.“

August Hörmann

Povsem v skladu z vodilom ustanovitelja družbe je blagovna znamka Hörmann porok za kakovost in z več kot 20 milijoni prodanih vrat in pogonov se uvršča med najuspešnejše ponudnike v Evropi. S pomočjo široke mednarodne prodajne in servisne mreže je Hörmann vaš močni partner za visokokakovostne gradbene elemente.

POGLED V PRIHODNOST. Hörmann daje dober zgled. Zato svoje potrebe po električni energiji v Nemčiji 100 % pokrivamo z zeleno elektriko. Skupaj s pametnim in certificiranim sistemom energetskega upravljanja, s CO₂ nevtralno dostavo pošte ter s pridobivanjem sekundarnih surovin se izpust CO₂ letno zmanjša za več kot 60000 ton. Poleg tega kompenziramo več kot 100000 ton CO₂ s spodbujanjem projektov vetrne energije in pogozdovanja v sodelovanju z družbo Climate Partner.



Ostale informacije najdete na:

www.hoermann.com/de/nachhaltigkeit



Kakovost znamke Made in Germany



Družinsko podjetje Hörmann ponuja vse pomembne gradbene elemente za gradnjo in obnovo na enem mestu. Proizvodnja teh elementov poteka v visoko specializiranih tovarnah in temelji na najnovejših tehničnih dosežkih. Poleg tega naši sodelavci intenzivno razvijajo nove proizvode, nenehno dopolnjujejo obstoječe in jih izboljšujejo do podrobnosti. Tako nastajajo patenti in edinstvene ponudbe na trgu.





10 let
garancije¹⁾

DOLGA ŽIVLJENJSKA DOBA JE ZAGOTOVLJENA.

Vse bistvene elemente vrat in pogonov razvija in proizvaja Hörmann sam. Trajnostni preizkusi, izvedeni v realnih razmerah, zagotavljajo domišljene serijske proizvode s kakovostjo Hörmann. Zato in zaradi brezkompromisnega zagotavljanja kakovosti vam Hörmann daje 10-letno garancijo na vsa navojna garažna vrata RollMatic, RollMatic T in garažna stropna vrata RollMatic OD ter 5-letno garancijo na pogone Hörmann¹⁾.

¹⁾ Izčrpane pogoje garancije najdete na naslovu: www.hoermann.com.



Samo pri Hörmannu

Navojna garažna vrata s tehniko
nateznih vzmeti

ZANESLJIVA URAVNOTEŽENOST. Sistem uravnoteženja²⁾, vgrajen v vodila, podpira pogon pri odpiranju oz. zapiranju vrat in ščiti pogonski mehanizem. Večdelni kompleti vzmeti in dvojne žične vrvi varujejo vratno krilo pred padcem v vsakem položaju. V primeru zasilnega odpiranja je mogoče vrata z lahkoto ročno upravljati. Pri navojnih vratih za to ni potrebna ročica²⁾.

²⁾ Ni na voljo pri navojnih garažnih vratih RollMatic T.

Patentirana tehnika nateznih vzmeti s sistemom vzmet v vzmeti pri navojnih garažnih vratih RollMatic



Univerzalna uporaba

Navojna vrata in stropna vrata se odpirajo navpično ter zagotavljajo največ prostora v garaži in pred njo. Oblika garažne odprtine ne igra nobene vloge pri vgradnji garažnih navojnih vrat: lahko je pravokotna, poševne oblike ali pa s segmentnim ali polkrožnim lokom. Za vgradne situacije z minimalnim prostorom za stransko pritrditev so vam na voljo vrata RollMatic tudi kot zunanja navojna vrata za montažo pred garažno odprtino.





NAVOJNA GARAŽNA VRATA ROLLMATIC.

Kompaktna navojna vrata so najboljša izbira, če želite imeti področje pod stropom garaže prosto ali če je garaža premajhna za stropna oz. sekcijnska vrata. Fleksibilno vratno krilo navojnih vrat se kompaktno navija v področju odpiranja vrat, zato lahko področje pod stropom uporabite za luči ali kot dodatni odlagalni prostor.

→ Preostale informacije so na voljo od strani 26 naprej.



NAVOJNA GARAŽNA VRATA ROLLMATIC T.

Cenovno ugodna navojna garažna vrata z močnim cevnim pogonom ustvarijo več prostora pred garažo in v njej. Fleksibilno vratno krilo se premika po vodilnem valjčku in zgornjem vstopnem delu vodila ter navdušuje z gladkim pomikom vrat.

→ Preostale informacije so na voljo od strani 30 naprej.



STROPNA VRATA ROLLMATIC OD.

Prostorsko varčna stropna vrata so še posebej primerna za garaže z zelo majhno preklado. Fleksibilno vratno krilo se premika po ozkih vodilih na stropu. Zaradi prostorsko nezahtevne stranske montaže pogona je za vrata RollMatic OD potrebnih samo 60 mm prostora na prekladi.

→ Preostale informacije so na voljo od strani 32 naprej.

Trajno lep videz vrat

Redno odpiranje pri vseh navojnih vratih pušča sledi na fleksibilnem vratnem krilu zaradi zasnove. Poleg kakovostne površinske prevleke tudi inovativne rešitve, kot so posebni ležajni obroči, položaj tekalnega kolesca in nov izbirni DuraBelt, zmanjšajo te sledi na minimum. Tako lahko dolgo uživate v čudovitem videzu vrat.





Samo pri Hörmannu
 Ležajni obroči, odporni proti obrabi,
 pri navojnih vratih RollMatic

SERIJSKO MANJ SLEDI POMIKOV. Tekalna kolesca **1**, ki vodijo fleksibilno vratno krilo nad vodilom, so nameščena tako, da lahko sledi pomikov zaradi zasnove nastanejo le na manj vidnem območju za vodilom. Pri navojnih vratih RollMatic ležajni obroči **2**, odporni proti obrabi, zmanjšajo tudi sledi na notranji strani zgornjih profilov.

Samo pri Hörmannu
 DuraBelt

DODATNA POVRŠINSKA ZAŠČITA. Zaradi umazanije lahko pri navijanju na fleksibilnem vratnem krilu nastanejo rahle praske. Patentirani DuraBelt **3** te bistveno zmanjša. Pri navijanju se med posamezne plasti fleksibilnega vratnega krila namesti več jermenov, tako da se profili le minimalno stikajo. Izbirni DuraBelt je na voljo za vsa notranja in zunanja navojna vrata ter ga je mogoče tudi naknadno vgraditi.

→ Preostale informacije so na voljo od strani 27 naprej.



Oglejte si kratki film na YouTubu ali na:
www.hoermann.de/mediacenter

Pametno udobje pri upravljanju

Pogone svojih garažnih in dvoriščnih vrat, pogone hišnih vrat, ključavnice vhodnih vrat, luči in drugo upravljajte preprosto, varno in udobno z ročnim oddajnikom, radijskim tipkalom ali pametnim telefonom. Vsi pogoni, sprejemniki in elementi upravljanja s tehniko BiSecur so med seboj 100-odstotno združljivi.

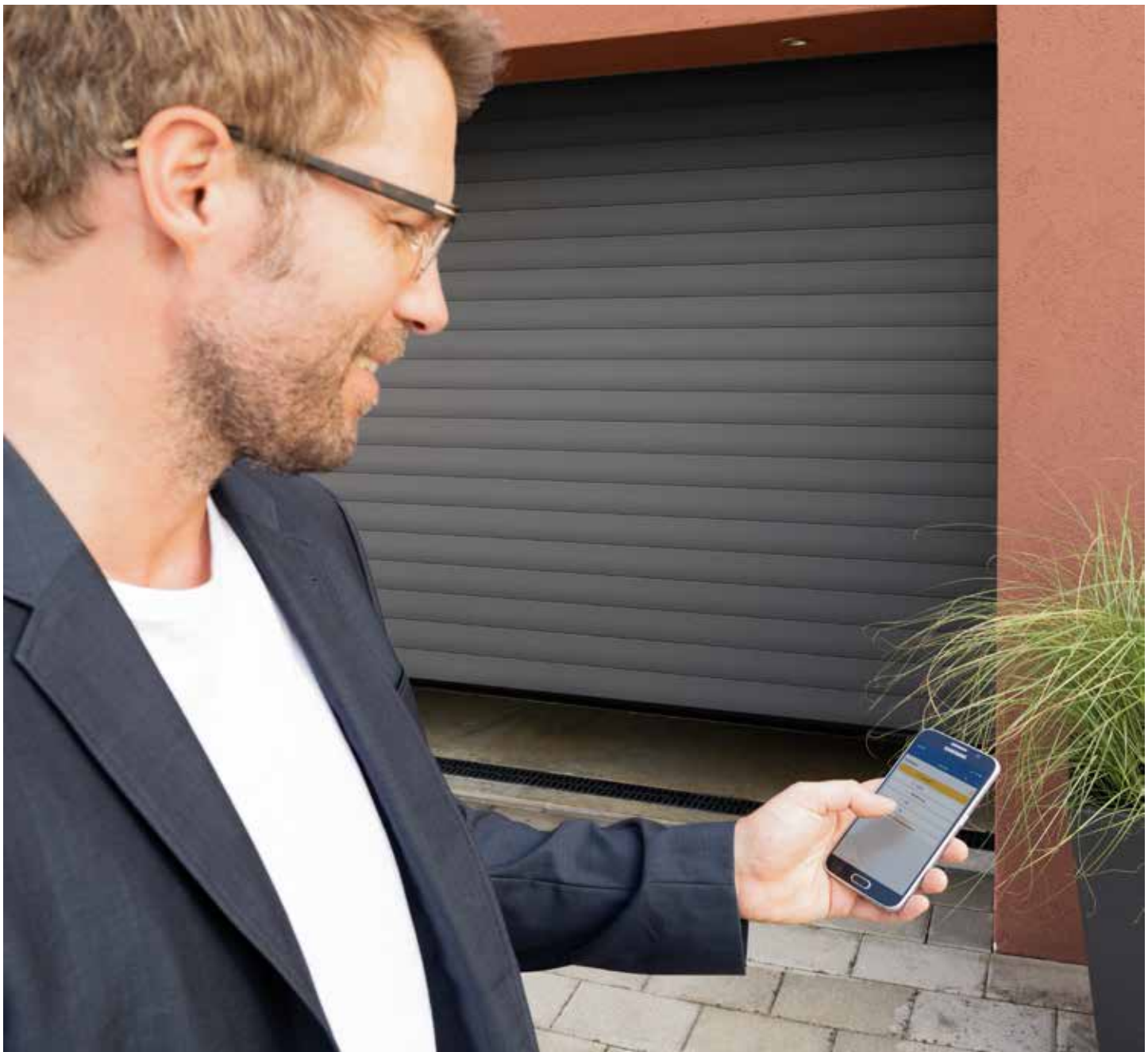



Samo pri Hörmannu

CERTIFICIRANA VARNOST. Novi dvosmerni brezžični sistem BiSecur s posebej varnim postopkom kodiranja in stabilnim dosegom brez motenj vam zagotavlja, da vašega radijskega signala nihče ne more kopirati. To potrjujejo tudi strokovnjaki za varnost univerze Ruhr-Universität Bochum in neodvisni inštituti za preizkušanje.



Oglejte si kratki film na YouTubeu ali na:
www.hoermann.de/mediacenter

PAMETNA TEHNOLOGIJA. Pogoni Hörmann prepričajo z večjim udobjem, pametnimi funkcijami in pametno tehnologijo. Z našimi elegantnimi ročnimi oddajniki lahko svoja vrata udobno odpirate, npr. kar iz avtomobila. Ali pa kot odpiralo vrat uporabite svoj pametni telefon z aplikacijo Hörmann BlueSecur¹⁾ ali s sistemom pametnega doma Hörmann homee²⁾.



Oglejte si kratki film na YouTubeu ali na:
www.hoermann.de/mediacenter

→ Preostale informacije so na voljo od strani 38 naprej.

¹⁾ Pri navojnih garažnih vratih RollMatic T izbirno v povezavi z zunanjim HET-BLE

²⁾ Pri navojnih garažnih vratih RollMatic in pri stropnih vratih RollMatic OD

S pritiskom na tipko se pozicija vrat prikaže z barvo diode LED na ročnem oddajniku HS 5 BS ali na notranjem tipkalu FIT 5 BS²⁾.



S sistemom pametnega doma homee lahko prek svojega tabličnega računalnika ali pametnega telefona nadzorujete vse funkcije vrat²⁾.



POPOLNO SE UJEMAJO Z VAŠIM DOMOM.

Da se bodo vaša vrata optimalno ujemala z zasnovo vaše hiše, vam ponujamo navojna vrata RollMatic, RollMatic T in stropna vrata RollMatic OD v 16 barvah. Za posebej eleganten videz vrat priporočamo barvni odtenek Noir 2100 Sablé antracit metalik.

→ Preostale informacije so na voljo od strani 24 naprej.

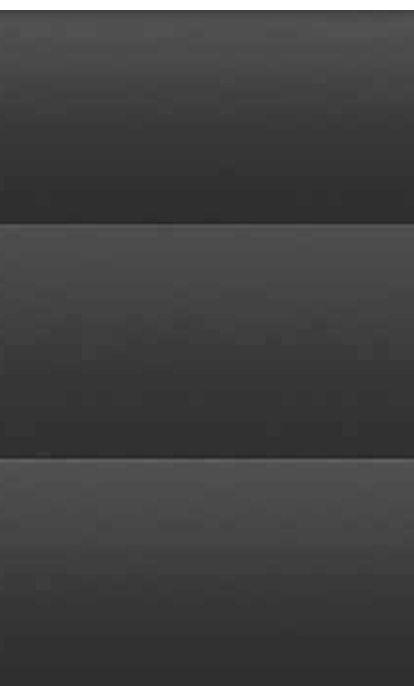



ZGORAJ. Navojna garažna vrata in stranska vrata v zeleni kot mah RAL 6005

SPODAJ LEVO. Detalj Noir 2100 Sablé

SPODAJ NA SREDINI. Navojna garažna vrata v Noir 2100 Sablé

SPODAJ DESNO. Navojna garažna vrata v standardno beli RAL 9016



NARAVEN VIDEZ VRAT. Posebej proti obrabi odporna površina Decograin in cenovno ugodna površina Decopaint prepičata s svojim videzom naravnega lesa.

→ Preostale informacije so na voljo od strani 25 naprej.



ZGORAJ LEVO. Navojna garažna vrata s površino Decograin Rosewood

ZGORAJ DESNO. Detajl Decograin, Golden Oak

SPODAJ. Navojna garažna vrata s površino Decograin Golden Oak



ZUNANJA NAVOJNA VRATA.

Za garaže z minimalno preklado in / ali minimalnim prostorom za stransko pritrditev so vam vrata RollMatic na voljo tudi kot zunanja navojna vrata za montažo pred garažno odprtino. Zunanja navojna vrata so dobavljena kot celoten paket z optimalno usklajenim pogonom. Za enoten, harmoničen videz vrat so vodila in ohišje krila navojnih vrat dobavljeni v barvi vrat oz. pri površini Decopaint v osnovnem tonu imitacije.

→ Preostale informacije so na voljo od strani 27 naprej.





ZGORAJ LEVO. Zunanja navojna vrata
v svetlosivi RAL 7035

ZGORAJ DESNO. Navojna garažna
vrata in stranska vrata v standardno
beli RAL 9016

SPODAJ LEVO. Zunanja navojna vrata
v svetlosivi RAL 7035



STRANSKA VRATA. Pri podjetju Hörmann stranska vrata nimajo stranske vloge. Kajti samo, če so vrata popolnoma medsebojno usklajena, je harmoničen tudi celostni vtis. Stranska vrata NT 60 so zato na voljo v vseh površinah in barvah. Pri tem visokokakovostna aluminijasta konstrukcija okvirja debeline 60 mm predstavlja idealno obrobo za polnilo vrat in je serijsko pritrjena z nosilnimi letvami za steklo.

→ Preostale informacije so na voljo od strani 37 naprej.





22



24

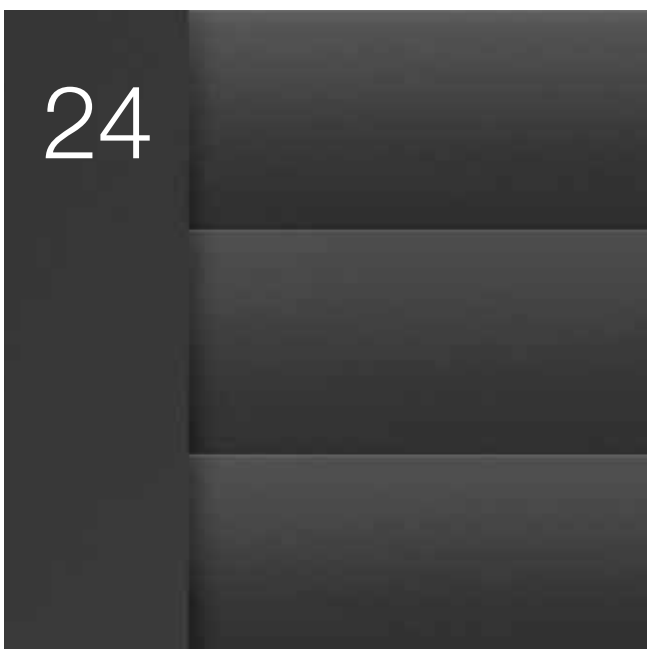

38



Dizajn. Oprema. Dodatna oprema.

- 22 Izvedbe profilov in površine
- 24 Barve in imitacije
- 26 Navojna garažna vrata RollMatic
- 30 Navojna garažna vrata RollMatic T
- 32 Stropna vrata RollMatic OD
- 36 Dodatna oprema
- 37 Stranska vrata
- 38 Oprema
- 40 Velikosti in vgradni podatki

Izvedbe profilov in površine

Navojna garažna vrata RollMatic, RollMatic T in stropna vrata RollMatic OD

Elegantni aluminijasti profili

V nasprotju s profili z vodoravnim motivom drugih proizvajalcev deluje gladka površina aluminijastih profilov moderno in obenem elegantno. Površina s kakovostnim premazom na zunanji in notranji strani vrat je tudi zelo enostavna za čiščenje. Profil vrat je enakomerno zapolnjen s trdo poliuretansko peno, kar zagotavlja miren pomik vrat.

Profili notranjih navojnih vrat in stropnih vrat

- 1 Notranja stran vrat
- 2 Zunanja stran vrat

Profili zunanjih navojnih vrat

- 1 Zunanja stran vrat
- 2 Notranja stran vrat



Zasteklitveni elementi 3

Tako si zagotovite dnevno svetlobo v svoji garaži. Zasteklitveni elementi s plastičnimi stekli so razporejeni po celotni širini profila. Število elementov je odvisno od širine vrat. Vrata imajo lahko največ deset profilov z zasteklitvijo.

Prezračevalne rešetke 4

Zračenje vaše garaže izboljša klimo v prostoru in prepreči pojav plesni. Prezračevalne rešetke iz zelo odporne plastike so razporejene po celotni širini profila. Vrata imajo lahko največ deset profilov.



Upoštevajte:

Vsa navojna vrata Hörmann ustrezajo današnjemu stanju tehnike s svojimi tehničnimi lastnostmi in uporabljenimi sistemi lakov. Odrgnine in obraba so konstrukcijsko pogojene in neizogibne. To ne vpliva na delovanje in obstojnost navojnih vrat. Da bi zmanjšali obrabo zaradi zasnove na fleksibilnem vratnem krilu na minimum, priporočamo uporabo izbirne enote za navijanje DuraBelt (več informacij najdete na straneh 26 in 30).

Površina Decograin

Zaradi površinske zaščite, posebno odporne proti obrabi, ohrani UV obstojen plastičen folijski premaz profilov še dolgo lep videz.

Profili notranjih navojnih vrat in stropnih vrat

- 1 Notranja stran vrat v rjavi
- 2 Zunanja stran vrat s površino Decograin Golden Oak



Površina Decopaint

Profili so na notranji in zunanji strani lakirani v videzu lesa.

Profili notranjih navojnih vrat in stropnih vrat

- 3 Notranja stran vrat s površino Decopaint Golden Oak
- 4 Zunanja stran vrat s površino Decograin Golden Oak

Profili zunanjih navojnih vrat

- 3 Zunanja stran vrat s površino Decopaint Golden Oak
- 4 Notranja stran vrat s površino Decopaint Golden Oak



Barve in imitacije

Navojna garažna vrata RollMatic, RollMatic T in stropna vrata RollMatic OD

16 barv



Cenovno primerljive standardne barve

- 1 RAL 9016 standardno bela
- 2 RAL 9007 temna barva aluminija
- 3 RAL 9006 svetla barva aluminija
- 4 RAL 9005 intenzivno črna
- 5 RAL 9001 kremno bela
- 6 RAL 8028 terra rjava
- 7 RAL 7035 svetlo siva
- 8 RAL 7016 antracitno siva

- 9 RAL 7015 skrilasto siva
- 10 RAL 6005 mahovno zelena
- 11 RAL 5011 jekleno modra
- 12 RAL 3003 rubinasto rdeča
- 13 RAL 3004 škrlatno rdeča
- 14 RAL 1015 barva svetle slonovine
- 15 Chartwell Green

Posebna barva

- 16 Noir 2100 Sablé

Upoštevajte:

Vsi podatki o barvah se nanašajo na posamezno barvo barvne lestvice RAL. Prikazane barve in površine lahko zaradi tiskarsko-tehničnih vzrokov odstopajo. Naj vam svetuje vaš partner Hörmann.

Površina Decograin

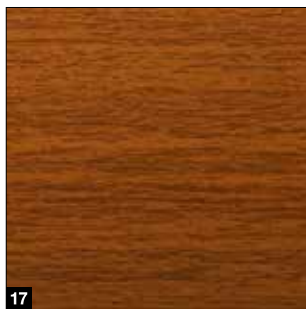

17



18

Površina Decopaint

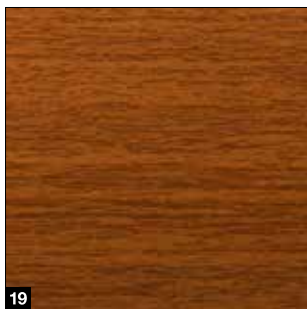

19



20

17 Decograin Golden Oak

18 Decograin Rosewood

19 Decopaint Golden Oak

20 Decopaint Rosewood

Harmoničen celostni videz v 16 barvah

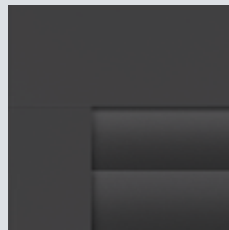

Brez doplačila dobite pri podjetju Hörmann fleksibilno vratno krilo, vodilo, masko za preklado in oblogo navijalne osi v vaši izbrani barvi vrat.

Vgradne različice pri površini Decograin

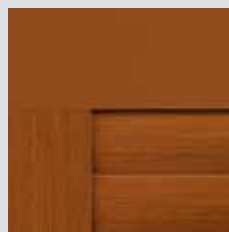

Vgradnja navojnih vrat Rollmatic v odprtino

Profil in vodila s površino Decograin, maska za preklado v osnovni barvi imitacije in dodatna maska za preklado s površino Decograin (glejte stran 37).

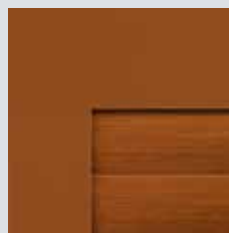

Vgradnja navojnih vrat RollMatic za odprtino

Profil s površino Decograin, maska za preklado in vodila v osnovni barvi imitacije

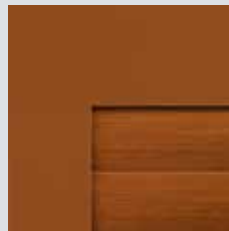

Vgradnja stropnih vrat RollMatic OD v odprtino ali za odprtino

Profil s površino Decograin, maska za preklado in vodila v osnovni barvi imitacije

Vgradna različica pri površini Decopaint

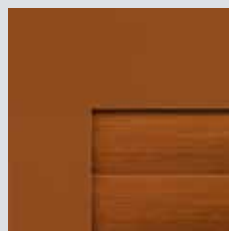

Navojna vrata RollMatic/stropna vrata RollMatic OD

Profil s površino Decopaint, maska za preklado in vodila v osnovni barvi imitacije

Navojna garažna vrata RollMatic

S patentirano tehniko nateznih vzmeti



Samo pri Hörmannu

Navojna garažna vrata s tehniko nateznih vzmeti



Samo pri Hörmannu

Proti obrabi obstojni ležajni obročki



Dobro zaščitena navijalna os

Serijska obloga **1** navijalne osi praktično prepreči poseganje v kolut navojnih vrat. Poleg tega pa pri odprtih vratih ščiti tudi fleksibilno vratno krilo pred poškodbami in umazanijo.

Zanesljiva uravnoteženost

Patentirana tehnika nateznih vzmeti s sistemom vzmet v vzmeti **2** in prozorna obloga preprečujeta, da bi zlomljena vzmet odletela in koga poškodovala.

Varno vodenje fleksibilnega vratnega krila

Serijska sidra za ojačanje vrat v primeru močnega vetra **3** na koncih profilov držijo vrata varno na mestu tudi pri velikih vetrnih obremenitvah (do razreda 4) in zagotavljajo tudi večjo protivlomno zaščito.

Manj sledi pomikov zaradi zasnove

Z uporabo materialov, ki so obstojni proti obrabi, se zmanjšajo sledi ležajnih obročkov **4** na zgornjih profilih fleksibilnega vratnega krila.

Poleg tega so tekalna kolesca nameščena nad vodilo, tako da so sledi kolesca na fleksibilnem vratnem krilu zaradi zasnove manj vidne.

Dodatna površinska zaščita

Z izbirnim DuraBeltom **5** .NOVO ostanejo vaša vrata dalj časa lepa. Pri navijanju se med posamezne plasti fleksibilnega vratnega krila namesti več jermenov. To znatno zmanjša praske, ki nastanejo zaradi umazanije na fleksibilnem vratnem krilu. DuraBelt se lahko tudi naknadno namesti na vsa notranja in zunanja navojna vrata.

Enostavna montaža

Stranska vodila, maska za preklado in pogon se montirajo na stene garaže in preklado. Nato se fleksibilno vratno krilo z lahkoto potegne s pomočjo jermenov **6** s pogona na navijalno os in se pritrdi.

Razpon velikosti

maks. širina 6000 mm
maks. višina 3100 mm

Zunanja navojna vrata

Glede na vgradno situacijo se lahko pogon namesti na levo ali desno stran. Ohišje navijalne osi je na tem mestu 100 mm širše in pokrije pogon **7**, tako da je dobro zaščiteno pred vremenskimi vplivi ali pred neželenim poseganjem. Skozje kontrolna okenca **8** v ohišju vzmeti lahko enostavno preverite, ali so vodilo vrvi in vzmeti še v funkcionalnem stanju. To tudi po več letih zagotavlja vašo varnost.

Samo pri Hörmannu

prijavljeno pri patentnem uradu

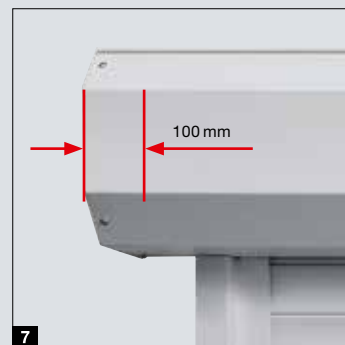

Navojna garažna vrata RollMatic

Pogon in krmilnik RollMatic 2 **.NOVO**

Serijski pogon, montiran izven obloge in enostaven za vzdrževanje

- 20 % večja hitrost odpiranja* do 20 cm/s
- pametno upravljanje z aplikacijo BlueSecur
- upravljanje s tipkami „odpri / zapri“ z notranje strani
- izredno enostavno programiranje z dvojnimi 7-segmentnim prikazom
- povezava s sistemi pametnega doma prek serijskega vmesnika HCP
- svetla LED-osvetlitev
- minimalna poraba toka v stanju pripravljenosti manj kot 1 W
- elektronski izklop v končnem položaju za zaščito površine fleksibilnega vratnega krila
- udobno prezračevanje garaže
- dodatna višina odprtine



BiSecur

Serijski ročni oddajnik HSE 4 BS s 4 tipkami, črna strukturirana površina s plastičnim pokrovom

Pogoni garažnih vrat

Bluetooth sprejemnik	integriran, z možnostjo vklopa in izklopa
Priključek HCP Bus	integriran
Št. ciklov na dan/uro	25 / 10
Maks. hitrost odpiranja	20 cm/s
Osvetlitev	10 LED
Maks. širina vrat	6000 mm
Maks. površina vrat	15 m ²

* v primerjavi s serijo 1



Samo pri Hörmannu
Evropski patent

Hörmann BlueSecur

Upravljanje s pametnim telefonom prek aplikacije Hörmann BlueSecur

Varovalo na spodnjem zapiralnem robu

Optični senzor v talnem tesnilu **1** zanesljivo ustavi vrata v primeru nepričakovane ovire – izbirno pri vratih širine do 5000 mm in standardno pri vratih od širine 5000 mm.

Odpahnitev v sili od znotraj

Priročno odpahnite pogon od znotraj, npr. za odpiranje vrat od znotraj z roko v primeru izpada električne energije. Pri notranjih navojnih vratih upravljajte z ročnim potegom neposredno na pogonu. Pri zunanjih navojnih vratih se aktiviranje izvede z odpahnitvijo navznoter.

Odpahnitev v sili od zunaj (izbirno)

Pri garažah brez drugega dostopa priporočamo varno odpahnitev v ohišju **2**, ki ga je mogoče zakleniti, da v nujnih primerih (npr. v primeru izpada električne energije) odprete svoja garažna vrata od zunaj.

Napajanje v sili (izbirno)

Z akumulatorjem za primer sile **3** boste premostili izpade omrežne napetosti do 18 ur in maks. za 5 ciklov vrat. Ponovno polnjenje poteka med normalnim obratovanjem.

Zvočni alarm (izbirno)

Rezek alarmni ton jakosti 110 dB (A) bo nepovabljenе goste pri poskusu vloma učinkovito prepodil.

Vrata z ročnim upravljanjem in ročno zapahnitvijo vrat

Zaradi uravnoteženega sistema nateznih vzmeti se navojna garažna vrata Hörmann z lahkoto odpirajo in zapirajo ročno, tako od znotraj kot od zunaj – od zunaj z držalom **4**, od znotraj s potegom verige z napenjalcem **.NOVO 5**. Navojna vrata z ročnim upravljanjem se zapahnejo mehansko s pomočjo notranjega in zunanjega držala ter ključavnice. Pri tem sežejo kovinski zatiči desno in levo v vodila.

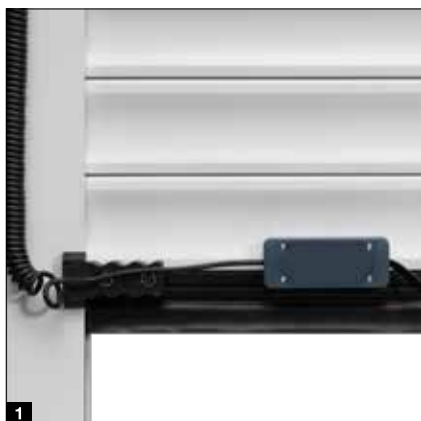

Navojna garažna vrata RollMatic T

S prostorsko varčnim cevnim pogonom



Samo pri Hörmannu
prijavljeno pri patentnem uradu



Dobro zaščitena navijalna os

Serijska obloga **1** navijalne osi praktično prepreči poseganje v kolut navojnih vrat. Poleg tega pa pri odprtih vratih štiti tudi fleksibilno vratno krilo pred poškodbami in umazanijo.

Prostorsko varčna konstrukcija

Kompaktna konstrukcija vrat s cevnim pogonom zahteva le 290 mm potrebnega prostora na prekladi in stransko omejevalo le 75 mm (do višine vrat 2300 mm) oz. 105 mm (od širine vrat 3001 mm) in je primerna tudi za posebej ozke vgradne situacije. Vodila **2** zagotavljajo gladek pomik vrat in so optimalno zatesnjena s serijskimi krtačnimi tesnili.

Dodatna površinska zaščita

Z izbirnim DuraBeltom **3** .NOVO ostanejo vaša vrata dalj časa lepa. Pri navijanju se med posamezne plasti fleksibilnega vratnega krila namesti več jermenov. To znatno zmanjša praske, ki nastanejo zaradi umazanije na fleksibilnem vratnem krilu. DuraBelt se lahko tudi naknadno namesti na vsa notranja in zunanja navojna vrata.

Enostavna montaža

Vnaprej montirana navijalna os, vključno z oblogo, in vnaprej navrtana vodila s standardno podlago se hitro in enostavno privijačijo na stene garaže in preklado.

Serijsko upravljanje v sili

Tudi v primeru izpada električne energije lahko RollMatic T enostavno odprete od znotraj s serijsko ročico za upravljanje v sili. Pri izbirnem upravljanju v sili od zunaj **4** se ročica vstavi v odprtino, ki jo je mogoče zakleniti, in ročica tako odpre vrata od zunaj.

Prostorsko varčni cevni pogon

Zmogljiv cevni pogon je opremljen z mehansko nastavljivimi končnimi položaji. Po želji lahko dobite tudi pogon z elektronskim izklopom v končnem položaju. Pogon lahko upravljate od znotraj prek elegantnega krmilnika. Vgrajena LED-osvetlitev zagotavlja več svetlobe v garaži.

Serijsko varovalo na spodnjem zapiralnem robu

Optični senzor v talnem tesnilu zanesljivo ustavi vrata v primeru nepričakovane ovire. Serijsko je na voljo različica s spiralnim kablom **5** ali izbirno z radijskim prenosom **6** in brez spiralnega kabla.



BiSecur

Serijski ročni oddajnik
HSE 4 BS s 4 tipkami,
črna strukturirana površina
s plastičnim pokrovom



Stropna vrata RollMatic OD

Idealna za modernizacijo

Miren pomik vrat

Dvojna tekalna kolesca vodijo fleksibilno vratno krilo mirno in enakomerno pod strop. Ozka aluminijasta vodila so povezana s stabilnimi kotnimi elementi za preusmerjanje z majhnimi polmeri **1**. Zaradi te kompaktne izvedbe je za stropna vrata RollMatic OD potrebnih samo 60 mm višine preklade.

Dobro zatesnjeno

S posebej oblikovanimi zgibnimi valjčnimi nosilci se vrata na področju preklade skorajda popolnoma zaprejo **2**. Elastično utorno tesnilo na področju preklade in krtačna tesnila v vodilih optimalno ščitijo pred nalivi (razred 2). Fleksibilni talni profil EPDM izravna neravna tla in zatesni spodnji rob vrat.

Zanesljiva uravnoteženost

Večdelni kompleti vzmeti in integrirana lovilna naprava **3** ščitijo vrata pred padcem v primeru pretrganja kabla.

Dodatna odpahnitev v sili

Pri garažah brez drugega vhoda priporočamo izbirno ključavnico za odpahnitev v sili **4**. Neopazen okrogli cilinder (ni ga mogoče vključiti v hišni sistem ključavnic) odpahne vaša garažna vrata in tako lahko v skrajnem primeru vrata brez težav odprete.



Prilagodljiva montaža

Navpična vodila in maska za preklado so dobavljivi serijsko v barvi vrat. Tako je mogoče vrata tudi delno ali v celoti montirati v odprtino.

Enostavna posodobitev

Z izbirnimi maskami za prenovo **5** se vrata montirajo v špaleta, s čimer se prekrijejo tudi nelepe špranje na področju preklade in špalete. Zidarska in ometna dela lahko tako odpadejo.

Razpon velikosti

maks. širina 3500 mm
maks. višina 3000 mm





Prostorsko varčna montaža pogona*

Vodila pogona **6** je mogoče montirati po izbiri na desnem ali levem vodoravnem vodilu. Zaradi kompaktne izvedbe ni potrebe po dodatnem prostoru na prekladi.

Napajanje v sili

Akumulator za primer sile HNA* **7** za pogone garažnih vrat ProMatic in SupraMatic premosti izpade električne energije do 18 ur in največ 5 ciklov vrat. Ponovno polnjenje poteka med normalnim obratovanjem.

* Fotografije z izbirnim pogonom SupraMatic

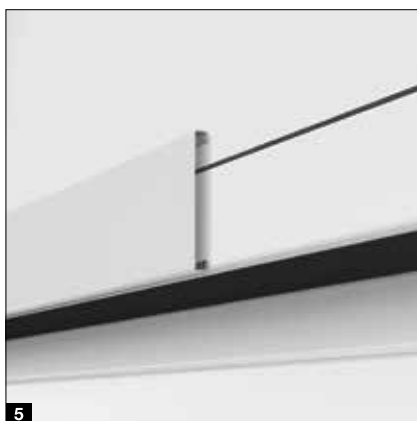

Stropna vrata RollMatic OD

Pogon ProMatic 4

Serijski pogon v prvovredni kakovosti

- 40 % večja hitrost odpiranja* do 20 cm/s
- udobno prezračevanje garaže
- dodatna višina odprtine
- do 2-krat* boljša LED-osvetlitev
- povezava s sistemi pametnega doma prek serijskega vmesnika HCP
- minimalna poraba toka v stanju pripravljenosti manj kot 1 W



BiSecur

Serijski ročni oddajnik HSE 4 BS s 4 tipkami, črna strukturirana površina s plastičnim pokrovom

Pogoni garažnih vrat	ProMatic 4	Akumulator ProMatic 4 .NOVO
Bluetooth sprejemnik	izbirno (HET-BLE)	izbirno (HET-BLE)
Priključek HCP Bus	integriran	integriran
Št. ciklov na dan/uro	25 / 10	5 / 2
Vlečna in pritisna sila	600 N	500 N
Največja sila	750 N	600 N
Maks. hitrost odpiranja	20 cm/s ¹⁾	16 cm/s ¹⁾
Osvetlitev	10 LED	10 LED

* v primerjavi s pogonom ProMatic 3

Akumulator ProMatic 4 .NOVO
za garaže brez električnega priključka



Akumulator s solarnim modulom

Superhitro odpiranje vrat in pametne dodatne funkcije

- 75 % večja hitrost odpiranja* do 25 cm/s
- pametno upravljanje z aplikacijo BlueSecur
- udobno prezračevanje garaže
- dodatna višina odprtine
- do 3-krat (SupraMatic E) oz. 5-krat* (SupraMatic P) boljše LED-osvetlitev
- izredno enostavno programiranje z dvojnimi 7-segmentnim prikazom
- kakovosten pokrov ohišja pogona iz nerjavnega jekla
- povezava s sistemi pametnega doma prek serijskega vmesnika HCP
- minimalna poraba toka v stanju pripravljenosti manj kot 1 W



BiSecur

Serijski ročni oddajnik HSE 4 BS s 4 tipkami, črna strukturirana površina s kromiranim pokrovom

Pogon garažnih vrat	SupraMatic E
Bluetooth sprejemnik	integriran, z možnostjo vklopa in izklopa
Priključek HCP Bus	integriran
Št. ciklov na dan/uro	25 / 10
Vlečna in pritisna sila	650 N
Največja sila	800 N
Maks. hitrost odpiranja	25 cm/s
Osvetlitev	20 LED

* v primerjavi s pogonom ProMatic 3

Samo pri Hörmannu
Evropski patent

Hörmann BlueSecur



Upravljanje s pametnim telefonom prek aplikacije Hörmann BlueSecur

Dodatna oprema

Navojna garažna vrata RollMatic in RollMatic T

Poševni talni profil

(samo za RollMatic)

Rešitev za nagnjen teren: poševni zaključni talni profil iz aluminija izenači višinske razlike (maks. 300 mm) po celotni širini vrat. Profil se enostavno namesti. Preprosto se privije na že montirano fleksibilno vratno krilo.

Zaključni profil je serijsko obdelan s prašnim premazom v intenzivno črni barvi (podobno kot RAL 9005). Po želji vam je zaključni profil **1** na voljo tudi v barvi garažnih vrat.



Dodatna maska za preklado

Dodatna maska za preklado **2** stabilizira masko za preklado pri vgradnji v ali za odprtino, ko je maska za preklado vidna v odprtini. Predstavlja harmoničen zaključek preklade brez motečih montažnih lukenj. Dodatna maska za preklado vam je na voljo v barvi vrat ali s površino Decograin.

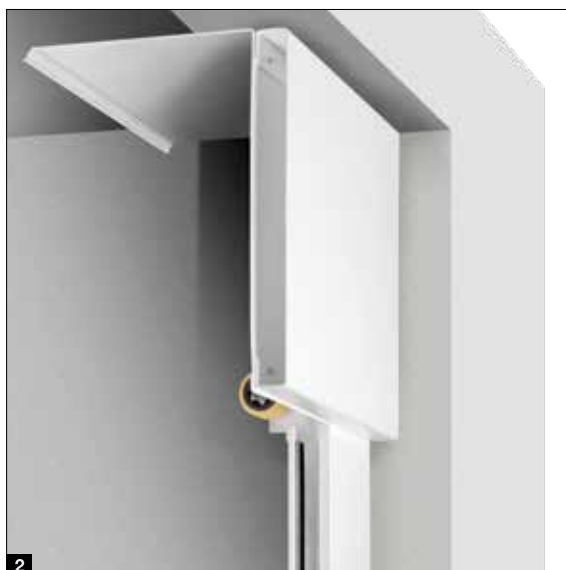

Montažni set za površinsko izravnavo

Pri neravnih stenah je v pomoč izbirni montažni set **3** za izravnavo vgradnjo vrat. To je koristno posebno pri modernizaciji objektov oz. pri lesenih konstrukcijah.

Več informacij vam je na voljo med vgradnimi podatki na strani www.hoermann.de.





Velikosti vrat

- Širina 875 – 1284 mm
- Višina 1800 – 2500 mm

Standardna oprema

- 60 mm debeli aluminijasti profili, odporni proti vremenskim vplivom, v barvi profilov oz. v primeru površine Decopaint v barvnem odtenku **1**, ki se ujema z imitacijo
- garnitura plastičnih kljuk v črni barvi z ovalnimi rozetami in cilindrična ključavnica PZ **2**
- tridimenzionalno nastavljivi tečaji **3** po izbiri v črni ali beli barvi ali naravni barvi aluminija

Opcijska oprema

- skriti tečaji za eleganten videz vrat **4**
- garniture kljuk ali garniture kljuka/bunka v naravni barvi aluminija **5**, aluminijeva litina RAL 9016 **6**, rjava aluminijeva litina **7**, ščetkano nerjavno jeklo **8**
- zgornje zapiralo vrat z drsnim vodilom in fiksno napravo
- trojno zaklepanje (zapadka, zapah in 2 zaklepna kavlja)



Oprema

Ročni oddajniki



HS 5 BS

4 funkcijske tipke in tipka za preverjanje pozicije, visokosijajna površina črne ali bele barve



HS 5 BS

4 funkcijske tipke in tipka za preverjanje pozicije, črna mat strukturirana površina



HS 4 BS

4 funkcijske tipke, črna mat strukturirana površina



HS 1 BS

1 funkcijska tipka, črna mat strukturirana površina



HSE 1 BS

1 funkcijska tipka, vključno z ušescem za obesek za ključe, črna mat strukturirana površina



HSE 4 BS

4 funkcijske tipke, vključno z ušescem za obesek za ključe, črna mat strukturirana površina, s kromiranim ali plastičnim pokrovom



HSE 4 BS

4 funkcijske tipke, vključno z ušescem za obesek za ključe. Visokosijajna površina s kromiranimi pokrovi, barve (slike z leve): bela, antracitno siva, Frozen Grey, Classic Grey, Carbon, srebrna



HSD 2-C BS

Kromirano do visokega sijaja, 2 funkcijski tipki, uporaben tudi kot obesek za ključe



HSZ 1 BS

1 funkcijska tipka, za vstavev v avtomobilski cigaretni vžigalnik



Postaja ročnega oddajnika

visokosijajna površina črne ali bele barve, črna mat strukturirana površina, za HS 5 BS, HS 4 BS, HS 1 BS



Nosilec ročnega oddajnika

za montažo na steno ali na senčilo stekla avtomobila, prosojen, za: HS 5 BS, HS 4 BS, HS 1 BS kot tudi HSE 1 BS in HSE 4 BS



Celoten program dodatne opreme najdete v brošuri Pogoni vrat in sistemi pametnega doma.



Brezžično kodno tipkalo FCT 3 BS
3 funkcije, z osvetljenimi tipkami, mogoča podometna oz. nadometna montaža, plastično ohišje v RAL 7040 svetlo siva (na voljo tudi z 10 funkcijami in sklopnim pokrovom, lakirano v RAL 9006 svetla barva aluminija)



Brezžično kodno tipkalo FCT 10 BS
10 funkcij, z osvetljenimi tipkami in s sklopnim pokrovom, mogoča podometna oz. nadometna montaža, plastično ohišje, lakirano v svetli barvi aluminija RAL 9006



Brezžični čitalnik prstnih odtisov FFL 25 BS
2 funkciji, do 25 prstnih odtisov, s sklopnim pokrovom, mogoča podometna in nadometna montaža, plastično ohišje lakirano v svetli barvi aluminija RAL 9006



Brezžično notranje tipkalo FIT 5 BS
4 funkcijske tipke plus tipka za preverjanje pozicije, plastično ohišje v čisto beli RAL 9010

Tipkalo



Brezžično notranje tipkalo FIT 2-1 BS
2 funkciji, možnost priključitve najv. 2 elementov upravljanja prek kabla, npr. ključno stikalo, plastično ohišje v čisto beli RAL 9010



Notranje tipkalo IT 1b-1
velika, osvetljena tipka za udobno odpiranje vrat, plastično ohišje v čisto beli RAL 9010



Transpondersko tipkalo TTR 1000-1
1 funkcija, za programiranje do 1000 ključev, obseg dobave: 1 ključ in 1 kartica (več po naročilu), ohišje iz cinkove tlačne litine v svetli barvi aluminija RAL 9006



Kodno tipkalo CTP 3-1
3 funkcije, z osvetljenim napisom in z za dotik občutljivo črno površino, ohišje iz cinkove tlačne litine v RAL 9006 svetla barva aluminija



Kodno tipkalo CTV 3-1
3 funkcije, posebno odporno s kovinsko strukturo, ohišje iz cinkove tlačne litine v RAL 9006 svetla barva aluminija s pokrovom iz nerjavnega jekla



Čitalnik prstnih odtisov FL 150
2 funkciji, krmiljenje s pomočjo prstnega odtisa, možno shraniti do 150 prstnih odtisov, ohišje iz cinkove tlačne litine v RAL 9006 svetla barva aluminija s pokrovom iz nerjavnega jekla



Ključno stikalo STUP 50 1 1, STAP 50 2 2
podometna in nadometna izvedba, vključno s 3 ključi, ohišje iz cinkove tlačne litine v svetli barvi aluminija RAL 9006 s pokrovom iz nerjavnega jekla



Notranji senzor klimatske naprave HKSI 3 3
za nadzor vlažnosti zraka in samodejno prezračevanje garaže, plastično ohišje v čisto beli RAL 9010
Zunanji senzor HKSA 4 4
za merjenje zračne vlage v zunanjih prostorih, plastično ohišje v čisto beli barvi RAL 9010

Zunanja navojna vrata

Vgradnja pred odprtino, pogled s pritrčitvene strani vratnega krila

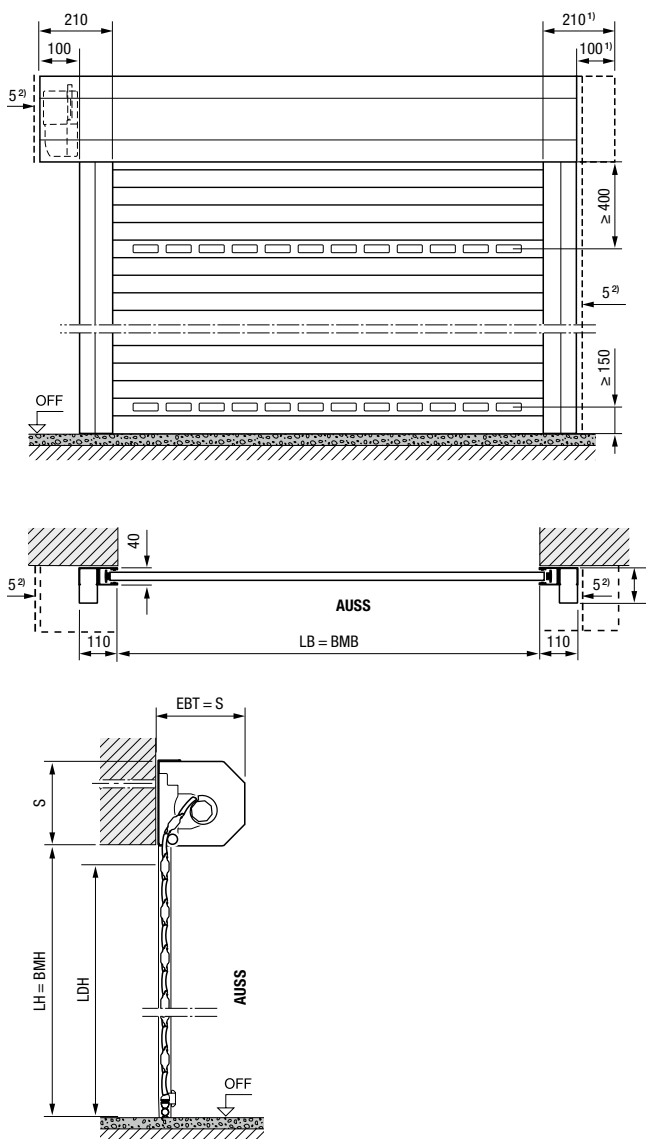

Razlage

BMB mera za naročanje, širina

BMH mera za naročanje, višina

LB svetla širina

LH svetla višina

LDB svetla širina prehoda

LDH svetla višina prehoda

EBT globina vgradnje

S potreben prostor na prekladi

SBH dodatna maska za preklado, višina

OFF zgornji rob končne višine tal

AUSS zunaj

Globina vgradnje EBT

do LH = 2300 mm 290 mm

od LH = 2301 mm 335 mm

Potreben prostor na prekladi S/dodatna maska za preklado SBH

do LH = 2300 mm 290 mm

od LH = 2301 mm 335 mm

Svetla višina prehoda LDH

s pogonom LH – 100 mm

z ročnim upravljanjem LH – 125 mm

Potreben stranski prostor

Zunanja navojna vrata na strani pogona 115 mm

Zunanja navojna vrata na strani pogona 215 mm

Razredi vetrne obremenitve

do LB = 3000 mm Razred 5

do LB = 4000 mm Razred 4

do LB = 4500 mm Razred 3

od LB = 4500 mm Razred 2

Tesnjenje vrat pred močnimi nalivi

Razred 2

¹⁾ Za optično izenačen videz se lahko ohišje krila navojnih vrat naroči simetrično!

²⁾ Najm. 5 mm odmika od maske za preklado/vodila

Mere v mm

Zunanja navojna vrata

Vgradnja pred odprtino, pogled s pritrčitvene strani vratnega krila

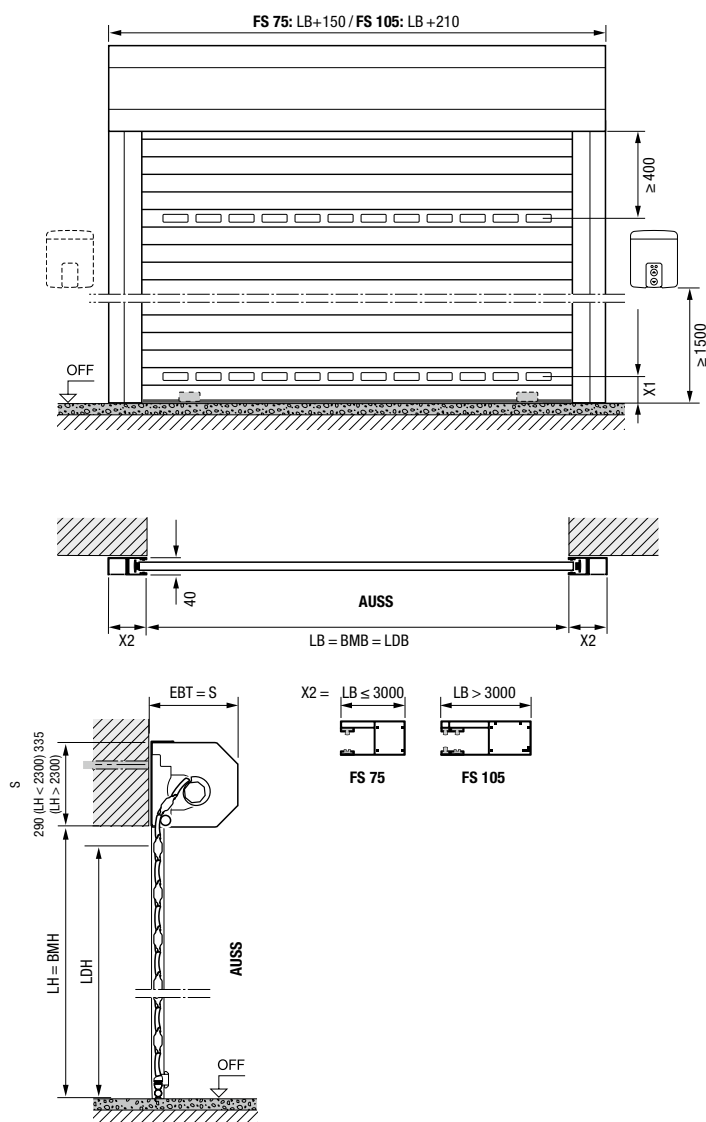

Dodatna maska za preklado

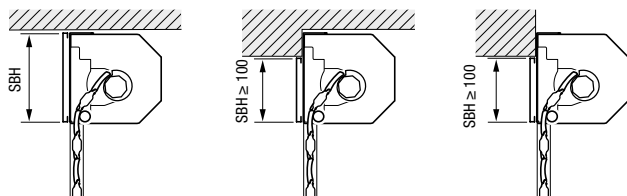

Notranja navojna vrata
Vgradnja v odprtino

Notranja navojna vrata
Vgradnja za odprtino, maska za preklado sega v odprtino

Zunanja navojna vrata
Vgradnja pred odprtino, maska za preklado sega v odprtino

Mere v mm

Razlage

- BMB** mera za naročanje, širina
- BMH** mera za naročanje, višina
- LB** svetla širina
- LH** svetla višina
- LDB** svetla širina prehoda
- LDH** svetla višina prehoda
- EBT** globina vgradnje
- S** potreben prostor na prekladi
- SBH** dodatna maska za preklado, višina
- OFF** zgornji rob končne višine tal
- AUSS** zunaj
- X1** najm. 150 mm
- X2** LB ≤ 3000 = 75 mm (FS 75)
LB > 3000 = 105 mm (FS 105)

Globina vgradnje EBT

do LH = 2300 mm	290 mm
od LH = 2301 mm	335 mm

Potreben prostor na prekladi S/dodatna maska za preklado SBH

do LH = 2300 mm	290 mm
od LH = 2301 mm	335 mm

Svetla višina prehoda LDH

FS 75	LH – 70 mm
FS 105	LH – 110 mm

Potreben stranski prostor

do LB = 3000 mm	80 mm
od LB = 3001 mm	110 mm

Razredi vetrne obremenitve brez sidra za ojačanje vrat ob močnem vetru

do LB = 3000 mm	Razred 3
-----------------	----------

s sidrom za ojačanje vrat ob močnem vetru

do LB = 4000 mm	Razred 4
do LB = 4500 mm	Razred 3
do LB = 5000 mm	Razred 2

Velikosti in vgradni podatki

Stropna vrata RollMatic OD

Stropna vrata

Vgradnja za odprtino, pogled s pritrjitvene strani vratnega krila

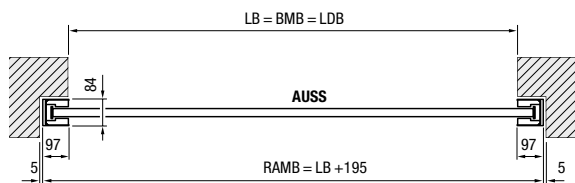
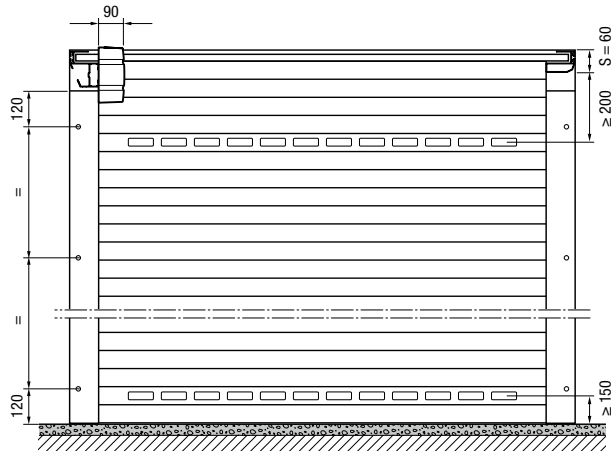

Stropna vrata

Vgradnja v odprtino, pogled z notranje strani

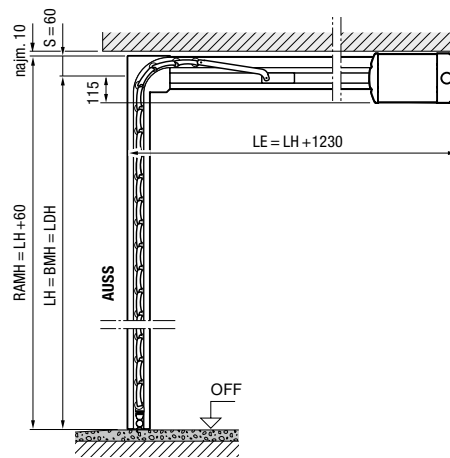
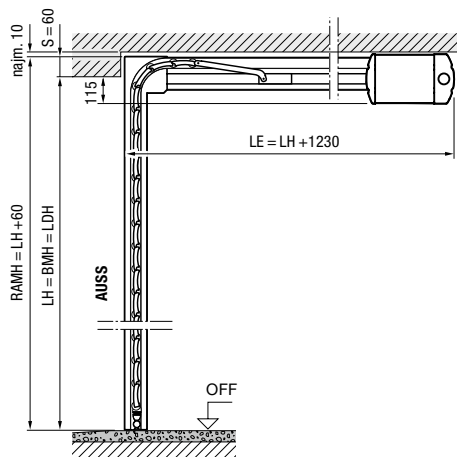
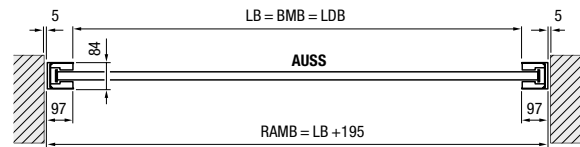
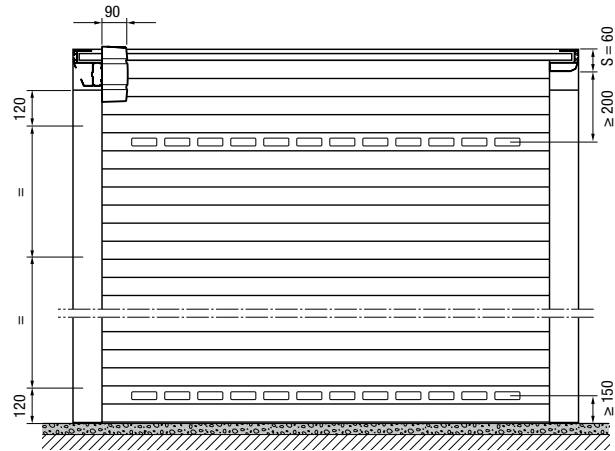

Območje velikosti za stropna vrata RollMatic OD*

Svetla višina (LH)	3000									
	2875									
	2750									
	2625									
	2500									
	2375									
	2250									
	2125									
	2000									
	1875									
	1700									
	1250	1500	1750	2000	2250	2500	2750	3000	3250	3500
	Svetla širina (LB)									

* pri površinsko izravnani vgradnji v odprtino z masko
95: LB maks. 3150 mm, LH maks. 2700 mm

Mere v mm

Stropna vrata

Površinsko izravnana vgradnja v odprtino z masko 95

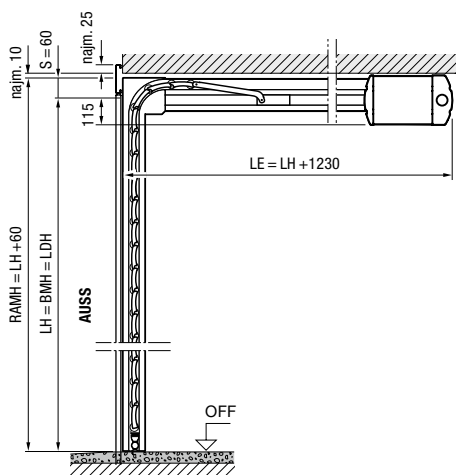
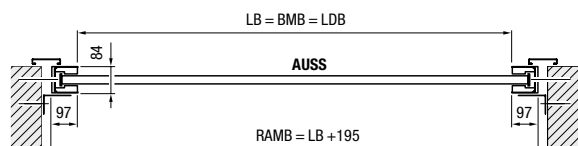
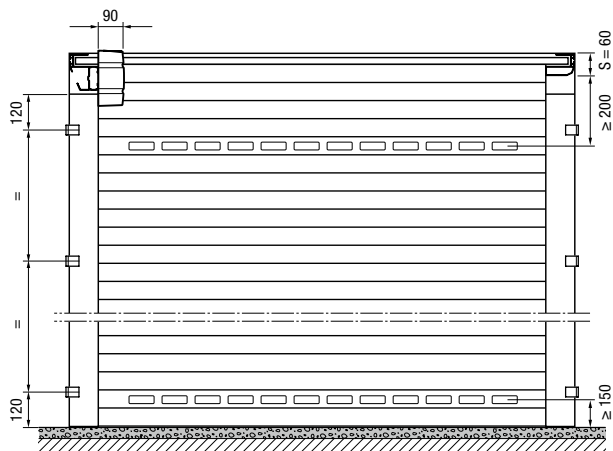

Razlage

- BMB** mera za naročanje, širina
- BMH** mera za naročanje, višina
- LB** svetla širina
- LH** svetla višina
- LDB** svetla širina prehoda
- LDH** svetla višina prehoda
- RAMB** zunanja mera vratnega okvirja, širina
- RAMH** zunanja mera vratnega okvirja, višina
- LE** globina pomika vrat s pogonom
- S** potreben prostor na prekladi
- OFF** zgornji rob končne višine tal
- AUSS** zunaj

Potreben stranski prostor 102 mm

Razredi vetrne obremenitve

do LB = 3000 mm Razred 3
do LB = 3500 mm Razred 2

Tesnjenje vrat pred močnimi nalivi Razred 2

Mere v mm

Velikosti in vgradni podatki

Stranska vrata

Stranska vrata s fiksnim vratnim okvirjem

Vgradnja za odprtino, z odpiranjem navznoter

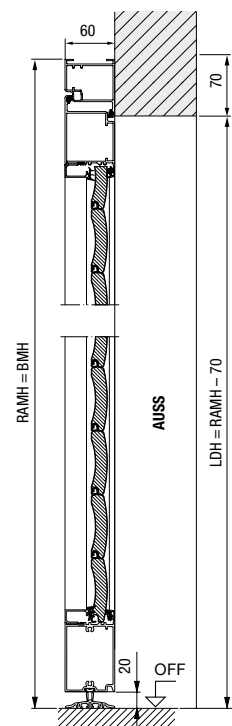

Stranska vrata s fiksnim vratnim okvirjem

Vgradnja v odprtino, z odpiranjem navznoter

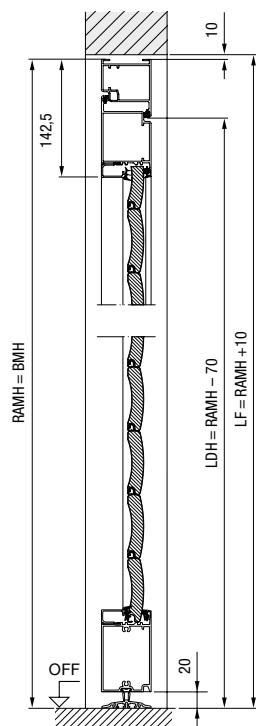

Stranska vrata s fiksnim vratnim okvirjem

Vgradnja v odprtino, z odpiranjem navzven

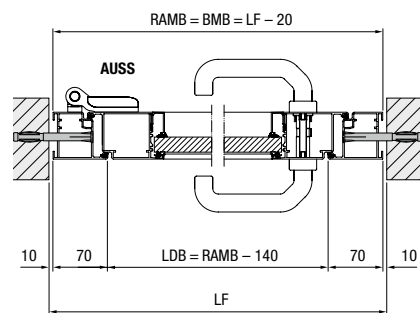
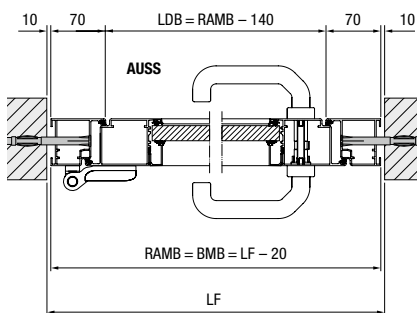
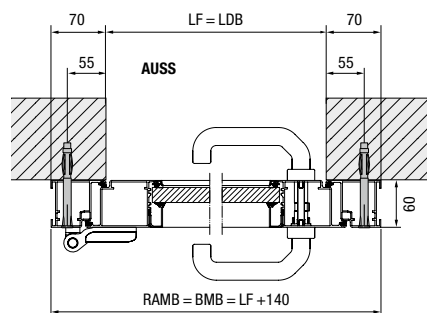
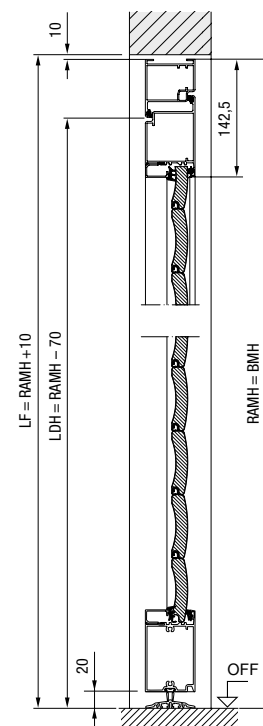

Mere v mm

Stranska vrata s kotnim vratnim okvirjem

Pritrditev na notranji strani z odpiranjem navznoter

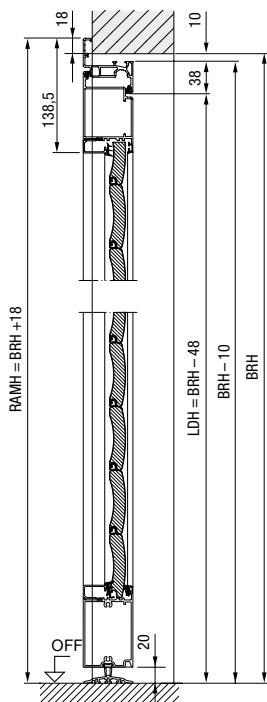

Stranska vrata s kotnim vratnim okvirjem

Vgradnja na zunanji strani z odpiranjem navzven

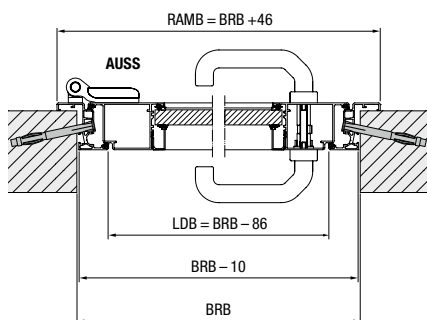
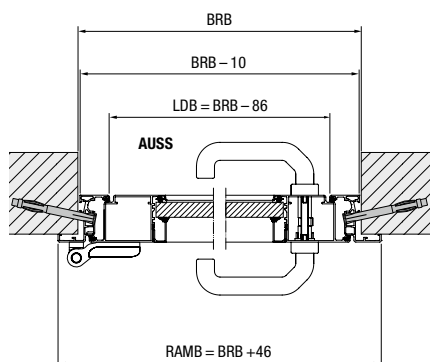
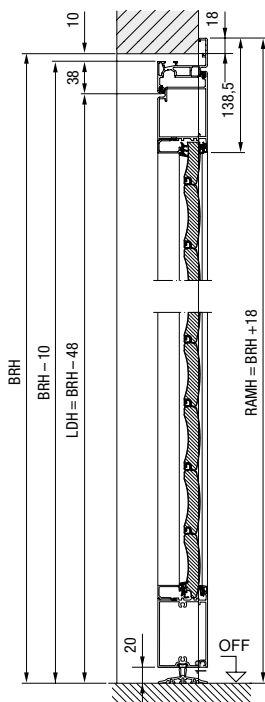

Razlage

- BRB** gradbeni standard, širina
- BRH** gradbeni standard, višina
- BMB** mera za naročanje, širina
- BMH** mera za naročanje, višina
- LDB** svetla širina prehoda
- LDH** svetla višina prehoda
- LF** svetla končna mera
- RAMB** zunanja mera vratnega okvirja, širina
- RAMH** zunanja mera vratnega okvirja, višina
- OFF** zgornji rob končne višine tal
- AUSS** zunaj

Material

Okvir vratnega krila in podboji so iz kontinuirano stiskanih aluminijastih profilov s polnilom lamel za navojna vrata. Položaj lamel ni enak kot pri navojnih garažnih vratih RollMatic, zasteklitev in prezračevalne rešetke pa ustrezajo navojnim garažnim vratom RollMatic.

Mere v mm

Doživite kakovost Hörmann pri novogradnji in prenovi

Izdelki Hörmann navdušujejo s svojo vzdržljivostjo in visoko stopnjo funkcionalnosti. Tako lahko na najboljši možni način načrtujete svojo novogradnjo in tudi obnovo. Skrbno usklajene rešitve poskrbijo, da bo vaš dom lepši, varnejši in udobnejši.

GARAŽNA VRATA. POGONI VRAT. VHODNA VRATA. SOBNA VRATA. JEKLENA VRATA. PODBOJI. SISTEMI SKLADIŠČNIH PROSTOROV.



Prikazani izdelki so delno opremljeni s posebno opremo, zato ne ustrezajo vedno standardni izvedbi. Prikazane barve in površine lahko odstopajo zaradi tiskarsko-tehničnih vzrokov. Avtorske pravice zaščitene. Ponatis, tudi izvlečki, samo z našim dovoljenjem. Pridržana je pravica do sprememb.

Hörmann Slovenija, d.o.o.

Petrovče 115 b
3301 Petrovče
Tel.: 03/71 20 600
Faks: 03/71 20 620

E-pošta: info@hormann.si

PE Ljubljana

Letališka cesta 29 c
1000 Ljubljana
Tel.: 01/24 45 680
Faks: 01/24 45 684

Splet: www.hormann.si

PE Maribor

Kavčičeva ulica 11
2000 Maribor
Tel.: 02/48 00 141
Faks: 02/48 00 140

#ljubinovrata

HÖRMANN