



Olga Swerlowa

Deutsch für Kinder
Arbeitsbuch

2

Klett Polska sp. z o.o.
ul. Polska 114
60-401 Poznań
Tel.: 61 62 69 090
Fax: 61 84 96 212
doradcy@klett.pl
www.klett.pl

© Klett Polska sp. z o.o., Poznań 2020
ISBN 978-83-8063-824-2

Konzeption des Kurses: Olga Swerlowa, Beata Ćwikowska, Katarzyna Sroka, Daria Miedziejko

Redaktion: Kornelia Kucharska

Illustrationen: Paweł Miedziński

Illustrationen auf Karton: Hubert Grajczak

Umschlaggestaltung: H7/H7agency.pl

Layout: H7/H7agency.pl

Satz: Violet Design/Wioletta Kowalska

Fotos:

© Umschlagfoto: Getty Images Polska/lafior

Olga Swerlowa, Vladimir Zverlov: 11 (1)

Wanda Jędrzejczak: 21 (1-4); 35 (1-4); 47 (1-4); 59 (1-4); 71 (1-4); 83 (1-4); 76 (1-4); 87 (1-4)

Klett Polska: 22 (1-4); 36 (1-8); 48 (1-4); 60 (1-3); 72 (1-2); 84 (1-12)

© Getty Images Polska: Getty Images Polska/Ar Ducha Misfa'i (9.1); Getty Images Polska/ankmsn (9.2); Getty Images Polska/MapensStudio (9.3); Getty Images Polska/Passakorn (9.4); Getty Images Polska/rbiedermann (9.5); Getty Images Polska/Jordan Siemens (9.6); Getty Images Polska/Klaus Vedfelt (9.7); Getty Images Polska/eugenesergeev (9.8); Getty Images Polska/sonyae (9.9); Getty Images Polska/Kerrick (9.10); Getty Images Polska/Juanmonino (33.1); Getty Images Polska/spfoto (33.2); Getty Images Polska/Michael Blann (33.3); Getty Images Polska/ccahill (79.1); Getty Images Polska/Chely (79.2); Getty Images Polska/technotr (79.3); Getty Images Polska/Walter B. McKenzie (79.4); Getty Images Polska/Mary Ann McDonald (79.5); Getty Images Polska/Christopher Hopefitch (82.1); Getty Images Polska/Jose Luis Pelaez Inc (82.2); Getty Images Polska/Robert Daly (82.3); Getty Images Polska/GlobalP (82.4); Getty Images Polska/Floortje (89.1); Getty Images Polska/Funwithfood (89.2); Getty Images Polska/rimglow (89.3); Getty Images Polska/Floortje (89.4); Getty Images Polska/ermingut (89.5); Getty Images Polska/leonkenig (89.6); Getty Images Polska/Angelafoto (89.7); Getty Images Polska/Anpet2000 (89.8); Getty Images Polska/gbh007 (89.9); Getty Images Polska/3sbworld (89.10); Getty Images Polska/Cherry-Merry (89.11); Getty Images Polska/xavigm (89.12); Getty Images Polska/Elenathewise (94.1); Getty Images Polska/Hyrma (94.2); Getty Images Polska/Eivaisla (94.3); Getty Images Polska/Magone (94.4); Getty Images Polska/urfinguss (94.5); Getty Images Polska/Lisovskaya (94.6); Getty Images Polska/studiotrapeza (94.7); Getty Images Polska/dulezidar (94.8); Getty Images Polska/TheCrimsonMonkey (94.9); Getty Images Polska/Dmytro (94.10); Getty Images Polska/Arx0nt (94.11); Getty Images Polska/bonchan (94.12)

Tonaufnahmen: Studio MM, Poznań

Sprecher: Maja Nadarzyńska, Patrick Kobriger, Emma Weiss und Johannes Ackermann, Daniel Bock, Georgia Cavalco, Sophie Eull, Julia Flath, Marcin Henschel, Florian Janocha, Ana-Maria Kobriger, Christian Kobriger, Nicole Krohn-Nadarzyński, Julia Merzbach, Carina Rassek, Marian Stach, Alva Switakowski, Gabriel Turek, Philipp Wandel, Paulene Wegelein, Maximilian Weiss, Lyra Ziburska

Bedanken möchten wir uns bei Frau Katarzyna Radziłowska und den Schülern von Piątkowska Szkoła Społeczna Im. Dr Wandy Błęskiej für das Mitmachen bei den Projekten und Bastelarbeiten sowie beim Lösen der Aufgaben.

Einstiegslektion		4
Lektion 1		12
	Schwebender Ball	22
	Das kann ich!	23
Lektion 2		24
	Kartentrick	36
	Das kann ich!	37
Lektion 3		38
	Märchenhafte Blumen	48
	Das kann ich!	49
Lektion 4		50
	Unsichtbare Schrift	60
	Das kann ich!	61
Lektion 5		62
	Ein Zapfen sagt, wie das Wetter ist	72
	Das kann ich!	73
Lektion 6		74
	Zaubertüte	84
	Das kann ich!	85
Lektion 7		86
	Bilder aus Milch und Lebensmittelfarbe	96
	Das kann ich!	97
Lektion 8		98
	Schwarz und Weiß in der Sonne	109
	Das kann ich!	110
Anhang		111

Einstiegslektion

1.10



1 Hör zu. Sprich nach. Male die Bilder aus.

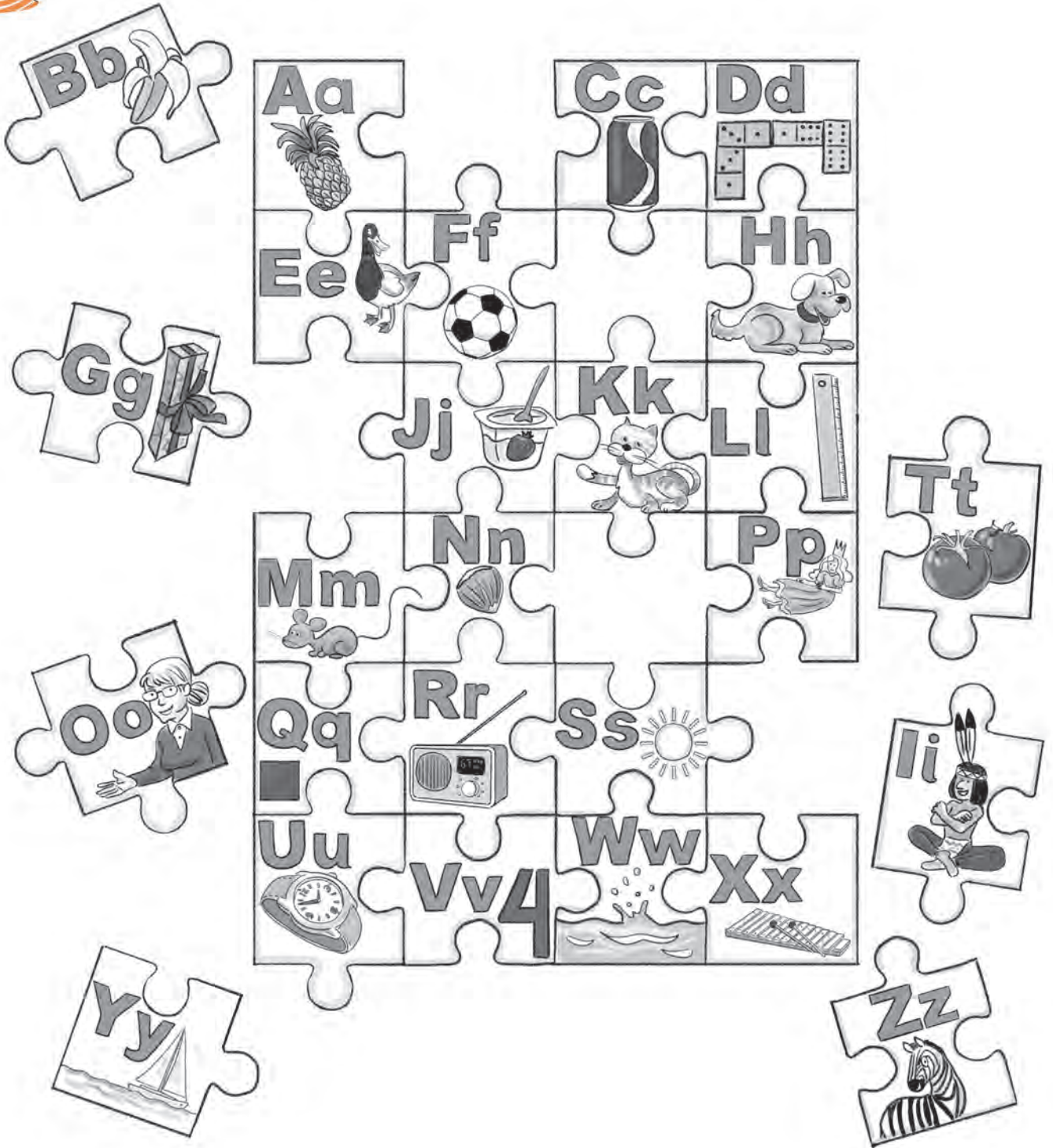



A a



B b



C c

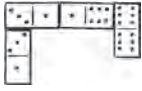

D d



E e



F f



G g



H h



I i



J j



K k



L l



M m



N n



O o



P p

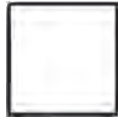

Q q



R r

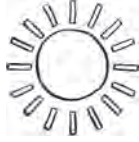

S s



T t



U u



V v



W w



X x



Y y



Z z

4

Silbenrätsel: Suche nach den Namen von Annas Freunden. Markiere die Silben in gleicher Farbe. Schreibe die Namen von Annas Freunden auf.

TI	BEN	NA	FA	BI	AN	
DA	NI	LI	EL	SA	SA	RA
		LU	NO	KAS		

5

Silbenpuzzle: Was passt zusammen? Verbinde. Schreibe die Wörter auf.



SCHUL



LI



KEN



NA



NE



DE



TA



BROT



SCHE



LI



AL



SCHIN



MO

<hr/> <hr/> <hr/> <hr/> <hr/>	<hr/> <hr/> <hr/> <hr/> <hr/>
-------------------------------	-------------------------------

6

Woher kommen die Autos? Ordne den Städten die Autokennzeichen zu.



7 Erkläre die Schilder. Was passt zusammen? Verbinde.



8 Fantasie-Schilder. Erkläre und male aus. Erfinde dein Schild.





Wo hörst du ein „a“? Kreise grün ein.

Wo hörst du ein „i“? Kreise rot ein.

Wo hörst du ein „o“? Kreise blau ein.

Wo hörst du ein „u“? Kreise gelb ein.

Ergänze „a“ „i“ „o“ oder „u“.

B _ nanen, T _ maten, An _ nas, M _ lch, K _ chen

10 Wer sagt was? Ordne zu. Ein Bild fehlt.

- Mmm! Lecker! • Nanu! • Tschüss! • Gewonnen!
- Hurra! Juchu! • Danke! • Entschuldige. • Keine Lust!



Welches Bild fehlt? Male es und ergänze die Sprechblase.

Hallo, wie geht's dir?

1 Klebe die richtige Antwort ein.



Schreibe die Frage zu Ende.

Wie

2 Zeichne die passenden Gesichtsausdrücke.



Was sagen die Kinder? Ergänze die Sprechblasen.

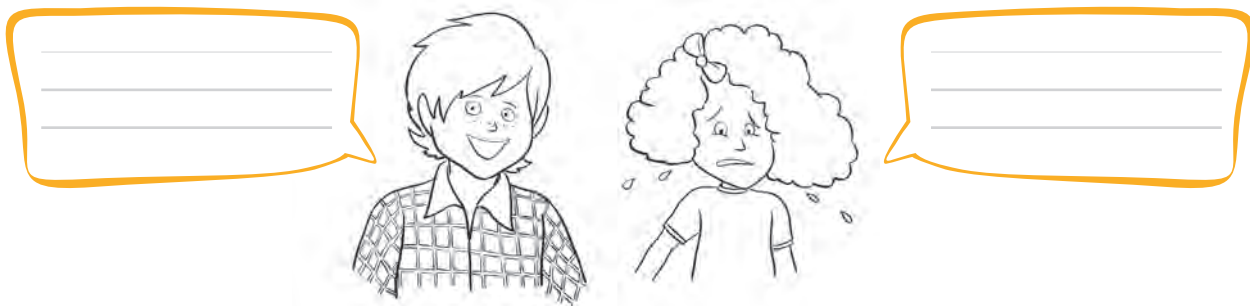

Male dein Porträt. Antworte auf die Frage von Frau Kamm.

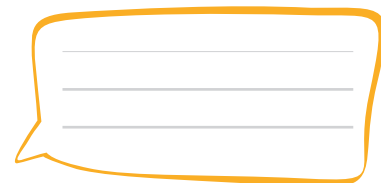

3 Wer sagt was? Male die Sprechblasen zu derselben Szene in gleicher Farbe aus. Ordne dann den Situationen die Sprechblasen zu.



Guck mal, Anna.
Wer ist das?

Hallo Tina.
Wie geht's dir?

Wie heißt du?

Ich heiße
Grazia.

Keine Ahnung.
Ich weiß nicht.

Sehr gut.
Danke.

4 Trenne die Wörter und setze die richtigen Satzzeichen ein. Lies die Sätze vor.

HalloIchbinAnna

UnddasistBenno

Werbistdu

Wiegehtesdir

Esgehtmirsehr gut

Guckmal

5 Wer heißt wie? Ergänze die Namen.



Ich heiße



Ich bin

Ich heiße

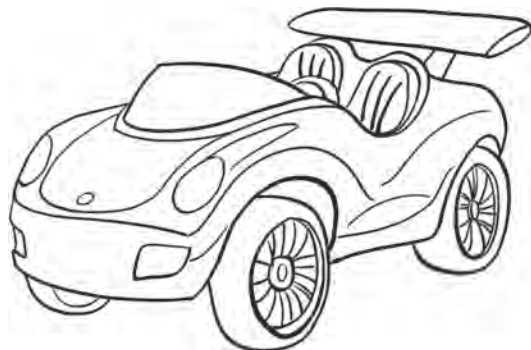

Ich heiße



Ich bin _____

6 Finde zehn Unterschiede. Markiere sie farbig.



Was sagen die Kinder?

7 Wer hat welchen Spind? Ergänze die Sätze und lies sie vor.



Benno hat
die Nummer

Anna hat
die Nummer

Grazia hat
die Nummer

Fabian hat
die Nummer

**8 Welche Zahlen sind nicht da?
Ergänze den Satz und lies ihn vor.**



3, _____ sind nicht da.

**9 Welche Zahlen sind hier versteckt?
Schreibe die Wörter auf.**

fIE _____ zDrehnei _____

chtA _____ Sizbehne _____

sSche _____ zwZigan _____

10 Bist du gut in Mathe? Ergänze und lies die Sätze vor.

5 + 11 = _____ 6 + 8 = _____ 19 - 2 = _____ 20 - 13 = _____

Anna, Benno und Grazia spielen in der Pause Bingo. Hör zu. Wer hat gewonnen?

1.22-23



Hör noch einmal zu. Welche Zahlen nennt Benno? Markiere sie.

1 2 3 4 5 6 7 8 9 10
11 12 13 14 15 16 17 18 19 20

1.24



12

Ordne die Sätze den Personen zu.



Wie heißt du denn?

Orangensaft und Kuchen.

Ich heiße Magdalene.

Wie geht's dir denn?

Was magst du denn?

Mir geht's fantastisch. Danke.



**13 Kennst du noch das Lied? Ergänze die Lücken.
Zwei Wörter bleiben übrig.**

Kuchen • bin • Orangensaft • prima • heiße • fantastisch

Wie heißt du denn? Wie heißt du denn?

Ich _____ Magdalene.

...

Wie geht's dir denn? Wie geht's dir denn?

Mir geht's _____ . Danke.

...

Was magst du denn? Was magst du denn?

_____ und _____

**14 Welches Wort aus dem Lied ist hier versteckt?
Ergänze es.**



Kinder

Ball

Das ist ja wu _____ r!

Wie geht es dir?

1.25



Hör zu. Wie geht es den Kindern? Kreuze an.

	😊	☹️
Annika		
Tom		
Saskia		

Hör noch einmal zu. Welches Bild passt zu welchem Kind? Ergänze die Namen.







Gefühlsbarometer

Wie geht es dir? Bastele dein Gefühlsbarometer und male es aus. Hängt eure „Barometer“ im Klassenzimmer auf.



Schwebender Ball

Für dieses Experiment brauchst du:
einen Tischtennisball, einen knickbaren Strohhalm
und eine Schere.

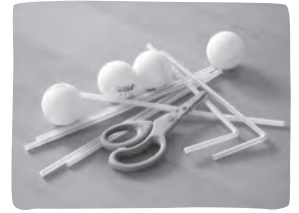

- 1 Kürze den oberen Teil des Strohhalms auf eine Länge von 3 cm.



- 2 Schneide den oberen Teil des Strohhalms an vier Stellen ein, so dass vier Streifen entstehen. Knicke die Streifen nach außen.



- 3 Leg vorsichtig einen Tischtennisball auf diese vier Streifen.

- 4 Puste nun kräftig durch den Strohhalm Luft und lass zugleich den Tischtennisball los.

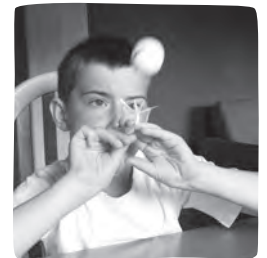

Nach ein paar Versuchen schaffst du es so, den Ball in der Luft zu halten! Wenn alle Kinder diesen Trick beherrschen, könnt ihr einen Wettbewerb veranstalten. Ein Kind zählt auf Deutsch von 20 bis 0.

Zwanzig, neunzehn, achtzehn, siebzehn,
Sechzehn, fünfzehn, vierzehn, dreizehn, zwölf,
Elf, zehn, neun, acht, sieben,
Sechs, fünf, vier, drei, zwei, eins!

Das Kind hört auf zu zählen, sobald es einem Kind gelingt, den Ball zum Schweben zu bringen. Die letzte Zahl entspricht den Punkten für das Kind, das diese Runde gewonnen hat. Wechselt euch ab und spielt so lange, bis jedes Kind einmal gezählt hat. Vergleicht eure Ergebnisse mit Hilfe des Lehrers.

Das kann ich!

1.26



1

Wie _____

Danke, _____

3

2

Wie _____

Wer _____

Ich bin _____

Ich _____

4

5

4 Ergänze die Sätze.



Ich spiele gern



Ich spiele gern



Wir spielen gern



Ich spiele gern



Ich spiele gern

**5 Markiere farbig. Was spielst du draußen (grün)?
Was spielst du drinnen (blau)?**



Was spielst du gern? Ergänze den Satz.

Ich spiele gern

6 Zu welchem Bild passen die Sätze? Verbinde.



- Ich spiele Tennis.
- Wir spielen Verstecken.
- Wir spielen Fangen.
- Ich spiele Ball.
- Wir spielen Lego.



7 Klebe die passenden Gegenstände ein und lies die Sätze vor.

Ich koche gern.



Ich fotografiere gern.



Ich spiele gern mit Puppen.



Ich spiele gern Gitarre.



Ich male gern.



8 Schneide die Unterschriften aus. Klebe sie unter die passenden Bilder.



✂
Ich male gern.

Ich spiele gern Computer.

Ich bastle gern.

Ich höre gern Musik.

9 Ergänze: *ich* oder *wir*.

lese gern.

hören gern Musik.

fotografiere.

malen.

10 Ergänze: ? oder .

Ich skate gern Wir tanzen gern Spielst du Fußball

Malst du gern Ich lese gern Hörst du gern Musik

11 Ordne zu und schreibe auf.

Hörst du gern Musik?

Ja, gern. • Nicht so gern. • Nein, das mag ich nicht.
• Ja, das mag ich sehr gern.



**Im Ferienlager. Was sagen die Personen?
Ordne den Personen die Sätze zu.
Ein Satz bleibt übrig.**



Wir singen gern.

Wir basteln gern.

Wir turnen gern.

Ich lese gern.

Ich koche gern.

Ich spiele gern Gitarre.

Ich spiele gern Computer.

13

Die kleinen Igel wollen Ball spielen.
Hör zu und nummeriere.

1.37-38



Schneide die Bilder aus. Klebe sie in der richtigen Reihenfolge wieder zusammen.
Hör zu und kontrolliere deine Lösung.

Wir

toll!

Ball.

Einfach

spielen

gern

14

Was machen die Märchenfiguren gern? Ergänze die Sätze.



Ich _____ gern.



Wir _____ gern.



Wir _____ gern.



Ich _____ gern.



Ich _____ gern.



Ich _____ gern.

Ich rechne gern. • Wir singen gern. • Wir kochen gern.
• Ich lerne gern. • Ich schreibe gern. • Ich turne gern.

15 Ordne den Strophen die Bilder zu.

1.39



Nein, nein, ich heie Grazia.
Ja, ich heie Grazia.

Nein, nein, ich mag Theater.
Ich spiele gern Theater.

Ja, ja, ich mache Sport.
Ich mag Musik.
Ich lerne gern Mathematik.

Erganze das Bild zu der letzten Strophe.

16 Was singt Grazia? Markiere.

Ich heie Grazia.

Ich spiele Domino.

Ich spiele gern Theater.

Ich mache Sport.

Ich hre Musik.

Ich lerne gern Mathematik.



Kinder haben ihre Hobbys

Welche Hobbys haben die Personen? Lies die Texte und kreuze an. Wer ist wer?



Hallo, ich heiße Julia und ich mag Musik. Meine Freundin Kira und ich sind in einem Chor. Ich singe gern. Und ich spiele auch Gitarre gern und höre sehr viel Musik. Musik ist toll. Musik ist genial!



Ich bin Lukas. Singen, malen, Lego spielen – das mache ich nicht gern! Ich mache total viel Sport. Ich skate gern und ich schwimme sehr gern. Und ich spiele gern Fußball mit meinen Freunden. Ich trainiere viel und ich bin sehr gut.



Ich bin Susi und ich habe viele Hobbys. Ich höre gern Musik oder ich lese gern Bücher. Ich mag Comics und Bücher über Tiere. Und ich schaue gern Filme. Ich mag Kino. Das macht mir auch viel Spaß. Meine Freundin Linda und ich gehen auch sehr oft ins Kino oder wir sehen zu Hause eine DVD.

Lies noch einmal die Texte. Markiere: richtig oder falsch.

	Richtig	Falsch
Julia mag Sport.	<input type="radio"/>	<input type="radio"/>
Julia und Kira singen in einem Chor.	<input type="radio"/>	<input type="radio"/>
Lukas spielt sehr gern Lego.	<input type="radio"/>	<input type="radio"/>
Lukas spielt gern Fußball mit Freunden.	<input type="radio"/>	<input type="radio"/>
Susi mag Lesen.	<input type="radio"/>	<input type="radio"/>
Susi mag Kino.	<input type="radio"/>	<input type="radio"/>
Susi und Linda machen viel Sport.	<input type="radio"/>	<input type="radio"/>

Meine Hobbys – Plakat

Was sind deine Hobbys? Bastle ein Plakat.
Hängt eure Hobbys-Plakate im Klassenraum auf.



Für diesen Trick brauchst du nur ein Kartenspiel.

- 1 Sieh dir unauffällig die unterste Karte des Stapels an und merk sie dir.
- 2 Fächere die Karten auf und lass einen Zuschauer eine Karte ziehen. Du darfst diese Karte nicht sehen.
- 3 Der mitspielende Zuschauer legt seine Karte nun auf den Stapel.
- 4 Hebe einmal ab, so dass die Zuschauerkarte nun unter der Leitkarte, die du dir gemerkt hast, liegt.
- 5 Lass den mitspielenden Zuschauer jetzt abheben.
- 6 Fächere die Spielkarten nun auf. Die Zuschauerkarte befindet sich direkt neben der Leitkarte, die du dir gemerkt hast!



Übe diesen Trick mit deinen Klassenkameraden und überrasche dann deine Freunde und Familie mit deinem Zaubertrick!

Vergiss nicht den Zauberspruch:

Ich spiele gern Karten.
Na, glaubst du mir?
Simsalabim.
Deine Karte ist hier!

Das kann ich!

1.40





Ich spiele ...

1 

2 

3 

7 

4 

5 

6 

9 

10 
Ich fotografiere
gern.

11 

12 

Ich _____

13 

14 

15 

Zum Geburtstag viel Glück!

1 Klebe Wörter und Bilder in der gleichen Anordnung ein.

		
		
	die Maus	das Auto
das Puzzle	die Puppe	der Teddy
das Puppenhaus	das Computerspiel	

2 Ergänze die Wörter.

der eddy

Das uto

die hr

das uzzle

der all

die uppe

3 Suche Wortpaare und markiere sie mit gleicher Farbe.

die Puppe eine Uhr ein Puzzle ein Ball
 eine Puppe das Auto die Uhr
 ein Auto der Ball das Puzzle

4

Markiere das Wort und den dazugehörigen Gegenstand mit gleicher Farbe.

das Puzzle
das Puppenhaus
das Computerspiel

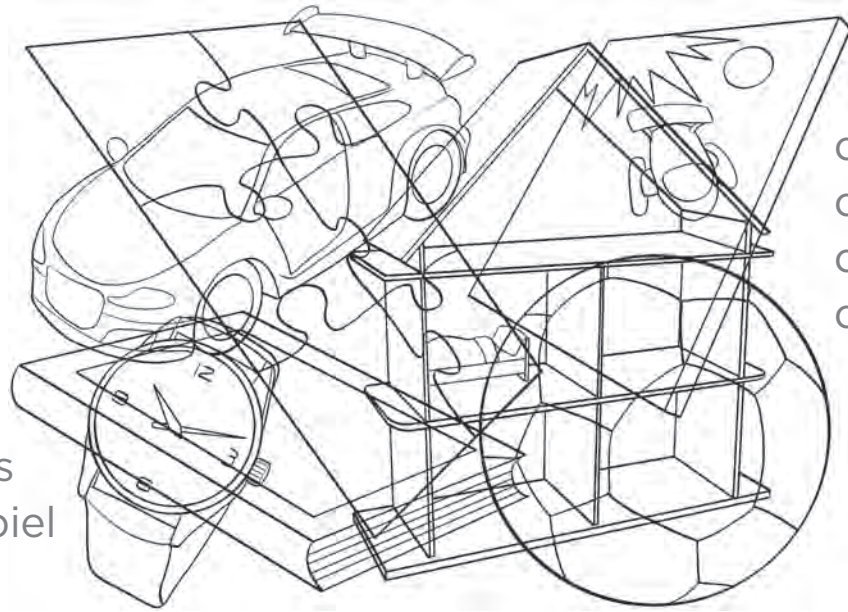

die Uhr
das Auto
der Ball
das Buch

5

Was ist im Karton? Rate mal und ergänze die Sätze.



Das ist ein Auto.



Das ist eine.



Das ist ein.



Das ist eine.

6 Benno und seine Mutter suchen ein Geschenk.
Für wen? Hör zu.

1.52-53



Hör noch einmal zu. Über welche Spielsachen sprechen Benno und seine Mutter? Markiere sie.

Was ist ein gutes Geschenk für Anna? Mach drei Vorschläge und schreibe sie auf.

- die Maus • das Buch • das Puzzle • das Auto
- das Spiel • die Puppe • der Teddy • der Ball
- die Uhr • die Katze

7 Schreibe die Wörter in die Pyramide.

interessant • langweilig
 • wunderbar • schlecht
 • klein • nett • alt

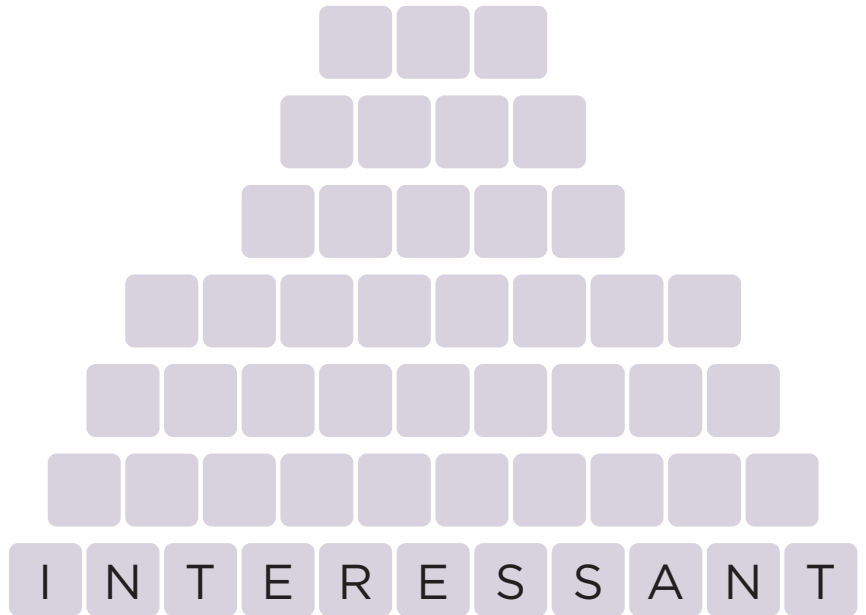

Ergänze die Sätze.

Das Spiel ist _____ .
 Das Buch ist _____ .
 Die Uhr ist _____ .
 Der Ball ist _____ .

8 Verbinde und bilde Sätze. Schreibe zwei Sätze in dein Heft.



9 Gegensätze: Schneide die Wörter aus und klebe sie entsprechend ein.

 interessant

 groß

 neu

 gut



alt \neq



schlecht \neq



langweilig \neq



klein \neq

10 Male die Flecken aus.



gelb

braun

rot

lila



Die Maus ist gelb.

Der Teddy ist braun.



Die Uhr ist lila.



Der Ball ist rot.



11 Klebe es zusammen. Ergänze.
Lies vor.

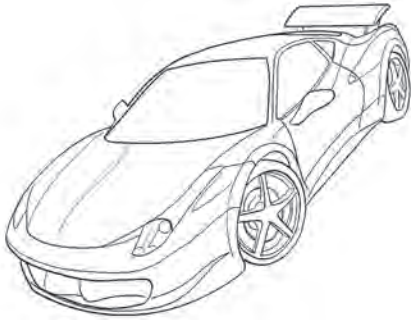
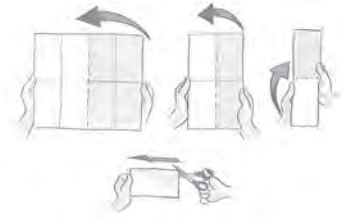

Das ist ein Computerspiel.
Das Spiel ist neu.

6

11

3

14

Das ist ein Ball.
Der Ball ist groß.

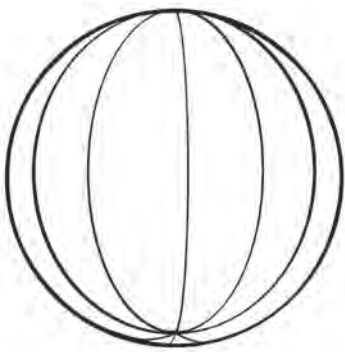

Das ist eine Maus.
Die Maus ist grau.

2

15

7

10

Das ist ein Auto.
Das Auto ist super.

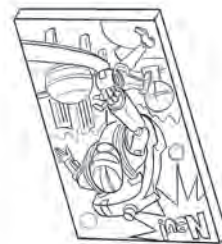



12

Das ist eine Puppe.
Die Puppe ist schön.

5

13

Das ist eine Katze.
Die Katze ist nett.

4



Das ist ein Buch.
Das Buch ist interessant.

16

MEIN
BUCH

1

6

Das ist ein Teddy.
Der Teddy ist braun.

8



12 Hör zu und ordne den Personen die Sätze zu.

1.54



O danke.
Vielen Dank.

Hipp, hipp,
hurra!

Was ist das?

13 Hör zu. Zähle die Wörter „Geschenk“/„Geschenke“. Kreise die Zahl ein.

1.54



14 Ergänze die Sätze.

interessant • groß • schön • Ball • Uhr
• Spiel • interessant • schön

Das ist ein Ball. Der _____ ist _____.

Das ist ein _____. Das _____ ist _____.

Das ist eine _____. Das _____ ist _____.

1.55



Hör das Interview mit Lukas. Was macht Lukas an seinem Geburtstag? Erzähle. Hör noch einmal und bring die Bilder in die richtige Reihenfolge.

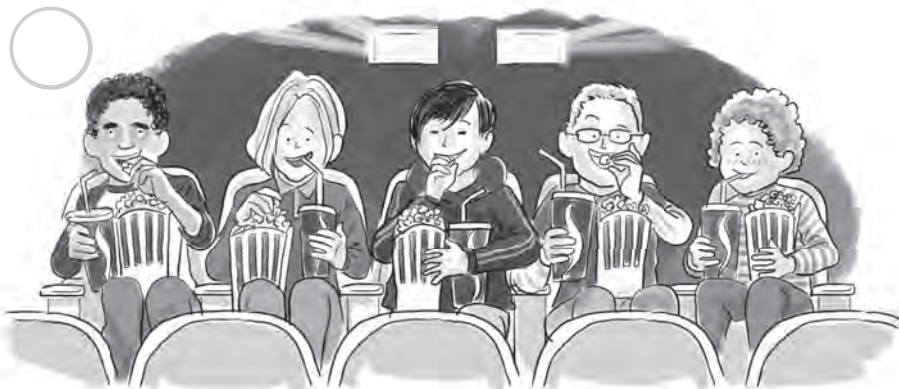

Neues T-Shirt

Bemalt ein weißes T-Shirt und schenkt es eurem Mitschüler zum Geburtstag.





*Für dieses Experiment brauchst du:
eine frische weiße Blume
(am besten eine Rose
oder Nelke), farbige Tinte,
ein Glas oder eine Vase
mit Wasser.*

- 1 Fülle die Tinte vorsichtig in das Wasserglas und stell dann die Blume in das Glas.
- 2 Warte ein paar Stunden ab. In der Zwischenzeit lernst du ein kleines Gedicht:

Ich schenke dir Blumen:
Weiß, rosa und blau.
Ich mag dich, ich mag dich.
Das weißt du genau.

- 3 Oh, deine Blume hat ihre Farbe geändert!



Experimentiere mit unterschiedlichen Tintenfarben. So kannst du in Zukunft andere mit einem ungewöhnlichen Blumenstrauß überraschen!

Das kann ich!

1.56



Was _____

2



1

Hier, _____

3



ein _____

4



5



6



7



8



9



10



11



12



13



14



1 Wer hat was dabei? Klebe ein.
Lies die Sätze vor. Erzähle.



Ich kann tanzen.



Ich kann schwimmen.



Ich kann Rad fahren.



Ich kann Flöte spielen.



Ich kann backen.



Ich kann jonglieren.



Ich kann schnell laufen.



Ich kann Seil springen.

Anna kann jonglieren.

2 Verbinde die Puzzleteile und zeichne rechts dasselbe Muster. Schreibe die Sätze in dein Heft.

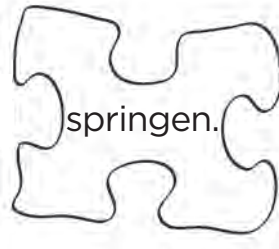
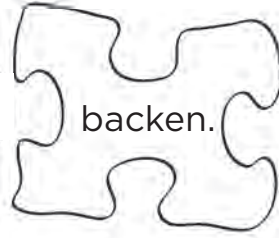

3 Kreise ein, was du kannst. Frage deine Partnerin/deinen Partner.

schwimmen

backen

skaten

jonglieren

Seil springen

tanzen

fotografieren

RAD FAHREN

FLÖTE SPIELEN

Ich kann tanzen.

Kannst du schwimmen?

Ja, ich kann schwimmen.

Nein, ich kann nicht schwimmen.



4 Die schöne Prinzessin heiratet. Vier Kandidaten halten um ihre Hand an. Wen wählt sie aus? Hör zu.

2.12-13



Hör den Text noch einmal. Welche Talente haben die Kandidaten? Wer sagt was? Klebe die Sätze ein. Erzähle.

Otto
kann ...

✂ Ich kann Flöte spielen.

✂ Ich kann tanzen.

✂ Ich kann skaten.

✂ Ich kann singen.

5 Welches Verhalten ist richtig? Male das Bild aus und schreibe die Sätze auf.



Ich kann basteln.



Ich kann Fußball spielen.



6 Wer sagt was? Klebe die Sätze ein.

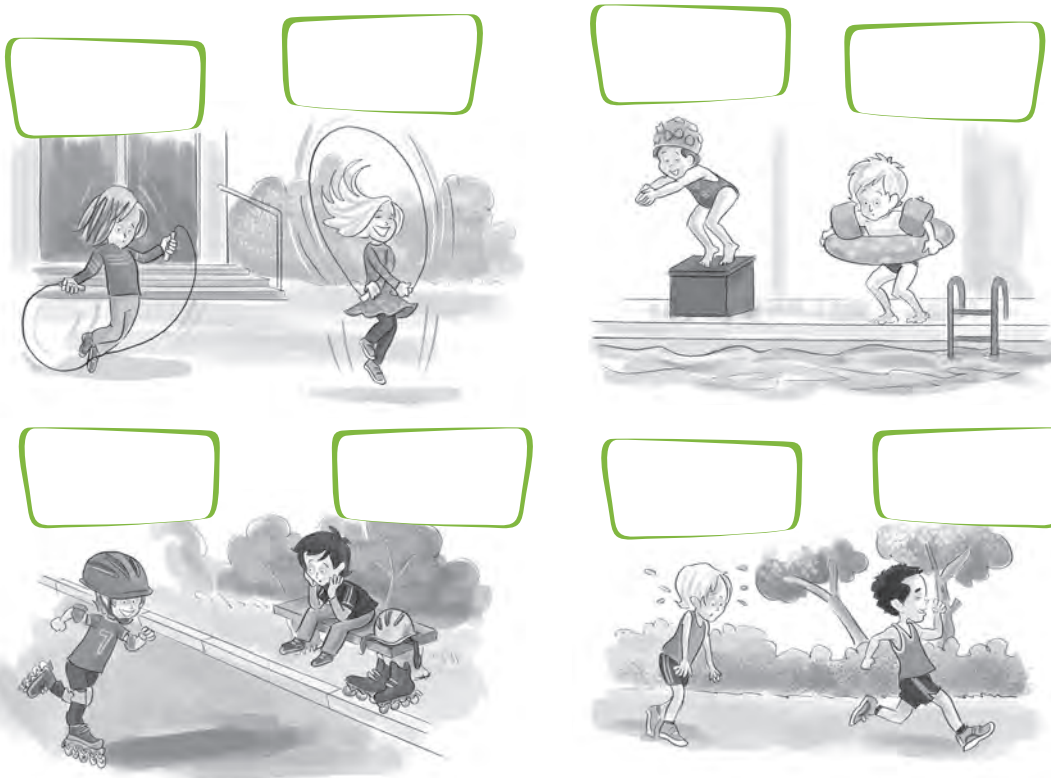

Und du? Was kannst du? Was kannst du nicht? Erzähle.

7 Talentshow: Wer kann was? Verbinde Fragen mit Antworten.



8 Wer kann was? Schreibe die Sätze.

Ich kann Fußball spielen.

Ich kann fotografieren.

Ich kann malen.

Ich kann basteln.



Benno kann

9 Was kann Robo? Ordne den Bildern die Sätze zu. Ergänze zwei Sätze.

1. Robo kann backen.
2. Robo kann Klavier spielen.
3. Robo kann kochen.
4. Robo kann rechnen.
5. Robo kann lesen.

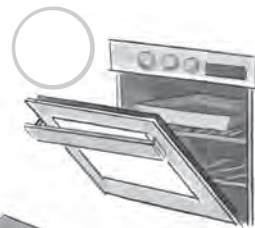

6.



7.



10 Was können Annas Mitschüler?
Erzähle.

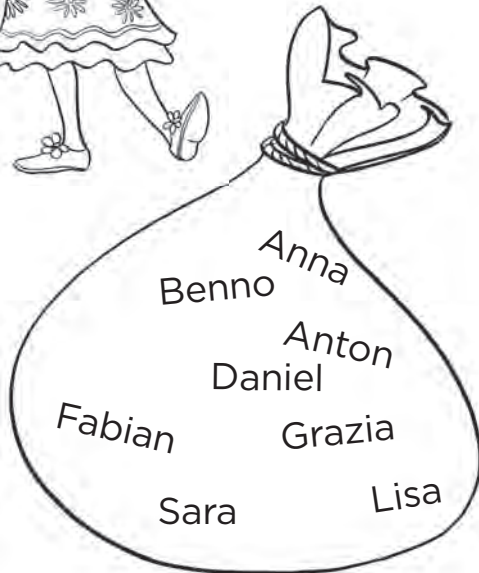

Schreibe zwei Sätze in dein Heft.

11 Hör zu und nummeriere die Bilder.



Q



a



c



u



s



t



h

**Trage die Buchstaben ein.
Ergänze den Satz.**

1	2	3	4	5	6	7
<input type="radio"/>	<input type="radio"/>	<input type="radio"/>	<input type="radio"/>	<input type="radio"/>	<input type="radio"/>	<input type="radio"/>

Grün ist gelb, eins ist zwei.

So ein Q _____ ! Das kann nicht sein.

Was machen sie gern?

**Lies die Texte. Wer ist wer? Wer ist mit wem befreundet?
Lies noch einmal. Wer kann was machen?**



A

Hallo, ich heiÙe Laura. Ich wohne in M¼nchen und bin 7 Jahre alt. Ich mag Musik und ich kann sehr gut tanzen. Momentan mache ich einen Ballettkurs. Ich kann auch gut schwimmen. Schwimmen ist toll. Meine Freundin Lisa kann auch gut schwimmen und sie kann Klavier spielen. Ich kann das leider nicht. Ich kann nicht Klavier spielen.

B

Hallo, Leute. Ich heiÙe Manuel. Ich bin 7 Jahre alt und wohne auch in M¼nchen. Mein Hobby ist Sport. Ich kann gut Tennis spielen. Aber FuÙball mag ich besonders gern. Ich bin ein Fan von FC Bayern M¼nchen. Zu Hause habe ich viele Poster. Technik finde ich auch interessant, besonders Computer. Ich habe viele Computerspiele. Ich kann Computer spielen. Wenn Dennis mich besucht, spielen wir zusammen.

C

Hallo, ich bin Tina und bin 8 Jahre alt. Mein Hobby ist Musik. Ich spiele Gitarre. Das kann ich noch nicht sehr gut. Ich mag auch Theater und Kino. Disney-Filme finde ich besonders toll. Ich kann auch gut malen. Ich habe viele Bilder in meinem Zimmer. Malen ist mein Lieblingsfach, ich finde es toll!

D

Hallo, ich bin Dennis. Ich bin 7 Jahre alt und gehe in die Klasse 2b. Ich kann gut FuÙball spielen und ich mag Sport. Mein bester Freund Manuel kann auch gut FuÙball spielen. Ich mag auch Autos und spiele gern Lego. Ich kann Autos aus Lego basteln. In meinem Zimmer habe ich viele Lego-Autos. Das ist mein Hobby.

Meine Talente

Kannst du malen? Prüfe nach. Male dein Selbstporträt und erzähle von allen deinen Talenten.



Unsichtbare Schrift

*Für dieses Experiment brauchst du:
Zitronensaft, Papier, einen Pinsel
(oder ein dünnes Stäbchen).*

- 1 Tauche den Pinsel oder das Stäbchen in den Zitronensaft.
- 2 Schreib eine Nachricht (oder dein deutsches Lieblingswort) auf das Blatt Papier.

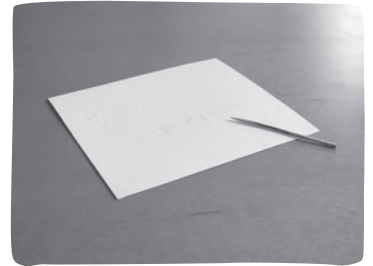

- 3 Warte, bis das Papier getrocknet ist. Dann kann niemand mehr sehen, was auf dem Papier steht! In der Zwischenzeit lernst du einen Zauberspruch:

Was hier war, das ist jetzt weg!
Das kann nicht sein! Das ist ein Trick.
Eins und zwei und drei und vier,
Ich kann es sehen auf dem Papier!

- 4 Bitte einen Erwachsenen darum, das Blatt Papier (z.B. mit einem Bügeleisen) zu erhitzen. Du sagst währenddessen den Zauberspruch auf.
- 5 Überraschung: auf dem Blatt Papier ist wieder die Schrift zu sehen!

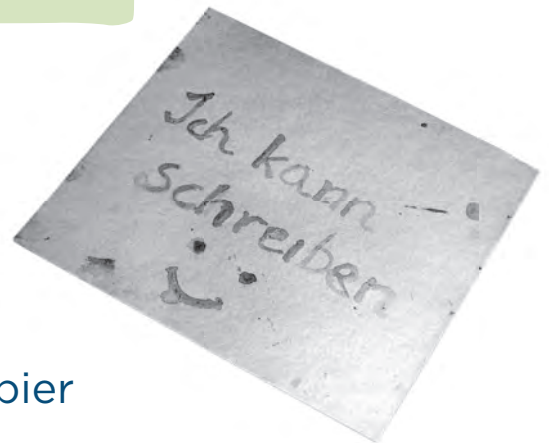

So kannst du Botschaften verschlüsseln oder mit anderen Kindern spielen und rätseln. Zeig deinen Freunden und deiner Familie, dass du ein echter Zauberkünstler bist!

Das kann ich!



1

Ich kann ...



2



3



4



5



6



7

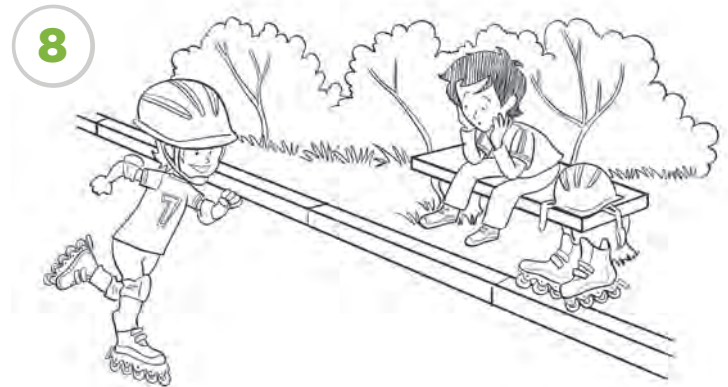

8

Endlich Winter!

- 1** Die Wochentage sind Brüder. Ordne sie von klein bis groß. Lies die Namen vor.



- 2** Annas Stundenplan: Klebe die Wochentage in der richtigen Reihenfolge ein.

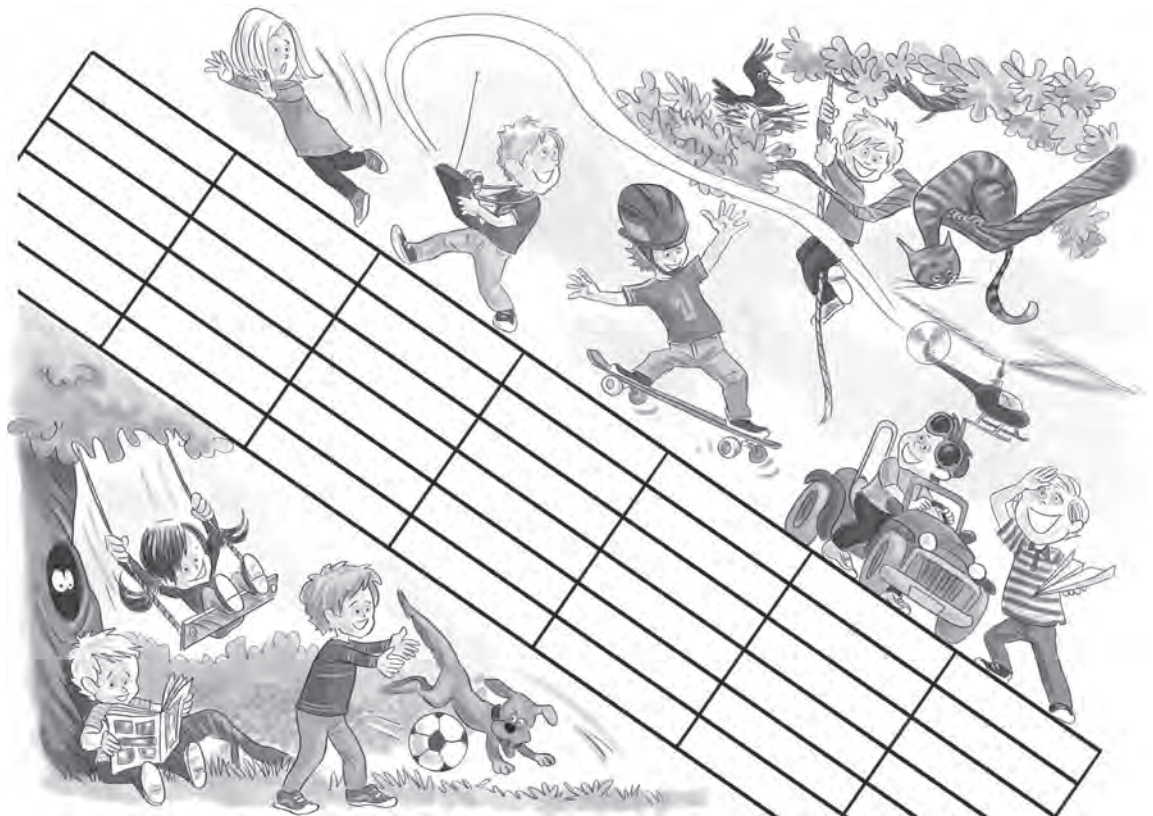

3 Spiegelschrift: Schreibe die Wochentage auf.

patman

patiert

patmo?

patmeil

Welche Tage fehlen? Ergänze.

Was ist dein Lieblingstag?

Mein Lieblingstag ist

4 Buchstabenschlange: Suche sieben Wochentage.

ACLZMONTAGNMPKLPSONNTAGPLZEIUEFREITAGIRWOU
ASAMSTAGAGNDIENSTAGNNPLZEIUEMITTWOCHRWO
ULACLZMOAGDONNERSTAGNNTAGPLZEIUEFRLITIRWOUUT

5 Ergänze.

Heute ist Montag.

Heute ist Mittwoch.

Morgen ist _____.

Morgen ist _____.

Heute ist Freitag.

Heute ist Sonntag.

Morgen ist _____.

Morgen ist _____.

6 Welcher Satz passt zu welchem Bild? Verbinde.



Wir rodeln gern.

Wir laufen gern Schlittschuh.

Wir laufen gern Ski.

Wir machen gern eine Schneeballschlacht.

Wir spielen gern Eishockey.

Wir bauen gern einen Schneemann.



Was macht ihr gern? Malt aus und erzählt.

7 Klebe die passenden Wörter ein. Schneide die Domino-Karten aus und lege sie richtig zusammen.

✂



Wir laufen.

✂



Wir machen

✂



Wir spielen

✂



Wir bauen

✂



Wir laufen Ski.

✂



Wir rodeln.

✂

eine Schneeball-
schlacht.

Eishockey.

einen
Schneemann.

Schlittschuh.

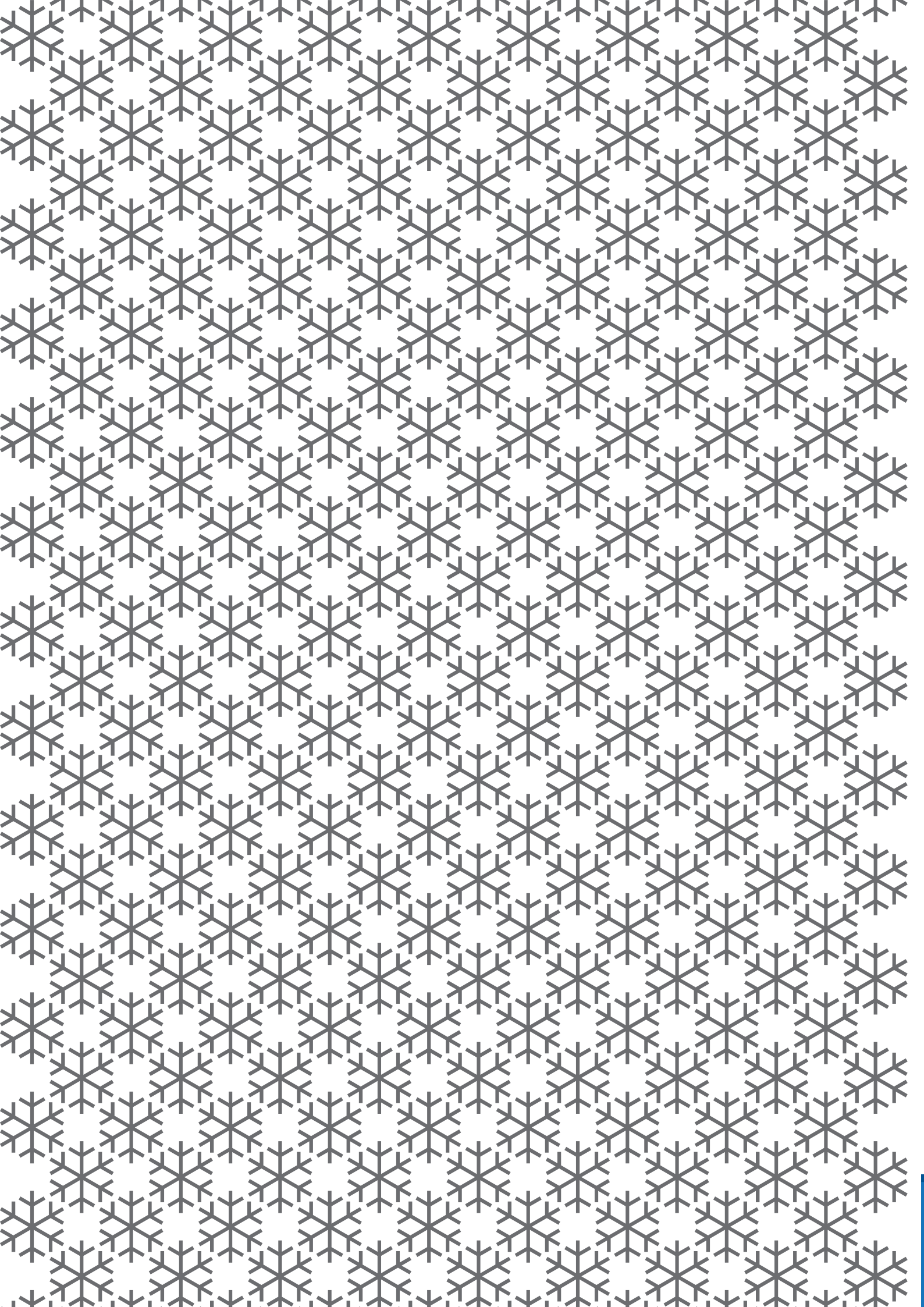

8 **Vergleiche die Texte mit dem Bild. Was stimmt nicht? Markiere die „falschen“ Stellen. Korrigiere und schreibe die korrekten Sätze in dein Heft.**

Anna und Benno machen eine Schneeballschlacht.

Tina und Lisa bauen einen Schneemann.

Lea und Anton spielen Eishockey.



Daniel und Fabian laufen Ski.

Sara und Grazia laufen Schlittschuh.

9 **Welcher Satz passt zu dem Bild? Markiere ihn.**



Ich will Schlittschuh laufen.

Ich will nicht Schlittschuh laufen.

Ich will lernen.

Ich will nicht lernen.



Ich will rodeln.

Ich will nicht rodeln.

10 Der kleine Schneemann will jeden Tag spielen. Aber er ist immer allein. Hör zu. Wer will mit ihm spielen? Erzähle.

2.26-27



Hör noch einmal zu. Nummeriere die Bilder.

11 Ordne den Strophen die Bilder zu. Ein Bild fehlt.
Ergänze es.



Wir bauen einen Schneemann.
Hey, Leute, wer macht mit?



Wir spielen alle Eishockey
Und bleiben immer fit.



Wir lieben den Winter, wir spielen im Eis,
Wir rodeln zusammen und tanzen im Kreis.



Wir machen Schneeballschlachten.
Hey, Leute, wer macht mit?



Wir laufen auch Schlittschuh
Und bleiben immer fit.

12 Was willst du machen? Ergänze die Sätze.

Ich will _____.

Ich will _____.

Ich will _____.

2.29



Hör den Text. Was kommt zuerst? Nummeriere die Bilder.



Hör noch einmal zu.
Überprüfe. Wie findest du die Geschichte?

Alles ist weiß

Bringt weiße Gegenstände mit und gestaltet eine weiße Winterlandschaft.



Ein Zapfen sagt, wie das Wetter ist

*Für dieses Experiment brauchst du:
einen großen Kiefern- oder Fichten-Zapfen und einen Faden.*

- 1 Binde den Faden um den Zapfen.
- 2 Hänge den Zapfen auf den Balkon, die Terrasse oder befestige ihn (mit Hilfe eines Erwachsenen) außen am Fenster.
- 3 Lerne ein kleines Gedicht auswendig:

Zauberzapfen und Zauberhut,
Die Schuppen nach oben – das Wetter wird gut!
Und wenn der Trick uns nicht gelingt,
Dann gibt es Regen, Schnee und Wind.

- 4 Beobachte den Zapfen. Wie sieht der Zapfen aus, wenn die Sonne scheint? Und wie sieht er aus, wenn es regnet oder schneit?



Von nun an kannst du das Wetter vorhersagen!

Viel Glück!

Das kann ich!



1

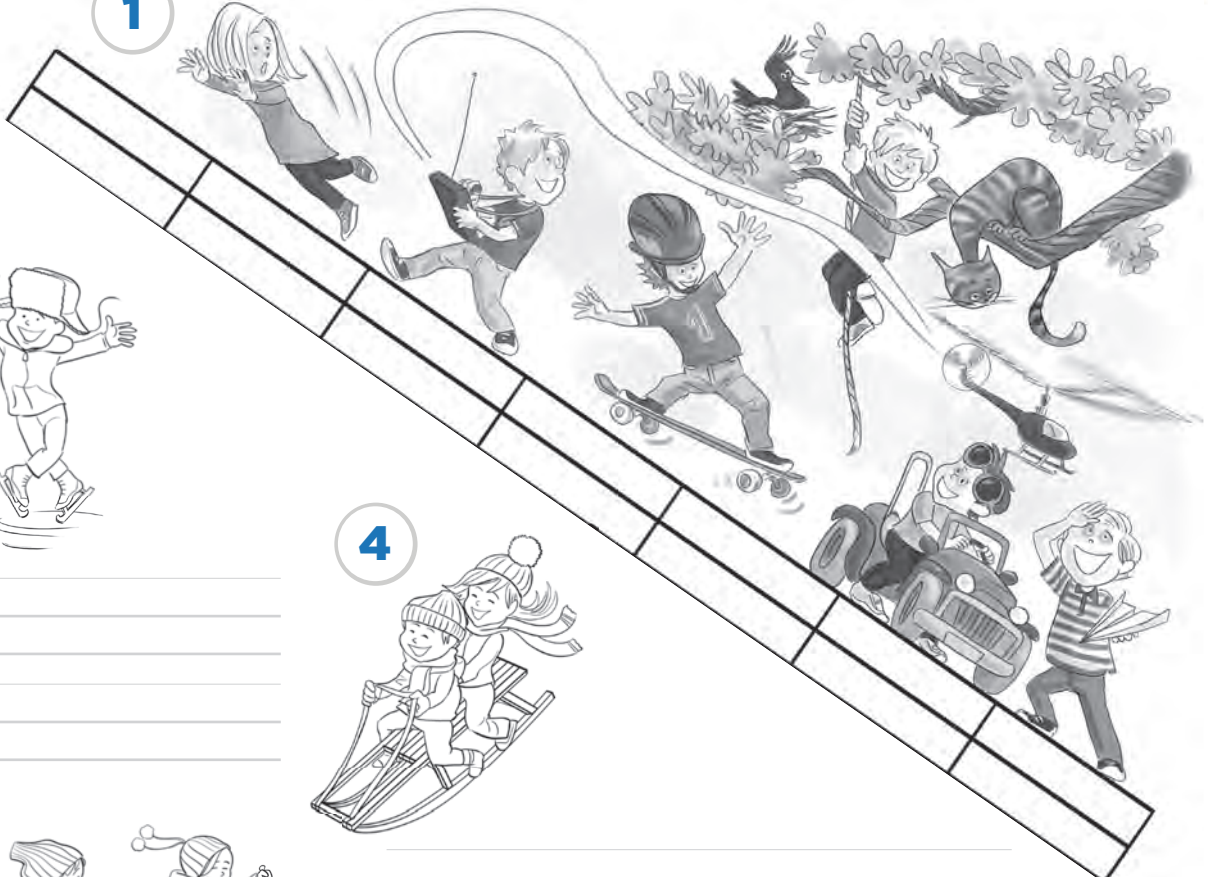

2



4



3



6



5



7



Mein Stift und meine Maus

- 1** Ergänze die Bilder und die Wörter.
Male die Bilder aus.

das Kanin

die Ma



die Schildkr



das erschw

- 2** Welche Tiere wohnen hier? Klebe die Tiere ein.
Schreibe auf, wie sie heißen.

der



der



der

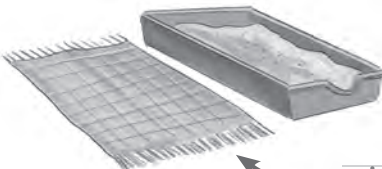

die



der

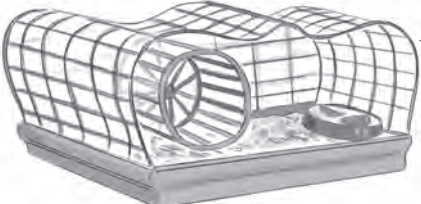

3

Welches Bild passt zu welchem Text?

Trage die Bildnummern ein. Decke die Texte ab und beschreibe die Bilder. Male sie aus.

1

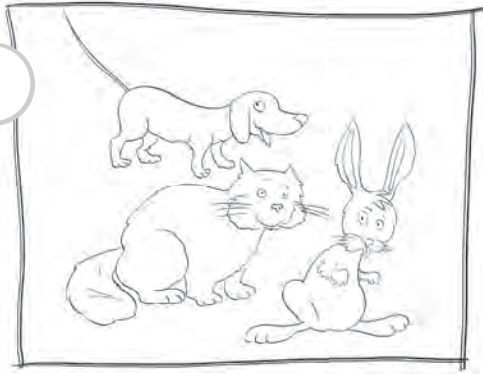

2



3



4



Auf Bild _____ sind der Hund, die Katze und das Kaninchen.

Auf Bild _____ sind der Papagei, der Hund, die Schildkröte und der Hamster.

Auf Bild _____ sind der Hund, das Kaninchen und die Maus.

Auf Bild _____ sind der Fisch, der Hamster, die Schildkröte und der Papagei.

4 Was sagen die Kinder? Schreibe die Wörter richtig und male die Bilder zu Ende.



Ich habe eine _____
 (atKze) _____ .



Ich habe einen (geiPapa) _____ .



Ich habe einen (amrsteH) _____
 _____ .

Ich habe einen (udnH) _____ .



Ich habe eine _____
 (kröSchildte) _____ .



Ich habe einen (schFi) _____ .

5 Lies die Sätze und vergleiche mit den Bildern.
Was stimmt nicht? Korrigiere und schreibe
die korrekten Sätze in dein Heft.



Ich habe einen Hund, einen Papagei und eine Katze.

Ich habe einen Hamster, ein Kaninchen und eine Schildkröte.



Ich habe einen Hund, ein Kaninchen und eine Katze.



Ich habe eine Schildkröte, einen Fisch und einen Hamster.

6 Lies die Sätze. Welche zwei Bilder gehören jeweils zu einem Satz? Wähle einen Satz und male die passenden zwei Bilder aus.

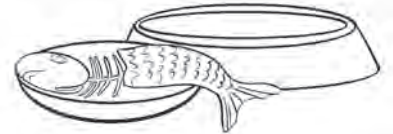
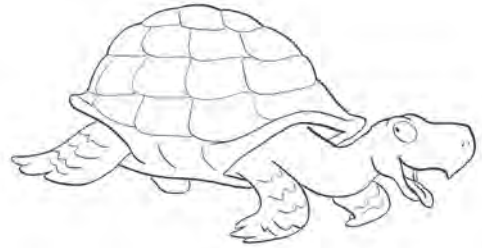

Meine Katze mag Milch und Fisch.



Mein Hund mag Schinken und Pizza.

Mein Hamster mag Salat und Tomaten.

Meine Schildkröte mag Bananen und Ananas.

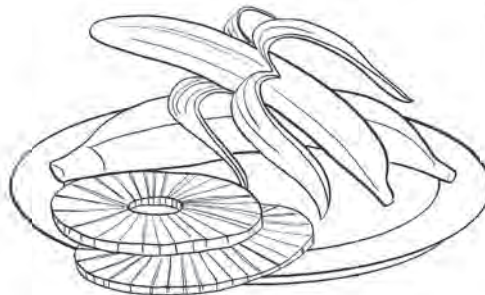

Ergänze die Sätze.

Mein Kaninchen mag _____

mag Nüsse, Kekse, Brot und Obst.

7 Wer kann das? Schneide die Satzergänzungen aus und klebe sie ein.



Der Hund



Der Papagei



Die Katze

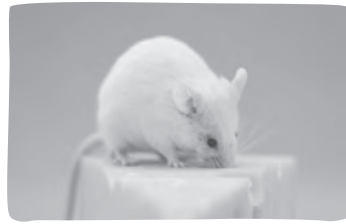

Die Maus



Der Strauß

Schreibe einen Satz auf.

kann gut schwimmen. kann schnell laufen.
kann spielen. kann sprechen. kann gut springen.

**Wähle noch zwei andere Tiere. Was können sie?
Schreibe zwei Sätze.**

1.

2.

8 Hör zu und nummeriere die Bilder. Dann erfährst du, was Lollo mag.

2.40-41



- 1
- 2
- 3
- 4
- 5
- 6
- 7
-
-
-
-
-
-

Hör noch einmal zu und kontrolliere.

9 Wem gehört welches Tier? Verbinde.



Matthias

Opa Karl-Heinz

Andrea

Tante Ulrike

Adalbert

schwarz-weiß

Siegesmund

Mieze

Milch

Muhhhhh!

Was passt zu welchem Tier? Verbinde.

Was sagen die Personen? Ergänze die Sätze.

Andrea: Ich habe

Matthias: Ich

Tante Ulrike: Und ich

Opa Karl-Heinz: Ich

**Lies die Texte und die Sätze 1-6. Was stimmt?
Was stimmt nicht? Markiere.**

Haustiere sind oft die besten Freunde. Hast du ein Haustier? Wie heißt es? Was mag es? Kinder erzählen von ihren Haustieren.



Tom, 7: Hallo, ich habe einen Hund. Er heißt Ferris und kann laut bellen. Er ist braun-weiß. Ja, er ist wirklich schön. Und er mag Schinken. Ich spiele gern mit Ferris. Er ist mein bester Freund.

Emma, 8: Hi, ich habe eine Katze. Meine Katze ist sehr schön und heißt Luna. Sie ist ganz schwarz. Luna mag Fisch. Sie liegt gern in der Sonne. Ich auch!



Marie, 8: Hey, ich habe ein Kaninchen. Es heißt Bonni und mag Salat. Bonni hat immer Hunger. Das ist lustig. Bonni ist dick, aber ganz schön. Es ist braun und so kuschelig.



Richtig Falsch

1. Toms Hund heißt Luna.
2. Toms Hund mag Schinken
3. Emmas Katze ist weiß-schwarz.
4. Emmas Katze mag Fisch.
5. Maries Kaninchen heißt Bonni.
6. Maries Kaninchen ist braun.

<input type="radio"/>	<input type="radio"/>
<input type="radio"/>	<input type="radio"/>
<input type="radio"/>	<input type="radio"/>
<input type="radio"/>	<input type="radio"/>
<input type="radio"/>	<input type="radio"/>
<input type="radio"/>	<input type="radio"/>

Unsere Haustiere

Bastelt Plakate mit Informationen zu euren Lieblingshaustieren. Präsentiert eure Plakate vor der Klasse.



Für diesen Trick brauchst du:
Papier und aus Papier ausgeschnittene
Tiere, deren Namen du schon kennst.



- 1 Knicke das Papier nach den Fotos, so dass eine Tasche mit zwei Öffnungen entsteht.

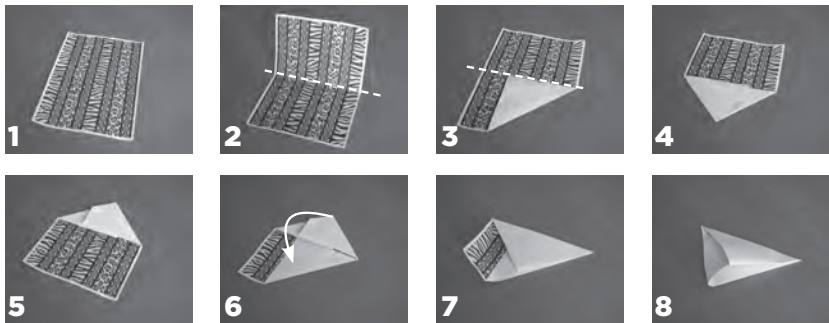

- 2 Bitte eine andere Person darum, ein ausgeschnittenes Tier in die Tasche zu tun.

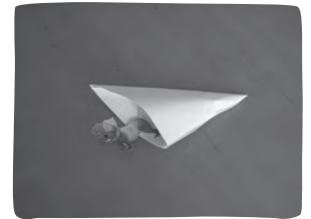

- 3 Dreh die Tasche schnell um und zeig der anderen Person die zweite Öffnung. Die Tasche ist leer und dein Zuschauer garantiert verblüfft!

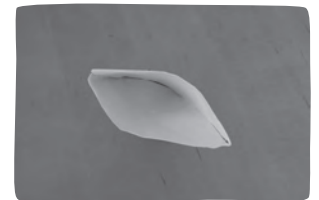
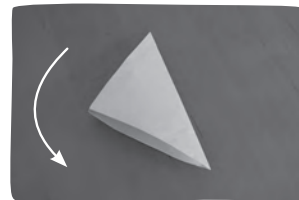

Einen noch besseren Effekt erzielst du, wenn du während des Tricks folgenden Zauberspruch auf sagst:

Hokuspokus, Fidimaus
Und mein Hund ist raus!

Denke daran, immer den Namen des Tieres zu sagen, das die andere Person in die Tasche getan hat.

Das kann ich!

Ich habe einen

2.43



die Katze

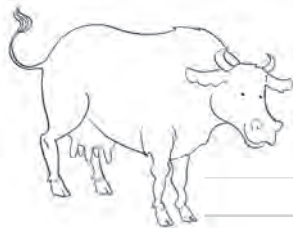
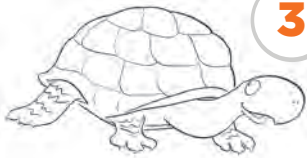

- 1 Suche die Wörter und kreise sie farbig ein. Schreibe die Wörter auf.

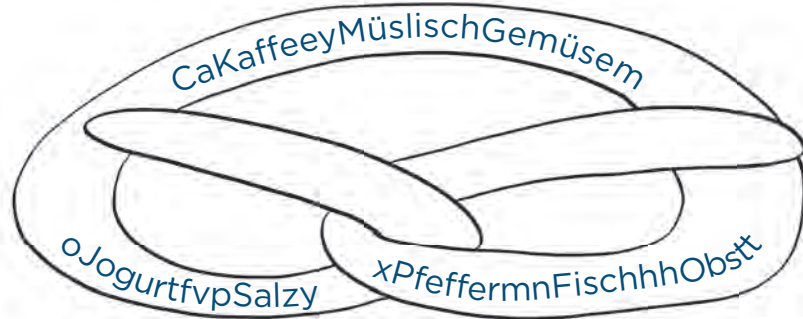

_____	_____	_____
_____	_____	_____
_____	_____	_____
_____	_____	_____
_____	_____	_____

- 2 Was kauft Annas Mutter? Notiere.

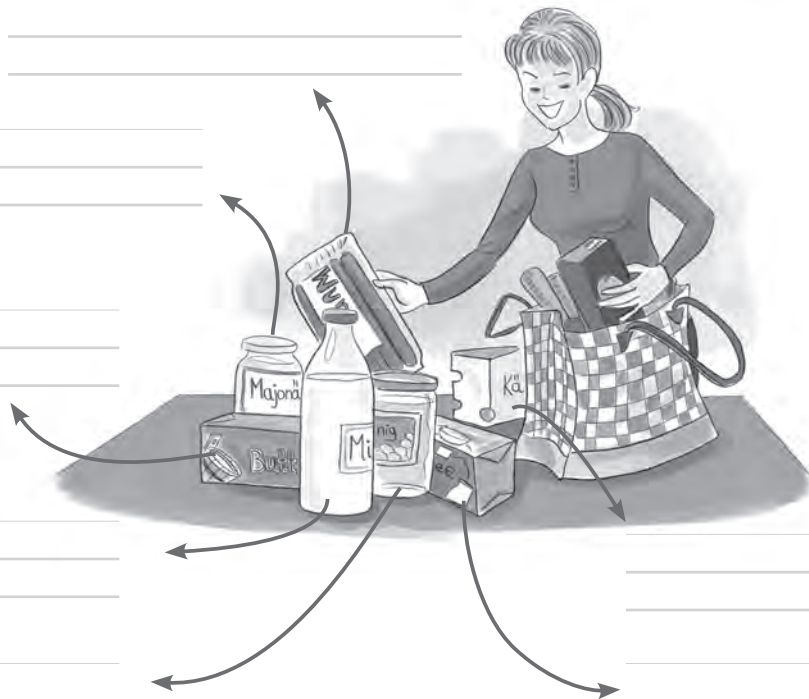

_____	_____
_____	_____
_____	_____
_____	_____
_____	_____
_____	_____
_____	_____
_____	_____
_____	_____
_____	_____

3 Klebe die Wörter in den richtigen Korb.
 In einem Korb fehlt etwas. Ergänze die Zeichnung.
 Beschreibe dann jeden Korb.



In Korb 1
 liegen ...

- | | | | | | | | | | | | |
|--------|---------|------------|---------|-------|-----------|-------|--------|--------|------|--------|---------|
| Ananas | Tomaten | Schokolade | Bananen | Salat | Marmelade | Honig | Spinat | Butter | Käse | Jogurt | Orangen |
|--------|---------|------------|---------|-------|-----------|-------|--------|--------|------|--------|---------|

4 Benno kauft ein. Nummeriere die Bilder.



Was liegt im letzten Einkaufswagen? Notiere.

_____	_____	_____
_____	_____	_____
_____	_____	_____
_____	_____	_____
_____	_____	_____

5 Wer möchte was? Ordne zu und ergänze die Sätze.



Ich möchte
Salat mit Ei.



Ich möchte
Pizza mit

_____ und _____.



Ich möchte
Jogurt mit

_____.



Ich möchte
Tomatensaft mit

_____.



Ich möchte
Brot mit

_____.



Ich möchte
Müsli mit

_____.

Was möchtest du?

Ich möchte _____.

6 Wer möchte was? Sortiere die Wörter und bilde Sätze. Schreibe zwei Beispiele in dein Heft.

Ich habe Durst. Ich möchte ...

Käsebrot • Pizza • Limo
 • Wurstsalat • Gemüse
 • Tee • Fisch • Apfelsaft
 • Jogurt • Tomatensaft
 • Schinkenbrot • Müsli
 • Kakao

Ich habe Hunger. Ich möchte ...

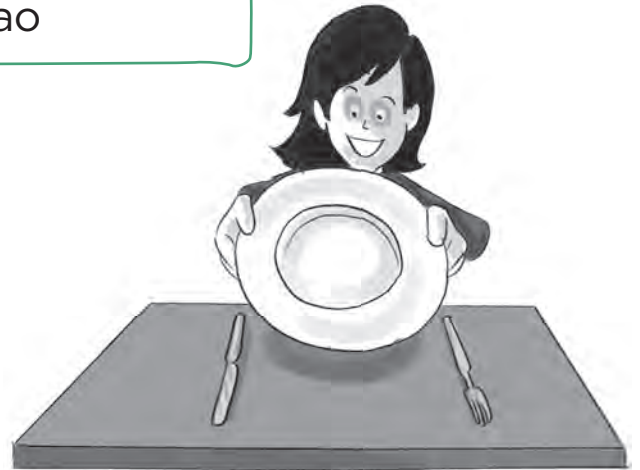

7 Was schmeckt gut? Markiere mit „grün“. Was schmeckt nicht? Markiere mit „rot“.

Jogurt mit Salz • Pizza mit Käse und Wurst
 • Müsli mit Pfeffer • Brot mit Butter • Schinkenbrot mit Marmelade
 • Eis mit Schokolade • Ananas mit Majonäse • Fisch mit Gemüse • Tee mit Tomaten
 • Kuchen mit Obst

Und was magst du? Notiere deine drei Lieblingsgerichte.

8 Wer braucht was? Klebe die passenden Zutaten ein und schreibe sie auf.



Tina macht einen Obstsalat mit Honig.



Anton macht ein Tomaten-Omelett.



Grazia macht ein Käsebrod.

Und du? Ergänze die Sätze.

Ich mache _____ .

Ich brauche _____ .

9 Hör den Text. Was will Grazias Schwester kochen? Kann sie das?

3.12-13

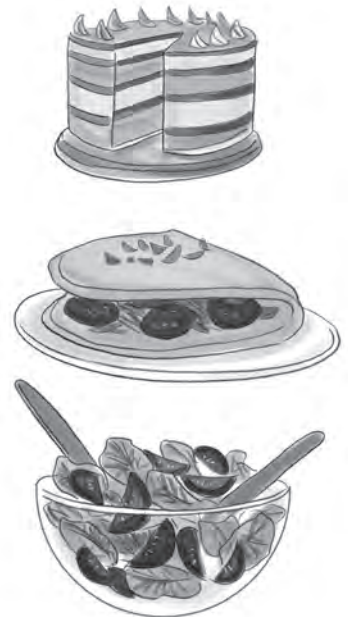

Hör den Text noch einmal. Welche Zutaten hat Grazias Schwester (nicht)? Markiere mit + oder -.

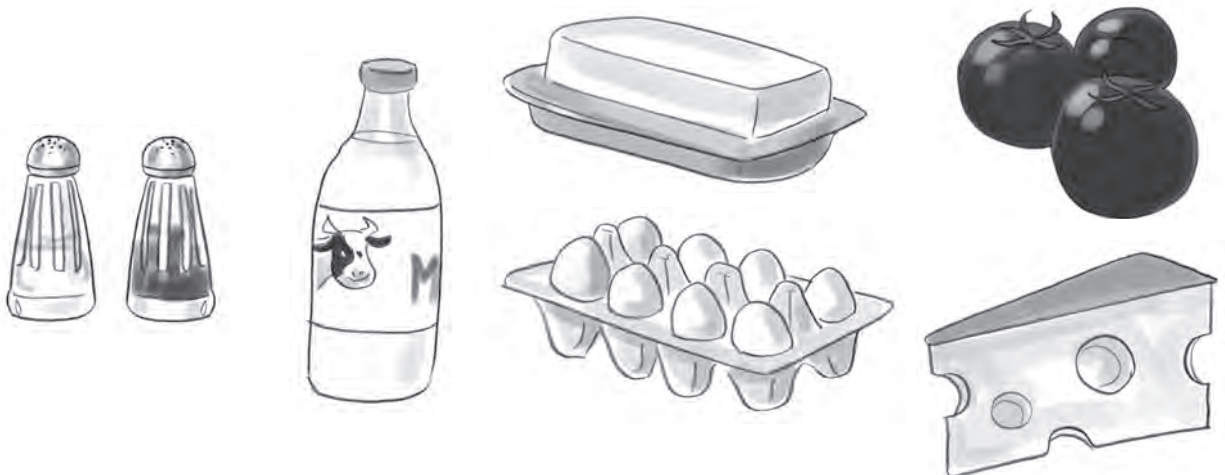

Wie können Grazia und Laura ihr Problem lösen? Sammelt Ideen in eurer Muttersprache.

10

„Male“ dein eigenes Lied. Singe es und schreibe den Text in dein Heft.

3.14



Käse



Schinken



Jogurt



Salat

Was möchtest du denn essen?

_____ oder _____ ?

Ich möchte lieber _____ .

Der ist ja super lecker!
Und der schmeckt wunderbar!



Milchshake



Obstsaft



Kaffee



Kakao

Was möchtest du denn trinken?

_____ oder _____ ?

Ich möchte lieber _____ .

Der ist ja super lecker!
Und der schmeckt wunderbar!

3.15



Hör den Text und verbinde die Personen mit ihrem Lieblingsessen.



Kira

Martin

Konstantin

Mia



Hör nochmals zu. Wer kann kochen, wer nicht?
Markiere.

Ja

Nein

Kira

Martin

Konstantin

Mia

Ernährungspyramide

Baut eine Ernährungspyramide. Sortiert die Lebensmittel. Was ist gesund? Beschreibt.



Bilder aus Milch und Lebensmittelfarbe

*Für dieses Experiment brauchst du:
etwas Milch, eine Schüssel, Lebensmittelfarben
und ein Stäbchen.*

- 1 Gieße etwas Milch in die Schüssel, so dass der Boden bedeckt ist.



- 2 Streue vorsichtig verschiedene Lebensmittelfarben in die Schüssel.



- 3 Rühre die Milch mit den Lebensmittelfarben vorsichtig um und sag folgenden Reim auf:

Rot, Blau, Grün - misch ich ins Weiß,
Erscheint ein Bild im Zauberkreis.

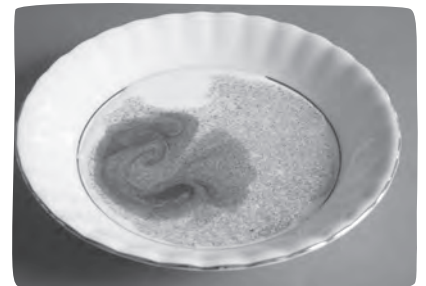

- 4 Jetzt siehst du ein unnachahmliches Bild in der Schüssel!



- 5 Vielleicht hast du Lust, das Bild auf Papier zu malen. So hast du ein tolles Andenken!

Das kann ich!

3.16



Ich habe _____

1



Was möchtest du

2

Was

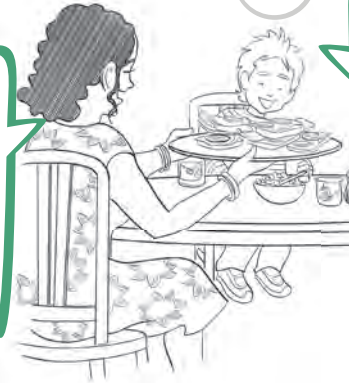

Ich möchte

Ich habe _____

3

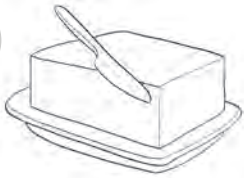

4



5



6

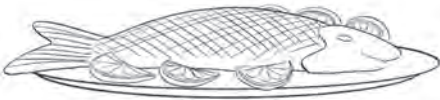

7



8



9



10



11



Wohin gehen wir denn?

1 Wer geht wohin? Verbinde.



Ich gehe zu Oma.



Ich gehe in den Park.



Ich gehe ins Schwimmbad.













Ich gehe in die Schule.



Ich gehe auf den Spielplatz.



Ich gehe in den Zoo.

Und wohin gehst du? Schreibe einen Satz.

2 Ordne den Personen die Sätze zu.



1. Ich gehe in die Schule.
2. Ich gehe ins Schwimmbad.
3. Ich gehe in den Park.
4. Ich gehe in den Zoo.
5. Ich gehe in die Bibliothek.
6. Ich gehe nach Hause.



Ein Satz fehlt. Ergänze.

Ich gehe _____.

3 Wegweiser: Ergänze die Wörter.

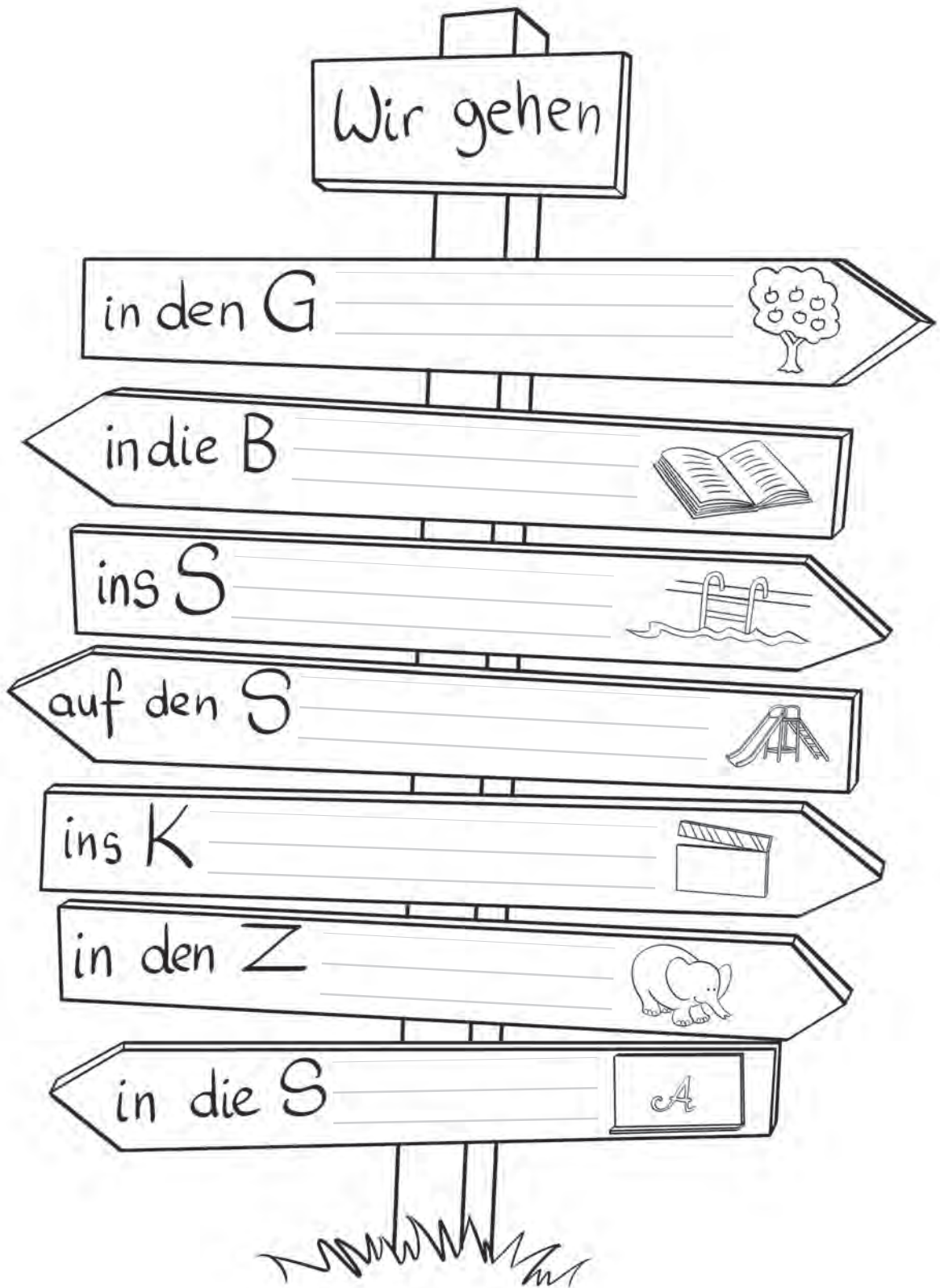

Schule • Zoo • Kino • Garten • Schwimmbad
• Bibliothek • Spielplatz

**4 Welche zwei Sätze passen jeweils zusammen?
Ordne zu und schreibe die Satzpaare in dein Heft.**

Ich möchte spielen.	Ich gehe auf den Spielplatz.
Ich möchte schwimmen.	Ich gehe in den Zoo.
Ich mag Filme.	Ich gehe in den Park.
Ich möchte spazieren gehen.	Ich gehe ins Schwimmbad.
Ich mag Tiere.	Ich gehe ins Kino.

Und du? Schreibe auf.

5 Suche drei Sätze und markiere sie farbig. Schreibe einen Satz auf.



6 Wohin gehen die Personen? Rechne aus und erzähle.

Ich gehe nach Hause, ...



+2 ...

Ich gehe ins Theater, ...



+3 ...

Ich gehe in den Park, ...



+4 ...

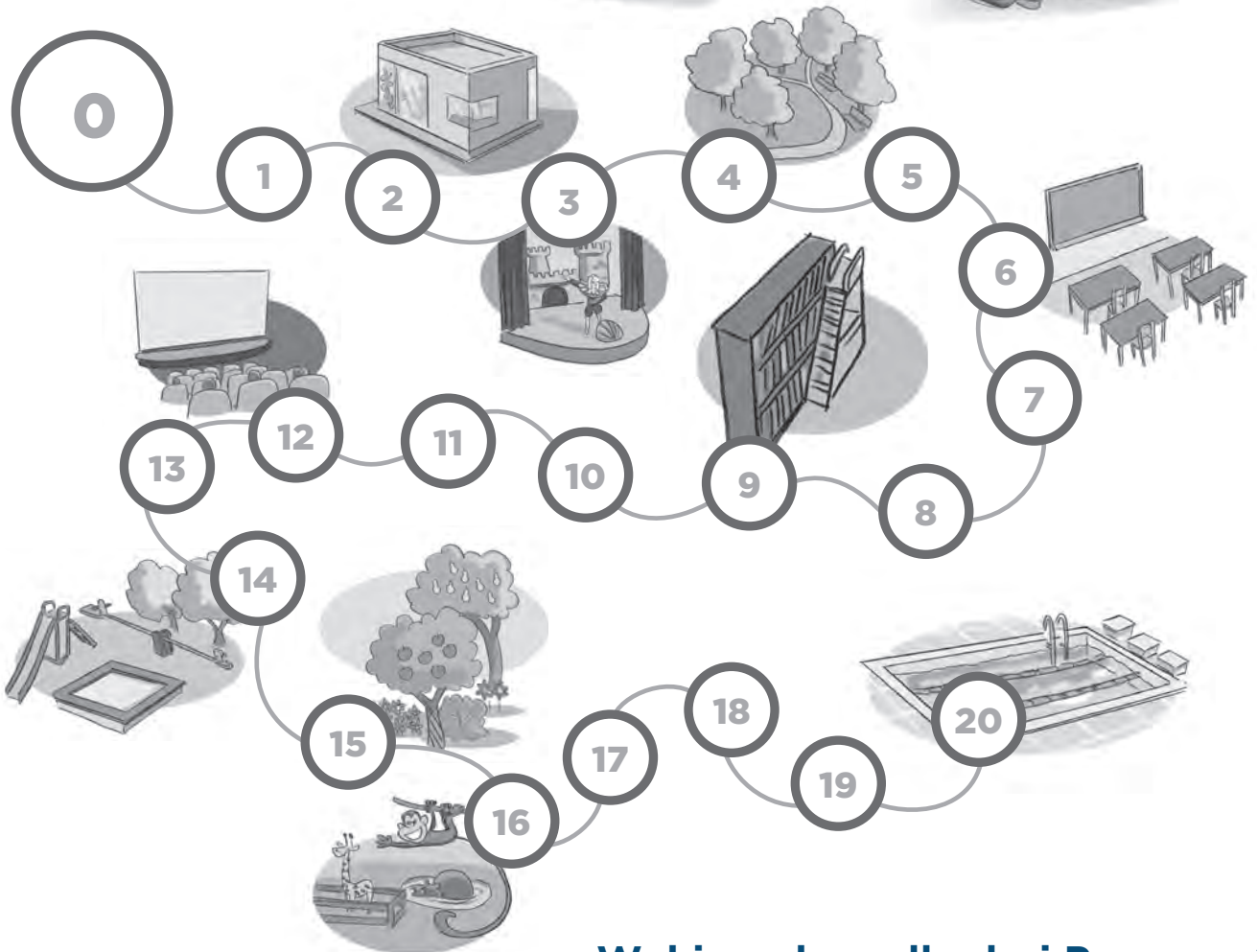

Wohin gehen alle drei Personen?

Alle gehen

7 Wohin gehen die Personen (nicht) gern?
Ergänze die Sätze.



Ich gehe

in die Schule.



Ich gehe

nach Hause.



Ich gehe

auf den Spielplatz.



Ich gehe

ins Theater.

**Und du? Wohin gehst du (nicht) gern?
Schreibe die Sätze.**

8 Welche Sätze passen? Markiere sie.

Ich möchte Fußball spielen.

- a. Ich gehe ins Kino. b. Ich gehe auf den Spielplatz.

Ich mag Tiere.

- a. Ich gehe in den Zoo. b. Ich gehe in die Schule.

Ich möchte lesen.

- a. Ich gehe ins Theater. b. Ich gehe in die Bibliothek.

Ich schwimme gern.

- a. Ich gehe ins Schwimmbad. b. Ich gehe zu Oma.

9 Laura erzählt. Markiere Lauras Weg auf dem Stadtplan.

1. Zuerst gehe ich in die Schule.
2. Dann gehe ich in die Bibliothek.
3. Und dann gehe ich in den Park. Hier sind Tim und Paula. Wir spielen zusammen.
4. Dann gehen wir zusammen ins Schwimmbad. Toll! Prima.
5. Und dann gehen wir ins Kino.
6. Oh, es ist spät. Tschüs, Tim. Tschüs, Paula, ich gehe nach Hause.

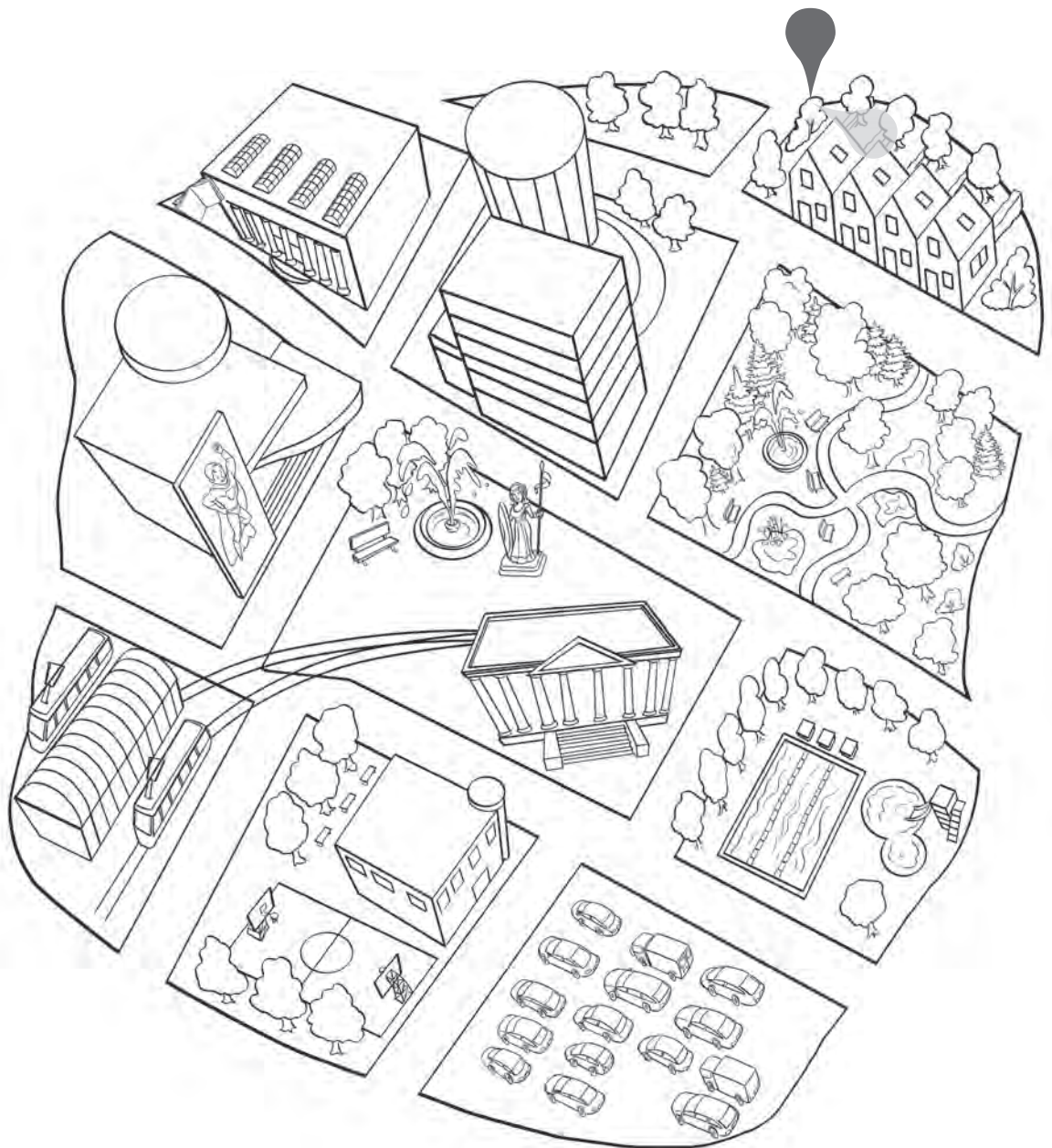

10 Hör das Interview. Wer geht wohin? Verbinde.



Monika



Tim



Sabine



Oliver

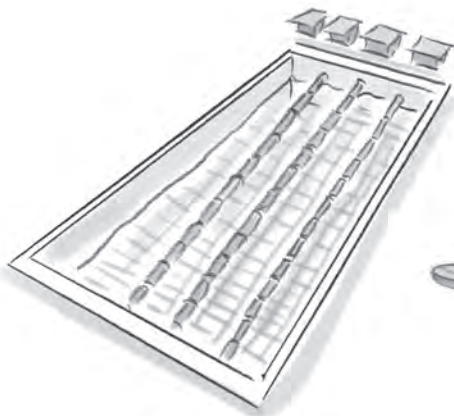

Hör noch einmal. Warum geht Oliver so gern zu seiner Oma? Erzähle.

11 Hör zu und nummeriere die Bilder.



3.30



Male und singe. Ergänze eine Strophe.

in den Zirkus • in den Garten • ins Theater

Wir gehen _____.

Hey! Sag mal, kommst du mit?
Ja? Prima! Spitze! Klasse!
Dann gehen wir zu dritt.

Wie kommst du zur Schule?

Lies die Texte. Was ist richtig? Kreuze an.

Mein Schulweg

Wie kommst du zur Schule? Und wie lange brauchst du dafür? Viele Kinder laufen nur fünf Minuten zur Schule, andere fahren 20 Minuten oder länger mit der U-Bahn oder mit dem Bus.

Und du?

Paula, 7: Ich fahre mit dem Fahrrad zur Schule oder bei schlechtem Wetter mit der Straßenbahn. Mit dem Fahrrad macht es mehr Spaß. Ich brauche nur zehn Minuten.

Tobias, 8: Ich mag die U-Bahn. Mit der U-Bahn fahre ich zur Schule. Ich brauche etwa acht Minuten. Unterwegs kann ich Musik hören oder lesen. Das ist nie langweilig. Und die U-Bahn ist pünktlich.

Ines, 7: Ich mache Karate und trainiere viel. Zum Training fahre ich mit dem Fahrrad. Bei gutem Wetter fahre ich mit dem Fahrrad auch zur Schule, dann brauche ich nur 5 Minuten. Bei schlechtem Wetter nehme ich die Straßenbahn Nummer 25. Dann dauert mein Schulweg 15 Minuten lang.

1. Paula kommt zur Schule bei gutem Wetter ...

mit der Straßenbahn.

mit dem Fahrrad.

mit dem Roller.

2. Tobias hört in der U-Bahn Musik und er ...

telefoniert.

liest.

macht Hausaufgaben.

3. Ines fährt mit der Straßenbahn und braucht ...

15 Minuten.

20 Minuten.

25 Minuten.

Wie kommt ihr zur Schule? Bastelt einen Stadtplan und markiert eure Schulwege.



Schwarz und Weiß in der Sonne

Für dieses Experiment brauchst du:
zwei Thermometer, schwarze und weiße Pappe.

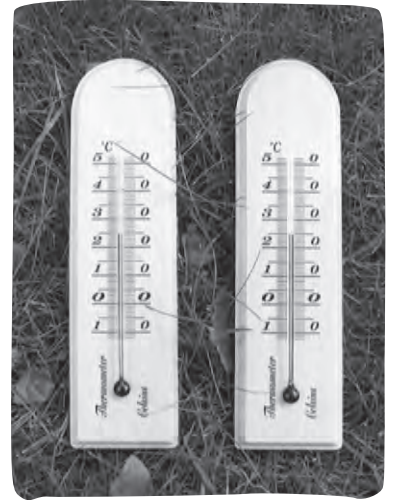

- 1 Leg die zwei Thermometer an einen sonnigen Platz.
- 2 Bedecke den unteren Teil eines Thermometers mit weißer Pappe und den unteren Teil des zweiten Thermometers mit schwarzer Pappe.
- 3 Warte, bis sich die Temperaturanzeige nicht mehr ändert.
- 4 Wie hoch ist die Temperatur? Vergleiche die beiden Thermometer.



Folgendes kleine Gedicht wird dich an dieses Naturgesetz von nun an erinnern:

Es ist warm, es ist warm,
Wir ziehen weiße Sachen an.
Dann wird es kalt, dann wird es kalt,
Und schwarze Jacken braucht man bald.

Hoffentlich wirst du in den Ferien oft die Gelegenheit haben, weiße Anzihsachen zu tragen!

Schöne Sommerferien!

Ich gehe ...



1



2





3



4



5

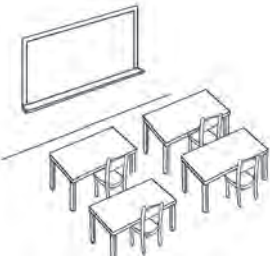

7

6

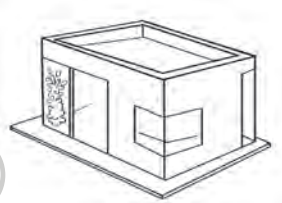

8

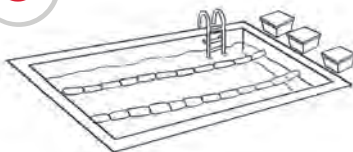

9

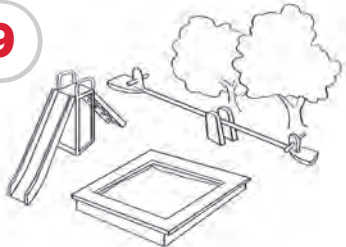

10