

# Oster®



MODELO/  
MODEL

**CKSTPA4881**

MANUAL DE INSTRUCCIONES  
**PARRILLA ELÉCTRICA MULTIUSO**

LEA TODAS LAS INSTRUCCIONES ANTES DE USAR ESTE APARATO

---

INSTRUCTION MANUAL  
**MULTI-USE ELECTRIC GRILL**

READ ALL INSTRUCTIONS BEFORE USING THIS APPLIANCE

---

MANUAL DE INSTRUÇÕES  
**GRILL ELÉTRICO MULTIUSO**

LEIA TODAS AS INSTRUÇÕES ANTES DE USAR ESTE APARELHO

---

# PRECAUCIONES IMPORTANTES

Al utilizar artefactos eléctricos deben seguirse siempre las precauciones básicas de seguridad incluyendo las siguientes:

1. **LEA Y CONSERVE TODAS LAS INSTRUCCIONES.**
2. Asegúrese de que el voltaje de su tomacorriente sea igual al voltaje que aparece en la etiqueta de especificaciones de su electrodoméstico.
3. Para protegerse contra el riesgo de descargas eléctricas **NO** sumerja el cable, el enchufe ni la unidad en agua u otros líquidos.
4. **NO** toque las superficies calientes. Utilice agarraderas.
5. Los niños no deben utilizar este artefacto eléctrico.
6. Desenchufe la unidad del tomacorriente cuando no esté en uso y antes de limpiarla. Deje que se enfríe antes de limpiarla o guardarla.
7. **NUNCA** tire del cable para desconectar la unidad del tomacorriente. En lugar de ello, sujete el enchufe y hágelo para desconectarlo.
8. **NO** haga funcionar ningún electrodoméstico si el cable está dañado. **NO** utilice el artefacto si ha presentado fallas o ha sufrido cualquier daño. A fin de evitar el riesgo de descargas eléctricas, **NUNCA** intente repararlo usted mismo. Llévelo al Centro de Servicio Autorizado Oster® más cercano para su inspección y reparación. Un reensamblado inapropiado puede provocar el riesgo de descargas eléctricas al hacer funcionar la unidad.
9. El uso de piezas de reemplazo o accesorios no recomendados por el fabricante puede ocasionar incendios, descargas eléctricas o lesiones.
10. **NO** utilice en exteriores o para fines comerciales.
11. **NO** utilice este electrodoméstico para fines distintos de aquellos para los cuales fue diseñado.
12. **NO** deje que el cable eléctrico cuelgue del borde de la mesa o la mesada ni que entre en contacto con superficies calientes.
13. **NO** coloque cerca o sobre un quemador caliente, ya sea a gas o eléctrico, ni dentro de un horno caliente o de microondas.
14. Utilice el electrodoméstico únicamente sobre una superficie plana resistente al calor.
15. Debe emplearse extrema precaución al mover cualquier artefacto que contenga aceite o alimentos calientes.
16. Al utilizar este electrodoméstico, cerciórese de que haya un espacio libre adecuado en todos los costados para que el aire pueda circular.
17. **NO** descuide la unidad mientras esté en uso.
18. Utilice únicamente en un tomacorriente de pared.

19. Al utilizar este artefacto eléctrico, asegúrese de que no haya materiales inflamables cerca de él, tales como cortinas, papeles, plásticos, etc.
20. Este artefacto eléctrico no está destinado para ser usado por personas (incluyendo niños) cuyas capacidades físicas, sensoriales o mentales estén disminuidas, o carezcan de la experiencia y conocimiento necesarios para utilizarlo, a menos que una persona responsable por su seguridad les haya supervisado o instruido en el uso de este electrodoméstico. Los niños deberán estar bajo supervisión para cerciorarse de que **NO** jueguen con el artefacto eléctrico.
21. Se requiere estricta supervisión cuando se utilice el electrodoméstico cerca niños o personas discapacitadas.
22. Este artefacto no ha sido diseñado para funcionar mediante un temporizador externo ni un sistema de control remoto.
23. Este artefacto eléctrico ha sido diseñado para uso doméstico y aplicaciones similares tales como: uso de los empleados en las áreas de la cocina en comercios, oficinas u otros ambientes laborales; casas de campo; por huéspedes en hoteles, moteles, hosterías y otro tipo de ambiente tipo hotelero.

**ESTA UNIDAD ESTÁ DISEÑADA SÓLO PARA USO DOMÉSTICO.**

**CONSERVE ESTAS INSTRUCCIONES**

# DESCRIPCIÓN DEL ARTEFACTO

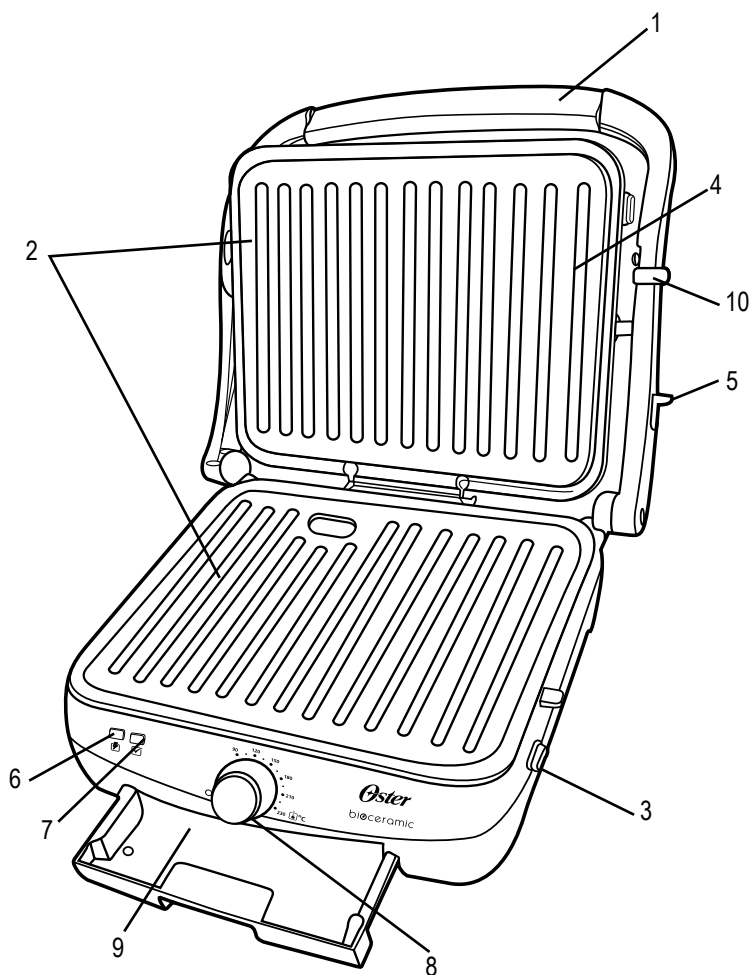

1. Asa fría al tacto
2. Superficies antiadherentes de cerámica/removibles para asar
3. Botones para soltar las planchas de cocción
4. Cubierta superior articulada
5. Botón para abrir la parrilla a un ángulo de 180°
6. Luz indicadora de encendido (roja)
7. Luz indicadora de lista para cocinar (verde)
8. Perilla de control de temperatura
9. Bandeja recolectora deslizable y removible
10. Traba de la cubierta superior para almacenaje vertical

# QUÉ HACER ANTES DE UTILIZAR SU PARRILLA ELÉCTRICA MULTIUSO OSTER®

Antes de utilizar su Parrilla Eléctrica Multiuso Oster® por primera vez, siga las instrucciones que se describen a continuación:

1. Retire todas las etiquetas del producto.
2. Limpie y acondicione las superficies antiadherentes:
  - Saque las dos planchas de cocción pulsando los respectivos botones para soltar y lávelas bien con agua caliente jabonosa. Enjuáguelas y séquelas bien, y seguidamente vuelva a colocarlas en la unidad, cerciorándose de que queden fijas en su lugar.
  - **NO SUMERJA LA UNIDAD EN AGUA.**
  - Para acondicionar las superficies de cocción, enchufe el electrodoméstico en un tomacorriente de pared adecuado. La luz indicadora de Encendido roja se iluminará. Deje que la unidad realice el ciclo de precalentado hasta que la luz indicadora verde de Lista para Cocinar se encienda.
  - Frote una pequeña cantidad de mantequilla o margarina sobre las superficies de cocción; espárzala ligeramente y elimine cualquier excedente.

**NOTA:** Al utilizar la unidad por primera vez quizás observe una fina bruma de humo proveniente del artefacto. Esto es normal. Se debe al calentamiento inicial de los componentes internos.

Su Parrilla Eléctrica Multiuso Con Planchas Removibles Oster® ya está lista para usar y no será necesario volverla a acondicionar.

## USO DE SU PARRILLA ELÉCTRICA MULTIUSO OSTER®

1. Enchufe el cable de alimentación en el tomacorriente correspondiente. La luz indicadora de Encendido se iluminará y se mantendrá encendida siempre que el electrodoméstico esté enchufado.
2. Precaliente la unidad hasta que la luz indicadora verde de Lista para Cocinar se encienda.
3. Coloque los alimentos que va a preparar en la parrilla, sobre la(s) superficie(s) antiadherente(s). Utilícela cerrada si desea prensar los alimentos que va a asar, o abierta a un ángulo de 180° si desea cocinar en ambas superficies de cocción sin prensar. Para abrir la parrilla a un ángulo de 180° simplemente pulse y mantenga apretado el botón y eche hacia atrás el asa y la cubierta superior de la parrilla hasta que quede completamente abierta (ver la Figura 1).



Figura 1

- Si desea utilizar únicamente una de las planchas de cocción y prensar los alimentos con la cubierta superior, baje cuidadosamente la superficie de cocción superior, halando hacia abajo el asa fría al tacto. La plancha superior articulada se ajustará automáticamente dependiendo del grosor de los alimentos, garantizando que la superficie de cocción superior se apoyará uniformemente sobre los alimentos para asar siempre a la perfección (ver la Figura 2).

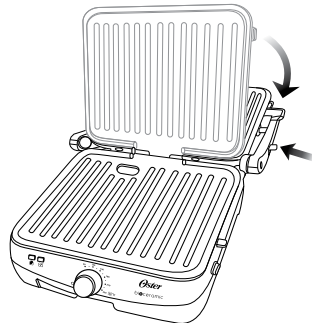

Figura 2

**Nota:** Asegúrese de que el cable se encuentre bien alejado de las superficies de cocción en todo momento mientras esté utilizando la unidad o ésta esté caliente.

- Introduzca la bandeja recolectora deslizándola y cerciéndose de que quede en la posición adecuada, debajo de las aberturas de drenaje de las superficies de cocción, para recolectar los aceites, jugos o líquidos que puedan escurrirse durante el proceso de cocción (ver la Figura 3).

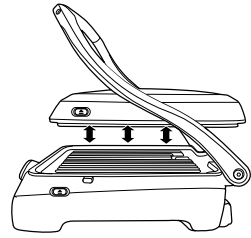

Figura 3

- Ajuste la perilla de la temperatura a la posición deseada para mayor versatilidad y control al cocinar.
- Deje que los alimentos se asen hasta que estén listos.

**NOTA:** La luz indicadora verde puede encenderse y apagarse durante el proceso de cocción. Esto indica que el termostato está manteniendo la temperatura de cocción adecuada para asar a la perfección.

- Las superficies de cocción poseen un revestimiento antiadherente resistente. Algunos alimentos, tales como el queso derretido, pueden quedar ligeramente adheridos a las superficies. Utilice una espátula de plástico resistente al calor o de madera para eliminar los restos de comida. No utilice nunca un objeto filoso o metálico ya que puede dañar la superficie antiadherente.
- Cuando haya terminado de utilizar su Parrilla Eléctrica Multiuso Oster®, desconéctela del tomacorriente.

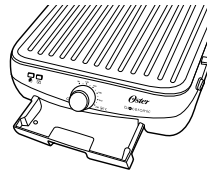
**ADVERTENCIA:** LA CUBIERTA METÁLICA SUPERIOR SE PONE MUY CALIENTE. NO TOQUE Y MANTENGA ALEJADO CUALQUIER OBJETO.

# CONSEJOS Y SUGERENCIAS

- Precaliente siempre la unidad antes de utilizarla.
- Tenga cuidado al probar alimentos que contengan rellenos, tales como queso, tomate o jamón, ya que éstos conservan el calor y pueden producir quemaduras si se consumen inmediatamente después de cocinarlos.
- No es necesario untar mantequilla en la parte de afuera de los panes ya que la unidad posee superficies antiadherentes de cerámica. Sin embargo, si desea tostar el pan se recomienda untar una pequeña cantidad de mantequilla o margarina.

# LIMPIEZA Y MANTENIMIENTO

- Desenchufe la unidad y deje que se enfríe antes de limpiarla.
- **NO SUMERJA LA UNIDAD EN AGUA NI EN NINGÚN OTRO LIQUIDO.**
- Saque las dos planchas de cocción pulsando los respectivos botones para soltar y lávelas bien con agua caliente jabonosa. Para eliminar los restos de comida, utilice un estropajo de nylon o un limpiador no abrasivo. **NO** utilice un estropajo de acero ni ningún otro limpiador abrasivo que pueda dañar las superficies antiadherentes. Enjuáguelas y séquelas bien, y seguidamente vuelva a colocarlas en la unidad, cerciorándose de que queden fijas en su lugar.
- La bandeja recolectora puede sacarse de la unidad para desechar los aceites, jugos y demás líquidos recolectados y puede lavarse con agua tibia jabonosa.
- Para limpiar el exterior de la unidad, simplemente frótelas con un paño húmedo y séquela puliéndola con un paño suave y seco.
- **NO** emplee utensilios metálicos u objetos metálicos filosos, tales como cuchillos, ya que esto puede dañar las superficies de cocción antiadherentes de cerámica.
- **NO** corte alimentos sobre las superficies de cocción para evitar dañar el revestimiento antiadherente de cerámica.

# ALMACENAJE

- Limpie bien la unidad antes de almacenar.
- Trabe la cubierta superior para almacenar verticalmente y ahorrar espacio.

# IMPORTANT SAFEGUARDS

When using electrical appliances, basic safety precautions should always be observed including the following:

1. **READ AND SAVE ALL INSTRUCTIONS.**
2. Make sure the voltage in your outlet is the same as the voltage indicated on the appliance's rating label.
3. To protect against the risk of electric shock, **DO NOT** immerse the cord, plug or unit in water or any other liquid.
4. **DO NOT** touch hot surfaces. Use handles.
5. Children should not use this appliance.
6. Unplug from outlet when not in use and before cleaning. Allow unit to cool before cleaning or storing it.
7. **NEVER** yank the cord to disconnect the unit from the electrical outlet. Instead, grasp the plug and pull it to disconnect.
8. **DO NOT** operate any appliance if the cord is damaged. **DO NOT** use the appliance if it malfunctions or has been damaged in any manner. In order to avoid the risk of an electric shock, **NEVER** try to repair it yourself. Take it to the nearest Authorized Oster® Service Center for examination and repair. An incorrect re-assembly could present a risk of electric shock when the unit is in use.
9. The use of replacement parts or accessories not recommended by the manufacturer may cause fire, electrical shock or injuries.
10. **DO NOT** use outdoors or for commercial purposes.
11. **DO NOT** use this appliance for purposes other than the one for which it was designed.
12. **DO NOT** let the electrical cord hang over the edge of the table or countertop, or touch hot surfaces.
13. **DO NOT** place on or near a hot gas or electric burner, heated oven or microwave oven.
14. Use it on a heat-resistant, flat level surface only.
15. Extreme caution must be used when moving any appliance containing hot foods or oils.
16. When using this appliance, provide adequate air space above and on all sides for air circulation.
17. **DO NOT** leave unit unattended during use.
18. Use it with a wall receptacle only.
19. When using this appliance, make sure there are no flammable materials close to it, such as curtains, paper, plastic, etc.



20. This appliance is not intended for use by persons (including children) with reduced physical, sensory or mental capabilities, or lack of experience and knowledge, unless they have been given supervision or instruction concerning use of the appliance by a person responsible for their safety. Children should be supervised to ensure that they **DO NOT** play with the appliance.
21. Close supervision is necessary when any appliance is used near children, or incapacitated individuals.
22. This appliance is not intended to be operated by means of an external timer or separate remote-control system.
23. This appliance is intended to be used in household and similar applications such as: staff kitchen areas in shops, offices and other working environments farm houses by clients in hotels, motels and other residential type environments bed and breakfast type environments.

**THIS UNIT IS FOR HOUSEHOLD USE ONLY.**

**SAVE THESE INSTRUCTIONS**

# DESCRIPTION OF THE APPLIANCE

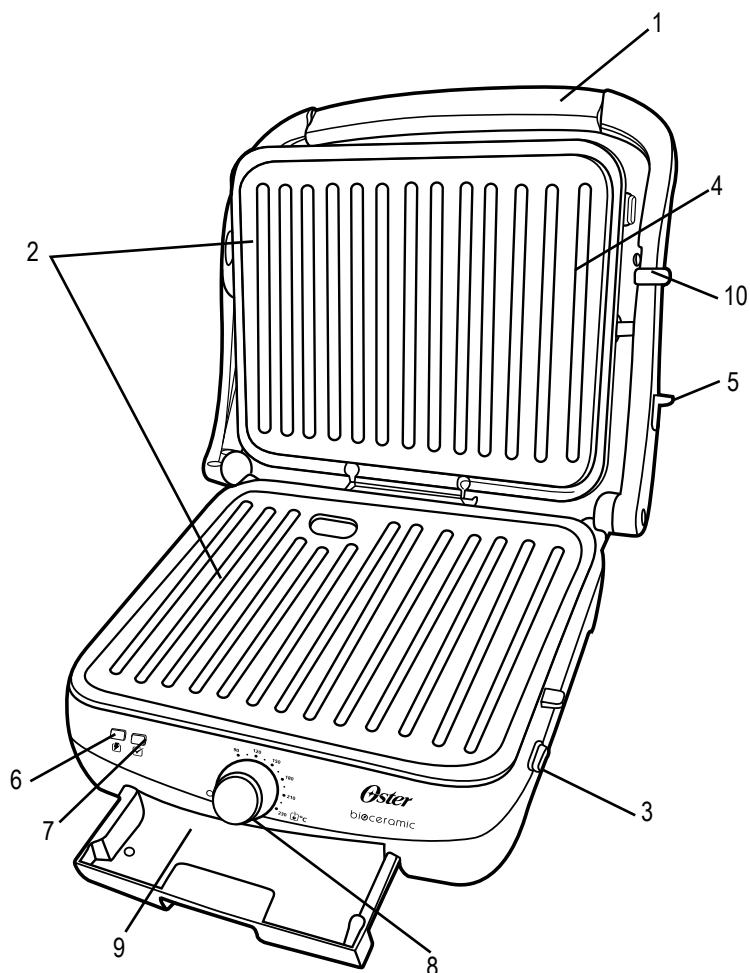

1. Cool Touch Handle
2. Ceramic Non-Stick/Removable Grill Cooking Surfaces
3. Buttons to release Grill Cooking Plates
4. Hinged pivoted top cover
5. Button to open grill at 180° angle
6. Power On Indicator Light (Red)
7. Ready to Cook Indicator Light (Green)
8. Temperature Control Knob
9. Slide-in Removable Drip Tray
10. Lock for Top Cover for Vertical Storage

## BEFORE USING YOUR OSTER® MULTI-USE ELECTRIC GRILL

Before using your Oster® Multi-Use Electric Grill for the first time, please follow the instructions below:

1. Remove any stickers from the product.
2. Clean and condition the non-stick surfaces:
  - Remove the two cooking plates by pushing the respective release buttons and wash them thoroughly with hot, soapy water. Rinse and dry them well and then place them back on the unit ensuring they lock into place.
  - **DO NOT IMMERSE UNIT IN WATER.**
  - To condition the cooking surfaces, plug the appliance into the appropriate electrical outlet. The red power on indicator light will illuminate. Allow the unit to pre-heat until the green ready to cook indicator light is lit up.
  - Wipe a small amount of butter or margarine onto the cooking surfaces, spread slightly and wipe away any excess.

**NOTE:** When using the unit for the first time, you may notice a fine smoke haze coming out from the unit. This is normal. It is due to the initial heating of internal components.

Your Oster® Multi-Use Electric Grill With Removable Plates is now ready to use and it will not be necessary to condition it again.

## USING YOUR OSTER® MULTI-USE ELECTRIC GRILL

1. Plug the power cord into the appropriate electrical outlet. The power on indicator light will illuminate and remain lit for as long the appliance is plugged in.
2. Pre-heat the unit until the green ready to cook indicator light is lit.
3. Place the foods to be prepared on your grill on top of the non-stick cooking surface(s). Use it closed if you would like to press the foods to be grilled or open it at 180° angle if you would like to cook on both cooking surfaces and without pressing. To open the grill to a 180° angle, simply press and hold down the button and pull back the handle and top grill to a completely open position (see figure 1).

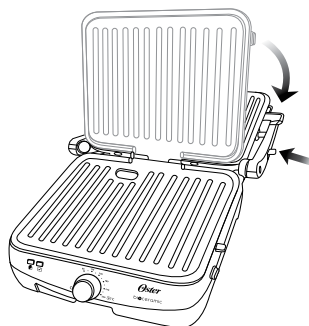

Figure 1

- If you would like to use only one cooking plate and press the foods with the top grill, gently lower the top-cooking surface by pulling down the cool touch handle. The hinged pivoted top plate will adjust automatically according to the thickness of the food, ensuring that the top cooking surface lies evenly on your food for perfect grilling every time (see figure 2).

**Note:** Ensure that the cord is kept well away from the cooking surfaces at all time while in use or when the unit is hot.

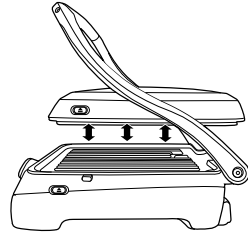

Figure 2

- Slide-in the drip tray, ensuring it is properly positioned under the drainage outlets of the cooking surfaces in order to collect any oils, juices or liquids that might drip during the grilling process (see figure 3).

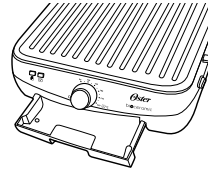

Figure 3

- Adjust the temperature knob to the desired position for greater cooking control and versatility.
- Allow your foods to grill until done.

**NOTE:** The green ready indicator light may turn on and off during cooking. This indicates that the thermostat is maintaining the proper cooking temperature to grill to perfection.

- The cooking surfaces have a durable non-stick coating. Some foods such as melted cheese might cause the foods to slightly stick to the surfaces. Use heat resistant plastic or wood spatula to remove the food. Never use a sharp or metal object since that might damage the non-stick surface.
- After you have finished using your Oster® Multi-Use Electric Grill, unplug it from the electric outlet.

**WARNING:** THE METAL TOP COVER GETS VERY HOT. KEEP HANDS AND OTHER OBJECTS AWAY FROM IT.

# TIPS AND SUGGESTIONS

- Always pre-heat the unit before using it.
- Be careful when biting into foods containing fillings such as cheese, tomato or jam, as they retain heat and can burn if eaten too quickly after grilling.
- It is not necessary to butter the outside of breads since the unit has ceramic non-stick surfaces. However, if you would like to brown the bread, it is recommended spreading a small amount of butter or margarine.

# CLEANING AND MAINTENANCE

- Unplug and allow unit to cool completely before cleaning.
- **DO NOT IMMERSE THE UNIT IN WATER OR ANY OTHER LIQUID.**
- Remove the two cooking plates by pushing the respective release buttons and wash them thoroughly with hot, soapy water. To remove cooked-on food, use a nylon scrubby or non-abrasive cleanser. **DO NOT** use a steel wool pad or other abrasive cleansers, which may damage the non-stick surfaces. Rinse and dry them well and then place them back on the unit ensuring they lock into place.
- The drip tray can be removed from the unit to dispose any collected oils, juices and liquids and can be washed with warm and soapy water.
- To clean the exterior, simply wipe with a dampened cloth and polish dry with a soft cloth.
- **DO NOT** use metal utensils or sharp metal objects such as a knife, as this will damage the ceramic non-stick cooking surfaces.
- **DO NOT** cut food on top of the cooking surfaces to avoid damaging the ceramic non-stick coating.

# STORAGE

- Clean unit well before storing.
- Lock the top cover for convenient space-saving vertical storage.

# PRECAUÇÕES IMPORTANTES

Ao utilizar aparelhos elétricos sempre siga as precauções básicas de segurança incluindo as seguintes:

1. **LEIA E CONSERVE TODAS AS INSTRUÇÕES.**
2. Certifique-se de que a voltagem de sua tomada elétrica seja igual a voltagem que aparece na etiqueta de especificações de seu eletrodoméstico.
3. Para proteger-se contra o risco de descargas elétricas **NÃO** deixe o fio, a tomada ou a própria unidade submerso em água ou outros líquidos.
4. **NÃO** toque as superfícies quentes. Utilize protetores de calor.
5. As crianças não devem utilizar este aparelho elétrico.
6. Desconecte a unidade da tomada elétrica quando não esteja em uso e antes de limpá-la. Deixe que a unidade se resfrie antes de limpá-la ou guardá-la..
7. **NUNCA** estique o fio para desconectar a unidade da tomada elétrica. Em vez disso, segure a tomada da unidade e puxe-a para desconectá-la.
8. **NÃO** ligue qualquer eletrodoméstico caso o fio esteja danificado. **NÃO** utilize o aparelho caso tenha apresentado falhas ou sofrido qualquer dano. A fim de evitar o risco de descargas elétricas, **NUNCA** tente repará-lo você mesmo. Leve-o a uma Assistência Técnica Credenciada Oster® mais próxima para inspeção e reparação. Um conserto impróprio pode provocar o risco de descargas elétricas ao ligar a unidade.
9. O uso de peças de reposição ou acessórios não recomendados pelo fabricante pode ocasionar incêndios, descargas elétricas ou lesões.
10. **NÃO** utilize em áreas externas ou para fins comerciais.
11. **NÃO** utilize este eletrodoméstico para fins distintos daqueles para os quais foi desenhado.
12. **NÃO** deixe o fio elétrico pendurado pela borda da mesa, nem que entre em contato com superfícies quentes.
13. **NÃO** coloque o eletrodoméstico sobre um bocal de fogão quente, seja a gás ou elétrico, nem dentro de um forno quente ou de microondas
14. Utilize o eletrodoméstico unicamente sobre uma superfície plana resistente ao calor.
15. Deve-se tomar extrema precaução ao mover qualquer aparelho que contenha líquidos ou alimentos quente
16. Ao utilizar este eletrodoméstico, certifique-se de que haja um espaço livre adequado ao seu redor para que o ar possa circular
17. **NÃO** se descuide da unidade enquanto esteja em uso.
18. Utilize o aparelho unicamente em uma tomada elétrica.

19. Ao utilizar este aparelho elétrico, certifique-se de que não haja materiais inflamáveis próximos tais como cortinas, papéis, plásticos, etc.
20. Este aparelho elétrico não está destinado a ser usado por pessoas (incluindo crianças) cujas capacidades físicas, sensoriais ou mentais estejam reduzidas ou careçam de experiência e conhecimento necessários para utilizá-lo, a menos que uma pessoa responsável por sua segurança tenha supervisionado ou instruído quanto ao uso deste eletrodoméstico. As crianças deverão estar sob supervisão para garantir que **NAO** brinquem com o aparelho elétrico.
21. É necessária a estrita supervisão quando se utilize o eletrodoméstico próximo a crianças ou pessoas incapacitadas.
22. Este aparelho não deve ser usado com um timer externo ou um sistema de controle remoto separado.
23. Este aparelho elétrico foi desenvolvido para usos doméstico e similares, tais quais; para uso de funcionários na cozinha de lojas, escritórios e outros ambientes de trabalho, casas de campo, por hóspedes de hotéis, pousadas, albergues e outros tipos de ambientes hoteleiros.

**ESTE APARELHO FOI DESENVOLVIDO SOMENTE PARA USO DOMÉSTICO.**

**GUARDE ESTAS INSTRUÇÕES**

# DESCRIÇÃO DO APARELHO

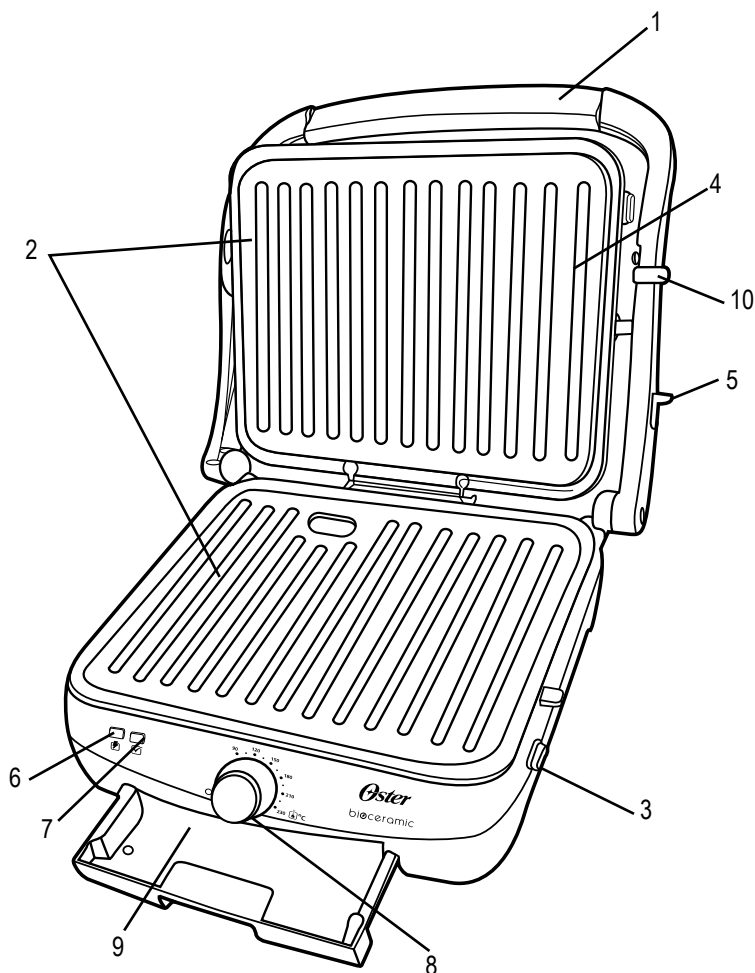

1. Alça fria ao tato
2. Superfícies antiaderentes de cerâmica/removíveis para assar
3. Botões para soltar as chapas de cocção
4. Chapa superior articulada
5. Botão para abrir a grelha a um ângulo de 180°
6. Luz indicadora de ligado (vermelha)
7. Luz indicadora de pronto para cozinhar (verde)
8. Seletor de controle de temperatura
9. Bandeja coletora que desliza e é removível
10. Travar da chapa superior para guardar na posição vertical



## O QUE FAZER ANTES DE UTILIZAR SEU GRILL ELÉTRICO MULTIUSO OSTER®

Antes de utilizar seu Grill Elétrico Multiuso Oster® pela primeira vez, siga as instruções descritas a seguir:

1. Retire todas as etiquetas do produto..
2. Limpe e acondicione a superfície antiaderente:
  - Remova as duas chapas de cocção pressionando os respectivos botões para soltar e lave-as bem com água quente e sabão. Enxague-as e seque-as bem e, em seguida, volte a colocá-las na unidade certificando-se que estejam firmes em sua posição.
  - **NÃO MERGULHE A UNIDADE EM ÁGUA.**
  - Para acondicionar a superfície de cocção, conecte o eletrodoméstico a uma tomada elétrica adequada. A luz vermelha indicadora de Ligado se acenderá. Deixe que a unidade realize o ciclo de pré-aquecimento até que a luz indicadora verde de Pronto para Cozinhar se acenda.
  - Coloque uma pequena quantidade de manteiga ou margarina sobre a superfície de cocção; espalhe ligeiramente e elimine qualquer excedente.

**NOTA:** Ao utilizar a unidade pela primeira vez, é possível que se observe uma leve fumaça proveniente do aparelho. Isto é normal. Deve-se ao aquecimento inicial dos componentes internos.

O seu Grill Elétrico Multiuso com placas removíveis Oster® já está pronta para ser usada e não será necessário realizar este procedimento novamente.

## USANDO O GRILL ELÉTRICO MULTIUSO OSTER®

1. Conecte o fio de alimentação na tomada elétrica correspondente. A luz indicadora de Ligado se iluminará e se manterá acesa sempre que o eletrodoméstico esteja conectado.
2. Pré-aqueça a unidade até que a luz indicadora verde de Pronto para Cozinhar se acenda.
3. Coloque os alimentos a serem preparados na grelha, sobre a(s) superfície(s) antiaderente(s). Utilize-a fechada se deseja prensar os alimentos a serem assados, ou aberta a um ângulo de 180° se deseja cozinhar em ambas as superfícies de cocção sem prensar. Para abrir a grelha a um ângulo de 180° simplesmente pressione e mantenha apertado o botão e puxe a alça e a tampa superior da grelha para trás até que fique completamente aberta (veja a Figura 1).



Figura 1

4. Se desejar utilizar unicamente uma das chapas de cocção e prensar os alimentos com a tampa superior, abaixe cuidadosamente a superfície de cocção superior puxando para baixo a alça fria ao tato. A grelha superior articulada se ajustará automaticamente dependendo da espessura dos alimentos, garantindo que a superfície de cocção superior repouse uniformemente sobre os alimentos para assar sempre com perfeição (veja a Figura 2).

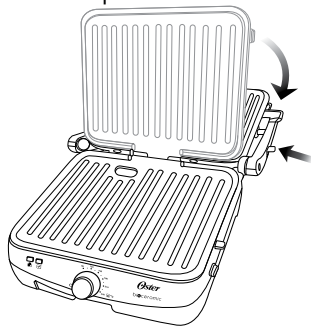

Figura 2

**Nota:** Certifique-se que o fio elétrico se encontra bem distante das superfícies de cocção em todos os momentos enquanto a unidade esteja sendo utilizada ou esteja quente.

5. Introduza a bandeja coletora deslizando-a e certificando-se de que esteja na posição adequada; debaixo das aberturas de drenagem das superfícies de cocção para coletar os óleos, sucos ou líquidos que possam escorrer durante o processo de cocção (veja a Figura 3).

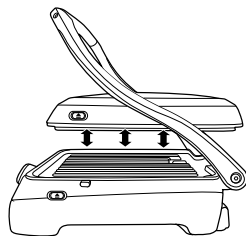

Figura 3

6. Ajuste o seletor da temperatura na posição desejada para maior versatilidade e controle ao cozinhar.
7. Deixe os alimentos assarem até que estejam prontos.

**NOTA:** A luz indicadora verde poderá se acender ou apagar durante o processo de cocção. Isto indica que o termostato está mantendo a temperatura de cocção adequada para assar com perfeição.

8. As superfícies de cocção possuem um revestimento antiaderente resistente. Alguns alimentos, tais como queijo derretido, podem ficar ligeiramente grudados às superfícies. Utilize uma espátula de plástico resistente ao calor ou de madeira para eliminar os restos de comida. Não utilize nunca um objeto cortante ou metálico, já que pode danificar a superfície antiaderente.
9. Quando tenha terminado de utilizar seu Grill Elétrico Multiuso Oster®, desconecte-o da tomada elétrica.

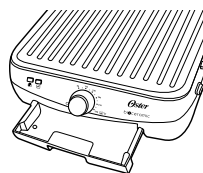
**CUIDADO:** A TAMPA METÁLICA SUPERIOR PODE FICAR MUITO QUENTE. NÃO ENCOSTE AS MÃOS OU OBJETOS NA MESMA.

# DICAS E SUGESTÕES

- Pré-aqueça sempre o aparelho antes de utilizá-lo.
- Tenha cuidado ao provar alimentos que contenham recheio, tais como queijo, tomate ou presunto, pois estes conservam o calor e podem produzir queimaduras caso sejam consumidos imediatamente depois de cozidos.
- Não é necessário untar a parte de fora dos pães com manteiga, já que a unidade possui superfícies antiaderentes de cerâmica. No entanto, se deseja tostar o pão, recomenda-se untar uma pequena quantidade de manteiga ou margarina.

# LIMPEZA E MANUTENÇÃO

- Desconecte o aparelho da tomada e deixe-o esfriar bem antes de limpá-lo.
- **NÃO MERGULHE O APARELHO NA ÁGUA OU QUALQUER OUTRO LÍQUIDO.**
- Remova as duas chapas pressionando os respectivos botões para soltar e lave-as bem com água quente e sabão. Para eliminar os restos de comida, utilize uma esponja de nylon ou um limpador não abrasivo. **NÃO** utilize esponja de aço ou qualquer outro limpador abrasivo que possa danificar as superfícies antiaderentes. Enxague-as e seque-as bem e, em seguida, volte a colocá-las na unidade certificando-se que estejam firmes em sua posição.
- Para limpar o exterior da unidade, simplesmente esfregue-a com um pano úmido e seque-a polindo com um pano macio e seco.
- **NÃO** aplique utensílios metálicos ou objetos metálicos afiados, como facas, pois podem danificar a superfície de cocção antiaderente de cerâmica.
- **NÃO** corte alimentos sobre a superfície de cocção para evitar danos ao revestimento antiaderente de cerâmica.

# PARA GUARDAR

- Limpe bem o aparelho antes de guardar.
- Trave a tampa superior para guardar na posição vertical ocupando menos espaço.



| Características eléctricas de los modelos de la serie:<br>Electric characteristics of series models:<br>Características elétricas dos modelos da série: |                                 | CKSTPA4881-XXX          |
|---|---------------------------------|-------------------------|
| Voltaje/Voltage/Voltagem  | Frecuencia/Frequency/Frequência | Potencia/Power/Potência |
| 127 V   | 60 Hz                           | 1500 W                  |
| 220 V   | 50/60 Hz                        | 1500 W                  |
| 220 V   | 50 Hz                           | 1500 W                  |
| 220 V   | 60 Hz                           | 1500 W                  |

XXX en donde X es cualquier numero entre 0 y 9 o cualquier letra entre A y Z.  
XXX where X is any number between 0 and 9 or any letter between A and Z.  
XXX onde X é qualquer número entre 0 e 9 ou qualquer letra entre A e Z.

La siguiente información es para México solamente.  
The following information is intended for Mexico only.  
A informação a seguir é somente para o México.

PARRILLA ELÉCTRICA MULTIUSO OSTER®  
MODELOS: CKSTPA4881, CKSTPA4881-013  
LEA EL INSTRUCTIVO ANTES DE USAR EL APARATO  
LA SIGUIENTE INFORMACIÓN ES PARA MÉXICO:  
**IMPORTADOR: SUNBEAM MEXICANA, S.A. DE C.V.**  
AV. JUÁREZ No. 40-201,  
EX-HACIENDA DE SANTA MÓNICA,  
TLALNEPANTLA, ESTADO DE MÉXICO,  
C.P. 54050, R.F.C. SME570928G90, TEL. 53660800  
PAÍS DE ORIGEN: CHINA  
PAÍS DE PROCEDENCIA: CHINA, E.U.A.

CONTENIDO: 1 PIEZA  
CARACTERÍSTICAS ELÉCTRICAS

60 Hz 127 V $\surd$  1500 W



© 2013 Sunbeam Products, Inc. Todos los derechos reservados. Distribuido por Sunbeam Latin America, LLC, 5200 Blue Lagoon Drive, Suite 860, Miami, FL 33126.  
Garantía limitada de un año – por favor consulte los detalles en el inserto.

© 2013 Sunbeam Products, Inc. All rights reserved. Distributed by Sunbeam Latin America, LLC, 5200 Blue Lagoon Drive, Suite 860, Miami, FL 33126.  
One year limited warranty – please see insert for details.

© 2013 Sunbeam Products, Inc. Todos os direitos reservados. Distribuído pela Sunbeam Latin America, LLC, 5200 Blue Lagoon Drive, Suite 860, Miami, FL 33126.  
Garantia limitada de um ano – para maiores detalhes, consulte o certificado.

[www.oster.com](http://www.oster.com)

Impreso en China

Printed in China

Impresso na China

P.N. 165675  
CBA -090413