

WORX®

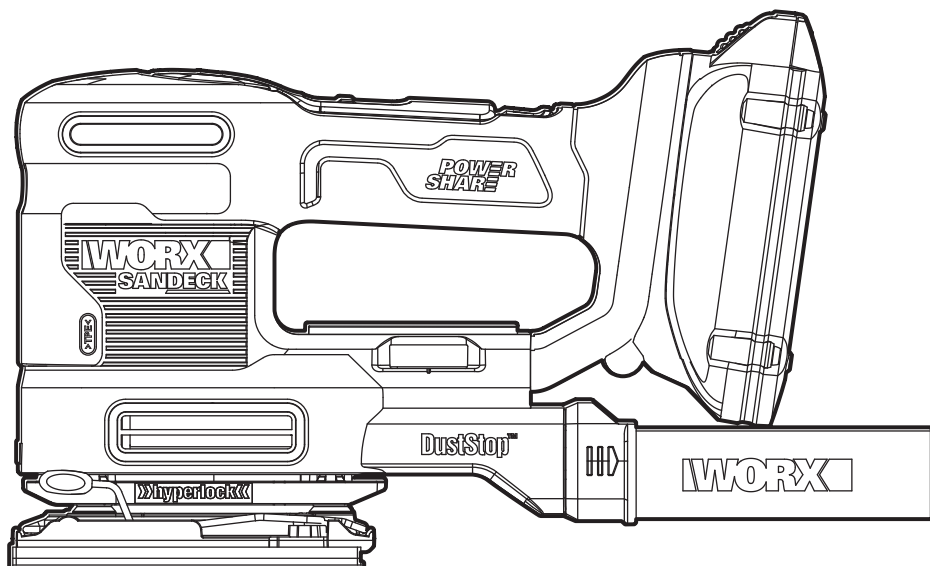

5-in-1 Multi Sander

EN

P03

Multiponceuse 5 en 1

F

P15

Lijadora multifunción 5 en 1

ES

P23



HELPLINE NUMBER
NUMERO DU SERVICE D'ASSISTANCE
NUMERO DE LINEA DE AYUDA
1-866-354-WORX (9679)

WX820L WX820L.2 WX820L.9

PRODUCT SAFETY

WARNING: Some dust created by power sanding, sawing, grinding, drilling and other construction activities contains chemicals known to the State of California to cause cancer, birth defects or other reproductive harm. Some examples of these chemicals are:

- Lead from lead-based paints;
- Crystalline silica from bricks and cement and other masonry products;
- Arsenic and chromium from chemically-treated lumber.

Your risk from these exposures varies, depending on how often you do this type of work. To reduce your exposure to these chemicals: work in a well ventilated area, and work with approved safety equipment, such as those dust masks that are specially designed to filter out microscopic particles.

WARNING: This product can expose you to chemicals including lead and Di(2-ethylhexyl)phthalate (DEHP) which are known to the State of California to cause cancer and birth defects or other reproductive harm. For more information go to www.P65Warnings.ca.gov.

GENERAL POWER TOOL SAFETY WARNINGS

WARNING: Read all safety warnings, instructions, illustrations and specifications provided with this power tool. Failure to follow all instructions listed below may result in electric shock, fire and/or serious injury.

Save all warnings and instructions for future reference.

The term "power tool" in the warnings refers to your mains-operated (corded) power tool or battery-operated (cordless) power tool.

1. Work area safety

- Keep work area clean and well lit.** Cluttered or dark areas invite accidents.
- Do not operate power tools in explosive atmospheres, such as in the presence of flammable liquids, gases or dust.** Power tools create sparks which may ignite the dust or fumes.
- Keep children and bystanders away while operating a power tool.** Distractions can cause you to lose control.

2. Electrical safety

- Power tool plugs must match the outlet. Never modify the plug in any way. Do not use any adapter plugs with earthed (grounded)**

power tools. Unmodified plugs and matching outlets will reduce risk of electric shock.

- Avoid body contact with earthed or grounded surfaces, such as pipes, radiators, ranges and refrigerators.** There is an increased risk of electric shock if your body is earthed or grounded.
 - Do not expose power tools to rain or wet conditions.** Water entering a power tool will increase the risk of electric shock.
 - Do not abuse the cord. Never use the cord for carrying, pulling or unplugging the power tool. Keep cord away from heat, oil, sharp edges or moving parts.** Damaged or entangled cords increase the risk of electric shock.
 - When operating a power tool outdoors, use an extension cord suitable for outdoor use.** Use of a cord suitable for outdoor use reduces the risk of electric shock.
 - If operating a power tool in a damp location is unavoidable, use a residual current device (RCD) protected supply.** Use of an RCD reduces the risk of electric shock.
- ### 3) Personal safety
- Stay alert, watch what you are doing and use common sense when operating a power tool. Do not use a power tool while you are tired or under the influence of drugs, alcohol or medication.** A moment of inattention while operating power tools may result in serious personal injury.
 - Use personal protective equipment. Always wear eye protection.** Protective equipment such as dust mask, non-skid safety shoes, hard hat, or hearing protection used for appropriate conditions will reduce personal injuries.
 - Prevent unintentional starting. Ensure the switch is in the off-position before connecting to power source and/or battery pack, picking up or carrying the tool. Carrying power tools with your finger on the switch or energising power tools that have the switch on invites accidents.**
 - Remove any adjusting key or wrench before turning the power tool on.** A wrench or a key left attached to a rotating part of the power tool may result in personal injury.
 - Do not overreach. Keep proper footing and balance at all times.** This enables better control of the power tool in unexpected situations.
 - Dress properly. Do not wear loose clothing or jewelry. Keep your hair and clothing away from moving parts.** Loose clothes, jewelry or long hair can be caught in moving parts.
 - If devices are provided for the connection of dust extraction and collection facilities, ensure these are connected and properly used.** Use of dust collection can reduce dust-related hazards.
 - Do not let familiarity gained from frequent use of tools allow you to become complacent and ignore tool safety principles.** A careless action can cause severe injury within a fraction of a second.









- 4) **Power tool use and care**
- a) **Do not force the power tool. Use the correct power tool for your application.** *The correct power tool will do the job better and safer at the rate for which it was designed.*
- b) **Do not use the power tool if the switch does not turn it on and off.** *Any power tool that cannot be controlled with the switch is dangerous and must be repaired.*
- c) **Disconnect the plug from the power source and/or remove the battery pack, if detachable, from the power tool before making any adjustments, changing accessories, or storing power tools.** *Such preventive safety measures reduce the risk of starting the power tool accidentally.*
- d) **Store idle power tools out of the reach of children and do not allow persons unfamiliar with the power tool or these instructions to operate the power tool.** *Power tools are dangerous in the hands of untrained users.*
- e) **Maintain power tools and accessories. Check for misalignment or binding of moving parts, breakage of parts and any other condition that may affect the power tool's operation. If damaged, have the power tool repaired before use.** *Many accidents are caused by poorly maintained power tools.*
- f) **Keep cutting tools sharp and clean.** *Properly maintained cutting tools with sharp cutting edges are less likely to bind and are easier to control.*
- g) **Use the power tool, accessories and tool bits etc. in accordance with these instructions, taking into account the working conditions and the work to be performed.** *Use of the power tool for operations different from those intended could result in a hazardous situation.*
- h) **Keep handles and grasping surfaces dry, clean and free from oil and grease.** *Slippery handles and grasping surfaces do not allow for safe handling and control of the tool in unexpected situations.*
- 5) **Battery tool use and care**
- a) **Recharge only with the charger specified by the manufacturer.** *A charger that is suitable for one type of battery pack may create a risk of fire when used with another battery pack.*
- b) **Use power tools only with specifically designated battery packs.** *Use of any other battery packs may create a risk of injury and fire.*
- c) **When battery pack is not in use, keep it away from other metal objects, like paper clips, coins, keys, nails, screws or other small metal objects, that can make a connection from one terminal to another.** *Shorting the battery terminals together may cause burns or a fire.*
- d) **Under abusive conditions, liquid may be ejected from the battery; avoid contact. If contact accidentally occurs, flush with water. If liquid contacts eyes, additionally seek medical help.** *Liquid ejected from the battery may cause irritation or burns.*

- e) **Do not use a battery pack or tool that is damaged or modified.** *Damaged or modified batteries may exhibit unpredictable behaviour resulting in fire, explosion or risk of injury.*
- f) **Do not expose a battery pack or tool to fire or excessive temperature.** *Exposure to fire or temperature above 130 °C (265°F) may cause explosion.*
- g) **Follow all charging instructions and do not charge the battery pack or tool outside the temperature range specified in the instructions.** *Charging improperly or at temperatures outside the specified range may damage the battery and increase the risk of fire.*
- 6) **Service**
- a) **Have your power tool serviced by a qualified repair person using only identical replacement parts.** *This will ensure that the safety of the power tool is maintained.*
- b) **Never service damaged battery packs.** *Service of battery packs should only be performed by the manufacturer or authorized service providers.*







SAFETY WARNINGS FOR BATTERY PACK

- a) **Do not dismantle, open or shred battery pack.**
- b) **Do not expose battery pack to heat or fire. Avoid storage in direct sunlight.**
- c) **Do not short-circuit a battery pack. Do not store battery packs haphazardly in a box or drawer where they may short-circuit each other or be short-circuited by other metal objects.** *When battery pack is not in use, keep it away from other metal objects, like paper clips, coins, keys, nails, screws or other small metal objects, that can make a connection from one terminal to another. Shorting the battery terminals together may cause burns or fire.*
- d) **Do not remove battery pack from its original packaging until required for use.**
- e) **Do not subject battery pack to mechanical shock.**
- f) **In the event of battery leaking, do not allow the liquid to come in contact with the skin or eyes. If contact has been made, wash the affected area with copious amounts of water and seek medical advice.**
- g) **Observe the plus (+) and minus (-) marks on the battery back and equipment and ensure correct use.**
- h) **Do not use any battery pack which is not designed for use with the equipment.**
- i) **Keep battery pack out of the reach of children.**
- j) **Seek medical advice immediately if a cell or battery has been swallowed.**
- k) **Always purchase the battery pack recommended by the device manufacturer for the equipment.**
- l) **Keep battery pack clean and dry.**

- m) **Wipe the battery pack terminals with a clean dry cloth if they become dirty.**
- n) **Battery pack needs to be charged before use. Always use the correct charger and refer to the manufacturer's instructions or equipment manual for proper charging instructions.**
- o) **Do not leave battery pack on prolonged charge when not in use.**
- p) **After extended periods of storage, it may be necessary to charge and discharge the battery pack several times to obtain maximum performance.**
- q) **Battery pack gives its best performance when it is operated at normal room temperature (20 °C ± 5 °C) (68 °F ± 9 °F).**
- r) **When disposing of battery packs, keep battery packs of different electrochemical systems separate from each other.**
- s) **Recharge only with the charger specified by WORX. Do not use any charger other than that specifically provided for use with the equipment.** A charger that is suitable for one type of battery pack may create a risk of fire when used with another battery pack.
- t) **Retain the original product literature for future reference.**
- u) **Use only the battery pack in the application for which it was intended.**
- v) **Remove the battery pack from the equipment when not in use.**
- w) **Dispose of properly.**

	Prohibit hands enter before moving parts stop
	Wear protective gloves
	Lock
	Unlock
	Do not burn
	Do not expose to rain or water
 Li-Ion	Li-Ion battery, battery must be recycled
	Hot! Do not touch

SYMBOLS

	To reduce the risk of injury, user must read instruction manual
	Warning
	Wear ear protection
	Wear eye protection
	Wear dust mask
	Make sure the battery is removed prior to changing accessories.



call2recycle®

POSITEC Inc. has established a partnership with the RBRC Corporation to recycle any Positec batteries with the RBRC-call2recycle seal. For environmental protection, please do not discard batteries in the trash. After the batteries' life cycle is ended, then please call 1-800-822-8837 for a free service that will properly dispose of the battery.

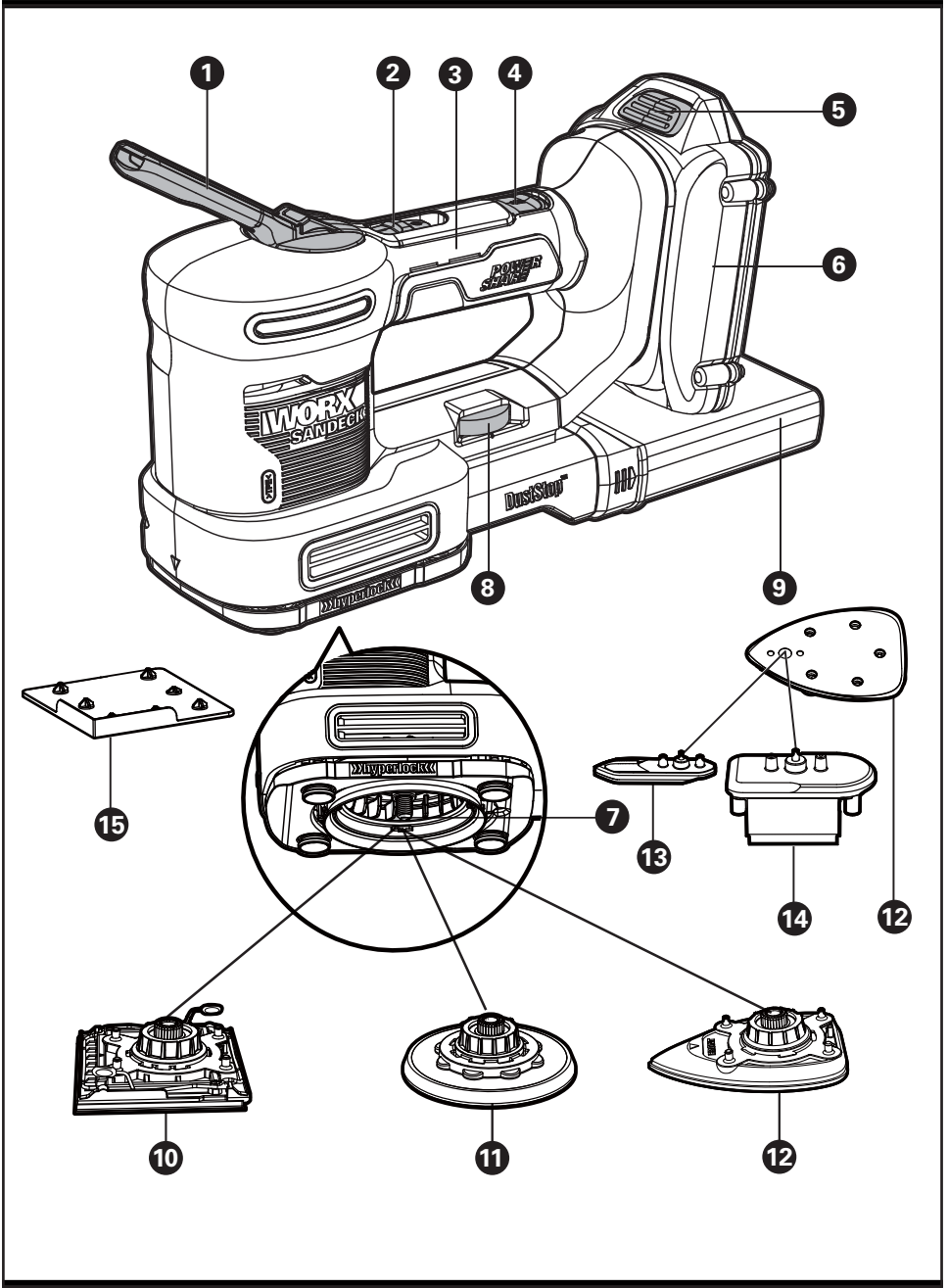

ACCESSORIES

	WX820L	WX820L.2	WX820L.9
Battery pack (WA3525)	1	2	/
Charger (WA3742)	1	/	/
Charger (WA3881)	/	1	/
Finishing plate	1	1	1
Random orbit plate	1	1	1
Detail plate	1	1	1
Finger plate	1	1	1
Contour plate	1	1	1
Dust bag	1	1	1
Paper punch	1	1	1
4 1/2" x 5 1/2" Finishing sanding paper	3	3	3
5" Random orbit H&L sanding paper	3	3	3
5 1/2" x 3 1/2" Detail H&L sanding paper	3	3	3
3" x 1 13/64" Finger H&L sanding paper	3	3	3
3 15/16" x 2" Contour H&L sanding paper	3	3	3

Only use the appropriate accessories intended for this tool. Accessory information can be found on the product packaging, at a WORX dealer or on our website at www.worx.com

1.	HYPERLOCK™ ACCESSORY CLAMPING LEVER
2.	ON/OFF SWITCH
3.	HANDLE
4.	HYPERLOCK™ RELEASE BUTTON
5.	BATTERY PACK RELEASE BUTTON*
6.	BATTERY PACK*
7.	PLATE INTERFACE
8.	VARIABLE SPEED DIAL
9.	DUST BAG
10.	FINISHING PLATE
11.	RANDOM ORBIT PLATE
12.	DETAIL PLATE
13.	FINGER PLATE
14.	CONTOUR PLATE
15.	PAPER PUNCH

*Not all the accessories illustrated or described are included in standard delivery.

TECHNICAL DATA

Type Designation **WX820L WX820L.2 WX820L.9** (82-designation of machinery, representative of Multi Sander)

	WX820L WX820L.2	WX820L.9
Voltage	20 V --- Max**	
No-load speed	4000-10000 /min	
Orbital diameter	Random orbit-3/32", Finish-1/16", Detail-1/16"	
Speed settings	1-6	
Machine weight	4.4lbs	3.3lbs

** Voltage measured without workload. Initial battery voltage reaches maximum of 20 volts. Nominal voltage is 18 volts.

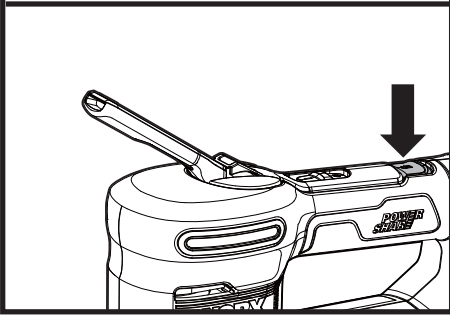
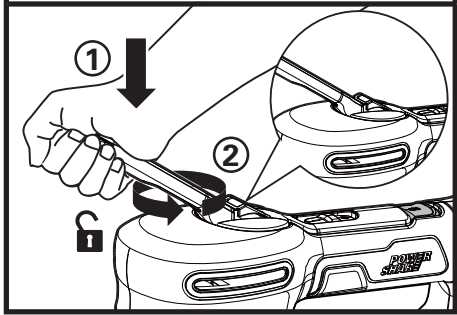
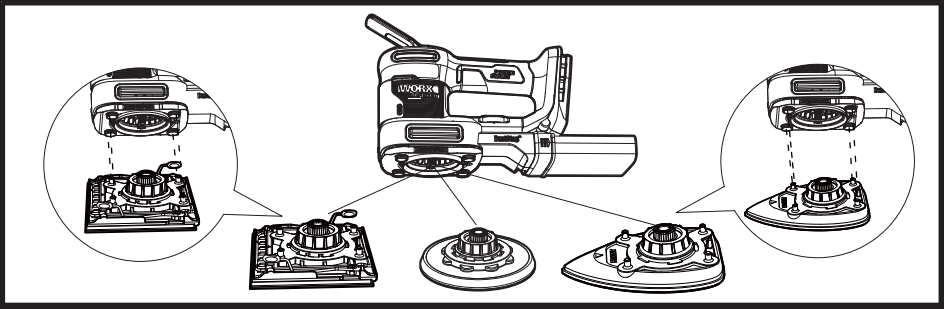
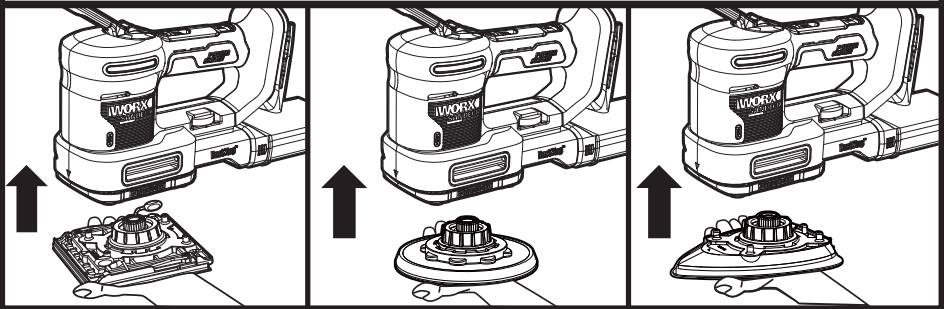
A1**A2****A3****A4**

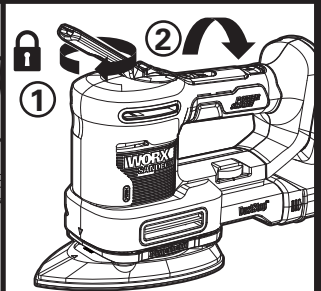
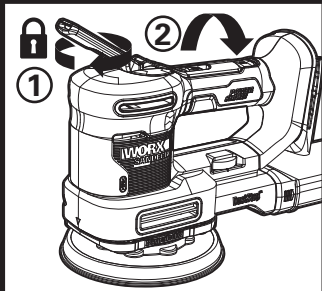
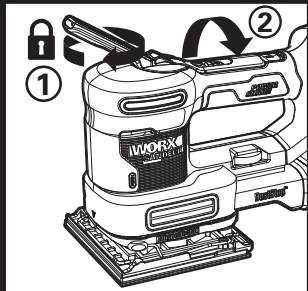
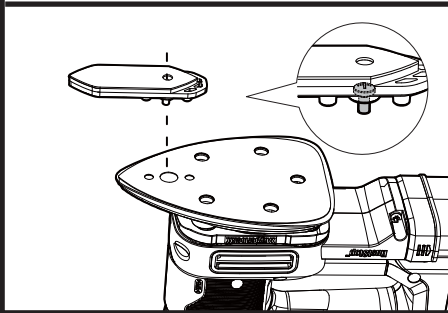
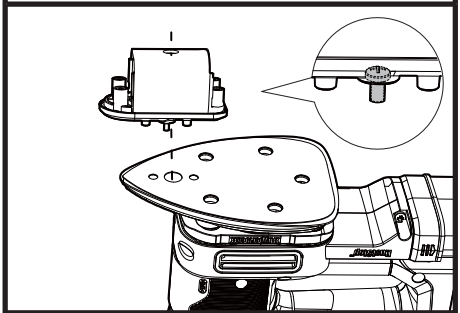
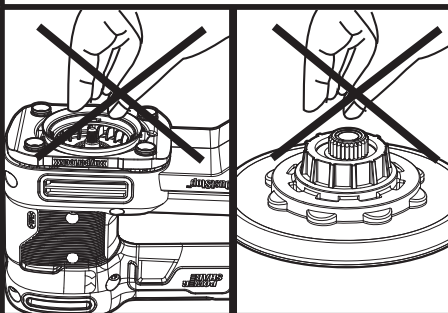
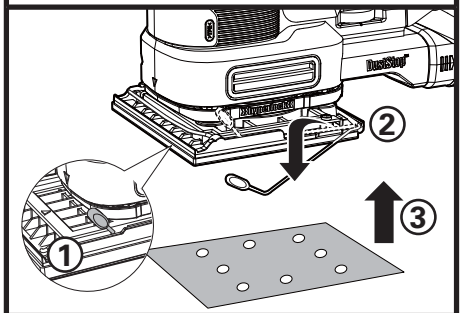
A5**A6****A7****A8****B1**

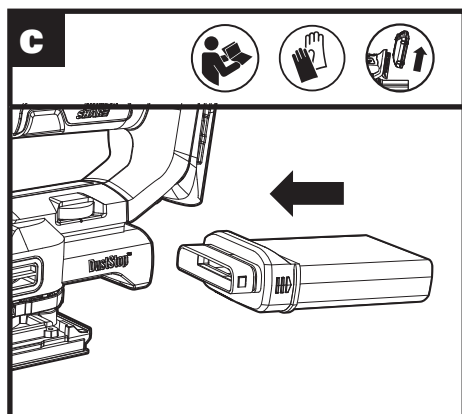
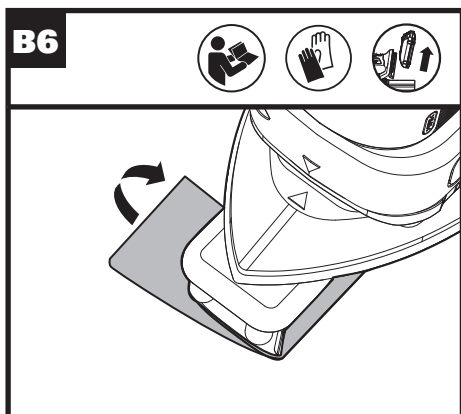
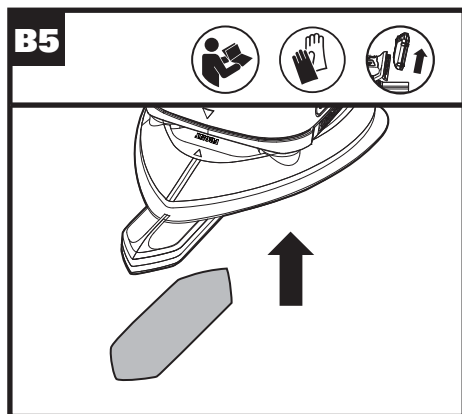
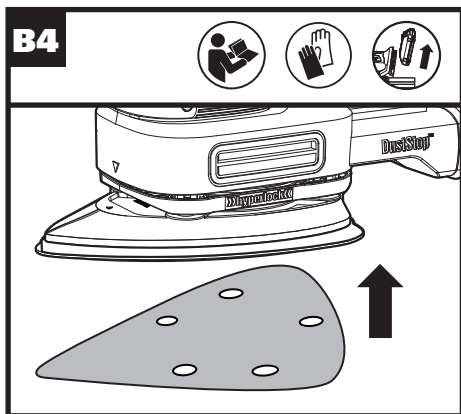
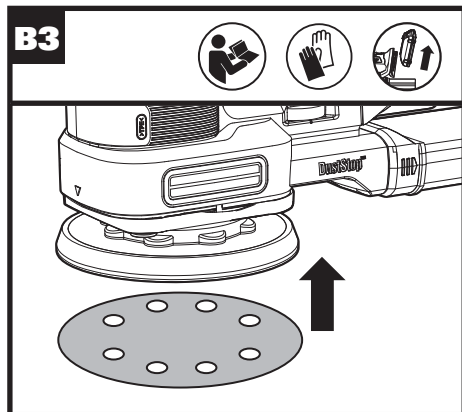
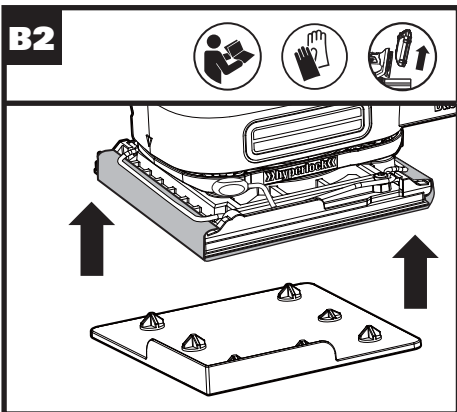

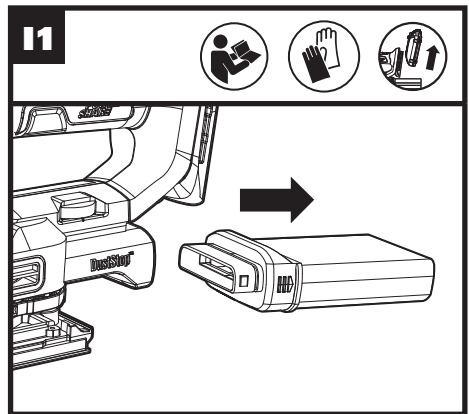
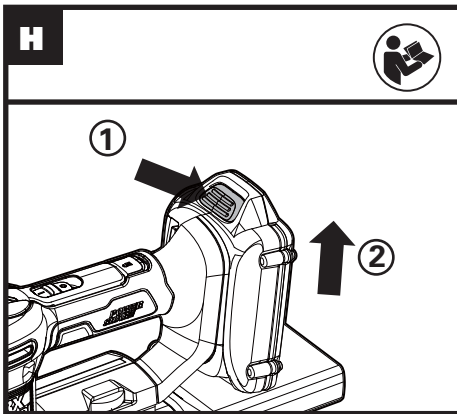
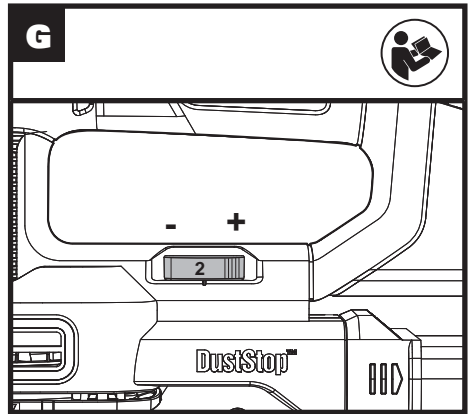
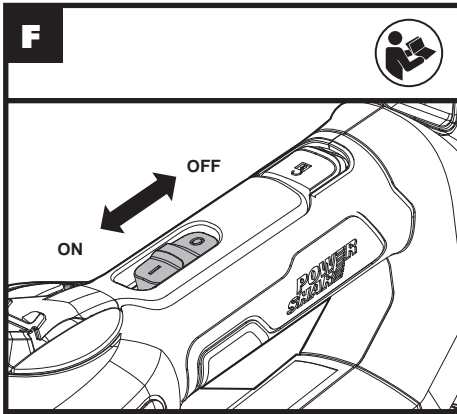
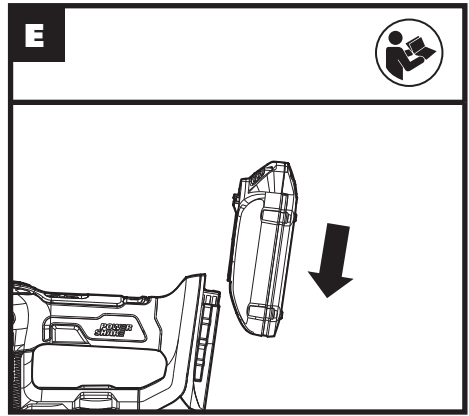
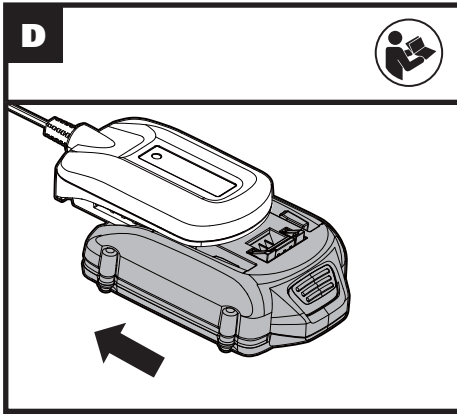

12

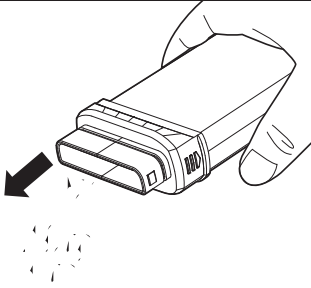

13

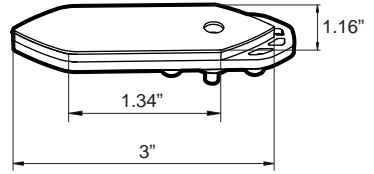

OPERATING INSTRUCTIONS



NOTE: Before using the tool, read the instruction book carefully.

INTENDED USE:

This machine is intended for dry sanding of wood, plastic, filler and coated surfaces. The sander is not to be used for plaster or spackle.

ASSEMBLY AND OPERATION

ACTION	FIGURE
ASSEMBLY	
<p>Fitting & Replacing the Sanding Plate</p> <p>Note: Read and understand the instructions before assembling or changing sanding plates. Note: Open the Hyperlock lever completely when attaching or removing a sanding plate. Note: When assembling the finishing plate/detail plate, first check the assembling direction.</p> <p> WARNING! The sanding plate must be attached before starting the sander.</p> <p> WARNING! Avoid pinching hands and fingers when using the Hyperlock™.</p> <p> WARNING! Do not touch the bottom fan after use to avoid high-temperature burns.</p>	See Fig. A1-A8
Fitting the Sanding Paper	See Fig. B1-B6
<p>Attaching the Dust Bag</p> <p> Caution: To prevent the possibility of dust or a foreign body being thrown into your face or eyes, never attempt to use your sander without the dust bag properly installed.</p>	See Fig. C
Charging the Battery Pack	See Fig. D
Installing the Battery Pack	See Fig. E
OPERATION	
Switching On/Off	See Fig. F

Using the Variable Speed Dial (Speed settings 1-6)

-The Variable Speed Dial can be used to set the optimum speed according to the sanding plate used and the respective application.

Application	Sanding paper	Speed
Sanding down varnishes	180...400	3-6
Sanding paint	40...120	4-6
Touching up paintwork	120...240	1-5
Sanding wood	60...240	1-6
Machining veneer	180...240	3-5
Derusting metal	40...120	4-6
Sanding metal and steel	120...240	4-6
Sanding curved surface	60...240	1-6

See Fig. G

Removing the Battery Pack

See Fig. H

Emptying the Dust Bag

-For more efficient operation, empty dust bag every 5-10 mins.

See Fig. I1-I2

WORKING HINTS FOR YOUR MULTI SANDER

If your power tool becomes too hot, especially when used at low speed, set the speed to maximum and run it with no load for 2-3 minutes to cool the motor. Avoid prolonged usage at very low speed. Always use sand paper that is suitable for the material you want to sand.

Always ensure the work-piece is firmly held or clamped to prevent movement. Any movement of the material may affect the quality of the sanding finish.

Start your sander before sanding and turn it off only after you stop sanding. For the best results, sand wood in the direction of the grain. Do not start sanding without having the sandpaper fitted.

Do not allow the sandpaper to wear away it will

damage the base-plate. The guarantee does not cover base-plate wear and tear.
Use coarse grit paper to sand rough surfaces, medium grit for smooth surfaces and fine grit for the final surfaces. If necessary, first make a test run on scrap material.
Use only good quality sandpaper.
The sandpaper controls the sanding efficiency, not the amount of force you apply to the tool. Excessive force will reduce the sanding efficiency and cause motor overload. Replacing the sandpaper regularly will maintain optimum sanding efficiency.

MAINTENANCE

Remove the battery pack from the tool before carrying out any adjustment, servicing or maintenance.

There are no user serviceable parts in your power tool. Never use water or chemical cleaners to clean your power tool. Wipe clean with a dry cloth. Always store your power tool in a dry place. Keep the motor ventilation slots clean. Keep all working controls free of dust. Occasionally you may see sparks through the ventilation slots. This is normal and will not damage your power tool.

14 For Battery tools

The ambient temperature range for the use and storage of tool and battery is 0°C-45°C(32°F-113°F).
The recommended ambient temperature range for the charging system during charging is 0°C-40°C(32°F-104°F).

SÉCURITÉ DU PRODUIT

 **AVERTISSEMENT:** Certaines des poussières produites en utilisant des outils électriques sont considérées par l'État de Californie comme susceptibles de provoquer le cancer, des anomalies congénitales et d'autres problèmes de reproduction. Voici des exemples de ces produits chimiques:

- Plomb issu de peinture à base de plomb;
- Silice cristalline issue de briques et du ciment et autres produits de maçonnerie;
- Arsenic et chrome issus de bois traité chimiquement.

Votre risque de ces expositions varie en fonction de la fréquence à laquelle vous effectuez ce travail. Pour réduire votre exposition à ces produits chimiques: travaillez dans une zone bien ventilée; portez un équipement de sécurité approuvé, tel que des masques anti poussières spécialement conçus pour éliminer les particules microscopiques par filtrage.

 **AVERTISSEMENT :** Ce dispositif peut vous exposer aux produits chimiques notamment le plomb et le di-phtalate (de 2-éthylhexyle) (DEHP) qui sont reconnus dans l'État de Californie comme causant des cancers et des anomalies congénitales ou d'autres anomalies de la reproduction. Pour en savoir plus, veuillez consulter le site www.P65Warnings.ca.gov.

AVERTISSEMENTS GÉNÉRAUX CONCERNANT LA SÉCURITÉ DES OUTILS ÉLECTRIQUES

 **AVERTISSEMENT** Lisez et assimilez toutes les instructions. Le non-respect des instructions ci-après peut entraîner un risque de choc électrique, d'incendie et/ou de blessures graves.

Conservez tous les avertissements et instructions pour pouvoir les consulter ultérieurement.

L'expression « outil électrique » dans tous les avertissements énumérés ci-dessous se réfère à votre outil électrique fonctionnant sur secteur (branché) ou à batterie (sans-fil).

1. AIRE DE TRAVAIL

- Veillez à ce que l'aire de travail soit propre et bien éclairée.** Le désordre et le manque de lumière favorisent les accidents.
- N'utilisez pas d'outils électriques dans un**

milieu présentant un risque d'explosion, par exemple en présence de liquides, de gaz ou de poussières inflammables. Les outils électriques créent des étincelles qui pourraient enflammer les poussières ou les vapeurs.

- Gardez à distance les curieux, les enfants et les visiteurs lorsque vous travaillez avec un outil électrique.** Ils pourraient vous distraire et vous faire faire une fausse manœuvre.

2. SÉCURITÉ ÉLECTRIQUE

- Les fiches des outils électriques doivent correspondre aux prises murales. Ne jamais modifier la fiche de quelque façon que ce soit. Ne pas utiliser de fiches d'adaptation avec des outils électriques mis à la terre (mis à la masse).** Des fiches non modifiées et des prises qui leur correspondent réduiront le risque de choc électrique.
- Évitez tout contact corporel avec des surfaces mises à la terre (tuyauterie, radiateurs, cuisinières, réfrigérateurs, etc.)** Le risque de choc électrique est plus grand si votre corps est en contact avec la terre.
- N'exposez pas les outils électriques à la pluie ou à l'eau.** La présence d'eau dans un outil électrique augmente le risque de choc électrique.
- Ne maltraitez pas le cordon. Ne transportez jamais l'outil par son cordon et ne débranchez jamais la fiche en tirant sur le cordon. N'exposez pas le cordon à la chaleur, à des huiles, à des arrêtes vives ou à des pièces en mouvement.** Un cordon endommagé augmente le risque de choc électrique.
- Lorsque vous utilisez un outil électrique à l'extérieur, utilisez un prolongateur adapté à une utilisation en extérieur.** L'utilisation d'un cordon adapté à une utilisation extérieure réduit le risque de choc électrique.
- Si vous devez utiliser un outil électrique dans un endroit humide, utilisez un dispositif de courant résiduel (RCD) d'alimentation protégée. L'utilisation d'un RCD réduit le risque de choc électrique.**

3) SÉCURITÉ DES PERSONNES

- Restez alerte, concentrez-vous sur votre travail et faites preuve de bon sens. N'utilisez pas un outil électrique si vous êtes fatigué ou sous l'influence de drogues, d'alcool ou de médicaments.** Un instant d'inattention lors de l'utilisation d'outils électriques peut entraîner des blessures graves.
- Utilisez des accessoires de sécurité. Portez toujours une protection oculaire.** De l'équipement de sécurité tel que le masque antipoussière, les chaussures de sécurité antidérapantes, des casques durs ou des

protections antibruit utilisés dans des conditions appropriées réduiront les blessures corporelles.

- c) Évitez les démarrages accidentels. Avant d'insérer la batterie dans l'outil, assurez-vous que son interrupteur est en position « OFF » (Arrêt) ou verrouillée.** Le fait de transporter un outil avec le doigt sur la détente/l'interrupteur ou d'insérer la batterie dans un outil dont la détente est en position « ON » (Marche) peut causer un accident.
- d) Retirez les clés de réglage avant de mettre l'outil sous tension.** Une clé restée attachée à une partie mobile de l'outil pourrait entraîner des blessures corporelles.
- e) Ne vous penchez pas trop en avant. Maintenez un bon appui et restez en équilibre en tout temps.** Une bonne stabilité vous permet de mieux réagir à une situation inattendue.
- f) Habillez-vous convenablement. Ne portez ni vêtements flottants ni bijoux. Gardez les cheveux, les vêtements et les gants éloignés des pièces en mouvement.** Les vêtements flottants, les bijoux ou les cheveux longs risquent d'être happés par des pièces en mouvement.
- g) Si un sac de récupération de la poussière est fourni avec un connecteur pour aspirateur, assurez vous qu'il est correctement relié et utilisé de façon appropriée.** L'utilisation de ce système réduit les dangers physiques et physiologiques liés à la poussière.
- h) Ne laissez pas les habitudes acquises par une utilisation fréquente d'outils relâcher notre vigilance et ignorer les principes de sécurité des outils.** Une utilisation négligente peut causer des blessures graves en une fraction de seconde.
- 4) Utilisation et entretien de l'outil**
- a) Ne forcez pas l'outil. Utilisez l'outil approprié à la tâche.** L'outil approprié fonctionne mieux et de façon plus sécuritaire. Respectez aussi la vitesse de travail qui lui est propre.
- b) N'utilisez pas un outil si l'interrupteur ne le met pas en marche ou ne peut l'arrêter.** Un outil qui ne peut être contrôlé par l'interrupteur est dangereux et doit être réparé.
- c) Débranchez la batterie de l'outil ou mettez son interrupteur en position « OFF » (Arrêt) ou « LOCKED » (Verrouillé) avant d'effectuer un réglage, de changer d'accessoire ou de ranger l'outil.** De telles mesures de sécurité préventive réduisent le risque de démarrage accidentel de l'outil.
- d) Rangez les outils hors de portée des enfants et d'autres personnes inexpérimentées.** Les outils sont dangereux dans les mains d'utilisateurs novices.
- e) Prenez soin de bien entretenir les outils. Soyez attentif à tout désalignement ou**

coincement des pièces en mouvement, à tout bris ou à toute autre condition préjudiciable au bon fonctionnement de l'outil. Si vous constatez qu'un outil est endommagé, faites-le réparer avant de vous en servir. De nombreux accidents sont causés par des outils en mauvais état.

- f) Les outils de coupe doivent être toujours bien affûtés et propres.** Des outils bien entretenus, dont les arêtes sont bien tranchantes, sont moins susceptibles de se coincer et plus faciles à contrôler.
- g) Utilisez l'outil électrique, les accessoires et les forets etc., en conformité avec ces instructions et de la manière conçue pour le type particulier d'outil électrique, prend en compte les conditions de travail et le travail qui doit être accompli.** L'emploi de l'outil électrique pour des opérations différentes de celles pour lesquelles il a été conçu pourrait entraîner une situation dangereuse.
- h) Maintenez les poignées et les surfaces de prise sèches, propres et exemptes d'huile et de graisse.** Des poignées et surfaces de prise glissantes ne permettent pas une manipulation et un contrôle sécurisés de l'outil dans des situations inattendues.

5) Utilisation de la batterie et entretien











- a) Un outil à batterie avec batteries incorporées ou une batterie séparée doit être rechargé uniquement avec le chargeur indiqué pour la batterie.** Un chargeur qui peut être adéquat pour un type de batterie peut créer un risque d'incendie lorsqu'il est utilisé avec une autre batterie.
- b) Utilisez un outil à batterie uniquement avec la batterie désignée.** L'emploi de toute autre batterie peut créer un risque d'incendie.
- c) Lorsque la batterie n'est pas utilisée, tenez-la à l'écart d'autres objets métalliques tels que trombones, pièces de monnaie, clés, clous, vis ou autres petits objets métalliques susceptibles d'établir une connexion d'une borne à une autre.** Le court-circuitage des bornes de batterie peut causer des étincelles, des brûlures, une explosion ou un incendie.
- d) Dans le cadre de conditions d'abus, du fluide peut être éjecté de la batterie, évitez tout contact. Si un contact se produisait accidentellement, rincez abondamment avec de l'eau. Si le fluide touche les yeux, cherchez en plus de la mesure précédente de l'aide médicale.** Le fluide éjecté de la batterie peut causer des irritations ou des brûlures.
- e) N'utilisez pas une batterie ou un outil endommagé ou modifié.** Les batteries endommagées ou modifiées peuvent avoir un comportement imprévisible entraînant un incendie, une explosion ou un risque de blessure.

- f) **N'exposez pas une batterie ou un outil au feu ou à une température excessive.** Une exposition au feu ou à une température supérieure à 265 °F pourrait provoquer une explosion.
- g) **Respectez toutes les instructions de chargement et ne chargez pas la batterie ou l'outil en dehors de la plage de température spécifiée dans les instructions.** Un chargement incorrect ou à des températures en dehors de la plage spécifiée peut endommager la batterie et augmenter le risque d'incendie.
- 6) **Entretien**
 - a) **Ayez votre outil électrique entretenu par un réparateur agréé n'utilisant que des pièces de rechange identiques.** Cela assurera que la sécurité de l'outil électrique est maintenue.
 - b) **Ne jamais tenter de réparer des batteries endommagées.** L'entretien et la réparation des batteries doit uniquement être effectué par le fabricant ou par des centres de services agréés.

CONSIGNES GÉNÉRALES DE SÉCURITÉ CONCERNANT LA BATTERIE

- a) **Ne pas démonter, ouvrir ou déchiquter le bloc batterie.**
- b) **Ne pas exposer le bloc batterie à la chaleur ou au feu. Évitez de ranger la batterie dans un endroit exposé à la lumière directe du soleil.**
- c) **Ne pas court-circuiter une batterie. Ne stockez pas les blocs batterie en vrac dans une boîte ou un tiroir où ils peuvent se court-circuiter ou être court-circuités par d'autres objets métalliques.** Lorsque le bloc batterie n'est pas utilisé, conservez-le loin d'autres objets métalliques, tels que des trombones, des pièces de monnaie, des clés, des clous, des vis ou d'autres objets métalliques de petite taille, qui pourraient établir une connexion d'un terminal à l'autre. Le fait de créer un court-circuit entre les bornes de la batterie peut causer des brûlures ou des incendies.
- d) **Ne pas retirer la batterie de son emballage d'origine avant utilisation dans l'appareil.**
- e) **Ne pas soumettre la batterie à des chocs mécaniques.**
- f) **En cas de fuite de la batterie, ne pas laisser le liquide entrer en contact avec la peau ou les yeux. Si un contact a été effectué, laver la zone touchée avec beaucoup d'eau et consulter un médecin.**
- g) **Respecter les marques plus (+) et moins (-) sur le bloc batterie et sur l'appareil et veiller à bien le positionner.**
- h) **Ne pas utiliser de batterie qui n'a pas été conçue pour être utilisée avec cet appareil.**
- i) **Maintenez la batterie hors de portée des enfants.**
- j) **Consultez immédiatement un médecin si une cellule ou une batterie a été avalée.**
- k) **Achetez toujours une batterie recommandée par le fabricant de l'appareil.**
- l) **Conservez le bloc batterie propre et sec.**
- m) **Essuyez les bornes de la batterie avec un chiffon propre et sec si elles deviennent sales.**
- n) **La batterie doit être chargée avant son utilisation. Utilisez toujours le chargeur adapté et reportez-vous aux instructions du fabricant ou au manuel de l'équipement pour suivre les instructions concernant la procédure de charge.**
- o) **Ne laissez pas le bloc batterie en charge prolongée lorsqu'il n'est pas utilisé.**
- p) **Après de longues périodes de stockage, il peut être nécessaire de charger et de décharger la batterie plusieurs fois pour obtenir des performances optimales.**
- q) **La batterie offre de meilleures performances lorsqu'elle est utilisée à température ambiante normale (20 °C ± 5 °C/ (68°F ± 9°F).**
- r) **Lors de l'élimination des batteries, conservez les blocs batteries de différents systèmes électrochimiques séparés les uns des autres.**
- s) **Rechargez le bloc batterie uniquement avec le chargeur spécifié par WORX. N'utilisez pas un chargeur autre que celui spécifiquement conçu pour être utilisé avec l'équipement.** Un chargeur adapté à un type de batterie peut entraîner un risque d'incendie lorsqu'il est utilisé avec une autre batterie.
- t) **Conservez la documentation originale du produit pour référence ultérieure.**
- u) **Utilisez uniquement la batterie dans l'application pour laquelle elle a été prévue.**
- v) **Retirez la batterie de l'équipement lorsqu'il n'est pas utilisé.**
- w) **Éliminez la batterie de façon adéquate.**

SYMBOLES

	Afin de réduire les risques de blessure, l'utilisateur doit lire ce mode d'emploi
	Avertissement
	Portez une protection auditive
	Portez un protecteur oculaire
	Portez un masque anti poussières
	Par mesure de sécurité, enlevez la batterie avant de remplacer des accessoires
	Empêcher la pénétration des mains avant que les pièces mobiles s'arrêtent
	Toujours porter des gants de protection
	Verrouiller
	Déverrouiller
	Ne pas jeter au feu
	Ne pas exposer à la pluie et à l'eau
	Batterie Li-Ion. Les batteries doivent être recyclées en collecte sélective



Ça chauffe ! Ne pas toucher



call2recycle®

POSITEC Inc. a formé un partenariat avec RBRC Corporation pour le recyclage des batteries Positec portant le sceau RBRC-call2recycle. Pour la protection de l'environnement, veuillez à ne pas jeter les batteries aux poubelles. À la fin du cycle de vie de la batterie, appelez 1-800-822-8837 pour un service gratuit qui mettra la batterie au rebut selon les règles de l'art.

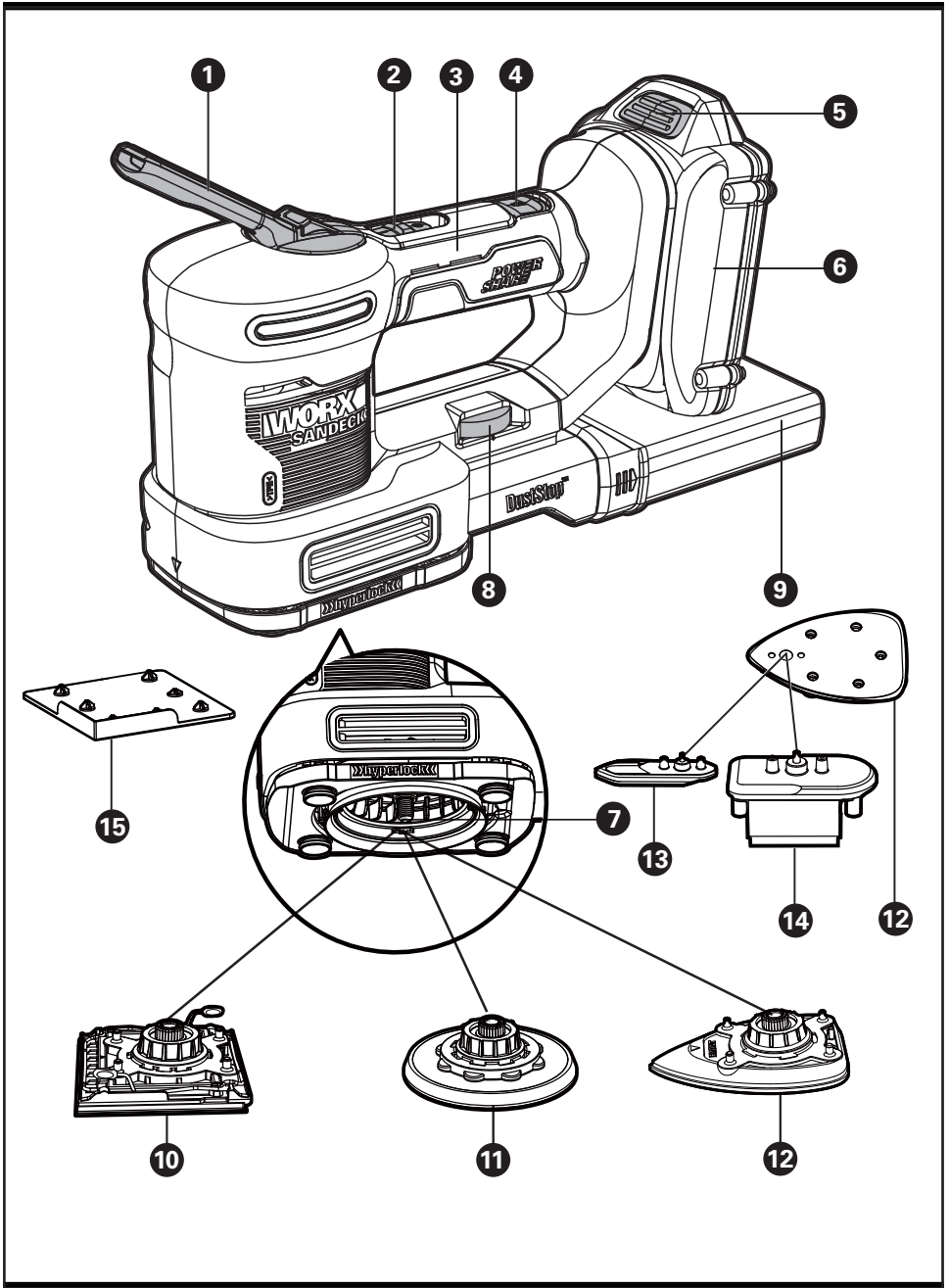

1.	LEVIER DE SERRAGE DE L'ACCESSOIRE HYPERLOCK™
2.	INTERRUPTEUR MARCHE/ARRET
3.	POIGNÉE
4.	HYPERLOCK™ BOUTON DÉCLENCHEUR
5.	MÉCANISME DE RETENUE DU BLOC-PILES*
6.	BLOC-PILES*
7.	INTERFACE DES PLAQUES
8.	CADRAN À VITESSE VARIABLE
9.	SAC À POUSSIÈRE
10.	PLAQUE DE FINITION
11.	PLAQUE À ORBITE ALÉATOIRE
12.	PLAQUE DE DÉTACHEMENT
13.	PLAQUE À DOIGTS
14.	PLAQUE CONTOURNÉE
15.	PERFORATEUR

ACCESSOIRES

	WX820L	WX820L.2	WX820L.9
Blocs-piles (WA3525)	1	2	/
Chargeur (WA3742)	1	/	/
Chargeur (WA3881)	/	1	/
Plaque de finition	1	1	1
Plaque à orbite aléatoire	1	1	1
Plaque de détachement	1	1	1
Plaque à doigts	1	1	1
Plaque contournée	1	1	1
Sac à poussière	1	1	1
Perforateur	1	1	1
4 1/2" x 5 1/2" Papier de verre de finition	3	3	3
5" Papier de verre H&L à orbite aléatoire	3	3	3
5 1/2" x 3 1/2" Papier de verre H&L de détachement	3	3	3
3" x 1 13/64" Papier de verre H&L du doigt	3	3	3
3 15/16"x 2" Papier de verre H&L de contour	3	3	3

20 *Les accessoires illustrés ou décrits ne sont pas tous compris dans le cadre de la livraison standard.

DONNÉES TECHNIQUES

Désignation du type **WX820L WX820L.2 WX820L.9** (82-désignation de la machine, représentant de ponceuse polyvalente)

	WX820L WX820L.2	WX820L.9
Tension	20 V \equiv MAX**	
Vitesse à vide	4000-10000 /min	
Diamètre de l'orbite	Orbite aléatoire -3/32"; finition -1/16"; Détachement -1/16"	
Réglage de vitesses	1-6	
Poids	4.4lbs(2.0kg)	3.3lbs(1.5kg)

**Tension mesurée hors fonctionnement. La tension initiale de la batterie atteint le maximum de 20 volts. La tension nominale est de 18 volts.

N'utilisez que les accessoires compatibles à cet outil. Les informations des accessoires peuvent être trouvées sur l'emballage du produit, chez un détaillant WORX ou sur notre site web www.worx.com.

INSTRUCTIONS D'UTILISATION







REMARQUE: Avant d'utiliser cet outil, assurez-vous de lire attentivement le manuel d'utilisation.

UTILISATION PRÉVUE

La machine est destinée à être utilisée pour le ponçage à sec du bois, du plastique, du bouche-pores et des surfaces recouvertes. La ponceuse ne doit pas être utilisée pour plâtrer ou pour enduire.

ASSEMBLAGE & FONCTIONNEMENT

ACTION	SCHÉMA
ASSEMBLAGE	
<p>Installation et remplacement du porte-meule</p> <p>Remarque: Lire et comprendre les instructions avant le montage ou le remplacement de porte-meules.</p> <p>Remarque: Ouvrir totalement le levier Hyperlock lors du montage ou du démontage d'un porte-meule.</p> <p>Remarque : Lors du montage de la plaque de finition / plaque de détachement, vérifier d'abord le sens du montage.</p>	Voir Fig. A1-A8
<p> AVERTISSEMENT:Le porte-meule doit être fixé avant de démarrer la ponceuse.</p> <p> AVERTISSEMENT: Éviter de se pincer les mains et les doigts lors de l'utilisation d'hyperlock™.</p> <p> AVERTISSEMENT:Ne pas toucher le ventilateur inférieur après utilisation pour éviter les brûlures à haute température.</p>	
Fixation du papier abrasif	Voir Fig. B1-B6
<p>Fixation du sac à sciure</p> <p> Attention: Pour empêcher qu'un corps étranger ne soit éjecté dans vos yeux ou votre visage, n'utilisez jamais la ponceuse sans avoir au préalable installé le bac à poussière.</p>	Voir Fig.C
Chargement de la batterie	Voir Fig. D
Installation du bloc de batterie	Voir Fig. E

FONCTIONNEMENT			
Commuter à la position Marche/ Arrêt			Voir Fig. F
Utilisation du cadran à vitesses variables (Réglage de vitesses 1-6)			Voir Fig. G
- Le cadran à vitesses variables peut être utilisé pour régler la vitesse optimale en fonction du porte-meule utilisé et des appareils utilisés.			
Appareil	Papier de verre abrasif	Vitesse	
Ponçer avant de vernier	180...400	3-6	
Peinture de ponçage	40...120	4-6	
Retouches de peinture	120...240	1-5	
Ponçage du bois	60...240	1-6	
Contreplaqué d'usinage	180...240	3-5	
Métal de dérouillage	40...120	4-6	
Métal et acier de ponçage	120...240	4-6	
Ponçage des surfaces courbées	60...240	1-6	
Retrait du bloc de batterie			Voir Fig. H
Vidage du sac à sciure			Voir Fig. I1-I2
-Pour un fonctionnement plus efficace, vider le sac à sciure toutes les 5 à 10 minutes.			

CONSEILS D'UTILISATION DE VOTRE PONCEUSE POLYVALENTE

Ne laissez pas la ponceuse dans la même position sinon le matériau sera trop découpé et la surface sera inégale. Si l'outil motorisé devient trop chaud, surtout lorsqu'il est utilisé à faible vitesse, réglez la vitesse au maximum et faites le tourner à vide pendant 2-3 minutes afin de refroidir le moteur. Évitez les utilisations prolongées à une vitesse faible. Utilisez toujours un papier abrasif adapté au matériau à poncer.

Assurez-vous toujours que la pièce à travailler est fermement maintenue ou fixée afin d'empêcher qu'elle ne bouge.

Tout mouvement du matériau pourrait affecter la qualité du ponçage de finition.

Démarrez la ponceuse avant de commencer à poncer et l'éteindre uniquement après avoir arrêté de poncer. Pour de meilleurs résultats, poncez le bois dans le sens du fil.

Ne commencez pas à poncer sans papier abrasif. Ne vous servez pas d'un papier abrasif usagé, cela endommagera la semelle. Si le système auto-adhésif est endommagé la ponceuse ne fonctionnera pas correctement. La garantie ne couvre pas l'usure de la semelle.

Utilisez du papier abrasif à gros grain pour poncer des surfaces brutes, du papier à moyen grains pour des surfaces lisses et du papier abrasif à grain fin pour des surfaces de finition. Si nécessaire, faites d'abord un test sur des déchets de coupe.

Utilisez seulement du papier abrasif de bonne qualité.

L'efficacité du ponçage est déterminée par le papier abrasif et non par la force que vous appliquez sur l'outil. Une force excessive réduira l'efficacité de la ponceuse et provoquera une surcharge du moteur. Remplacez le papier abrasif régulièrement maintiendra l'efficacité optimale de la ponceuse.

ENTRETIEN

Retirer le bloc-piles de l'outil avant d'effectuer tout ajustement, entretien ou maintenance

Il ne comporte aucune pièce à réparer ou à entretenir par l'utilisateur. N'utilisez jamais de l'eau ou des nettoyants chimiques pour nettoyer l'outil. Essuyez-le avec un chiffon sec. Rangez toujours votre outil dans un endroit sec. Gardez propres les ouvertures de ventilation du moteur. Assurez-vous que les commandes soient exemptes de poussière. Si vous remarquez des étincelles dans les ouvertures de ventilation, ceci est normal et n'endommagera pas votre outil.

POUR LES OUTILS DE LA BATTERIE

La plage de température ambiante pour l'utilisation et le stockage de l'outil et de la batterie est 0° C à 45° C (32°F-113°F).

La plage de température ambiante recommandée pour le système de charge pendant la charge est de 0° C à 40° C (32°F-104°F).

SEGURIDAD DEL PRODUCTO

⚠️ ADVERTENCIA: El polvo originado por la utilización de herramientas motorizadas contiene químicos que, según el Estado de California, causan cáncer, defectos congénitos y otros daños reproductivos. Algunos ejemplos de esos productos químicos son:

- El plomo de las pinturas a base de plomo;
- La sílice cristalina de los ladrillos, del cemento y de otros productos de albañilería;
- El arsénico y el cromo de la madera tratada químicamente.

El riesgo que se corre a causa del contacto con esos productos varía según la frecuencia con que usted realice este tipo de trabajos. Con el fin de reducir su exposición a esas sustancias químicas: trabaje en un área bien ventilada; utilice un equipo de seguridad adecuado, tal como una máscara contra el polvo especialmente diseñada para filtrar partículas microscópicas.

⚠️ ADVERTENCIA: Este producto puede exponerlo a sustancias químicas, como plomo y di (2-etilhexilo) ftalato (DEHP), que el estado de California reconoce como causantes de cáncer y defectos de nacimiento u otros daños reproductivos. Para más información visite www.P65Warnings.ca.gov.

ADVERTENCIAS DE SEGURIDAD GENERALES PARA LA HERRAMIENTA MOTORIZADA

⚠️ ADVERTENCIA Lea y comprenda todas las instrucciones. El no seguir todas las instrucciones a continuación puede ocasionar descargas eléctricas, incendios y/o heridas graves.

Conserve todas las advertencias e instrucciones para consulta futura.

El término "herramienta eléctrica" que figura en todas las advertencias que aparecen a continuación hace referencia a la herramienta que funciona con la red de suministro eléctrico (con cable) o a la herramienta eléctrica accionada a baterías (sin cable).

1. Área de trabajo

- Mantenga su lugar de trabajo limpio y bien iluminado.** Bancos de trabajo desordenados y lugares oscuros invitan a los accidentes.
- No utilice herramientas eléctricas en atmósferas explosivas, como por ejemplo en presencia de líquidos, inflamables, gases o polvo.** Las herramientas eléctricas crean chispas que pueden encender el polvo o

los vapores.

- Mantenga a los espectadores, niños y visitantes a una distancia prudente cuando esté utilizando una herramienta eléctrica.** Las distracciones pueden hacerle perder el control.
- Seguridad eléctrica**
 - Los enchufes de las herramientas eléctricas deben coincidir con el tomacorriente. No modifique de algún modo el enchufe. No utilice enchufes adaptadores con herramientas eléctricas conectadas a tierra.** Si no se modifican los enchufes y se utilizan los tomacorrientes adecuados, se reducirá el riesgo de una descarga eléctrica.
 - Evite el contacto del cuerpo con las superficies conectadas a tierra tales como tuberías, radiadores, estufas de cocina y refrigeradores.** Existe mayor riesgo de que se produzcan descargas eléctricas si su cuerpo está conectado a tierra.
 - No exponga las herramientas eléctricas a la lluvia ni a los ambientes húmedos.** La entrada de agua en una herramienta eléctrica aumenta el riesgo de que se produzcan descargas eléctricas.
 - No abuse del cable.** Nunca use el cable para transportar las herramientas ni para sacar el enchufe de un tomacorriente. Mantenga el cable alejado del calor, el aceite, los bordes afilados o las piezas móviles. Los cables dañados aumentan el riesgo de que se produzcan descargas eléctricas.
 - Cuando opere una herramienta eléctrica en exteriores, use un cable de extensión adecuado para uso en exteriores. El uso de un cable adecuado para uso en exteriores reduce el riesgo de descargas eléctricas.**
 - Si operar una herramienta eléctrica en un lugar húmedo es inevitable, use un elemento protegido del dispositivo de corriente residual (RCD). El uso de un RCD reduce el riesgo de descargas eléctricas.**
 - Seguridad personal**
 - Manténgase alerta, fíjese en lo que está haciendo y use el sentido común cuando utilice una herramienta eléctrica. No use la herramienta cuando esté cansado o se encuentre bajo la influencia de drogas, alcohol o medicamentos.** Un momento de distracción al utilizar herramientas eléctricas puede dar lugar a lesiones personales graves.
 - Utilice equipo de seguridad. Use siempre protección ocular.** La utilización del equipo de seguridad como máscara antipolvo, zapatos de seguridad antideslizantes, casco o protección auditiva para condiciones adecuadas reducirá el riesgo de lesiones personales.
 - Evite el arranque accidental. Asegúrese**

de que el interruptor esté en la posición de trabado o de apagado antes de instalar el paquete de baterías. Transportar herramientas con el dedo en el interruptor o instalar el paquete de batería cuando el interruptor está encendido invitan a los accidentes.

- d) **Retire las llaves o claves de ajuste antes de encender la herramienta.** Una llave o clave de ajuste dejada en una parte giratoria de la herramienta puede causar una lesión personal.
 - e) **No intente alcanzar demasiado lejos. Mantenga un apoyo de los pies y un equilibrio adecuados en todo momento.** El apoyo de los pies y el equilibrio adecuados permiten un mejor control de la herramienta en situaciones inesperadas.
 - f) **Vístase apropiadamente. No se ponga ropa holgada ni joyas. Mantenga su cabello, ropa y guantes alejados de las piezas móviles.** La ropa holgada, las joyas o el pelo largo pueden quedar atrapados en las piezas móviles.
 - g) **Si se proporcionan dispositivos para la extracción y recolección de polvo, asegúrese que estos estén conectados y utilizados correctamente.** El uso de estos dispositivos puede reducir peligros relacionados con el polvo.
 - h) **No permita que la familiaridad obtenida a partir del uso frecuente de otras herramientas le permita volverse complaciente e ignorar los principios de seguridad de la herramienta.** Una acción descuidada puede causar lesiones severas en una fracción de segundo.
- 4) Uso y cuidado de la herramienta**
- a) **Do not force the power tool. Use the No fuerce la herramienta. Emplee la herramienta correcta para la aplicación que desea.** La herramienta correcta hará el trabajo mejor y con más seguridad a la capacidad nominal para la que está diseñada.
 - b) **No utilice la herramienta si el interruptor no la enciende o apaga.** Toda herramienta que no se pueda controlar con el interruptor es peligrosa y debe ser reparada.
 - c) **Desconecte la batería de la herramienta o ponga el interruptor en la posición de trabado o de apagado antes de hacer cualquier ajuste, cambio de accesorios o guardar la herramienta.** Estas medidas de seguridad preventivas reducen el riesgo de encender la herramienta accidentalmente.
 - d) **Guarde las herramientas que no esté usando fuera del alcance de los niños y otras personas no capacitadas.** Las herramientas son peligrosas en las manos de los usuarios no capacitados.
 - e) **Mantenga las herramientas con cuidado. Compruebe la desalineación o el atasco de**

las piezas móviles, la ruptura de piezas y cualquier otra situación que pueda afectar el funcionamiento de las herramientas. **Si la herramienta está dañada, hágala arreglar antes de usarla.** Muchos accidentes son causados por herramientas mantenidas deficientemente.

- f) **Conserve las herramientas de corte afiladas y limpias.** Las herramientas mantenidas adecuadamente, con bordes de corte afilados, tienen menos probabilidades de atascarse y son más fáciles de controlar.
 - g) **Utilice la herramienta eléctrica, accesorios, brocas de la herramienta, etc. de acuerdo con estas instrucciones y de la manera adecuada para el tipo de herramienta eléctrica, teniendo en cuenta las condiciones de trabajo y el trabajo que se realizará.** La utilización de la herramienta eléctrica para operaciones diferentes de aquellas para las que se encuentra diseñada podría dar lugar a una situación peligrosa.
 - h) **Mantenga las manijas y las superficies de sujeción secas, limpias y libres de aceite y grasa.** Las manijas y superficies de sujeción resbaladizas no permiten el manejo y control seguros de la herramienta en situaciones inesperadas.
- 5) Utilización y cuidado de la herramienta accionada a baterías**
- a) **Una herramienta accionada a baterías que tenga baterías integradas o un paquete de baterías separado se debe recargar solamente con el cargador especificado para la batería.** Un cargador que puede ser adecuado para un tipo de batería puede crear un peligro de incendio cuando se usa con otra batería.
 - b) **Utilice la herramienta accionada a baterías solamente con el paquete de baterías designado específicamente.** El uso de cualquier otra batería puede crear un peligro de incendio.
 - c) **Cuando el paquete de baterías no se usa, manténgalo alejado de otros objetos metálicos como: sujetapapeles, monedas, clavos, tornillos u otros pequeños objetos de metal capaces de hacer una conexión entre los terminales.** El cortocircuito de los terminales de una batería puede causar chispas, quemaduras o incendio.
 - d) **Bajo condiciones abusivas, la batería puede expulsar líquido; evite el contacto. Si ocurre un contacto accidental, enjuague con agua. Si el líquido entra en contacto con los ojos, busque ayuda médica.** El líquido expulsado por la batería puede causar irritación o quemaduras.
 - e) **No use un paquete de batería o una herramienta que esté dañada o modificada.** Las baterías dañadas o modificadas pueden presentar un comportamiento imprevisto que

resulte en incendios, explosión o riesgo de lesiones.

- f) **No exponga un paquete de batería o herramienta a fuego o temperatura excesiva.** La exposición a fuego o temperatura mayor a **265°F** pueden causar una explosión.
- g) **Siga todas las instrucciones de carga y no cargue el paquete de batería o la herramienta fuera del rango de temperatura especificado en las instrucciones.** Cargar inadecuadamente o en temperaturas fuera del rango especificado pueden dañar la batería e incrementar el riesgo de incendio.
- 6) **Reparación**
 - a) **La herramienta debe ser reparada por una persona calificada de servicio técnico y se deben utilizar partes de reemplazo idénticas.** Esto asegurará el mantenimiento de la seguridad de la herramienta eléctrica.
 - b) **Nunca dé servicio a paquetes de batería dañados.** El servicio de paquetes de batería sólo debe ser realizado por el fabricante o proveedores de servicio autorizados

ADVERTENCIAS GENERALES DE SEGURIDAD PARA LA BATERÍA

- a) **No desensamble, abra o triture el paquete de batería.**
- b) **No exponga el paquete de batería a calor o fuego. Evite guardar a la luz directa del sol.**
- c) **No ponga en corto circuito el paquete de batería. No guarde el paquete de batería de forma aleatoria en una caja o cajón donde puedan ponerse en corto circuito entre sí o ponerse en corto circuito por otros objetos metálicos.** Cuando el paquete de batería no esté en uso, manténgalo alejado de otros objetos metálicos, como sujetadores de papel, monedas, llaves, clavos, tornillos u otros objetos metálicos pequeños que puedan establecer una conexión de una terminal a otra. El corto circuito de las terminales de la batería puede causar quemaduras o incendios.
- d) **No retire el paquete de la batería de su empaque original hasta que se requiera para el uso.**
- e) **No someta el paquete de batería a impacto mecánico.**
- f) **En el caso de fuga de la batería, no permita que el líquido entre en contacto con la piel o los ojos. Si hay contacto, lave el área afectada con bastante agua y busque atención médica.**
- g) **Observe las marcas positiva (+) y negativa (-) en la parte posterior de la batería y el equipo para asegurar su uso correcto.**
- h) **No use ningún paquete de batería que no esté diseñado para uso con el equipo.**
- i) **Mantenga el paquete de batería fuera del**

alcance de los niños.

- j) **Busque atención médica de inmediato si se ingiere una celda o una batería.**
- k) **Siempre adquiera el paquete de batería recomendado por el fabricante del dispositivo para el equipo.**
- l) **Mantenga el paquete de batería limpio y seco.**
- m) **Limpie las terminales del paquete de batería con una tela seca limpia su se ensucian.**
- n) **El paquete de batería se necesita cargar antes del uso. Siempre use el cargador correcto y consulte las instrucciones del fabricante o el manual del equipo para saber las instrucciones correctas de carga.**
- o) **No deje el paquete de batería en carga prolongada cuando no esté en uso.**
- p) **Después de periodos prolongados de almacenamiento, puede ser necesario cargar y descargar el paquete de batería varias veces para obtener el desempeño máximo.**
- q) **El paquete de batería proporciona su mejor desempeño cuando se opera en temperatura ambiente normal (20 °C ± 5 °C) / (68°F ± 9°F).**
- r) **Cuando deseche los paquetes de batería, mantenga los paquetes de batería de diferentes sistemas electromecánicos separados entre sí.**
- s) **Recargue únicamente con el cargador especificado por WORX. No use cargadores que no sean los específicamente suministrados para uso con el equipo.** Un cargador que es adecuado para un tipo de paquete de batería puede crear un riesgo de incendio cuando se usa con otro paquete de batería.
- t) **Conserve la literatura el producto original para referencia futura.**
- u) **Sólo use el paquete de batería en la aplicación para la que está diseñado.**
- v) **Retire el paquete de batería del equipo cuando no esté en uso.**
- w) **Deséchelo adecuadamente.**

SÍMBOLOS

	Para reducir el riesgo de lesiones, el usuario deberá leer el manual de instrucciones
	Advertencia
	Use protección auditiva.
	Use lentes de seguridad.
	Use máscara contra el polvo.
	Asegúrese de extraer la batería antes de cambiar los accesorios.
	Evite que las manos entren antes que las partes móviles se detengan
	Use siempre unos guantes de protección.
	Bloqueo
	Desbloqueo
	No arrojar al fuego
	No exponer a la lluvia ni al agua
 Li-Ion	Batería de iones de litio. La batería deberá reciclarse.



¡Caliente! No tocar



call2recycle®

POSITEC Inc. ha establecido una asociación con la empresa RBRC para el reciclaje de todas las baterías Positec que posean el sello RBRC-call2recycle. Para contribuir con la protección del medio ambiente, no deseche las baterías como residuos normales. Después de que haya finalizado el ciclo de vida útil de la batería, comuníquese al 1-800-822-8837 para acceder al servicio gratuito.

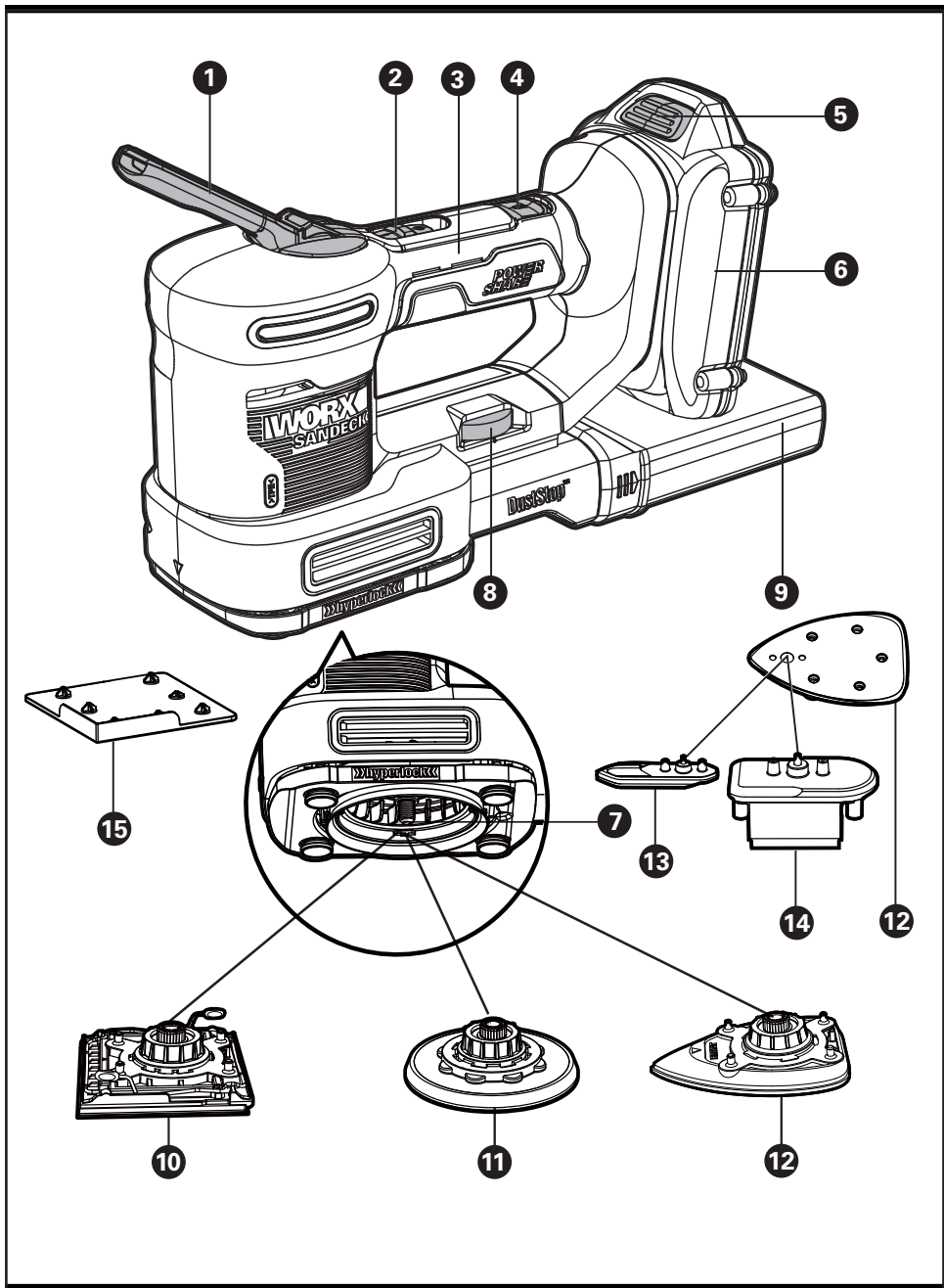

ACCESORIOS

	WX820L	WX820L.2	WX820L.9
Batería (WA3525)	1	2	/
Cargador (WA3742)	1	/	/
Cargador (WA3881)	/	1	/
Placa de acabado	1	1	1
Placa de órbita aleatoria	1	1	1
Placa de detalle	1	1	1
Placa de dedo	1	1	1
Placa de contorno	1	1	1
Bolsa para polvo	1	1	1
Perforador de papel	1	1	1
4 1/2" x 5 1/2" Papel lija de acabado	3	3	3
5" Papel lija de H&L de órbita aleatoria	3	3	3
5 1/2" x 3 1/2" Papel lija H&L de detalle	3	3	3
3" x 1 13/64" Papel lija H&L de dedo	3	3	3
3 15/16" x 2" Papel lija H&L de contorno	3	3	3

Sólo utilice los accesorios apropiados diseñados para esta herramienta. Puede encontrar información sobre los accesorios en el embalaje del producto, consultando a un distribuidor de WORX o en nuestro sitio Web: www.worx.com.

1.	PALANCA DE SUJECCIÓN DE ACCESORIOS HYPERLOCK™
2.	INTERRUPTOR DE ENCENDIDO/APAGADO
3.	MANIJA
4.	BOTÓN DE LIBERACIÓN HYPERLOCK™
5.	LENGÜETAS DE LIBERACIÓN DE LAS BATERÍAS *
6.	PAQUETE DE BATERÍAS *
7.	INTERFAZ DE PLACA
8.	CARÁTULA DE VELOCIDAD VARIABLE
9.	BOLSA PARA POLVO
10.	PLACA DE ACABADO
11.	PLACA DE ÓRBITA ALEATORIA
12.	PLACA DE DETALLE
13.	PLACA DE DEDO
14.	PLACA DE CONTORNO
15.	PERFORADOR DE PAPEL

* No todos los accesorios ilustrados o descritos se incluyen junto con el producto estándar.

TECHNICAL DATA

Designación de tipo **WX820L WX820L.2 WX820L.9** (82-designación de maquinaria, representante de Multi Lijadora)

	WX820L WX820L.2	WX820L.9
Tensión	20V --- MAX**	
Velocidad sin Carga	4000-10000 /min	
Diámetro orbital	Órbita aleatoria -3/32", Acabado-1/16", Detalle-1/16"	
Ajustes de velocidad	1-6	
Peso	2.0kg(4.4lbs)	1.5kg(3.3lbs)

** Voltaje medido sin carga de trabajo. El voltaje inicial de la batería alcanza un máximo de 20V. El voltaje nominal es 18V.

INSTRUCCIONES DE USO



NOTA: Antes de usar la herramienta, lea atentamente el manual de instrucciones.

USO DESTINADO

Esta máquina está diseñada para lijado seco de madera, plástico, relleno y superficies recubiertas. La lijadora no se debe usar para pasta o masilla.

ENSAMBLE & FUNCIONAMIENTO

ACCIÓN	FIGURA
ENSAMBLE	
<p>Conexión y reemplazo de placa de lijado</p> <p>Nota: Lea y entienda las instrucciones antes de ensamblar o cambiar las placas de lijado.</p> <p>Nota: Abra la palanca Hyperlock completamente cuando conecte o retire una placa de lijado.</p> <p>Nota: Cuando ensamble la placa de acabado/placa de detalle, primero revise la dirección de ensamble.</p> <p> ADVERTENCIA: La placa de lijado se debe conectar antes de encender la lijadora.</p> <p> ADVERTENCIA: Evite pellizcar sus manos y dedos cuando use hyperlock™.</p> <p> ADVERTENCIA: No toque el ventilador inferior después del uso para evitar quemaduras por alta temperatura.</p>	Vea la Fig. A1-A8
Colocación de papel de lija	Vea la Fig. B1-B6
<p>Conexión de bolsa de polvo</p> <p> Nota: Para evitar la posibilidad de lanzar polvo o materiales extraños provenientes del lijado a su cara o a sus ojos, nunca intente usar su lijadora sin la bolsa para el polvo s adecuadamente instalada.</p>	Vea la Fig. C
Cargando la Batería	Vea la Fig. D
Instalación de paquete de batería	Vea la Fig. E
FUNCIONAMIENTO	
Encendido/Apagado	Vea la Fig. F

Uso de Carátula de Velocidad Variable (Ajustes de velocidad 1-6)

- La Carátula de velocidad variable se puede usar para ajustar la velocidad óptima de acuerdo con la placa de lijado usada y la aplicación respectiva.

Aplicación	Papel lija	Velocidad
Lijado de barnices	180...400	3-6
Lijado de pintura	40...120	4-6
Retoque de pintura	120...240	1-5
Lijado de madera	60...240	1-6
Maquinado de revestimiento	180...240	3-5
Retiro de óxido de metal	40...120	4-6
Lijado de metal y acero	120...240	4-6
Lijado de superficie curva	60...240	1-6

Vea la Fig. G

Extracción de paquete de batería

Vea la Fig. H

Vaciado de bolsa de polvo

-Para una operación más eficiente, vacíe la bolsa de polvo cada 5-10 mins.

Vea la Fig. I1-I2

CONSEJOS DE OPERACIÓN PARA SU MULTI LIJADORA

Si su herramienta eléctrica se calienta demasiado, especialmente cuando se usa a baja velocidad, póngala en velocidad máxima y hágala funcionar sin carga durante 2-3 minutos para enfriar el motor. Evite el uso prolongado a velocidades muy bajas. Utilice siempre un papel de lija adecuado para el material que desea lijar.

Asegúrese siempre de que la pieza de trabajo esté firmemente afianzada -con o sin abrazaderas- para evitar el movimiento. Cualquier movimiento del material puede afectar la calidad de acabado.

Encienda su lijadora antes de lijar y apáguela recién después de haber terminado. Para mejores resultados, lije la madera en dirección del grano del papel.

No comience a lijar si no tiene instalado el papel. No permita que el papel se desgaste, ya que dañará

la placa base. Si el sistema autoadhesivo está dañado, la lijadora no funcionará correctamente. La garantía no cubre el deterioro de la placa base. Utilice papel de grano grueso para lijar superficies ásperas, de grano medio para superficies lisas y de grano fino para acabados. De ser necesario, primero haga una prueba sobre material de desecho. Utilice únicamente papel abrasivo de buena calidad. La eficiencia de lijado es controlada por el papel abrasivo no por la fuerza que Ud. aplique a la herramienta. La fuerza excesiva reducirá la eficiencia de lijado y causará la sobrecarga del motor. El reemplazo periódico del papel abrasivo mantendrá una óptima eficiencia de lijado.

MANTENIMIENTO

Retire el Paquete de la batería de la herramienta antes de realizar cualquier ajuste, servicio o mantenimiento.

No posee piezas en su interior que puedan ser reparadas por el usuario. Nunca emplee agua o productos químicos para limpiar su herramienta. Use simplemente un paño seco. Guarde siempre su herramienta en un lugar seco. Mantenga limpias las ranuras de ventilación del motor. Mantenga todos los controles de operación libres de polvo. La observación de chispas que destellan bajo las ranuras de ventilación, indica operación normal que no dañará su herramienta.

30

PARA HERRAMIENTAS DE BATERÍA

El rango de temperatura ambiente para uso y almacenamiento de la herramienta y la batería es de 0° C-45° C(32°F-113°F).

El rango de temperatura ambiente recomendado para el sistema de carga durante la carga es de 0° C-40° C(32°F-104°F).



Copyright © 2019, Positec. All Rights Reserved.

Copyright © 2019, Positec. Tous droits réservés.

© Derechos reservados 2019, Positec. Todos los derechos reservados.

AR01402702