

Hulk 450/750/950

- Motores laterales de alto rendimiento para cortinas enrollables de máximo 950Kg de peso.
- Ideal para cortinas enrollables de almacenes, centros de distribución y locales comerciales.
- No necesita resortes de compensación



Pulsador

Sistema de cadena para apertura manual

Sistema de reducción por cadena

Tarjetas con finales de carrera



ACCESORIOS OPCIONALES

Receptora



HR42

Receptora para motores HULK, con 2 controles remotos, cuenta con entrada para fotoceldas

Fotoceldas



AE25

Fotoceldas para motores HULK, fácil conexión a la receptora HR42

Cadena



CH1

Un metro de cadena adicional

Freno paracaídas



CSB4/CSB9

Freno paracaídas para motores de 400kg y 900kg

Lámpara LED



FL85265

Universal 85-265V AC ó 12-24V AC / DC

TECNOLOGÍAS



Nota: El motor realiza este tipo de ciclaje con intervalos de descanso, 30 min mínimo.

ACCESORIOS INCLUIDOS

Banderola



DATOS TÉCNICOS

Referencia	HULK450	HULK750	HULK950
Alimentación	110V - 60hz	110V - 60hz	110V - 60hz
Alimentación de motor	AC	AC	AC
Ciclos / Hora	6 - 8 Máx	6 - 8 Máx	6 - 8 Máx
Máximo peso de puerta	450Kg	750Kg	950Kg
Tiempo de trabajo	6 min máx	6 min máx	6min máx
Potencia de motor	3/4HP	1.1/2 HP	1.3/4HP
Temp. funcionamiento ambiente	De -20° Hasta +50°		
Velocidad de Apertura	6 RPM	4RPM	3.5RPM

DIAGRAMA DE INSTALACIÓN

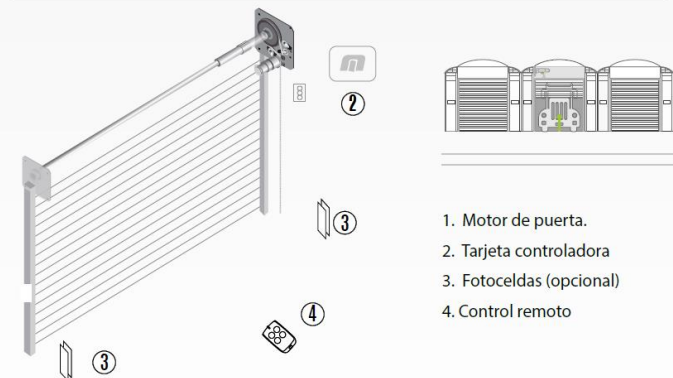

1. Motor de puerta.
2. Tarjeta controladora
3. Fotoceldas (opcional)
4. Control remoto

Incluye: un motor 24V, tarjeta batería de respaldo incorporada y controles.