

Panel Convector Aquecedor por Convecção

DL05-20A
DL05-20F
DL05-20G

- Potência: 2 000 W (Argentina, Chile, Perú, Uruguay)
- 1 500 W (Colômbia, México, Brasil)
- Dimensões: 45 cm x 66 cm x 17,2 cm
- Peso: 3,5 kg
- Composição: 85 % metal, 10 % plástico, 5 % caucho
- Potência: 2 000 W (Argentina, Chile, Peru, Uruguay)
- 1 500 W (Colômbia, México, Brasil)
- Dimensões: 45 cm x 66 cm x 17,2 cm
- Peso: 3,5 kg
- Composição: 85 % metal, 10 % plástico, 5 % borracha

20 m²*
Área de Calefatação
Área de Aquecimento



IMAGEM MERAMENTE ILUSTRATIVA

NO DESECHE ESTE MANUAL - CLIENTE: RETENGA POR FAVOR ESTE MANUAL PARA FUTURO USO

NÃO DESCARTE ESTE MANUAL - CLIENTE: POR FAVOR, CONSERVE ESTE MANUAL PARA FUTURAS CONSULTAS

Manual de Instruções Manual de instruções

PAÍS	VOLTAJE TENSÃO	FRECUENCIA FREQUENCIA	POTENCIA POTENCIA
ARGENTINA	220 V~	50 Hz	2 000 W
BRASIL	110 V~	60 Hz	1 500 W
CHILE	220 V~	50 Hz	2 000 W
COLOMBIA	110 V~	60 Hz	1 500 W
MEXICO	110 V~	60 Hz	1 500 W
PERU	220 V~	60 Hz	2 000 W
URUGUAY	220 V~	50 Hz	2 000 W

ADVERTENCIAS E INSTRUCCIONES DE SEGURIDAD:

- Este aparato no está diseñado para ser utilizado por personas (incluidos los niños) con capacidades físicas, capacidades sensoriales o mentales, o falta de experiencia y conocimiento, a menos que hayan recibido supervisión o instrucciones sobre el uso del aparato por parte de una persona responsable de su seguridad.
- "Los niños deben ser supervisados para asegurarse de que no jueguen con el aparato."
- "Si el cable de alimentación está dañado, debe ser reemplazado por el fabricante, su agente de servicio o personas igualmente cualificadas para evitar un peligro."
- "No usar este aparato de calefacción en el entorno inmediato de baño, ducha o piscina."
- No cubrir
- ADVERTENCIA:** Para evitar el sobrecalentamiento, no cubra el calentador.
- "No coloque el calefactor inmediatamente debajo de un toma corriente."
- "no utilice este calentador en las inmediaciones de un baño, una ducha o una piscina."
- "no use este calefactor si se ha caído."
- "no lo use si hay signos visibles de daños en el calentador"
- ADVERTENCIA:** No use este calefactor en habitaciones pequeñas cuando estén ocupadas por personas que no puedan salir de la habitación por sí mismas, a menos que haya supervisión constante."
- ADVERTENCIA:** Para reducir el riesgo de incendio, mantenga textiles, cortinas o cualquier otro material inflamable a una distancia mínima de 1 m de la salida de aire."
- "utilice este calefactor sobre una superficie horizontal y estable, o fíjelo a la pared, según corresponda."
- "el enchufe macho de conexión debe ser conectado solamente a un enchufe hembra de las mismas características técnicas del enchufe macho en materia"
- No use el calefactor sin las patas correctamente instaladas.
- Asegúrese de que la red eléctrica que alimentará el calefactor corresponda a las especificaciones técnicas del producto. Use un tomacorriente conectado a tierra.
- Mantenga el cable de alimentación alejado del cuerpo del calefactor, mientras está caliente.
- Use este producto solo en interiores.
- No coloque el calefactor encima de una alfombra de pelo largo.
- Asegúrese siempre de colocar el aparato sobre una superficie firme y nivelada.

- No introduzca ningún objeto a través de la salida de calor o las aberturas de aire del calefactor.
- No use el calefactor en lugares que contengan líquidos o vapores inflamables.
- Siempre desenchufe el calefactor antes de transportarlo de un lugar a otro.
- Este aparato puede ser usado por niños mayores de 8 años y personas con discapacidad física, sensorial o mental, o con falta de experiencia y conocimiento, siempre y cuando sean supervisados o instruidos sobre el uso seguro del aparato, de manera que comprendan los riesgos involucrados. Los niños no deben jugar con este aparato. Ningún trabajo de limpieza y mantenimiento puede ser realizado por niños sin supervisión.
- PRECAUCIÓN:** Algunas piezas de este aparato pueden alcanzar altas temperaturas y causar quemaduras. Preste atención especialmente a niños y personas vulnerables que estén en el área de uso.

IMPORTANTE: Lea todas estas instrucciones antes de usar el calefactor. Conserve este manual para futuras consultas.

MONTAJE DEL CALEFACTOR

Antes de usar el calefactor, fije las patas (proporcionadas de forma separada en el embalaje) al aparato. Fije las patas a la base del calefactor con los 4 tornillos autoperforantes, con la precaución de posicionarlos correctamente en los extremos inferiores de los soportes laterales.

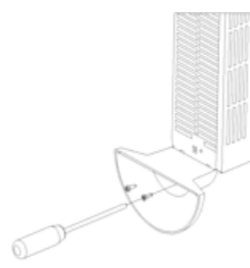

INSTALACIÓN DEL CALEFACTOR EN PAREDES

PRECAUCIÓN: Se debe mantener una distancia mínima de 40 cm entre la parte inferior del aparato y el piso.
- Las patas se deben retirar antes de instalar el aparato en la pared.

- Mida la distancia entre las dos ranuras ubicadas en la parte trasera del aparato para "A" y "B" (Figura I).
- Haga dos agujeros en la pared, a la misma distancia. Luego, introduzca un tarugo en cada agujero perforado. Coloque los soportes apuntando hacia los agujeros (Figura II) y fíjelos en esta posición con los tornillos incluidos en el producto.
- Para fijar el aparato a la pared, sosténgalo de manera que las ranuras apunten hacia los soportes. Introduzca el aparato en los soportes hasta la mitad hasta que se deslice por las ranuras.
- Luego de posicionar correctamente el aparato, marque con un lápiz el agujero de cada soporte ubicado debajo del aparato.
- Retire el aparato, siguiendo el paso 4 a la inversa.

Figura I



Figura II



USO DEL CALEFACTOR

NOTA: Los calefactores pueden emitir olor y vapor al funcionar por primera vez o al ser usados luego de un periodo prolongado. Esta situación es normal y dura un tiempo corto.

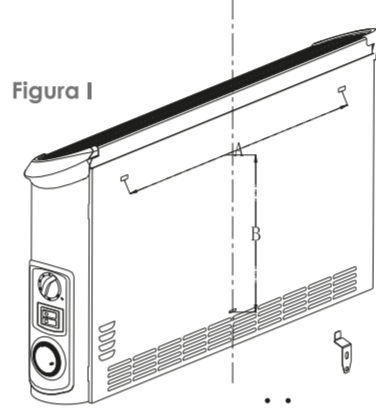
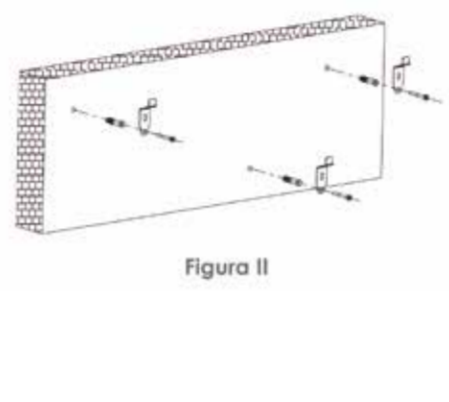
Esoja un lugar adecuado para instalar el calefactor, considerando las instrucciones de seguridad anteriores. Introduzca el enchufe en un tomacorriente adecuado. Gire completamente hacia la derecha la perilla del termostato, hasta la configuración máxima. Encienda los elementos de calor por medio de los interruptores ubicados en el panel lateral. Para una máxima salida de calor, ambos interruptores deben estar encendidos. Luego de alcanzar la temperatura ambiente deseada, gire lentamente la perilla del termostato hacia la izquierda, hasta que suene un click y las luces de los interruptores de los elementos de calor se apaguen. De esta forma, el calefactor conservará la temperatura configurada en el ambiente, encendiéndose y apagándose automáticamente.

Este modelo cuenta con un temporizador 24 h, conformado por 96 segmentos alrededor de su circunferencia (cada segmento equivale a 15 minutos). Este temporizador permite preconfigurar la hora y duración deseada de funcionamiento del calefactor.

FUNCIONAMIENTO DEL TEMPORIZADOR

La parte central del temporizador cuenta con un interruptor deslizable de 3 posiciones.

En la posición central (marcada con un símbolo de reloj), el temporizador encenderá y apagará el calefactor de acuerdo con las horas configuradas. La posición marcada por el símbolo "I" corresponde al modo automático, pues el calefactor continúa funcionando de forma continua. Esto permite mantener el calefactor encendido todo el tiempo, si así se requiere.

En la posición marcada con el símbolo "O", el temporizador sigue funcionando, pero sin alimentación eléctrica al calefactor.

Asegúrese de que el temporizador deslizable esté en la posición central, al lado del símbolo del reloj.

Gire el anillo externo del temporizador hacia la derecha hasta que la hora actual esté alineada con el puntero.

Al configurar el temporizador, el calefactor funcionará cada día de acuerdo con las horas programadas. Para ello, el calefactor siempre debe estar enchufado, con los interruptores en la posición "ON" y el termostato debidamente configurado.

Si desea que el calefactor funcione de forma continua, el interruptor deslizable del temporizador debe estar en la posición "I".

Si desea volver a la función del temporizador, el interruptor deslizable debe estar en la posición central (marcada con un reloj).

IMPORTANTE: Al activar el temporizador, considere que el calefactor puede encenderse mientras está sin supervisión.

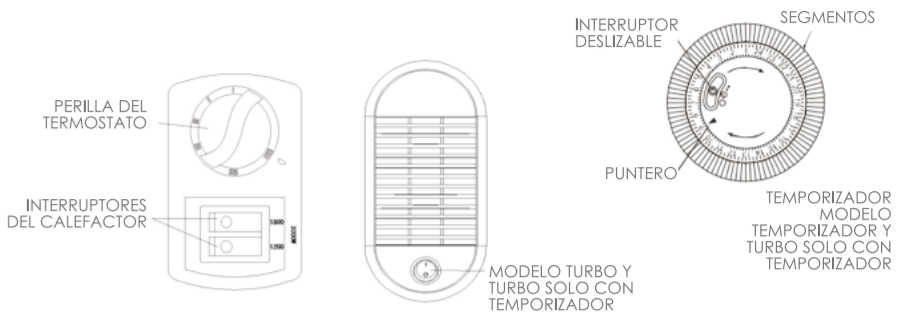

LIMPIEZA

Siempre desenchufe el calefactor y espere hasta que se enfríe completamente antes de limpiarlo. Limpie la parte externa del calefactor con un paño húmedo y luego pase un paño seco. No use detergentes ni productos abrasivos. No permita que entre agua al calefactor.

ALMACENAJE

Si no va a usar el calefactor por un periodo prolongado, protéjalo del polvo y guárdelo en un lugar seco.

ELIMINACIÓN CORRECTA DEL PRODUCTO

Este símbolo indica que el producto no debe ser desechado junto con los otros residuos domésticos, en toda la UE. Para evitar posibles daños ambientales o a la salud humana debido a la eliminación descontrolada de residuos, recicle su producto de forma responsable. De esta forma, estará promoviendo la reutilización sustentable de los recursos naturales.

IMPORTANTE: Leia todas estas instruções antes de usar o aquecedor. Conserve este manual para futuras consultas.

MONTAGEM DO AQUECEDOR

Antes de usar o aquecedor, fixe os pés (fornecidos de forma separada na embalagem) no aparelho. Fixe os pés na base do aquecedor com os 5 parafusos auto brocantes, tomando cuidado para posicionarlos corretamente nas extremidades inferiores dos suportes laterais.

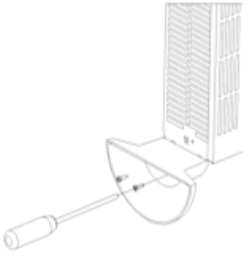

INSTALAÇÃO DO AQUECEDOR EM PAREDES

CUIDADO: Mantenha uma distância mínima de 40 cm entre a parte inferior do aparelho e o piso.
- Os pés devem ser removidos antes de fixar o aparelho na parede.

- Meça a distância entre as duas ranhuras localizadas na parte traseira do aparelho para "A" e "B" (Figura I).
- Faça dois furos na parede, na mesma distância. Logo, introduza uma bucha em cada furo. Coloque os suportes apontando para os furos (Figura II) e fixe-os nesta posição com os parafusos fornecidos com o produto.
- Para fixar o aparelho na parede, segure-o de maneira que as ranhuras apontem para os suportes. Introduza o aparelho nos suportes até a metade, até que consiga deslizar-se pelas ranhuras.
- Após posicionar corretamente o aparelho, marque com um lápis os furos de cada suporte localizado abaixo do aparelho.
- Para retirar o aparelho, siga o passo 4 no sentido contrário.

Figura I



Figura II



INSTRUÇÕES DE INSTALAÇÃO

- Não utilize o aquecedor sem os pés corretamente instalados.
- Assegure-se de que a rede elétrica que alimentará o aquecedor corresponda às especificações técnicas do produto. Use uma tomada aterrada.
- Mantenha o cabo de alimentação afastado do corpo do aquecedor enquanto estiver quente.
- ADVERTÊNCIA:** Não use este aquecedor próximo a banheiros, chuveiros ou piscinas.
- ADVERTÊNCIA:** Para evitar um sobreaquecimento, não cubra o aparelho.
- Use este produto apenas em interiores.
- Não coloque o aquecedor sobre um tapete de fios longos.
- Assegure-se sempre de colocar o aparelho sobre uma superfície firme e nivelada.
- Não coloque o aquecedor próximo a cortinas ou móveis. Evite o perigo de incêndio.
- ADVERTÊNCIA:** Não coloque o aquecedor diretamente embaixo de uma tomada.
- Não introduza nenhum objeto através da saída de calor ou das aberturas de ar do aquecedor.
- Não use o aquecedor em locais que contenham líquidos ou vapores inflamáveis.
- Sempre desconecte o aquecedor antes de transportá-lo.
- ADVERTÊNCIA:** Se o cabo de alimentação apresentar danos, deverá ser substituído, um serviço técnico ou pessoal qualificado, a fim de evitar perigos.
- Este aparelho não foi projetado para ser usado por pessoas (inclusive crianças) com deficiência física, sensorial ou mental, ou com falta de experiência e conhecimento, a menos que sejam supervisadas ou recebam instruções sobre o uso do produto por uma pessoa responsável pela sua segurança.
- CUIDADO:** Algumas peças deste aparelho podem atingir altas temperaturas e causar queimaduras. Preste atenção especialmente a crianças e pessoas vulneráveis presentes no local de uso.

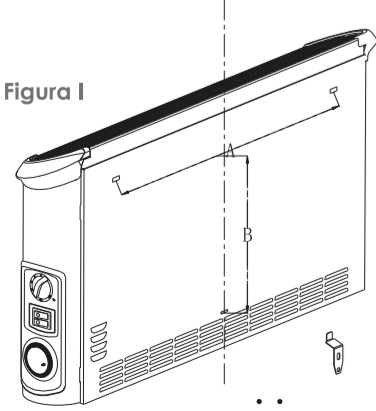
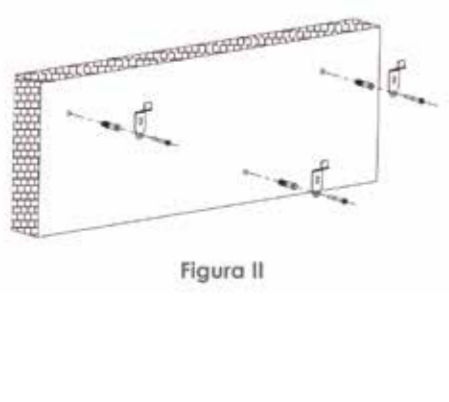
USO DO AQUECEDOR

NOTA: Os aquecedores podem emitir odor e vapor no primeiro uso ou ao serem utilizados após um período prolongado. Esta situação é normal e dura um tempo curto.

Escolha um local apropriado para instalar o aquecedor, considerando as instruções de segurança anteriores. Introduza o plugue numa tomada apropriada. Gire o botão do termostato completamente para a direita, até a configuração máxima. Ligue os elementos de calor por meio dos interruptores localizados no painel lateral. Para uma máxima saída de calor, ambos interruptores devem estar ligados. Após atingir a temperatura ambiente desejada, gire lentamente o botão do termostato para a esquerda, até escutar um clique. As luzes dos interruptores dos elementos de calor irão apagar. Desta forma, o aquecedor conservará a temperatura configurada no ambiente, acendendo e apagando automaticamente.

Este modelo possui um temporizador 24 h conformado por 96 segmentos em volta da sua circunferência (cada segmento equivale a 15 minutos). Este temporizador permite pré-configurar a hora e a duração desejada de funcionamento do aquecedor.

FUNCIONAMENTO DO TEMPORIZADOR

A parte central do temporizador possui um interruptor deslizável de 3 posições.

Na posição central (marcada com um símbolo de relógio), o temporizador irá ligar e desligar o aquecedor de acordo com as horas configuradas.

Na posição marcada com o símbolo "I" corresponde ao modo automático, pois o aquecedor continua funcionando de forma contínua. Isto permite manter o aquecedor ligado todo o tempo, se for requerido.

Asssegure-se de que o temporizador deslizável esteja na posição central, do lado do símbolo do relógio.

Gire o anel externo do temporizador para a direita até que a hora atual esteja alinhada com o ponteiro.

Ao configurar o temporizador, o aquecedor irá funcionar cada dia de acordo com as horas programadas. Para isso, o aquecedor sempre deve estar conectado à rede elétrica, com os interruptores na posição "ON" e o termostato devidamente configurado.

Se desejar que o aquecedor funcione de forma contínua, o interruptor deslizável do temporizador deve estar na posição "I".

Se desejar retornar para a função do temporizador, o interruptor deslizável deve estar na posição central (marcada com um relógio).

IMPORTANTE: Ao alivar o temporizador, considere que o aquecedor poderá ser acionado quando não estiver sob supervisão.

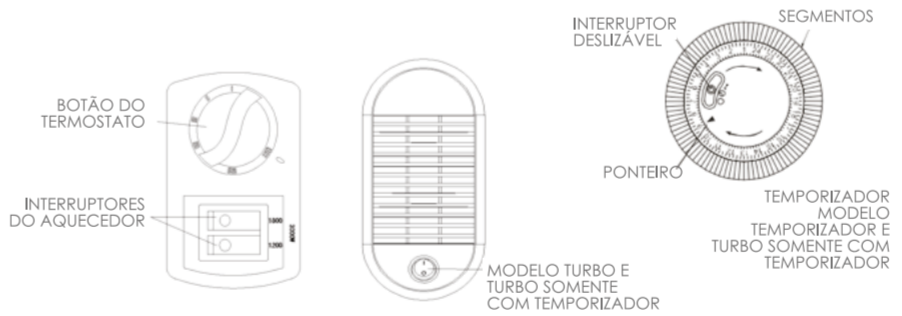

LIMPEZA

Sempre desconecte o aquecedor e espere até esfriar completamente antes de limpá-lo. Limpe a parte externa do aquecedor com um pano umedecido e logo passe um pano seco. Não use detergentes ou produtos abrasivos. Não permita a penetração de água no aquecedor.

ARMAZENAGEM

Se não for usar o aquecedor por um período prolongado, proteja-o da poeira e guarde-o num local seco.

DESCARTE CORRETO DO PRODUTO



Este símbolo indica que o produto não deve ser desechado junto com os outros resíduos domésticos, em toda a UE. Para evitar possíveis danos ambientais o a saúde humana devido a a eliminação descontrolada de resíduos, recicle su produto de forma responsável. De esta forma, estará promoviendo a reutilização sustentable de los recursos naturales.

Garantia e Serviço Técnico

Garantia e Assistência Técnica

GRACIAS POR ESCOGER ESTE PRODUCTO:

• Esta garantía es válida por 1 año, a contar de la fecha de compra del producto. Por favor, guarde su comprobante de compra.

CÓMO HACER EFECTIVA SU GARANTÍA:

- Si este producto presenta una falla dentro del periodo de garantía, deberá contactarnos, en alguno de los números listados en la siguiente página, dependiendo del lugar donde se encuentre.
- Tenga a mano su comprobante de compra original, detalle de las fallas, su nombre, dirección, lugar y fecha de compra. Nuestro servicio de atención a clientes lo asistirá para ubicar el centro de atención más cercano.

LO QUE CUBRE LA GARANTÍA:

• La reparación del producto por defectos debido a fatiga de material o defectos de fabricación dentro del periodo de garantía.

LO QUE NO CUBRE LA GARANTÍA:

- Daño accidental, fallas causadas por uso negligente, abuso y operación desautorizada en la manipulación del producto.
- Uso del producto para cualquier propósito fuera de las actividades domésticas normales.
- Cambio o modificación del producto en cualquier forma.
- Uso de partes y accesorios distintos de los originales del fabricante.
- Instalación defectuosa.
- Los accesorios tales como controles remotos, audífonos, pilas/baterías, cortinas, botellas, mangaderas, vasos, cuchillas, etc., no están cubiertos por esta garantía.

Observaciones:

- Todos los trabajos deben ser llevados a cabo sólo por el servicio técnico autorizado.
- Debe facilitarse el comprobante de compra antes de llevar a cabo cualquier trabajo de reparación o mantenimiento.
- La reparación o reemplazo del producto no extenderá el periodo de garantía.
- La reparación o reemplazo de su producto bajo garantía le otorga beneficios adicionales y que no afectan sus derechos como consumidor establecidos en la ley.

OBIGADO POR ESCOLHER ESTE PRODUTO:

• A garantia é válida por 1 ano, a contar da data de compra do produto. Por favor, conserve seu comprovante de compra.

COMO FAZER EFETIVA A GARANTIA:

- Caso o produto apresente falhas, dentro do período de garantia, entre em contato conosco por meio dos telefones listados por cidade na página seguinte.
- Tenha em mãos o comprobante original de compra e indique o detalhe das falhas, seu nome, endereço e local e data de compra. O nosso Serviço de Atendimento ao Cliente indicará o centro de atendimento mais próximo.

QUAIS DEFETOS SÃO COBERTOS PELA GARANTIA:

• A garantia cobre o reparo do produto em caso de defeitos por fadiga do material ou falhas de fabricação, dentro do período estabelecido.

QUAIS DEFETOS NÃO SÃO COBERTOS PELA GARANTIA:

- Danos por acidente, uso indevido ou excessivo e operação desautorizada do produto.
- Uso do produto para propósitos diferentes das atividades domésticas normais.
- Qualquer alteração do produto.
- Uso de peças e acessórios adulterados.
- Instalação defetuosaa.
- Alguns acessórios como controles remotos, fones de ouvido, alto-falantes, baterias, antenas, mangueiras, mangueiras recipientes, facas, etc., não são cobertos pela garantia.

Notas:

- Qualquer trabalho deve ser realizado apenas por um técnico autorizado.
- Apresente o comprobante de compra antes de realizar qualquer trabalho de reparo ou manutenção.
- O reparo ou substituição do produto não extenderá o período de garantia.
- O reparo ou substituição do produto coberto pela garantia outorga benefícios adicionais, não afetando seus direitos de consumidor estabelecidos por lei.

ARGENTINA
Teléfono de contacto:
Sodimac: 0810 222 7634
www.sodimac.com.ar

Teléfono de contacto:
Falabella: 600 380 5000
www.falabella.cl

BRASIL
Teléfono de contacto:
Sodimac: 0800 404 6678
São Paulo e Grande
São Paulo:
10800 7634622
www.sodimac.com.br

CHILE
Teléfono de contacto:
600 299 2022
www.sodimac.cl

Teléfono de contacto:
Falabella: 600 390 8900
www.totus.cl

COLOMBIA
Teléfono de contacto:
328899933
www.homecenter.com

MEXICO
Teléfono de contacto:
800 040 2222
www.sodimac.com.mx

PERU
Teléfono de contacto:
Sodimac: 41 92000
www.sodimac.com.pe

URUGUAY
Teléfono de contacto:
0800 7634
www.sodimac.com.uy

Reporte y/o Distribuidor por Argentina: FALABELLA S.A. CUIT: 30-4237289-9
Sucursal TITUL: Titul - Buenos Aires, Tel: 011-4707-0000 - Brasil: 0201830000
S.A. CNPJ: 08.293.047/0001-50 - São Paulo: 0800 404 6678 - Paraná: 0800 7634622 -
Cidade: Curitiba, Tel: 0800 7634622 - Florianópolis: 0800 7634622 -
Cidade: Santos, Tel: 080 390 8900 - Maranhão: 0800 7634622 - São Paulo: 0800 7634622 -
Cidade: São Paulo, Tel: 080 390 8900 - Pernambuco: 0800 7634622 -
Cidade: Recife, Tel: 0800 7634622 - Paraíba: 0800 7634622 -
Cidade: João Pessoa, Tel: 080 390 8900 - Ceará: 0800 7634622 -
Cidade: Fortaleza, Tel: 080 390 8900 - Piauí: 0800 7634622 -
Cidade: Teresina, Tel: 080 390 8900 - Maranhão: 0800 7634622 -
Cidade: São Luís, Tel: 080 390 8900 - Mato Grosso do Sul: 0800 7634622 -
Cidade: Campo Grande, Tel: 080 390 8900 - Mato Grosso: 0800 7634622 -
Cidade: Cuiabá, Tel: 080 390 8900 - Goiás: 0800 7634622 -
Cidade: Goiânia, Tel: 080 390 8900 - Minas Gerais: 0800 7634622 -
Cidade: Belo Horizonte, Tel: 080 390 8900 - Rio de Janeiro: 0800 7634622 -
Cidade: Rio de Janeiro, Tel: 080 390 8900 - Espírito Santo: 0800 7634622 -
Cidade: Vitória, Tel: 080 390 8900 - Bahia: 080 390 8900 -
Cidade: Salvador, Tel: 080 390 8900 - Alagoas: 0800 7634622 -
Cidade: Maceió, Tel: 080 390 8900 - Sergipe: 0800 7634622 -
Cidade: Aracaju, Tel: 080 390 8900 - Pernambuco: 0800 7634622 -
Cidade: Recife, Tel: 080 390 8900 - Paraíba: 0800 7634622 -
Cidade: João Pessoa, Tel: 080 390 8900 - Ceará: 0800 7634622 -
Cidade: Fortaleza, Tel: 080 390 8900 - Piauí: 0800 7634622 -
Cidade: Teresina, Tel: 080 390 8900 - Maranhão: 0800 7634622 -
Cidade: São Luís, Tel: 080 390 8900 - Mato Grosso do Sul: 0800 7634622 -
Cidade: Campo Grande, Tel: 080 390 8900 - Mato Grosso: 0800 7634622 -
Cidade: Cuiabá, Tel: 080 390 8900 - Goiás: 0800 7634622 -
Cidade: Goiânia, Tel: 080 390 8900 - Minas Gerais: 0800 7634622 -
Cidade: Belo Horizonte, Tel: 080 390 8900 - Rio de Janeiro: 0800 7634622 -
Cidade: Rio de Janeiro, Tel: 080 390 8900 - Espírito Santo: 0800 7634622 -
Cidade: Vitória, Tel: 080 390 8900 - Bahia: 080 390 8900 -
Cidade: Salvador, Tel: 080 390 8900 - Alagoas: 0800 7634622 -
Cidade: Maceió, Tel: 080 390 8900 - Sergipe: 0800 7634622 -
Cidade: Aracaju, Tel: 080 390 8900 - Pernambuco: 0800 7634622 -
Cidade: Recife, Tel: 080 390 8900 - Paraíba: 0800 7634622 -
Cidade: João Pessoa, Tel: 080 390 8900 - Ceará: 0800 7634622 -
Cidade: Fortaleza, Tel: 080 390 8900 - Piauí: 0800 7634622 -
Cidade: Teresina, Tel: 080 390 8900 - Maranhão: 0800 7634622 -
Cidade: São Luís, Tel: 080 390 8900 - Mato Grosso do Sul: 0800 7634622 -
Cidade: Campo Grande, Tel: 080 390 8900 - Mato Grosso: 0800 7634622 -
Cidade: Cuiabá, Tel: 080 390 8900 - Goiás: 0800 7634622 -
Cidade: Goiânia, Tel: 080 390 8900 - Minas Gerais: 0800 7634622 -
Cidade: Belo Horizonte, Tel: 080 390 8900 - Rio de Janeiro: 0800 7634622 -
Cidade: Rio de Janeiro, Tel: 080 390 8900 - Espírito Santo: 0800 7634622 -
Cidade: Vitória, Tel: 080 390 8900 - Bahia: 080 390 8900 -
Cidade: Salvador, Tel: 080 390 8900 - Alagoas: 0800 7634622 -
Cidade: Maceió, Tel: 080 390 8900 - Sergipe: 0800 7634622 -
Cidade: Aracaju, Tel: 080 390 8900 - Pernambuco: 0800 7634622 -
Cidade: Recife, Tel: 080 390 8900 - Paraíba: 0800 7634622 -
Cidade: João Pessoa, Tel: 080 390 8900 - Ceará: 0800 7634622 -
Cidade: Fortaleza, Tel: 080 390 8900 - Piauí: 08