



61,88
m³/min

Caudal del ventilador
Vazão do ventilador

Ventilador de Mesa 16''

Ventilador de Mesa 16''

ARDF-16-H/ ARDF-16-A

- Ventilador 40,6 cm
 - Rejilla de metal
 - Caja de control con 3 velocidades
 - 5 aspas de acero
 - Función de Oscilación
 - Composición: 60 % metal, 40 % plástico
 - Color negro
 - Potencia: 50 W
 - Dimensiones: 28 cm x 43 cm x 56,5 cm
-
- Ventilador 40,6 cm
 - Grelha em metal
 - Caixa de controle com 3 velocidades
 - 5 pás de aço
 - Função de Oscilação
 - Composição: 60 % metal, 40 % plástico
 - Cor preto
 - Potência: 50 W
 - Dimensões: 28 cm x 43 cm x 56,5 cm



IMAGEM/IMAGEM MERAMENTE ILUSTRATIVA

NO DESECHE ESTE MANUAL - CLIENTE: RETENGA POR FAVOR ESTE MANUAL PARA FUTURO USO
NÃO DESCARTE ESTE MANUAL - CLIENTE: POR FAVOR, CONSERVE ESTE MANUAL PARA FUTURAS CONSULTAS

Manual de Instrucciones
Manual de Instruções

PAÍS PAÍS	VOLTAJE TENSÃO	FRECUENCIA FREQUÊNCIA	POTENCIA POTÊNCIA
ARGENTINA	220 V~	50 Hz	50 W
BRASIL	110 V~	60 Hz	50 W
CHILE	220 V~	50 Hz	50 W
COLOMBIA	110 V~	60 Hz	50 W
MEXICO	110 V~	60 Hz	50 W
PERU	220 V~	60 Hz	50 W
URUGUAY	220 V~	50 Hz	50 W

INSTRUCCIONES PARA EL USUARIO

Lea y siga todas las instrucciones de este manual de "Uso y cuidado", incluso si siente que está familiarizado con los productos. Guárdelo en un lugar para tenerlo a mano para futuras consultas. Preste especial atención a las secciones relativas a "PRECAUCIONES DE SEGURIDAD IMPORTANTES".

INSTRUCCIONES DE SEGURIDAD IMPORTANTES

Lea todas las instrucciones detenidamente antes de usar el producto. Al utilizar el aparato eléctrico, siempre siga las siguientes precauciones básicas de seguridad.

ADVERTENCIA

Para reducir el riesgo de que se produzca un incendio, una descarga eléctrica o daños a personas o propiedad:

- Utilice siempre el producto con una fuente de alimentación del mismo voltaje, frecuencia y clasificación que la indicada en la placa de identificación del producto.
- Para reducir el riesgo de que se produzca una descarga eléctrica, no utilice este ventilador con ningún dispositivo de control de velocidad de estado sólido.
- Este aparato no fue diseñado para ser usado por personas (incluidos los niños) con capacidades físicas, sensoriales o mentales reducidas, o con falta de experiencia o conocimiento, a menos que sean vigilados o informados adecuadamente sobre el uso de este aparato por parte de una persona responsable de su seguridad.
- Los niños deben ser supervisados para evitar que jueguen con el aparato.
- No opere el producto si se cae, se daña o muestra signos de mal funcionamiento. No opere el producto si su enchufe o cable están dañados. Envíe el producto completo al lugar de compra para su inspección, reparación o reemplazo.
- Si no funciona correctamente, comuníquese con un electricista calificado o con un servicio técnico para que lo examinen y reparen; nunca intente desarmarlo usted mismo.
- No sumerja en líquido alguno ni exponga el producto o el cable flexible a la lluvia, la humedad o cualquier otro líquido.
- Este producto no debe utilizarse en áreas cercanas al agua, como bañeras, lavabos, piscinas, etc., donde existe la posibilidad de que se produzca una inmersión o salpicaduras.
- Nunca instale la unidad donde pueda estar sujeta a:
Fuentes de calor como radiadores, calefactores, estufas u otros productos que produzcan calor; luz solar directa; vibración o choque mecánico; polvo excesivo; falta de ventilación, como un armario o un clóset; superficies irregulares.
- Asegúrese de que el ventilador esté desconectado de la red eléctrica antes de quitar la rejilla.
- Apague el aparato y desconéctelo de la toma de corriente cuando no esté en uso, antes de montar o desmontar piezas y antes de limpiarlo. Arme completamente el ventilador antes de encenderlo.
- Evite el contacto con las piezas móviles. No inserte parte alguna del cuerpo (por ejemplo, los dedos) u objetos a través de la rejilla cuando el ventilador esté funcionando.
- No cubra la rejilla ni ubique la unidad cerca de cortinas, etc.
- Este producto está diseñado para uso doméstico normal únicamente.
- Desconecte el ventilador cuando lo mueva de una ubicación a otra.
- El uso de accesorios no recomendados o vendidos por el distribuidor del producto puede causar lesiones personales o daños materiales.
- Asegúrese de posicionar el ventilador sobre una superficie estable cuando esté operando para evitar que se vuelque.
- No lo sumerja en agua u otros líquidos.
- Si el cable de alimentación está dañado, debe ser sustituido por el fabricante, su agente de servicio técnico o una persona de similar cualificación con el fin de evitar cualquier situación de riesgo.

CARACTERÍSTICAS DE ESTE PRODUCTO

Cabeza del ventilador

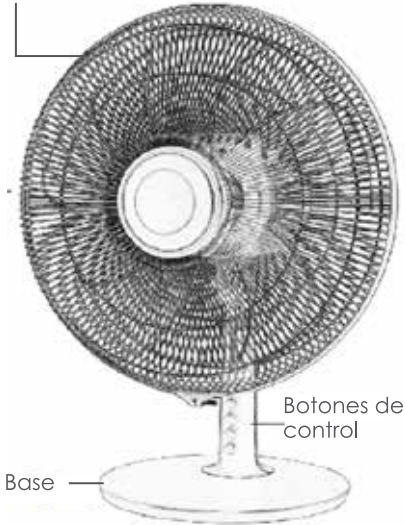

Base

Botones de control

Asa

Cabeza del ventilador

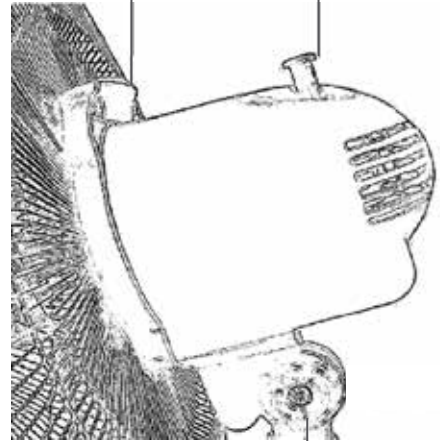

Conector de la cabeza del ventilador

ARMADO DEL PRODUCTO ANTES DE ARMAR LA UNIDAD

- Verifique que tenga todos los componentes conforme el diagrama del producto y familiarícese con cada uno de ellos antes de continuar.
- Asegúrese de tener suficiente espacio para disponer todas las piezas antes del armado.
- Retire todas las piezas de la bolsa de plástico y sepárelas en grupos.
- Para evitar rayones, se recomienda que arme el ventilador sobre una superficie suave y nivelada.
- Retire la amarra de los cables y desenrede el juego de cables antes de armar y operar el ventilador.

1) Armado de la base del ventilador

- Ajuste el cable de alimentación para que permanezca entre la ranura de la base como punto E y F. En seguida, ensamble 4 puntos como se muestra en la figura 1 girando la base hacia la derecha. Compruebe si la base del ventilador está bien ensamblada, como se muestra en la figura 2.

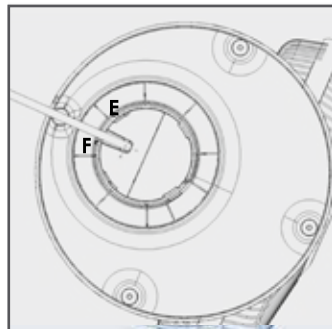
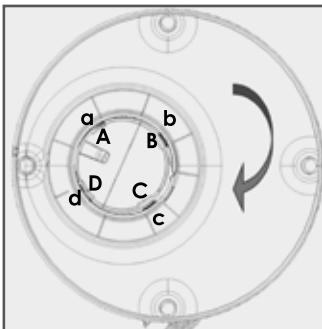

2) Ensamble la rejilla del ventilador y las aspas del ventilador en el cabezal del ventilador.

- Retire la tapa de las aspas del eje del motor girándola hacia la derecha y retire la tuerca de montaje de plástico del cabezal del ventilador girándola hacia la izquierda. Posicione la rejilla trasera del ventilador sobre el cabezal del ventilador alineando los orificios de posición y fije la tuerca de montaje de plástico en el cabezal del ventilador para fijar la rejilla trasera del ventilador en el cabezal del ventilador. No fuerce demasiado la tuerca de montaje de plástico.

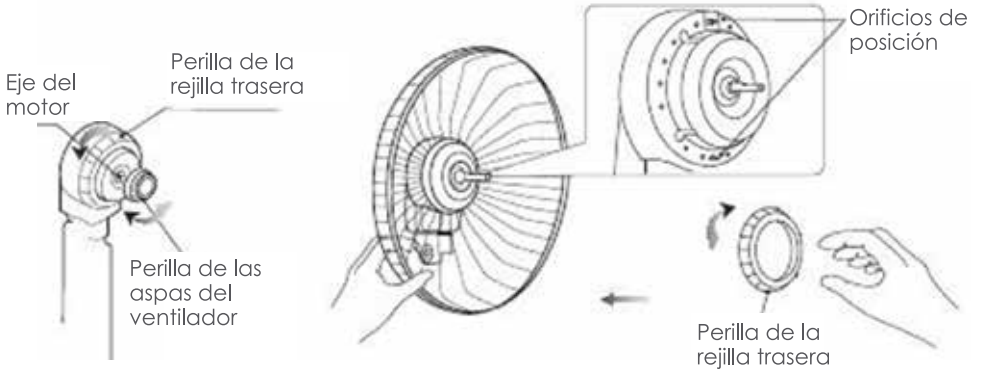

- Haga que la ranura del asa del ventilador se alinee con una barra en T del eje del motor para asegurarla la posición correcta y fije el asa del ventilador en su lugar apretando con la mano la tapa del asa hacia la izquierda suavemente dentro del extremo del eje del motor.

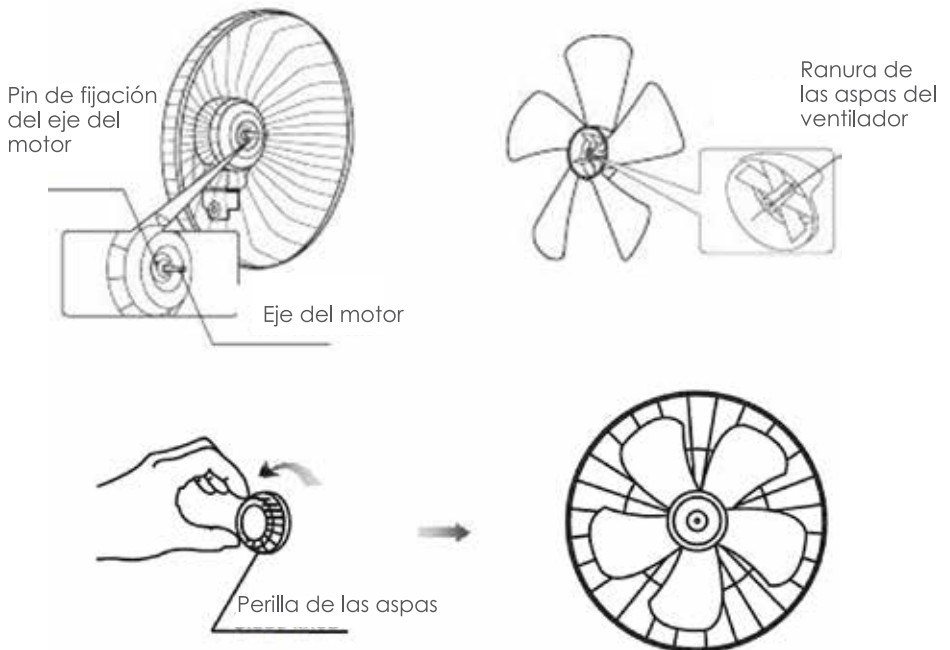

- Por último, ponga la rejilla delantera del ventilador sobre la rejilla trasera del ventilador. Asegúrese de que la ranura límite de la protección esté hacia arriba. El tornillo de la parte inferior del anillo de protección debe fijarse después de montar la rejilla delantera del ventilador.

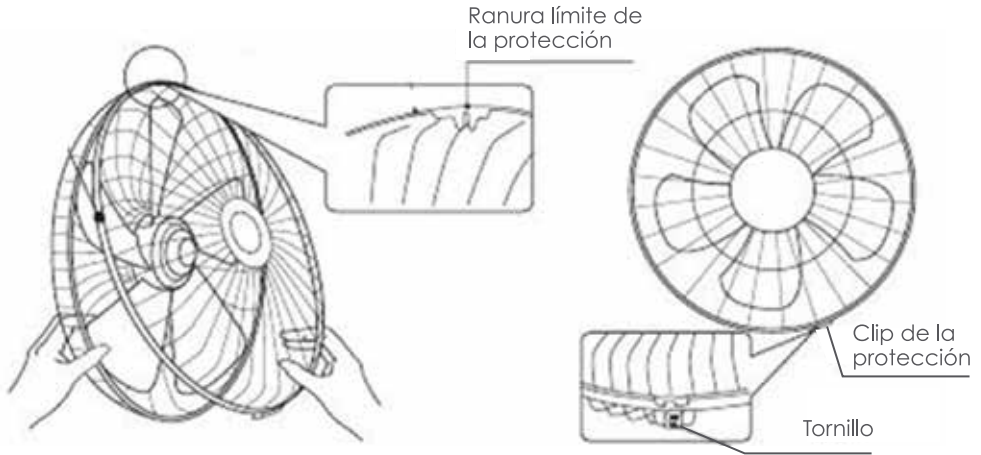

FUNCIONAMIENTO DEL PRODUCTO

PRECAUCIÓN:

- Seleccione una ubicación adecuada para el ventilador. Elija siempre un lugar seguro de acuerdo con las recomendaciones de seguridad descritas.
- Cuando ponga un ventilador sobre una mesa o estante, asegúrese siempre de que el cable de alimentación no cuelgue de donde se pueda tirar accidentalmente y de que la unidad no se caiga accidentalmente.
- No cuelgue ni instale el ventilador en una pared o en el techo.

1. Encendido y apagado y control de velocidad

El encendido y apagado y la velocidad se controlan mediante el interruptor de perilla que se encuentra en el panel de control, indicado en la figura anterior.

0-El ventilador está apagado.

1-El ventilador funciona a la velocidad más baja.

2-El ventilador funciona a la velocidad media.

3-El ventilador funciona a la velocidad más alta.

2. Ajuste del ángulo

Apague el ventilador. Afloje ligeramente el tornillo de ajuste girándolo hacia la izquierda. Posicione el ventilador en el ángulo deseado y luego apriete el tornillo de ajuste girándolo hacia la derecha.

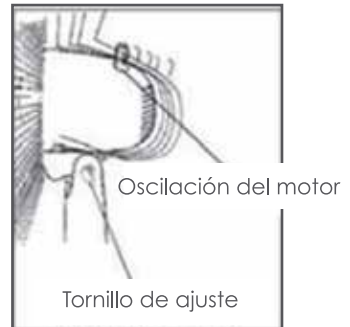

3. Ajuste de la oscilación

Presione el control de oscilación para activar la función de oscilación, tire el control de oscilación para apagarla.

LIMPIEZA

ADVERTENCIA: SIEMPRE DESENCHUFE LA UNIDAD ANTES DE CAMBIARLO DE LUGAR O HACER LAS TAREAS DE LIMPIEZA O MANTENIMIENTO. ¡NO SUMERJA EL CABLE DE ALIMENTACIÓN, EL ENCHUFE NI TODA LA UNIDAD EN AGUA, NI LOS ENJUAGUE BAJO EL GRIFO!

PRECAUCIÓN: para evitar dañar el aparato, no use detergente, gasolina, benceno, diluyente u otros solventes para limpiar la unidad.

- Desenchufe la unidad y espere hasta que el ventilador deje de funcionar antes de limpiarlo.
- Utilice un paño húmedo para limpiar la superficie del ventilador.
- Recomendamos limpiar el ventilador una vez al mes.
- No se recomienda desarmar el ventilador, excepto por el agente autorizado o cualquier agente calificado para realizar reparaciones eléctricas.
- Si no va a utilizar el ventilador durante un tiempo, guárdelo en un lugar fresco, seco y seguro, alejado del calor y la luz solar directa.

Würden

Garantía y Servicio Técnico

Gracias por escoger este producto:

- Esta garantía es válida por 2 años a partir de la fecha de compra del producto. Por favor, guarde su comprobante de compra.

Cómo hacer efectiva su garantía:

- Si este producto presenta una falla dentro del período de garantía, deberá contactarnos, en alguno de los números listados en la siguiente página, dependiendo del lugar donde se encuentre.
 - Tenga a mano su comprobante de compra original, detalle de las fallas, su nombre, dirección, lugar y fecha de compra.
- Nuestro servicio de atención a clientes lo asistirá para ubicar el centro de atención más cercano.

Lo que cubre la garantía:

- La reparación del producto por defectos debido a fatiga de material o defectos de fabricación dentro del período de garantía.

Lo que no cubre la garantía:

- Daño accidental, fallas causadas por uso negligente, abuso y operación descuidada en la manipulación del producto.
- Uso del producto para cualquier propósito fuera de las actividades domésticas normales.
- Cambio o modificación del producto en cualquier forma.
- El uso de partes y accesorios distintos de los originales del fabricante.
- Instalación defectuosa.
- Los accesorios tales como controles remotos, audífonos, parlantes, baterías, antenas, bolsas, mangueras, vasos, cuchillas, etc., no están cubiertos por esta garantía

Observaciones

- Todos los trabajos deben ser llevados a cabo sólo por el servicio técnico autorizado.
- Debe facilitar el comprobante de compra antes de llevar a cabo cualquier trabajo de reparación o mantención.
- La reparación o reemplazo del producto no extenderá el período de garantía.
- La reparación o reemplazo de su producto bajo garantía le otorga beneficios adicionales y que no afectan sus derechos como consumidor establecidos en la ley.

Por cualquier reclamo o desperfecto diríjase a la tienda mas cercana con su comprobante de compra, nuestro servicio de post venta lo asistirá con gusto.

ARGENTINA

Teléfono de contacto Sodimac (CALL CENTER):
0810-222-7634
Visítenos: www.sodimac.com.ar

Teléfono de Contacto Falabella: 0810-333-3252
Visítenos: www.falabella.com.ar

CHILE

Teléfono de contacto Sodimac (CALL CENTER): 600 600 4020
Visítenos: www.sodimac.cl

Teléfono de contacto Tottus. 600 390 8900
Visítenos: www.tottus.cl

Teléfono de Contacto Falabella: 600 380 5000
Visítenos: www.falabella.cl

COLOMBIA

Teléfono de contacto: 3208899933
www.homecenter.co
notificacionesjudiciales@homecenter.co

Teléfono de contacto Falabella: 01 8000 113 252
Visítenos: www.falabella.com.co

PERU

Teléfono de contacto Sodimac: 419 2000
Visítenos: www.sodimac.com.pe
Visítenos: www.maestro.com.pe

Teléfono de contacto Tottus 513-3355
Visítenos: www.tottus.com.pe

Teléfono de Contacto Falabella: 512-3333
Visítenos: <http://www.falabella.com.pe>

URUGUAY

Teléfono de contacto: 0800-7634
Visítenos: www.sodimac.com.uy

BRASIL

Teléfono para contato Sodimac: 0300 7634622
Visítenos: www.sodimac.com.br

MÉXICO

Teléfono de contacto Sodimac: 800 062 5222
www.sodimac.com.mx

Importado y/e Distribuido por: Argentina: FALABELLA S.A., C.I.U.I.T. 30-46572582-9 - Suipacha 1111 P. 18 (1008) - Buenos Aires. Tel.:54-11-4710-5600. - Brasil: CONSTRUECOR SA - CNPJ: 03.439.316/0038-64 - SAC: 55-11-2065-2500. - Chile: SODIMAC S.A., RUT 96.792.430-K - Av. Ptte. Eduardo Frei M. 3092, Renca, Santiago. Tel.: 56-2-2738-1000 / IMPERIAL S.A., RUT 76.821.330-5, Av. Santa Rosa 7876, La Granja - Santiago - Tel.: 56-2-2399-7000 / FALABELLA RETAIL S.A., RUT 77.261.280-K - Manuel Rodríguez Norte 730, Santiago - Tel.: 600-380-5000 / HIPERMERCADOS TOTTUS S.A., RUT 78.627.210-6 - Nataniel Cox 620 Subterráneo, Santiago - Tel.: 56-2-2827-0211 - Colombia: SODIMAC COLOMBIA S.A., Cód. SIC 800242106, NIT. 800.242.106-2 - Carrera 680 N° 80-70, Bogotá, Tel.: 57 601 3904100. www.homecenter.co-notificacionesjudiciales@homecenter.co / FALABELLA DE COLOMBIA S.A., NIT.900.017.447-8 - Calle 99 No 11A - 32 - Na. Reg. SIC: 900017447 - Bogotá - Tel.: 57 601 5878002 Nacional: 01-8000-113252. - Perú: Tiendas del Mejoramiento del Hogar S.A. RUC 20112273922. Av. Angamos Este Nro. 1805 Int. 2, Surquillo - Lima - Lima. Tel: 51-1-2119500 / SAGA FALABELLA S.A., RUC: 20100128056 - Av.Paseo de la Republica 3220, San Isidro, Lima - Tel.: 51-01-512-3333 / HIPERMERCADOS TOTTUS S.A., Av. Angamos Este 1805 , oficina 5 , Piso 10 , Surquillo, Lima - RUC: 20508565934 - Tel.: 51-01-513-3355 - Uruguay: Homecenter Sodimac S.A., RUT 21.699.665 0015 - Plaza Independencia 811, Montevideo, Uruguay - Tel.: 598-2604-7105 - México: COMERCIALIZADORA SDMHC S.A. de C.V. Avenida Adolfo López Mateos 201, Colonia Santa Cruz Acatlán, Naucalpan De Juárez, Estado de México, C.P. 53150, RFC CSD161207RZA, Tel.: +52 55 1516 4400.