

# SENSI dacqua®

Manual de Instrucciones  
Manual de Instruções

---

Línea Londres/ Linha Londres

Modelos:

FBA-S051-3 / FBA-S051-5 / FBA-S051-10 / FBA-S051-18 / FBA-S051-85B  
FBA-S051-86 / FBA-S051-88B



Deluxe

# INSTRUCCIONES INSTALACIÓN/ INSTRUÇÕES DE INSTALAÇÃO

## 1. HERRAMIENTAS NECESARIAS/FERRAMENTAS NECESSÁRIAS

---

(no incluidos/ não incluídos)

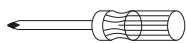

Atornillador punta Phillips/  
Chave Phillips



Nivelador/  
Nivelador



Lápiz/  
Lápis



Llave Allen/  
Chave Allen

## 2. PIEZAS DE INSTALACIÓN/PEÇAS PARA MONTAGEM

---



Tarugo/  
Parafuso de ancoragem



Tornillo de montaje/  
Parafuso

## 3. INSTRUCCIONES INSTALACIÓN/ INSTRUÇÕES DE INSTALAÇÃO

---

1. Coloque el soporte para montaje en la pared, en la posición deseada. Marque la posición de los tornillos de montaje (Fig. 1)
3. Escoja el método de instalación
  - 3.1 Panel de yeso  
Haga un agujero en la posición marcada e inserte el tarugo, apretando completamente con la llave. Fije el soporte para montaje al tarugo, apretando un tornillo de montaje con el atornillador punta Phillips (Fig. 2 y Fig. 3).
  - 3.2 Estructura de madera  
Fije el soporte para montaje a la pared usando solo un tornillo de montaje.
4. Coloque el soporte para montaje y apriete los tornillos con la llave Allen.

1. Coloque o suporte de montagem na parede, na posição desejada. Marque a posição dos parafusos de montagem. (Fig. 1)
3. Escolha o método de instalação
  - 3.1 Parede de gesso  
Faça um furo na posição marcada e insira o parafuso de ancoragem, apertando completamente com a chave. Fixe o suporte de montagem ao parafuso de ancoragem, apertando um parafuso de montagem com a chave Phillips (Fig. 2 e Fig. 3)
  - 3.2 Estrutura de madeira  
Fixe o suporte de montagem à parede apenas com um parafuso de montagem.
4. Coloque o suporte de montagem e aperte o parafuso com a Chave Allen.

## 4. INSTRUCCIONES DE LIMPIEZA/ INSTRUÇÕES DE LIMPEZA:

---

LIMPIE SOLO CON AGUA TIBIA Y JABÓN.  
NO USE PRODUCTOS DE LIMPIEZA ABRASIVOS O QUE CONTENGAN AMONÍACO.

LIMPE APENAS COM UMA SOLUÇÃO DE ÁGUA MORNIA E SABÃO.  
NÃO UTILIZE PRODUTOS DE LIMPEZA ABRASIVOS OU QUE CONTENHAM AMONÍACO.

# INSTRUCCIONES INSTALACIÓN/ INSTRUÇÕES DE INSTALAÇÃO

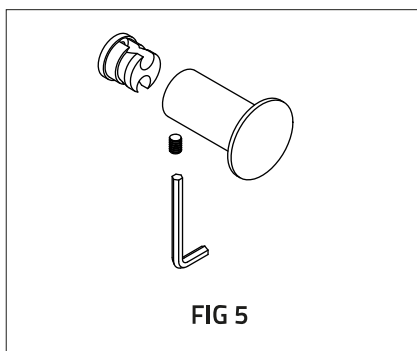
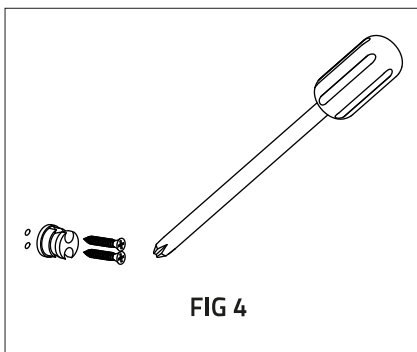
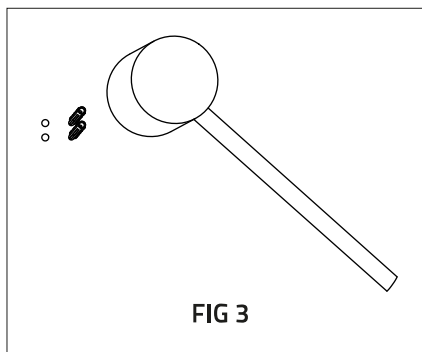
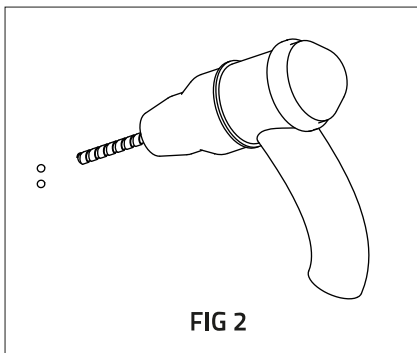
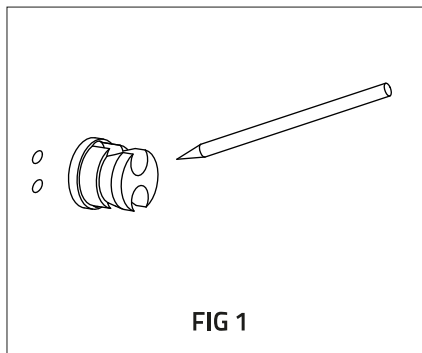

## GARANTÍA/GARANTIA

Esta garantía es válida por 5 años a partir de la fecha de compra del producto. Por favor, guarde su comprobante de compra.

### CÓMO HACER EFECTIVA SU GARANTÍA >>

Si este producto presenta una falla dentro del período de garantía, deberá contactar a nuestra mesa central, en alguno de los números listados en la siguiente página, dependiendo del lugar donde se encuentre.

Tenga a mano su comprobante de compra original, detalle de las fallas, su nombre, dirección, lugar y fecha de compra. Nuestro servicio Post-Venta y Atención a Clientes lo asistirá para ubicar el centro de atención más cercano.

### LO QUE CUBRE LA GARANTÍA >>

La reparación del producto por defectos debido a fatiga de material o defectos de fabricación dentro del período de garantía. Si cualquier pieza ya no está disponible o está discontinuada, el fabricante la reemplazará con una pieza alternativa y funcional, dentro del período de garantía.

### LO QUE NO CUBRE LA GARANTÍA >>

Daño accidental, fallas causadas por uso negligente, abuso y operación descuidada en la manipulación del producto.

- Uso del producto para cualquier propósito fuera de las actividades domésticas normales.
- Cambio o modificación del producto en cualquier forma.
- El uso de partes y accesorios distintos de los originales del fabricante.
- Instalación defectuosa.

### OBSERVACIONES >>

- Todos los trabajos deben ser llevados a cabo sólo por servicio técnico autorizado.
  - Debe facilitar el comprobante de compra antes de llevar a cabo cualquier reparación o mantención.
  - En caso de despachos a servicio técnico, el producto deberá estar adecuadamente limpio, seguro y embalado cuidadosamente para prevenir daños o lesiones durante el transporte.
  - Cualquier pieza que sea reemplazada dentro de la garantía, será propiedad del servicio técnico autorizado y no será devuelta.
  - La reparación o reemplazo del producto no extenderá el período de garantía.
  - La reparación o reemplazo de su producto bajo garantía le otorga beneficios adicionales y que no afectan sus derechos como consumidor en la ley.
- no dude en contactarnos, nuestro servicio de atención a clientes lo asistirá con gusto.

## GARANTÍA/GARANTIA

A garantia é válida a partir de 5 anos da data de compra do produto. Por favor, guarde a nota fiscal de compra.

### COMO EFETIVAR A GARANTÍA >>

Se este produto apresenta um problema dentro do prazo de garantia entre em contato com o nosso SAC através dos números listados na página seguinte, dependendo de sua localização.

Tenha em mãos a sua nota fiscal, detalhes do problema, nome do comprador local e data de compra. O nosso serviço de pós venda lhe assistirá para que seja localizado o posto de atendimento mais próximo.

### O QUE É COBERTO PELA GARANTÍA >>

O produto será reparado em caso de falha de material ou defeito de fabricação, dentro do período de garantia. Em caso de indisponibilidade ou descontinuação de alguma peça, o fabricante a substituirá por uma peça alternativa e funcional dentro do período de garantia.

### O QUE NÃO É COBERTO PELA GARANTÍA >>

- Dano accidental ou defeitos causados por uso indevido/inadequado.
- Uso do produto em ambientes que não o doméstico.
- Adulteração do produto de qualquer forma.
- Uso de peças e acessórios não originais.
- Instalação incorreta.

### OBSERVAÇÕES >>

- Qualquer reparo deve ser executado pela assistência técnica autorizada.
  - A nota fiscal será solicitada antes de qualquer serviço de reparação ou manutenção.
  - Em caso de envio ao serviço técnico, o produto deverá estar limpo e embalado adequadamente, para prevenir danos e lesões durante o seu transporte.
  - Qualquer peça que seja substituída dentro do período de garantia será de propriedade do serviço técnico e não será devolvida.
  - A reparação ou substituição do produto não estenderá o período de garantia.
  - A reparação ou substituição do produto sob garantia lhe outorga benefícios adicionais ao consumidor e que não afetam seus direitos estabelecidos pela Lei.
- Não hesite em contatar. O nosso SAC terá o prazer em lhe atender.

# SENSI dacqua.®

Por cualquier reclamo o desperfecto diríjase a la tienda Sodimac donde adquirió el producto junto con su comprobante de compra, nuestro servicio de post venta lo asistirá con gusto.

Para quaisquer consultas ou reclamações, dirija-se à loja Sodimac onde adquiriu o produto, munido do comprovante de compra; nosso Serviço de Pós Vendas o atenderá com prazer.

## ARGENTINA

**Teléfono de contacto:**  
**0810-222-7634**  
**www.sodimac.com.ar**

## BRASIL

**Telefone para contato:**  
**0300 7634622**  
**www.sodimac.com.br**

## CHILE

**Teléfono de contacto:**  
**600 600 4020**  
**www.sodimac.cl**

## MEXICO

**Teléfono de contacto:**  
**800 062 5222**  
**www.sodimac.com.mx**

## PERÚ

**Teléfono de contacto:**  
**4192000**  
**www.sodimac.com.pe**  
**www.maestro.com.pe**

## URUGUAY

**Teléfono de contacto:**  
**0800-7634**  
**www.sodimac.com.uy**

## COLOMBIA

**Teléfono de contacto:**  
**3208899933**  
**www.homecenter.co**  
**notificacionesjudiciales@homecenter.co**

Importado y/d Distribuido por: Argentina: FALABELLA S.A. C.U.I.T. 30-65572582-9 - Suipacha 1111 P. 18 (1008) - Buenos Aires, Tel.54-11-4710-5400. - Brasil: CONSTRUIDOR S.A. - CNPJ: 03.439.314/0038-64 - SAC: 65-11-2065-2500. - Chile: SODIMAC S.A. RUT 96.792.430-K - Av. Ptha. Eduardo Frei M.3092, Renca, Santiago, Tel.: 56-2-7738-1000 / IMPERIAL S.A. RUT 76.621.330-5, Av. Santa Rosa 7876, La Granja - Santiago - Tel.: 56-2-2399-7000 / FALABELLA RETAIL S.A. RUT 77.261.280-K - Catedral 1401, Dpto. 1401, Santiago - Tel.: 600-380-5000 / HIPERMERCADOS TOTTUS S.A. RUT 78.672.210-5 - Nataníel Cox 620 Subterráneo, Santiago - Tel.: 56-2-2827-0211 - Colombia: SODIMAC COLOMBIA S.A. Céd. SIC 800242104, NIT. 800.242.104-2 - Carrera 680 Nº. 80-70, Bogotá, Tel.: 57 401 3904100, www.homecenter.co - notificacionesjudiciales@homecenter.co / FALABELLA DE COLOMBIA S.A. NIT.900.017.447-9 - Calle 99 No 11A - 92, No. Reg. SIC: 900017447 - Bogotá - Tel.: 57 401 5978002 Nacional: 01-8000-119252. - Perú: Tiendas del Mejoramiento del Hogar S.A. RUC 20112273922, Av. Angamos Este Nro. 1905 Int. 2, Surquillo - Lima - Lima, Tel.: 51-1-2119200 / SAGA FALABELLA S.A. RUC: 20100128056, Av. Pisco de la República 3220 San Isidro Lima - Tel.: 51-01-612-3333 / HIPERMERCADOS TOTTUS S.A. Av. Angamos Este 1905, oficina 5, Piso 10, Surquillo, Lima - RUC: 20580645934 - Tel.: 51-01-613-3355 - Uruguay: Homecenter Sodimac S.A. RUT 21.699.466 0015 - Plaza Independencia 811, Montevideo Uruguay - Tel.: 599-2404-7105, México: COMERCIALIZADORA SODIMAC S.A. de C.V. Avenida Adolfo López Mateos 201, Colonia Santa Cruz Arcatán, Naulcaplan de Juárez, Estado de México, C.P. 53150, RFC CS0161207RZA, Tel.: +52 55 1516 4400.