

# PUERTA DE SEGURIDAD

PORTA DE SEGURANÇA

MODELO: BBF-SY

No exponga las partes y piezas a la luz solar directa, pueden sufrir deterioro y deformaciones, especialmente los tableros de madera.

Não exponha as peças à luz solar. A luz solar direta pode deteriorar ou deformar as peças, especialmente as que são feitas de madeira.

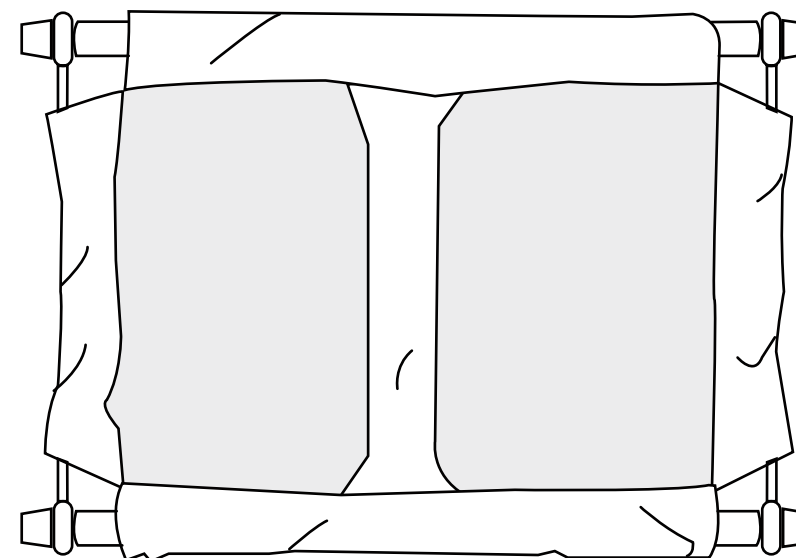

IMAGEN/IMAGEM MERAMENTE ILUSTRATIVA

Por cualquier reclamo o desperfecto diríjase a la tienda Sodimac donde adquirió el producto junto con su comprobante de compra, nuestro servicio de post venta lo asistirá con gusto.

Para quaisquer consultas ou reclamações, dirija-se à loja Sodimac onde adquiriu o produto, munido do comprovante de compra; nosso Serviço de Pós Vendas o atenderá com prazer.

**ARGENTINA**  
Teléfono de contacto:  
0810-222-7634  
www.sodimac.com.ar

**BRASIL**  
Telefone para contato:  
+55 (11) 3004-5678  
São Paulo e Grande  
São Paulo  
| 0800 7634622  
www.sodimac.com.br

**CHILE**  
Teléfono de contacto:  
600 329 2002  
www.sodimac.cl

**COLOMBIA**  
Teléfono de contacto:  
3208899933  
www.homecenter.co

**MEXICO**  
Teléfono de contacto:  
800 062 5222  
www.sodimac.com.mx

**PERÚ**  
Teléfono de contacto:  
4192000  
www.sodimac.com.pe  
www.maestro.com.pe

**URUGUAY**  
Teléfono de contacto:  
0800-7634  
www.sodimac.com.uy

Importado y/o Distribuido por: Argentina: FALABELLA S.A., C.U.I.T. 30-65572582-9 - Suipacha 1111 P. 18 (1008) - Buenos Aires. Tel.: 54-11-4710-5400. - Brasil: CONSTRUECOR S.A. - CNPJ. 03.439.316/0078-51 - SAC: +55 (11) 3004-5678 SP e Grande SP. 108007634622. - Chile: SODIMAC S.A., RUT 76.792.430-K - Presidente Riesco 5665, oficina 801, Piso 14 y 16, Las Condes, Santiago - Tel.: 600 329 2002 / IMPERIAL S.A., RUT 76.821.330-5, Av. Santa Rosa 7876, La Granja - Santiago - Tel.: 56-2-2399-7000 / FALABELLA RETAL S.A., RUT 77.261.280-K - Catedral 1401, Dpto. 1401, Santiago - Tel.: 600-380-5000 / HIPERMERCADOS TOTTUS S.A., RUT 76.827.210-6 - Nataniel Cox 620 Subterráneo, Santiago - Tel.: 56-2-2827-0211 - Colombia: SODIMAC COLOMBIA S.A., Cód. SIC 800242106, NIT. 800.242.106-2 - Carrera 68D N° 80-70, Bogotá, Tel.: 57 601 3904100. www.homecenter.co - notificacionesjudiciales@homecenter.co / FALABELLA DE COLOMBIA S.A., NIT.900.017.447-8 - Calle 99 No 11A - 32, No. Reg. SIC: 900077447 - Bogotá - Tel.: 57 601 3878002. Nacional: 01-8000-113252. - Perú: Tiendas del Mejoramiento del Hogar S.A., RUC 20112273922. Av. Angamos Este No. 1805 Int. 2, Surquillo - Lima - Lima. Tel: 51-1-2119500 / SAGA FALABELLA S.A., RUC: 20100128056 - Av. Paseo de la República 3220, San Isidro, Lima - Tel.: 51-01-512-3333 / HIPERMERCADOS TOTTUS S.A., Av. Angamos Este 1805, oficina 5, Piso 10, Surquillo, Lima - RUC: 20508565934 - Tel.: 51-01-513-3365 - Uruguay: Homecenter Sodimac S.A., RUT 21.699.665 0015 - Plaza Independencia 811, Montevideo, Uruguay - Tel.: 598-2604-7106 - México: COMERCIALIZADORA SDMHC S.A. de C.V. Avenida Adolfo López Mateos 201, Colonia Santa Cruz Acatlán, Naucalpan de Juárez, Estado de México, C.P. 53130. RFC CSD161207R2A. Tel.: +52 95 1516 4400.

ARTE: 20200605

## ATENCIÓN / ATENÇÃO

- Lea el manual de montaje, instalación y uso del producto y el certificado de garantía, en caso de dudas consulte al proveedor.
- Ordene las piezas que componen este producto.
- Agrupe y ordene la quincallería.
- Prepare una zona despejada para el montaje.
- Monte las piezas sin forzar los ensambles. Una vez que todas las partes están ensambladas, apretar firmemente.
- Volver a apretar los tornillos después de un tiempo de uso.
- No exponga las partes y piezas a la luz solar directa, pueden sufrir deterioro y deformaciones, especialmente los tableros de madera.
- Conserve las instrucciones de montaje.





- Leia o manual de montagem, instalação e uso do produto e as condições de garantia. Em caso de dúvidas, entre em contato com o fornecedor
- Ordene as peças que compõem este produto.
- Agrupe e ordene as peças de montagem.
- Prepare uma superfície desocupada para o montagem.
- Monte as peças sem forçar os encaixes. Uma vez que todas as peças estejam encaixadas, aperte firmemente.
- Reaperte os parafusos após certo período de uso.
- Não exponha as peças à luz solar. A luz solar direta pode deteriorar ou deformar as peças, especialmente as que são feitas de madeira.
- Conserve as instruções de montagem.



Personas para armado  
Pessoas para o montagem

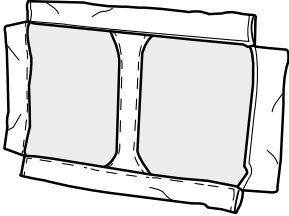

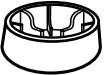
CANTIDAD/  
QUANTIDADE

①		<b>Malla</b> Malha	<b>1</b>
②		<b>Barra telescópica</b> Barra telescópica	<b>2</b>
③		<b>Barra lateral</b> Barra lateral	<b>2</b>
④		<b>Fijador</b> Fixador	<b>4</b>
⑤		<b>Tornillos</b> Parafusos	<b>4</b>

PASO 1  
PASSO 1

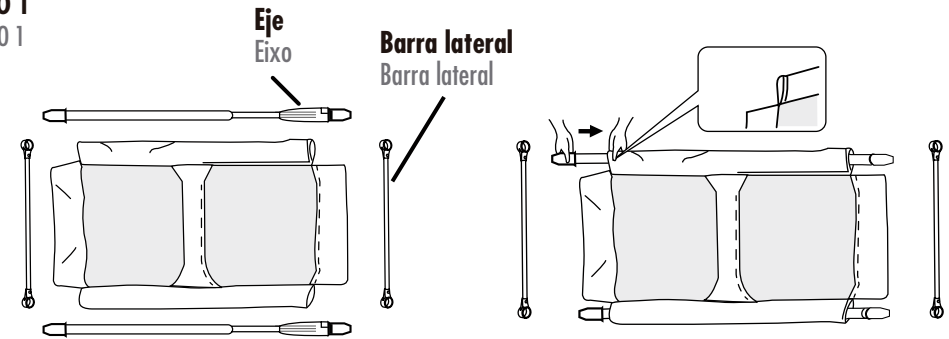

1. Extienda las barras telescópicas superior e inferior  
1. Estender as barras telescópicas superior e inferior

2. Inserte la barra telescópica dentro de la malla  
2. Insira a barra telescópica na malha

PASO 2  
PASSO 2

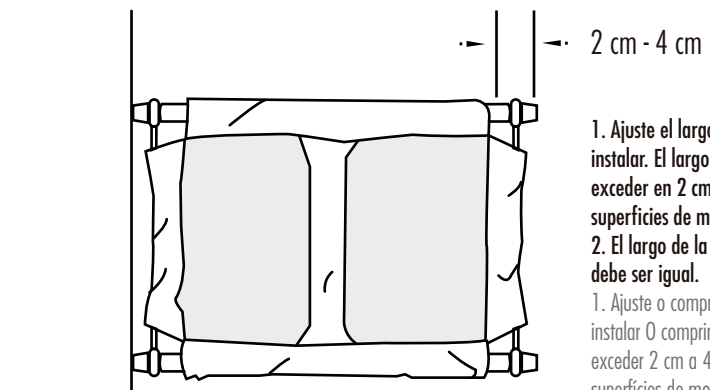

1. Ajuste el largo de la barra telescópica antes de instalar. El largo de la barra telescópica debe exceder en 2 cm a 4 cm. El largo de las dos superficies de montaje.  
2. El largo de la barra de arriba y de abajo debe ser igual.

1. Ajuste o comprimento da barra telescópica antes de instalar. O comprimento da barra telescópica deve exceder 2 cm a 4 cm. O comprimento das duas superficies de montagem.  
2. O comprimento da barra acima e abaixo deve ser o mesmo.

## MONTAJE MONTAGEM

Herramientas necesarias  
para armado /  
Ferramentas necessárias  
para armado



### PASO 3 PASSO 3

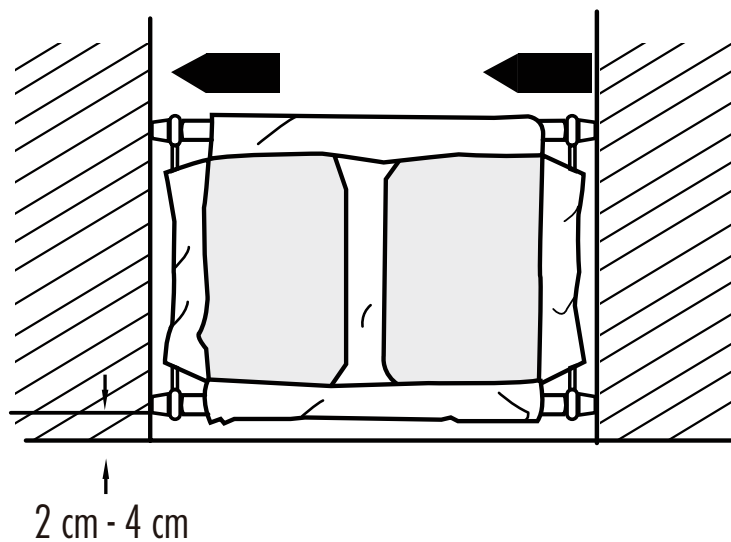

En primer lugar el lado izquierdo de la barra telescópica debe tocar el pilar de la pared. La barra de abajo debe estar separado del suelo unos 2 cm ó 4 cm. Ajuste el eje y retraiga el resorte que se escondió en la barra para hacer que el lado derecho de la barra telescópica toque el pilar de la pared.

Primeiro o lado esquerdo da Barra telescópica deve tocar o pilar da parede. A barra abaixo deve ser separados do chão cerca de 2 cm ou 4 cm. Ajuste o eixo e retraia a mola que está escondeu-se no bar para fazer o lado à direita do toque da barra telescópica o pilar da parede.

## MONTAJE MONTAGEM

Herramientas necesarias  
para armado /  
Ferramentas necessárias  
para armado



### PASO 4 PASSO 4

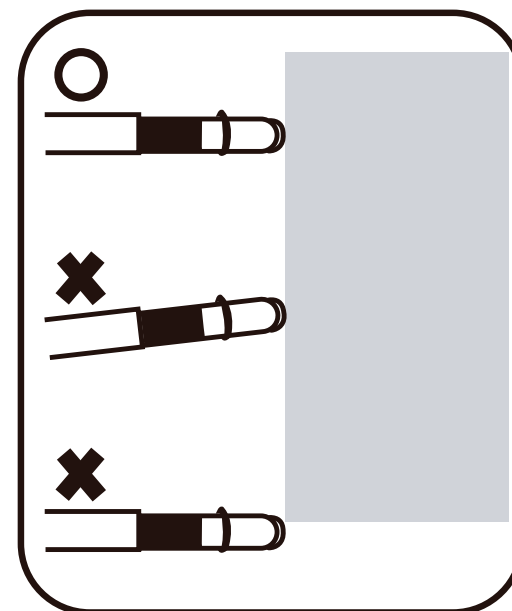

Por favor confirme lo siguiente:  
La barra de arriba y de abajo deben estar horizontales.  
Los cuatro toques de goma deben tocar el pilar o pared firmemente.  
La barra de abajo debe estar separada del suelo 2 cm ó 3 cm.  
No balancee la barra superior

Por favor, confirme o seguinte:  
A barra acima e abaixo deve ser horizontal.  
Os quatro pára-choques de borracha devem tocar o pilar ou a parede com firmeza.  
A barra inferior deve ser separada do chão por 2 cm ou 3 cm.  
Não balance a barra superior

## GARANTÍA GARANTIA

### Nota:

Esta puerta esta diseñada para niños desde 6 hasta 24 meses.

El rango de apertura de la puerta es de 70 cm a 92 cm.

Limpie usando agua tibia con jabón o un paño humedo.

Revise la estabilidad de la puerta y vuelva apretar todas las piezas regularmente.

Para prevenir accidentes, instale firmemente la compuerta y use de acuerdo a las instrucciones del fabricante.

Nunca use con niños capaces de trepar o de sacar la puerta.

No instale cerca de parrillas para asados o en lugares lluviosos.

Nunca use si la puerta alcanza menos de 3/4 de la estatura del niño.

Descarte el uso de la puerta si cualquiera de sus partes se daña.

Este producto no previene necesariamente todos los accidentes. Nunca descuide a los niños.

No permita que los niños trepen o se balanceen sobre la puerta

### Nota:

Esta porta é projetada para crianças de 6 a 24 meses.

O intervalo de abertura da porta é de 70 cm a 92 cm.

Limpe usando água morna com sabão ou um pano úmido.

Verifique a estabilidade da porta e volte a apertar todas as peças regularmente.

Para evitar acidentes, instale o portão firmemente e use de acordo com as instruções do fabricante.

Nunca use com crianças capazes de subir ou puxar a porta.

Não instale perto de churrasqueiras ou em locais chuvosos.

Nunca use se a porta atingir menos de 3/4 da altura da criança.

Descarte o uso da porta se alguma de suas partes estiver danificada.

Este produto não impede necessariamente todos os acidentes. Nunca negligencie crianças.

Não deixe que crianças subam ou balancem a porta

### Condiciones generales de garantía

- Este producto tiene características técnicas que garantizan su uso bajo condiciones domésticas.
- Te ofrecemos una garantía legal que cubre los defectos de fabricación y de materiales de este producto.
- Esta garantía está sujeta a los términos y condiciones que se establecen a continuación.

#### ¿Qué duración tiene esta garantía?

La garantía legal de este producto es válida a partir de la fecha de compra. Se requiere la boleta de compra original como prueba de compra.

#### ¿Qué cubre esta garantía?

Esta garantía se aplica únicamente al uso doméstico y cubre los defectos de fabricación.

Quando requiera hacer uso de la garantía debe acercarse a una tienda Sodimac donde examinaremos el producto con el objeto de determinar si el defecto es de materiales o de fabricación, en cuyo caso estará cubierto por la garantía.

Si se considera cubierto, a través del Servicio de Atención a Clientes se entregarán los repuestos correspondientes o lo reemplazaremos por el mismo tipo de producto o por uno similar.

### Instrucciones de mantenimiento

#### Estructura:

Limpiar con un paño humedecido con una suave solución jabonosa. Secar con un paño seco.

¡GUARDA LA BOLETA DE COMPRA! Es la prueba de compra y se requiere para aplicar la garantía.

Para mayor información sobre condiciones de uso y garantía refierase al manual de instrucciones al interior de la caja.

### Condições gerais de garantia

Este produto tem características técnicas que garantem o seu uso sob condições domésticas.

Asseguramos uma garantia legal, que cobre defeitos de fabricação e dos materiais desse produto.

Esta garantia está sujeita aos termos e condições a seguir:

#### Quanto dura essa garantia?

A garantia legal deste produto é válida a partir da data de compra. É necessária a nota fiscal original de compra.

Quando for necessário o uso da garantia, dirija-se a uma loja Sodimac, onde será examinado o produto com o objetivo de determinar se o defeito é de material ou de fabricação. Caso afirmativo, o defeito estará coberto pela garantia.

Caso a garantia seja aplicável, através de nosso SAC serão entregues as peças correspondentes ou substituiremos o produto por outro igual ou similar.

### Instruções de conservação

#### Tapeçaria:

#### Estrutura:

Limpe com um pano umedecido em um pouco de sabão diluído em água.

Seque com um pano seco.

GUARDE A NOTA FISCAL! É a prova da compra e é requerida para que a garantia seja aplicada.