

# MANUAL DE INSTRUCCIONES MANUAL DE INSTRUÇÕES GENERADOR A GASOLINA Y ACEITE/ GERADOR A GASOLINA E ÓLEO MOD: GG950

ESPAÑOL / PORTUGUÊS

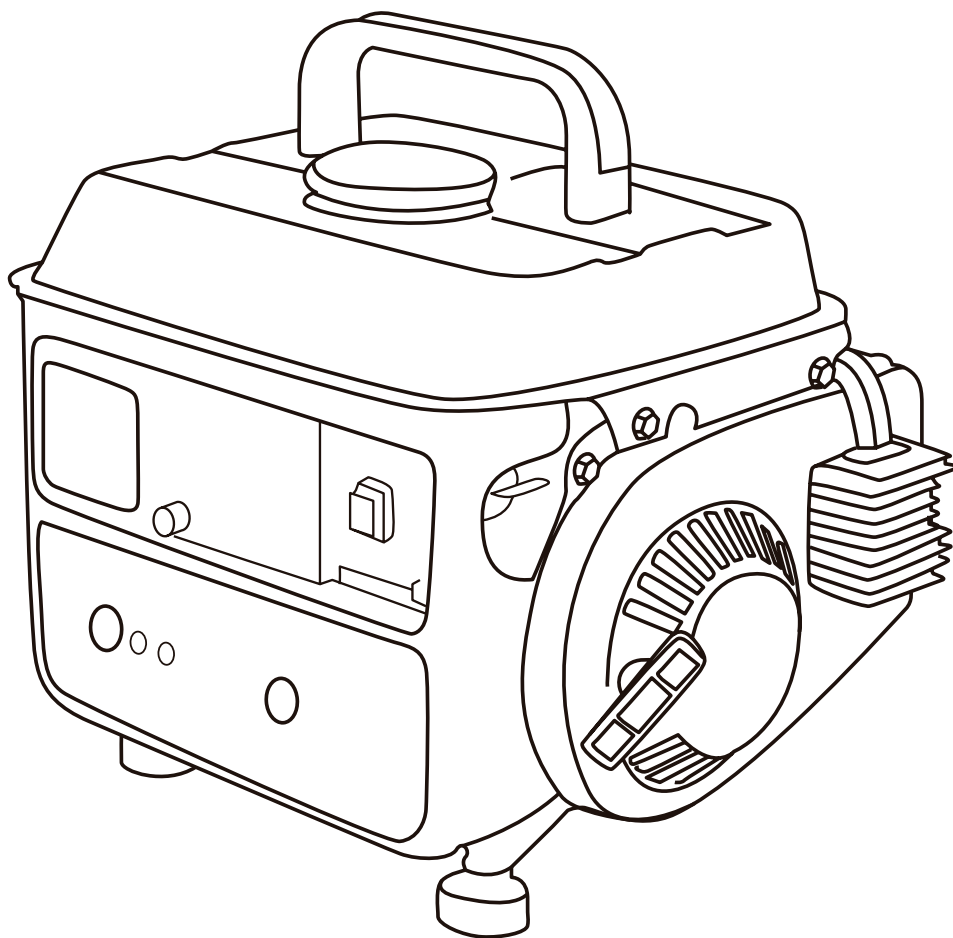

ATENCIÓN: consulte el manual de instrucciones antes de instalar o usar el producto.

ATENÇÃO: consultar o manual de instruções antes de instalar e usar o produto.

## INFORMACIÓN DE SEGURIDAD

- Los gases producto de combustión son venenosos.
- Nunca opere el generador en espacios cerrados.
- El combustible es altamente inflamable.
- Detenga el generador al cargarlo de combustible.
- No fume mientras carga el generador.
- Evite derramar combustible.
- Nunca opere bajo condiciones climáticas desfavorables.
- Nunca opere cerca de sustancias inflamables.
- Nunca tocar con las manos mojadas.
- El artefacto posee una emisión de ruido de aproximadamente 91 dBa.

**Precaución:** Procure seguir siempre las recomendaciones entregadas por el fabricante, de no hacerlo puede resultar en un severo daño tanto a personas como al mismo generador.

**Advertencia:** La revisión y mantención del motor de este producto sólo debe ser realizado sólo por personal del servicio técnico de la marca debidamente calificado del servicio técnico de la marca.

- El artefacto posee una emisión de ruido de aproximadamente 91 dBa.
- Asegúrese de que el generador esté conectado a tierra.

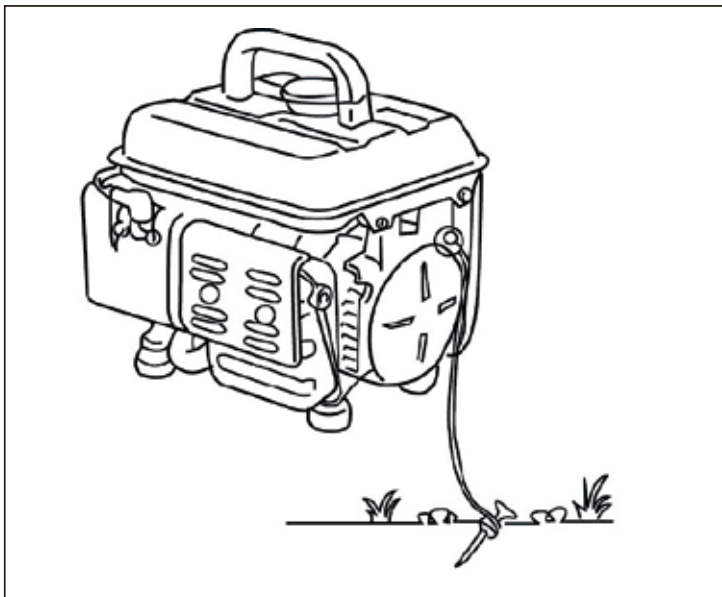

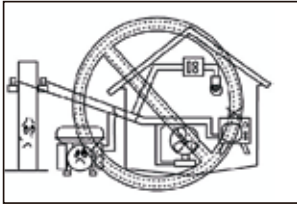

No conectar al tendido eléctrico

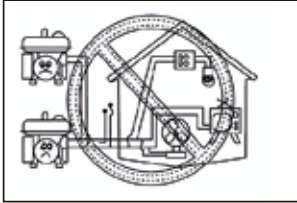

No conecte a otro generador

## PRECAUCIÓN

1. El combustible es altamente inflamable. Use el combustible como se especifica. Limpie el combustible derramado con un paño limpio. Mantenga gasolina, kerosene, fósforos y otros materiales explosivos lejos del generador.
2. El gas expulsado por el generador es venenoso. Nunca use el generador en áreas mal ventiladas.
3. No toque el silenciador o la cubierta del silenciador mientras el generador esté en funcionamiento o una vez que se haya detenido.
4. No toque el generador con las manos mojadas.
5. No exponga el generador a la lluvia, la nieve o el rocío.
6. El generador debe estar siempre conectado a tierra.
7. No conecte el equipamiento externo antes de echar a andar el generador.
8. Lea las instrucciones de seguridad y operación cuidadosamente. Nunca permita que nadie opere el generador sin las instrucciones apropiadas.
9. Siempre use ropa de seguridad, protección para oídos, antiparras y zapatos protectores.

## CHEQUEO ANTES DE OPERAR EL GENERADOR

Capacidad del tanque de combustible: 4 litros.

Use mezcla de gasolina con aceite lubricante para mezclas (para motores de 2 tiempos).

No llenar por sobre el filtro de combustible.

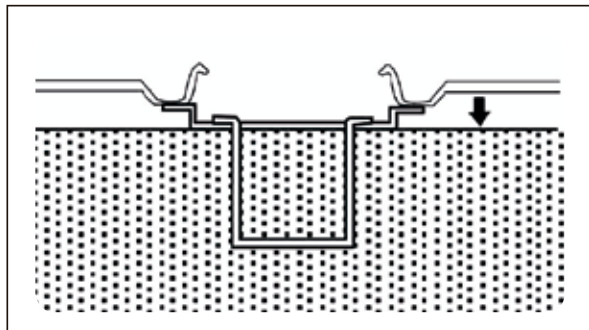

## CÓMO HACER LA MEZCLA

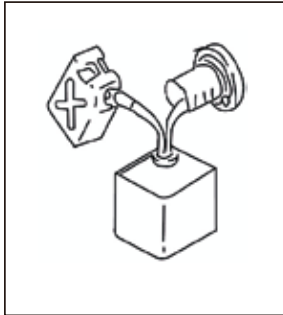

Mezcla de gasolina y lubricante  
Proporción 50:1

Agite el contenedor de la mezcla antes de echarla en el tanque de combustible del generador.  
Use la tapa del estanque de combustible como unidad de medida para el aceite, cada medida es de 20 cm<sup>3</sup>

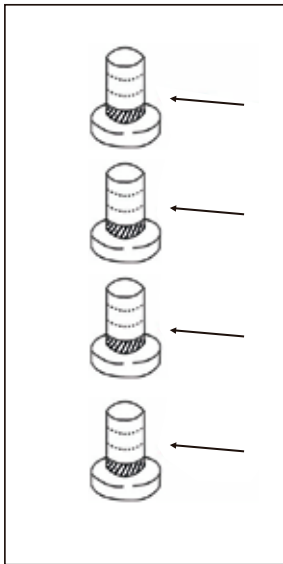

1 medida (20 cm<sup>3</sup>) de aceite para 1 litro de combustible.

2 medidas (40 cm<sup>3</sup>) de aceite para 2 litros de combustible.

3 medidas (60 cm<sup>3</sup>) de aceite para 3 litros de combustible.

4 medidas (80 cm<sup>3</sup>) de aceite para 4 litros de combustible.

## ENCENDIDO DEL GENERADOR

Agite el tanque de combustible antes de encender.

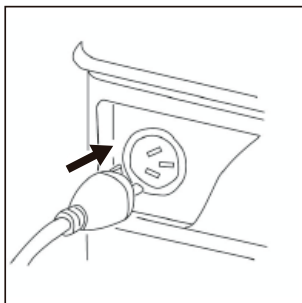

Antes de encender el generador desconecte aparatos eléctricos.

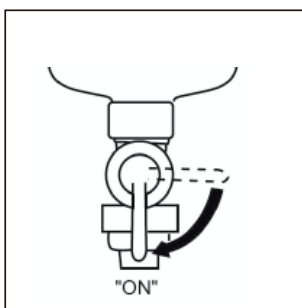

1. Gire la llave de combustible hacia la posición: ON.

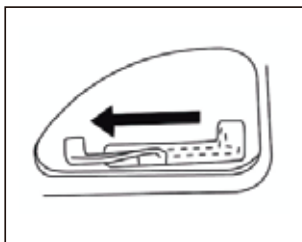

2. Gire el nivel del estrangulador hasta llegar a 1.

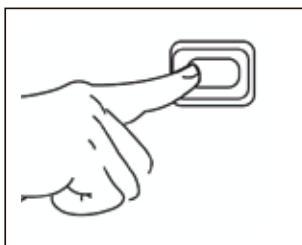

3. Coloque el switch del generador en ON

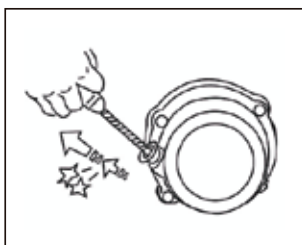

4. Tire suavemente el arrancador hasta engancharlo, luego tire fuertemente.

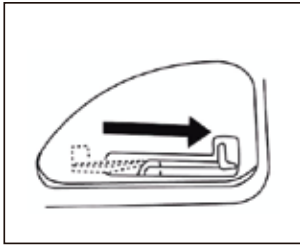

5. Vuelva el ahogador hacia su origen.

## CONSEJOS DE SEGURIDAD

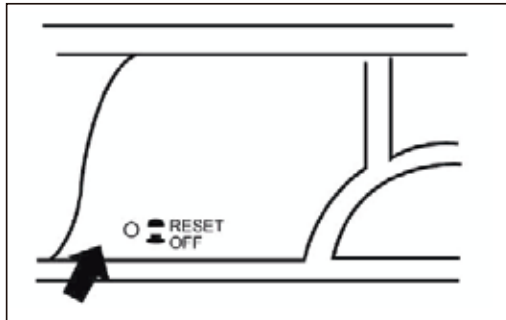

1. Presione para reiniciar el protector AC o DC.
2. Reduzca la carga dentro del rango de salida.
3. De estar equipado coloque el protector AC o DC en OFF.

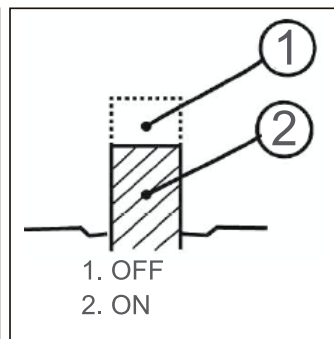
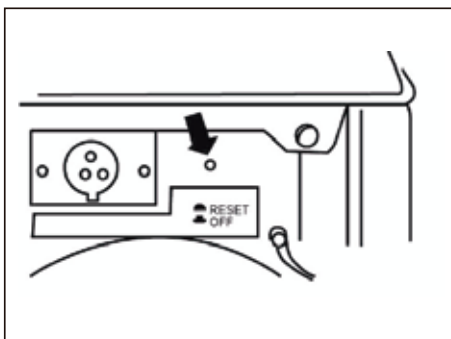

Ítem	Observaciones	Cada 50 hrs. o 1 vez al mes	Cada 150 hrs. o cada 3 meses
Bujía	Remueva los restos de carbón, ajuste la brecha, reemplace si es necesario.	•	
Filtro de aire	Limpiar. Reemplace si es necesario.		•
Filtro del combustible	Limpiar. Reemplace si es necesario.		•

## LIMPIEZA DEL FILTRO DE COMBUSTIBLE

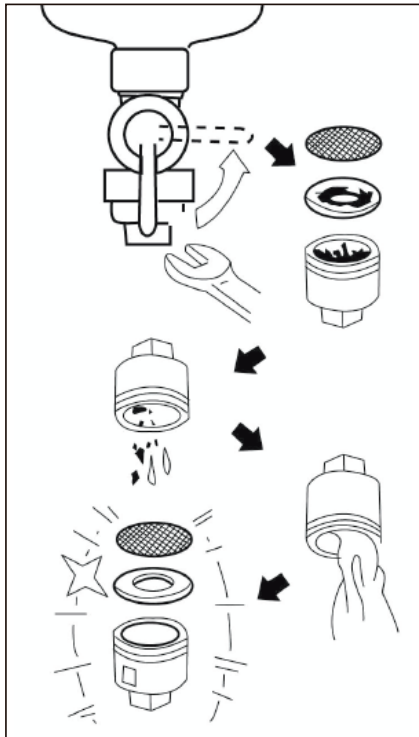

1. Detenga el generador.
2. Ponga el generador en OFF.
3. Limpie con solvente.

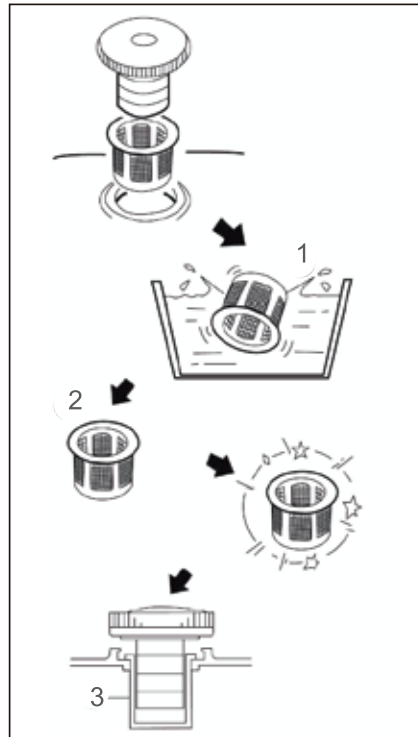

1. Limpie con solvente.
2. Seque bien.
3. Inserte.

## SOLUCIÓN DE PROBLEMAS

El generador no arranca

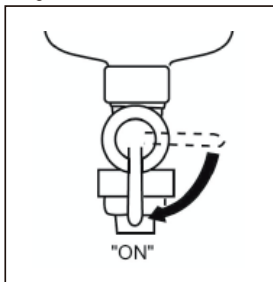

1. Chequee el combustible (el switch debe estar en "ON").

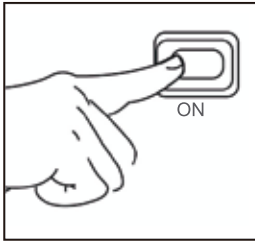

2. Ponga el switch en ON.
3. Revise la bujía.

**Si el generador aún no arranca revise lo siguiente:**

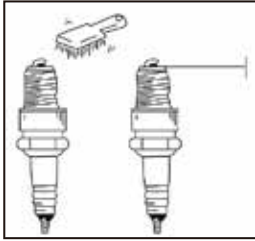

1. Corcho del combustible obstruido.
2. Filtro de aire obstruido, consulte con su

## **DETENER EL GENERADOR**

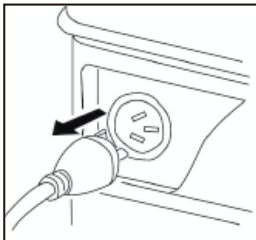

Antes de detener el generador desenchufe los aparatos eléctricos.

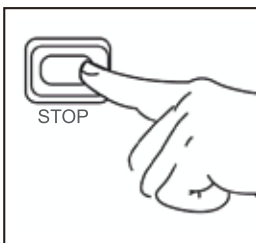

1. Ponga el switch del generador en STOP.

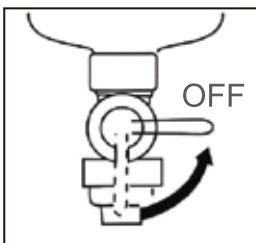

2. Gire la llave de combustible hacia la posición OFF.

## CONEXIÓN

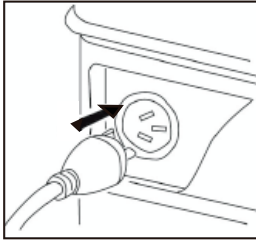

1. Accione la manija
2. Encienda el generador
3. Enchufe en la entrada AC

## Cargador de batería (si está equipado)

Conecte la línea roja (entregado como accesorio) para polo positivo (+) y negro para el polo negativo (-).

## BUJÍA

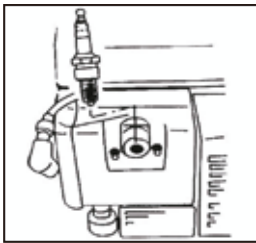

1. Retire la bujía.

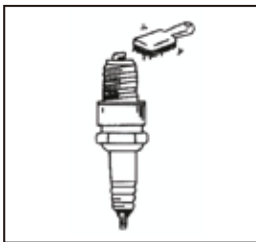

2. Remueva los residuos de combustión.



3. Revise la decoloración. Estándar: Bronce.

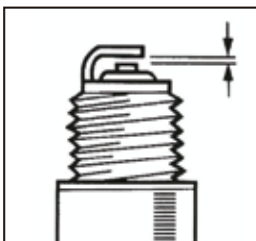

4. Revise la distancia de la bujía  
0.7~0.8 mm (0.028~0.031)

## FILTRO DE AIRE

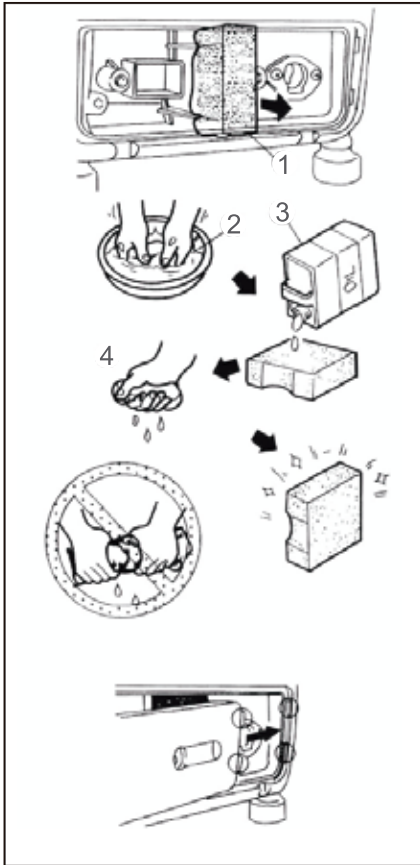

1. Filtro de aire.
  2. Lave con solvente.
  3. Aceite de motor.
  4. Apriete sin estrujar.
- Nunca arranque el generador sin este elemento.

## INFORMACIÓN TÉCNICA

	GG950-CL	GG950-UY	GG950-CO/MX	GG950-BR	GG950-PE
- Voltaje:	220 V~	230 V~	110 V~	127 V~/220 V~	220 V~
- Frecuencia:	50 Hz	50 Hz	60 Hz	60 Hz	60 Hz
- Salida AC:	650 W	650 W	800 W	800 W	800 W
- Salida máxima AC:	720 W	720 W	950 W	950 W	950 W
- Voltaje/Corriente de salida USB:	5 V==/ Máx 1 A				
- Clase:	2 tiempos, monocilindro refrigerado por aire.				
- Combustible (recomendado):	Mezcla Gasolina 93 Octanos / Aceite 2T (50:1)				
- Sistema de lubricación:	Combustible premezclado (50:1).				
- Sistema de arranque:	Manual autoretráctil				
- Capacidad tanque:	4,2 litros				
- Desplazamiento:	63 cm <sup>3</sup>				
- Tiempo de funcionamiento continuo:	4,5 h				
- Nivel de ruido aproximado:	91 dBa				
- Peso:	17 kg				

## GARANTÍA Y SERVICIO TÉCNICO

Esta garantía es válida por 12 Meses a partir de la fecha de compra del producto. Por favor, guarde su comprobante de compra.

Cómo hacer efectiva su garantía:

- Si este producto presenta una falla dentro del periodo de garantía, deberá contactar a nuestra mesa central, en alguno de los números listados en la siguiente página, dependiendo del lugar donde se encuentre.

Tenga a mano su comprobante de compra original, detalle de las fallas, su nombre, dirección, lugar y fecha de compra. Nuestro servicio de Post Venta y Atención a Clientes lo asistirá para ubicar el centro de atención más cercano.

Lo que cubre la garantía:

- La reparación del producto por defectos debido a fatiga de material o defectos de fabricación dentro del periodo de garantía. Si cualquier pieza ya no está disponible o está descontinuada, el fabricante la reemplazará con una pieza alternativa y funcional, dentro del periodo de garantía.

Lo que no cubre la garantía:

- Daño accidental, fallas causadas por uso negligente, abuso y operación descuidada en la manipulación del producto.
- Uso del producto para cualquier propósito fuera de las actividades domésticas normales.
- Cambio o modificación del producto en cualquier forma.
- El uso de partes y accesorios distintos de los originales del fabricante.
- Instalación defectuosa.

Observaciones

- Todos los trabajos deben ser llevados a cabo sólo por servicio técnico autorizado.
- Debe facilitar el comprobante de compra antes de llevar a cabo cualquier trabajo de reparación o mantención.
- En caso de despachos a servicio técnico, el producto deberá estar adecuadamente limpio, seguro y embalado cuidadosamente para prevenir daños o lesiones durante el transporte.
- Cualquier pieza que sea reemplazada dentro de la garantía, será propiedad del servicio técnico autorizado y no será devuelta.
- La reparación o reemplazo del producto no extenderá el periodo de garantía.
- La reparación o reemplazo de su producto bajo garantía le otorga beneficios adicionales y que no afectan sus derechos como consumidor establecidos en la ley.

No dude en contactarnos, nuestro servicio de atención a clientes lo asistirá con gusto.

## OTRAS ADVERTENCIAS:

- Los trabajos de instalación y reparación de importancia del motor solo deben ser realizados por personal cualificado.
- Verifique el marcado de certificación de este artefacto.
- La mantención, reparación e instalación (si corresponde) del artefacto debe ser efectuada por los servicios técnicos autorizados de la marca.
- Antes de poner en servicio su producto debe leer el manual de instrucciones.
- El uso e instalación que no sea la especificada por el fabricante, puede causar lesiones y daños a las personas y cosas.
- El combustible utilizado por este artefacto es inflamable. No se debe recargar combustible:
  - Durante el funcionamiento
  - Mientras fumas
  - Mientras se está cerca de presencias de llama
- Los gases de escapes del artefacto son tóxicos. No haga funcionar el equipo sin ventilación o si este no está conectado el exterior.
- Si su artefacto debe conectarse a la red eléctrica, esta conexión debe ser realizada por un instalador eléctrico autorizado por SEC.
- Este artefacto debe ser sometido a la mantención definida por el fabricante, las cuales se encuentran detalladas en el manual de instrucciones.

Grupo electrógeno conforme a	ISO 8528
Fabricante	Karson
Importador	Sodimac S.A.
Servicio Técnico	Tejo & Cía. Ltda.
País de fabricación	República Popular China
Mes y año de fabricación	Xxx.-xx
Nº de serie	xxxxxxx/GG950/0001
Modelo	GG950
Potencia nominal/MAX Potencia nominal	COP 0,65 kW/0,72 kW
Factor de potencia	1
Altitud máxima de instalación sobre el nivel del mar	0 m - 1 500 m
Tº ambiente máximo de uso	40 °C
Tº ambiente mínima de uso	-15 °C
Frecuencia nominal/Tensión nominal	220 V~ / 50 Hz
Corriente nominal	2,95 A
Voltaje/Corriente de salida USB	5 V= / Max 1 A
Peso neto/Peso bruto	17 Kg / 18 Kg
Clase de rendimiento	G1
Nº de serie del motor	xxxxxxx/GG950/0001
Código IP	IP 23
Clase de régimen nominal	S1
Velocidad nominal	3 000 r/min (RPM)
Número de Fases	2
Nivel de ruido	91 dBa
Numero de certificado	CL-022-03-0957

## INFORMAÇÕES DE SEGURANÇA

- Os gases produzidos por combustão são tóxicos.
- Nunca use o gerador em locais fechados.
- O combustível é altamente inflamável.
- Para reabastecer de combustível, desligue o gerador.
- Não fume durante o reabastecimento de combustível.
- Evite derramar combustível.
- Nunca use o gerador sob condições climáticas desfavoráveis.
- Nunca use o gerador perto de materiais inflamáveis.
- Nunca toque o gerador com as mãos molhadas.
- Esta máquina possui um nível de ruído de aproximadamente 91 dBa.

Precaução: Siga todas as instruções dadas pelo fabricante. O descumprimento destas instruções pode resultar em lesões graves, como também pode danificar o gerador.

Advertência: A revisão e manutenção do motor deste produto deve ser realizada apenas por um serviço técnico autorizado pelo fabricante.

Esta máquina possui um nível de ruído de aproximadamente 91 dBa.  
Assegure-se de que o gerador esteja aterrado.

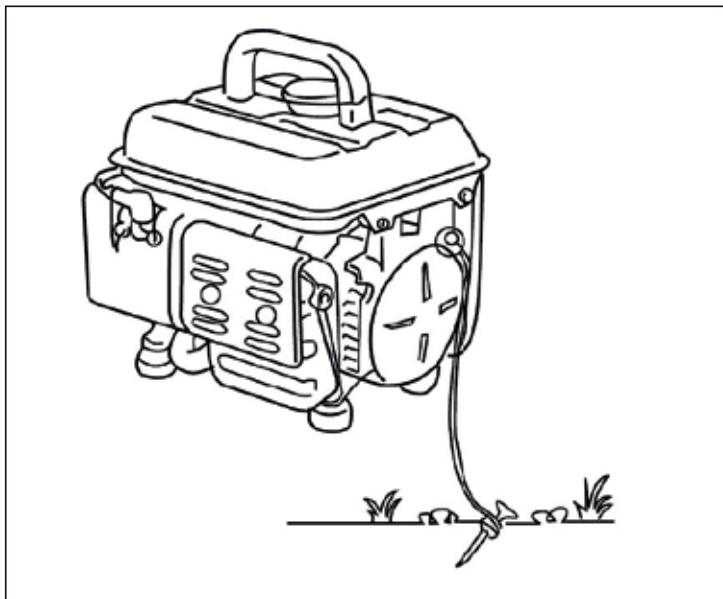

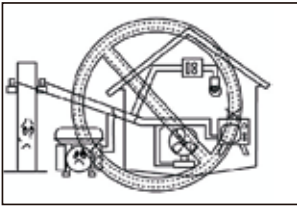

Não conecte o gerador à rede de eletricidade.

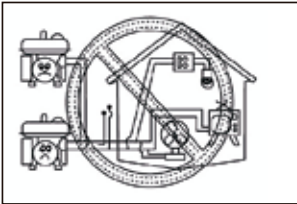

Não conecte este gerador a outro gerador.

## PRECAUÇÕES

1. O combustível é altamente inflamável. Use o combustível de acordo com as indicações. Limpe o combustível derramado com um pano limpo. Conserve gasolina, querosene, fósforos e outros materiais explosivos afastados desta máquina.
2. O gás produzido pelo gerador é altamente tóxico. Nunca use o gerador em áreas mal ventiladas.
3. Não toque o silenciador ou a tampa do silenciador durante o funcionamento do gerador ou logo depois de ter sido desligado.
4. Não toque o gerador com as mãos molhadas.
5. Não exponha o gerador à chuva, neve ou garoa.
6. O gerador deve estar sempre aterrado.
7. Não conecte o artefato externo antes de ligar o gerador.
8. Leia as instruções de segurança e uso cuidadosamente. Nunca permita que terceiros não capacitados usem o gerador.
9. Sempre use roupas de segurança, protetores auriculares, óculos de segurança e sapatos de segurança.

## REVISÃO ANTES DE USAR O GERADOR

Capacidade do depósito de combustível: 4 litros

Misture gasolina com óleo lubrificante para misturas (para motores de 2 tempos)

Não ultrapasse o filtro de combustível.

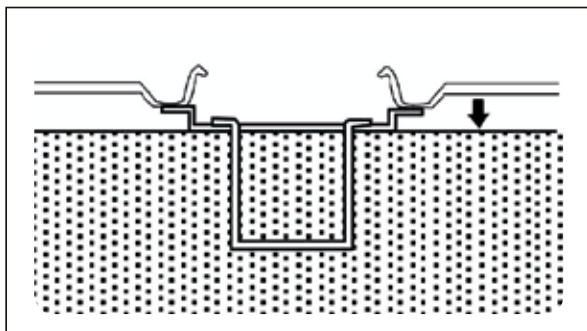

## COMO FAZER A MISTURA

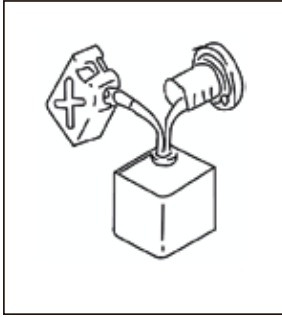

Mistura de gasolina e lubrificante  
Proporção 50:1

Agite o recipiente antes de colocar a mistura no depósito de combustível.  
Use a tampa do depósito como unidade de medição para o óleo. Cada medida é de 20 cc

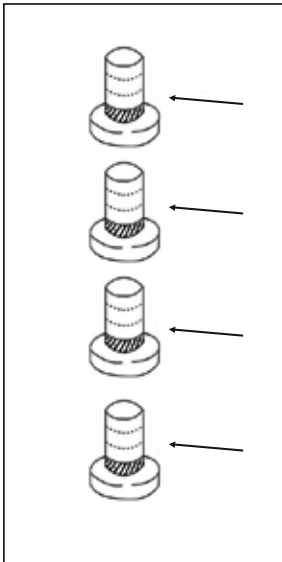

1 medida (20 cc) de óleo para 1 litro de combustível

2 medidas (40 cc) de óleo para 2 litros de combustível

3 medidas (60 cc) de óleo para 3 litros de combustível

4 medidas (80 cc) de óleo para 4 litros de combustível

## PARA LIGAR O GERADOR

Agite o depósito de combustível antes de ligar o gerador.

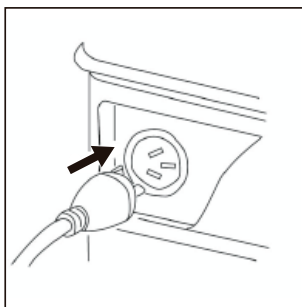

Antes de ligar o gerador, desconecte os aparelhos elétricos.

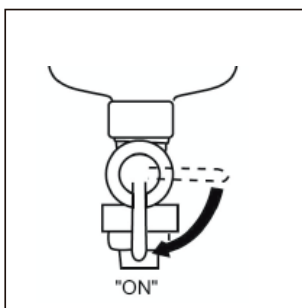

1. Gire a chave do combustível até a posição ON

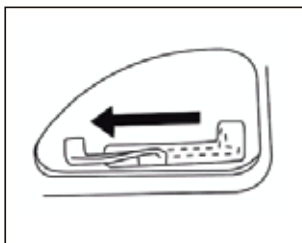

2. Gire o estrangulador até a posição 1.

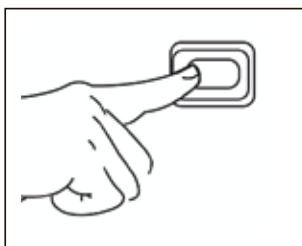

3. Coloque o botão liga / desliga do gerador na posição ON.

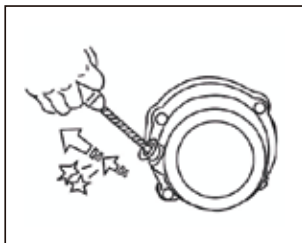

4. Puxe suavemente o acionador até enganchá-lo. Em seguida, puxe com força.

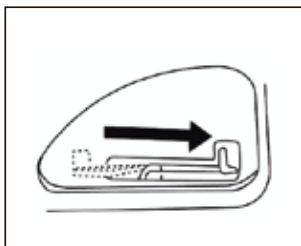

5. Coloque de novo o afogador.

## RECOMENDAÇÕES DE SEGURANÇA

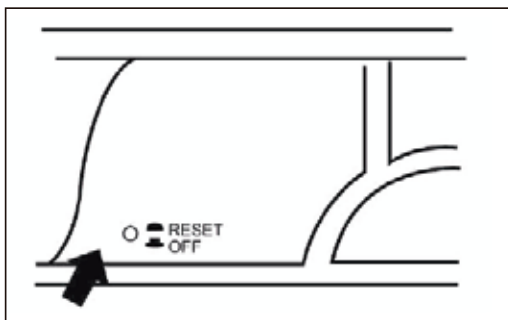

1. Pressione para reiniciar o protetor AC ou DC
2. Reduza a carga dentro da faixa de saída.
3. Coloque o protetor AC ou DC na posição OFF.

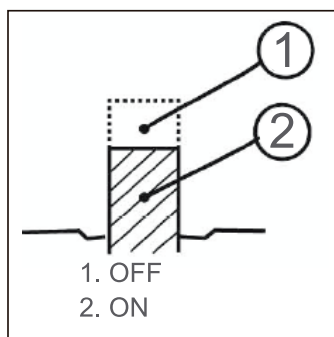
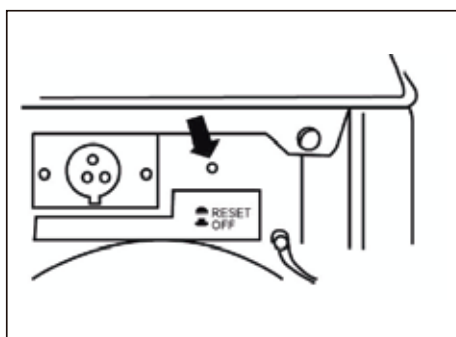

Ítem	Observações	Após 50 horas ou 1 vez por mês	Após 150 horas ou a cada 3 meses
Vela	Remove os resíduos de carvão, ajuste a distância e substitua, se necessário	•	
Filtro de ar	Limpe e substitua, se necessário		•
Filtro do combustível	Limpe e substitua, se necessário		•

## LIMPEZA DO FILTRO DE COMBUSTÍVEL

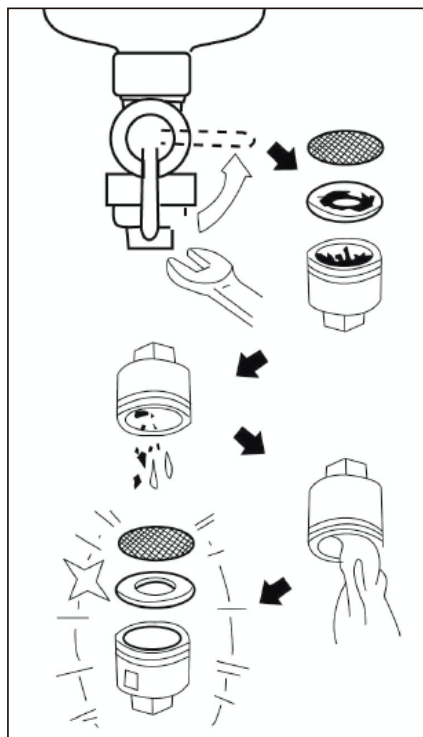

1. Pare o gerador
2. Coloque o botão liga/ desliga na posição OFF
3. Limpe com um produto solvente

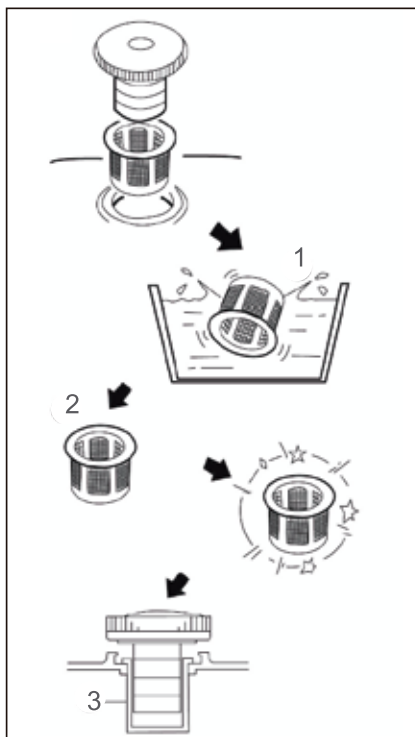

1. Limpe com um produto solvente
2. Seque bem
3. Insira.

## SOLUÇÃO DE PROBLEMAS

O gerador não arranca

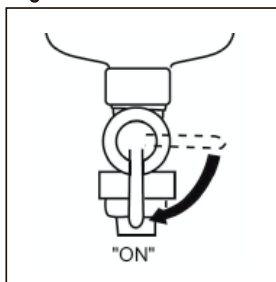

1. Verifique o nível de combustível (o botão liga / desliga deve estar na posição "ON")

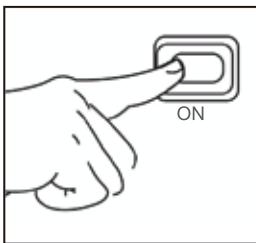

2. Coloque o botão liga / desliga na posição ON.
3. Revise a vela.

### Se ainda o gerador não consegue arrancar:

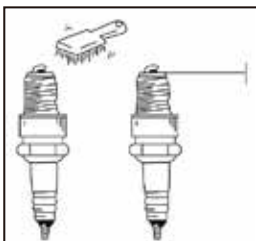

1. Verifique que o duto para combustível não esteja obstruído.
2. Caso o filtro de ar esteja obstruído, consulte o serviço técnico autorizado.

### PARA PARAR O GERADOR

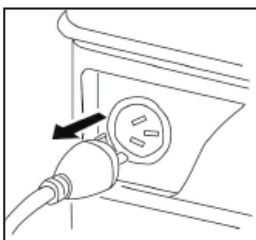

Antes de parar o gerador, desconecte os aparelhos elétricos

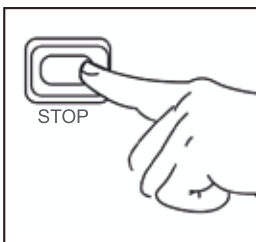

1. Coloque o botão liga / desliga na posição STOP.

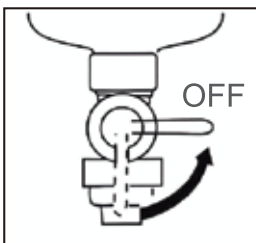

2. Gire a chave do combustível até a posição OFF.

## CONEXÃO

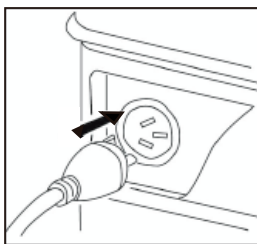

1. Puxe o acionador
2. Ligue o gerador
3. Conecte à entrada AC

## Carregador de bateria (caso o equipamento possua)

Conecte o fio vermelho (fornecido como acessório) ao polo positivo (+) e o preto ao polo negativo (-).

## VELA

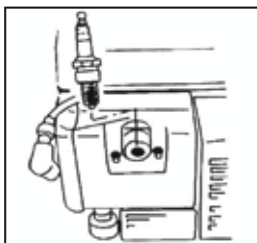

1. Retire a vela

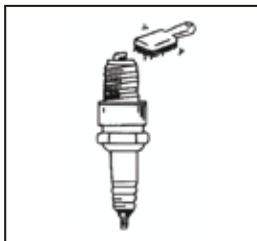

2. Remova os resíduos de combustível



3. Verifique que não esteja desbotada. Cor: Bronze

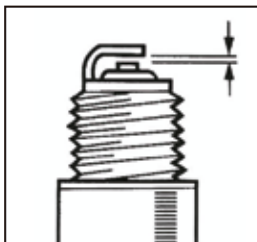

4. Verifique a distância da vela  
0,7 – 0,8 mm (0,028-0,031)

## FILTRO DE AR

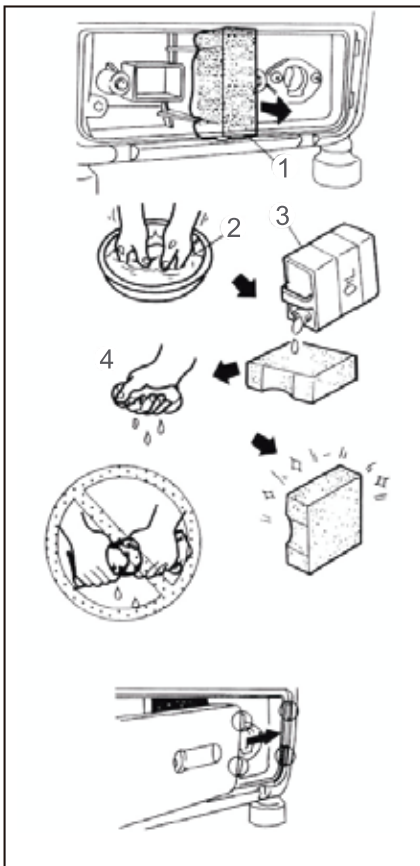

1. Filtro de ar
  2. Lave com um produto solvente
  3. Óleo para motor
  4. Aperte sem exagero
- Nunca acione o gerador sem o filtro.

## DADOS TÉCNICOS

- Tensão:
- Frequência:
- Saída AC:
- Saída máxima AC:
- Tensão / Corrente de saída USB:
- Classe:
- Combustível (recomendado):
- Sistema de lubrificação:
- Sistema de arranque:
- Capacidade do depósito:
- Cilindrada:
- Tempo de funcionamento contínuo:
- Nível de ruído aproximado:
- Peso:

GG950-CL	GG950-UY	GG950-CO/MX	GG950-BR	GG950-PE
220 V~	230 V~	110 V~	127 V~/220 V~	220 V~
50 Hz	50 Hz	60 Hz	60 Hz	60 Hz
650 W	650 W	800 W	800 W	800 W
720 W	720 W	950 W	950 W	950 W
5 V <sup>===</sup> / Máx 1 A				
2 tempos, monocilíndrico e refrigerado por ar				
Mistura gasolina 93 octanos / Óleo 2T (50:1)				
Combustível pré-misturado (50:1)				
Manual auto-retrátil				
4,2 litros				
63 cc				
4,5 hrs				
91 dBa				
17 kg				

## **GARANTIA E ASSISTÊNCIA TÉCNICA**

A garantia tem vigência por 12 meses a partir da data de compra do produto. Por favor, guarde a sua nota fiscal de compra.

### **Como fazer efetiva a garantia**

Caso o produto apresente defeito durante o período de garantia, dirija-se a Assistência Técnica Autorizada.

Tenha em mãos a sua nota fiscal de compra original e forneça detalhes do defeito, seu nome, endereço e o local e a data de compra. O nosso Serviço de Pós Venda e Atendimento ao Cliente o ajudará, indicando o centro de atendimento mais próximo.

O que é coberto pela garantia:

- O reparo do produto devido a defeito de fabricação ou a fadiga de material, dentro do período de vigência da garantia. Caso haja peças indisponíveis ou que foram descontinuadas, o fabricante fará a substituição destas por peças alternativas e funcionais, dentro do período de vigência da garantia.

O que não é coberto pela garantia:

- Dano acidental, defeitos causados por uso negligente, uso severo e manipulação descuidada do produto.
- Uso do produto para outras finalidades.
- Alteração do produto.
- Adulteração de peças.
- Instalação defeituosa

### **Observações**

- Qualquer trabalho deve ser realizado por um serviço técnico autorizado.
- Disponibilize a nota fiscal de compra antes que seja realizada qualquer tipo de manutenção.
- O produto deverá estar adequadamente limpo, seguro e embalado cuidadosamente para prevenir danos ou lesões durante o transporte.
- Qualquer peça que seja substituída durante a vigência da garantia será propriedade da assistência técnica autorizada.
- O reparo ou substituição do produto não estenderá o período de garantia.
- O uso da garantia não afeta os seus direitos de consumidor estabelecidos por lei.

Entre em contato conosco. O nosso SAC terá o prazer em atendê-lo.





Por cualquier reclamo o desperfecto diríjase a la tienda Sodimac donde adquirió el producto junto con su comprobante de compra, nuestro servicio de post venta lo asistirá con gusto.

Para quaisquer consultas ou reclamações, dirija-se à loja Sodimac onde adquiriu o produto, munido do comprovante de compra; nosso Serviço de Pós Vendas o atenderá com prazer.

**ARGENTINA**

Teléfono de contacto:  
0810-222-7634  
[www.sodimac.com.ar](http://www.sodimac.com.ar)

**BRASIL**

Telefone para contato:  
0300 7634622  
[www.sodimac.com.br](http://www.sodimac.com.br)

**CHILE**

Teléfono de contacto:  
600 600 4020  
[www.sodimac.cl](http://www.sodimac.cl)

**COLOMBIA**

Teléfono de contacto:  
3208899933  
[www.homecenter.com.co](http://www.homecenter.com.co)

**MEXICO**

Teléfono de contacto:  
01 800 062 5222  
[www.sodimac.com.mx](http://www.sodimac.com.mx)

**PERÚ**

Teléfono de contacto:  
4192000  
[www.sodimac.com.pe](http://www.sodimac.com.pe)  
[www.maestro.com.pe](http://www.maestro.com.pe)

**URUGUAY**

Teléfono de contacto:  
0800-7634  
[www.sodimac.com.uy](http://www.sodimac.com.uy)

Importado y/e Distribuido por: **Argentina:** FALABELLA S.A., C.U.I.T. 30-65572582-9 - Suipacha 1111 P. 18 (1008) - Buenos Aires. Tel.:54-11-4710-5600. - **Brasil :** CONSTRUDECOR S.A - CNPJ: 03.439.316/0038-64 – SAC: 55-11-2065-2500. - **Chile:** SODIMAC S.A., RUT 96.792.430-K. - Av. Pdte. Eduardo Frei M. 3092, Renca, Santiago. Tel.: 56-2-2738-1000 / IMPERIAL S.A., RUT 76.821.330-5. Av. Santa Rosa 7876, La Granja - Santiago - Tel.: 56-2-2399-7000 / FALABELLA RETAIL S.A., RUT 77.261.280-K - Manuel Rodríguez Norte 730, Santiago - Tel.: 600-380-5000 / HIPERMERCADOS TOTTUS S.A., RUT 78.627.210-6 - Nataniel Cox 620 Subterráneo, Santiago - Tel.: 56-2-2827-0211 - **Colombia:** SODIMAC COLOMBIA S.A., Cód. SIC 800242106, NIT. 800.242.106-2 - Carrera 68D N°, 80-70, Bogotá, Tel.: 57-1-3904100 / FALABELLA DE COLOMBIA S.A., NIT.900.017.447-8 - Calle 99 No 11A - 32 , No. Reg. SIC: 900017447 - Bogotá - Tel.: 57-1-5878002 Nacional: 01-8000-113252. - **Perú:** Tiendas del Mejoramiento del Hogar S.A. RUC 20112273922. Av. Angamos Este Nro. 1805 Int. 2, Surquillo - Lima – Lima. Tel: 51-1-2119500 / SAGA FALABELLA S.A., RUC: 20100128056 , Av.Paseo de la República 3220.San Isidro,Lima - Tel.: 51-01-512-3333 / HIPERMERCADOS TOTTUS S.A., Av. Angamos Este 1805 , oficina 5 , Piso 10 , Surquillo , Lima - RUC. 20508565934 - Tel.: 51-01-513-3355 - **Uruguay :** Homecenter Sodimac S.A., RUT 21.699.665 0015 - Plaza Independencia 811, Montevideo, Uruguay - Tel.: 598-2604-7105 - **México:** COMERCIALIZADORA SDMHC S.A. de C.V. Avenida Adolfo López Mateos 201, Colonia Santa Cruz Acatlán, Naucalpan De Juárez, Estado de México, C.P. 53150. RFC CSD161207R2A, Tel.: +52 55 1516 4400.