

INSTALLATION AND OPERATING INSTRUCTIONS

TO AVOID SERIOUS OR FATAL PERSONAL INJURY OR MAJOR PROPERTY DAMAGE, READ AND FOLLOW ALL SAFETY INSTRUCTIONS IN THIS MANUAL AND ON THE PUMP.



Before installation, you should carefully read this manual, and pay attention to safety cautions and instructions in this manual. Our factory is not responsible or reliable for paying compensation for personal injury, pump damage, and other property losses caused by violation of safety cautions.



1. GENERAL INFORMATION

1.1 These pumps are used for household water supply, equipment support, pipeline pressurization, garden watering, vegetable greenhouse watering, fish farming and poultry raising, industrial and mining, water supply and drainage for enterprises and high-rise buildings, central air conditioner and centralized heating circulation systems, etc.

1.2 These pumps are used to transfer clean water and other non-corrosive liquids with low viscosity; do not transport inflammable, explosive, gasified liquids and liquids containing solid particles or fibers. The pH value should be within 6.5-8.5.

2. MODEL DESCRIPTION

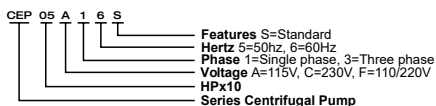

3. TECHNICAL DATA

Max. Flow: 1800L/min
 Max. Head: 75m
 Output power: 0.25~11kW
 Max. Suction: 8 m
 Insulation grade: F
 Protection grade: IPX4
 Max. ambient temperature: +40
 Max. liquid temperature: +60

4. IMPLEMENTATION STANDARDS

IEC/EN 60335-1 Household and similar electrical appliances-safety Part1: General requirements.
 IEC/EN 60335-2-41 Household and similar electrical appliances-safety Part2-41: Particular requirements for the pump. 2006/42/EC Machinery Directive.

5. SAFETY PRECAUTIONS

5.1 To ensure the normal and safe operation of the electric pump, read this manual carefully before use.

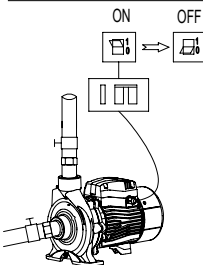
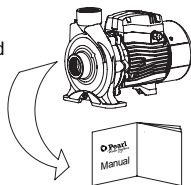

5.2 The electric pump should have reliable grounding to prevent a short circuit; it should also be equipped with a leakage protection switch for safety. Be careful not to wet the power plug; the socket should be connected in a damp-proof area.

5.3 Do not touch the electric pump while it is working; do not wash, swim near the working area or let livestock into the water to avoid accidents.

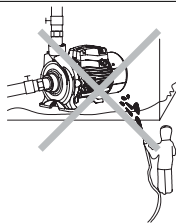
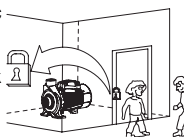

5.4 Avoid splashing pressurized water into the electric pump. Prevent the pump from being immersed in water.

5.5 Keep the pump in a well-ventilated area.

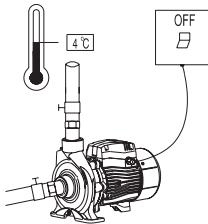
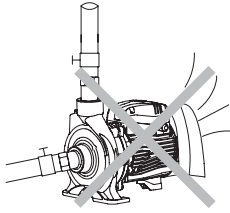

5.6 In case the ambient temperature is lower than 4°C, or the pump is not used for a long time, empty the liquid from the pipeline system to avoid ice cracking of the pump chamber. Do not operate the pump without water in it.

5.7 The pumped liquid might be hot and under high pressure. Before moving and demounting the pump, valves on both sides of the pump should be turned off first. Then empty liquids in the pump and pipelines to avoid getting burned.

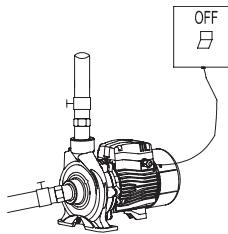

5.8 Do not transfer inflammable, explosive, or gasified liquids beyond the stipulated parameters.

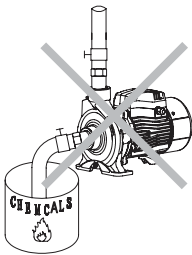

5.9 Make sure that the pump will not be accidentally turned on while installing and maintaining; if not used for a long time, cut off the power first and then turn off valves in inlet and outlet of the pump.

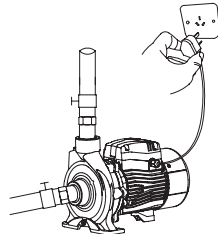

5.10 Power supply should be in accordance with the voltage stated in the nameplate. If not used for a long time, put the pump in a dry, ventilated, and cool place under room temperature.

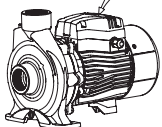

6. PRODUCT STRUCTURE

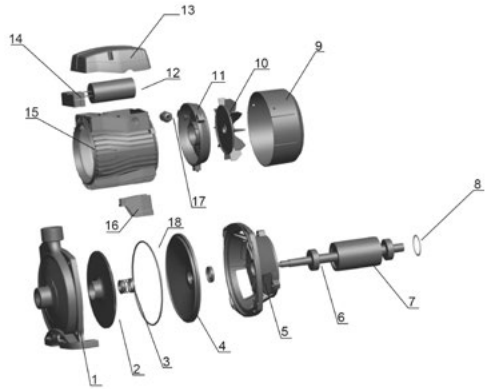

POS. PART

1	Pump body	10	Fan
2	Impeller	11	End plate
3	Mechanical seal	12	Cable holder
4	Seal holder	13	Capacitor
5	Motor support	14	Terminal board
6	Bearing	15	Stator
7	Rotor	16	Bracket
8	Spring washer	17	Bracket
9	Fan cover	18	O-sealing ring

7. PIPELINE INSTALLATION



This product should be installed and maintained by personnel who is proficient in this manual and has special qualifications. Installation and operation should be in accordance with local regulations and recognized operation standards. Install pipelines properly as stipulated in the manual and conduct frost protection measures for the pipeline.

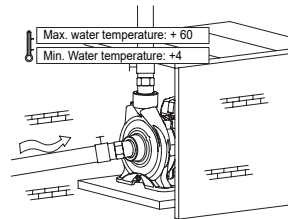

7.1 For pump installation, the inlet pipe should be as short as possible with the least turnings. The pump should be installed in a well-ventilated and dry environment. It could be installed outside if the proper coverage is provided to protect from rain and wind.

7.2 For pipeline use, valves should be installed on inlet and outlet pipelines and the inlet pipeline should be installed with a check valve.

NEGATIVE SUCTION

CORRECT INSTALLATION

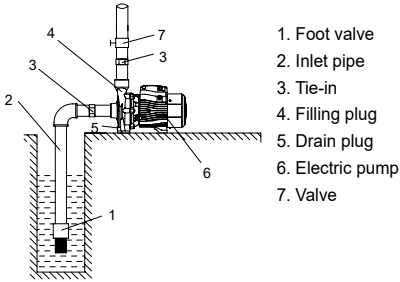

1. Foot valve
2. Inlet pipe
3. Tie-in
4. Filling plug
5. Drain plug
6. Electric pump
7. Valve

INCORRECT INSTALLATION

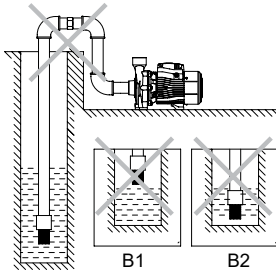

POSITIVE SUCTION

CORRECT INSTALLATION

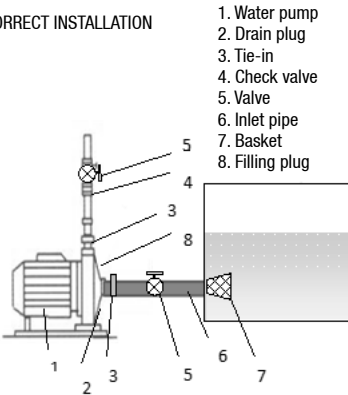

1. Water pump
2. Drain plug
3. Tie-in
4. Check valve
5. Valve
6. Inlet pipe
7. Basket
8. Filling plug

INCORRECT INSTALLATION

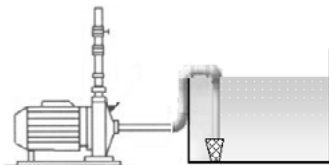

INSTALLATION PRECAUTIONS FOR INLET PIPELINES

1. While installing the electric pump, do not use a rubber tube that is too soft for the inlet pipeline because it may collapse.
2. The foot valve should be vertically placed and installed 30cm from the water bottom to avoid absorbing sand and stones (82).
3. Joints of the inlet pipelines should be sealed with the least elbows, otherwise, this could hinder water suction.
4. Diameter of the inlet pipe should be, at least, in accordance with that of the water inlet, to avoid too much water loss, which will influence outlet performance.
5. Pay attention to drops in water level while operating. The foot valve should not be above the water surface (81).
6. If the inlet pipe is longer than 10m or its lifting height junction box exceeds 4m, the pipe diameter should exceed the diameter of the water inlet of the pump.
7. Make sure that the pump will not be affected by pipeline pressures while installing the pipelines.
8. The filter should be installed in inlet pipelines to avoid solid particles from entering the electric pump.

INSTALLATION PRECAUTIONS OF THE OUTLET PIPELINE

1. Pipe diameter of the outlet pipeline should be at least in accordance with that of the water outlet in order to reduce its voltage drop, ensure high flow rate and bring the noise to the minimum.
2. Make sure that the check valve is installed correctly.

8. ELECTRICAL CONNECTION



Unless the power is off, do not wire the junction box. The electric pump should have reliable grounding along with a leakage protection switch to prevent current leakage.

- 8.1. Electrical connection and protection should be conducted according to stipulations. Specification of working voltage is marked on the nameplate; please make sure the motor is in accordance with the power supply.
- 8.2. If the working area of the electric pump is too far from the power supply, power transmission lines should be of a heavier gauge, otherwise the electric pump cannot work normally because the voltage drop will be too drastic.
- 8.3. If the electric pump is used outdoors, the cables should have a proper rubber coating.
- 8.4. Check the rotation of the motor (three-phase motor).
- 8.5. Make sure that the operation of the electric pump is normal, and that rotation is correct, which could be observed from the fan blade terminal, e.g., clockwise rotation means correct direction. If the rotation is incorrect, cut off power and exchange the two power leads.

SINGLE PHASE CONNECTION 110V or 220V

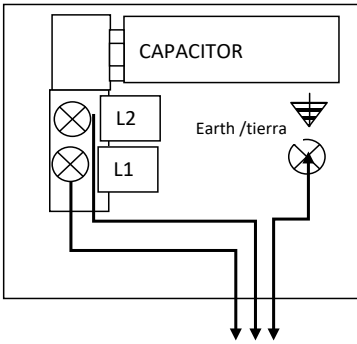

SINGLE PHASE CONNECTION 110/220V, 60 Hz

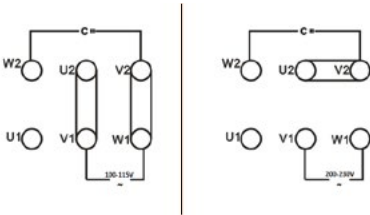

VOLTAGE SELECTOR



THREE PHASE CONNECTION

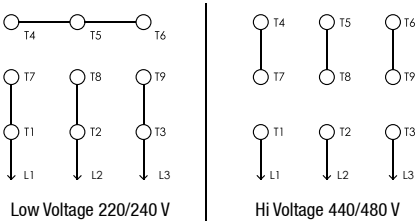

9. START-UP MAINTENANCE



*Do not start up the pump before the pump chamber is filled with water.
Do not touch the electric pump unless its power has been cut off for, at least, 5 mins.
Do not dismantle the pump body unless the water in the pump chamber is emptied.*

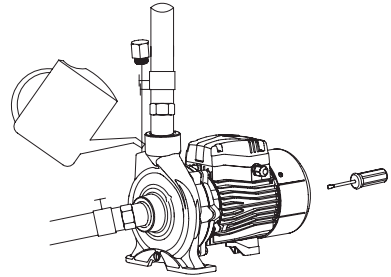

9.1 Rotate the fan blade before start-up, check whether the pump rotation is flexible, and then unscrew the water-filling plug, fill the pump chamber with clean water from the water injection hole, then tighten the plug screw after the gas has been completely discharged.

The valve should be shut tightly while starting up the pump. After the pump discharges water and operates normally, adjust the valve to the required flow (flow and lift will be displayed on the nameplate).

ATTENTION:

- 1) In case no water is discharged after being started for more than 5 minutes with water filled, turn off the electric pump, re-fill with water or check whether the inlet pipeline has leakages.
- 2) In case of any frost or ice damage, please open the drain plug to empty water in the pump chamber. When starting up the pump again, open the drain plug, fill with water and tighten it, then, the pump should be usable.
- 3) If the pump is not used for a long time, water in the pump should be emptied. The pump body, impeller, and support should be cleaned and coated with anticorrosive oil before they are put in a ventilated and dry place for use.
- 4) In case the pump is halted for a long time, start it up again according to the diagram shown above.
- 5) In summer or whenever the ambient temperature is high, pay attention to ventilation and avoid dew on electrical parts which will result in electrical faults.
- 6) If the motor is hot or shows abnormal behavior, cut off the power immediately and check faults according to the following table.

10.TROUBLESHOOTING

PROBLEM	POSSIBLE CAUSE	SOLUTION
MOTOR DOES NOT START OR RUN	Single-phase power supply (three-phase electric motor): a. poor connection of the power switch; b. fuse is burned out.	a. repair switch contact or replace the switch; b. replace the safety fuse; c. check and tighten the power connector; d. repair or replace cables
	Capacitor is burned out	Replace with the same type of capacitor (send to the maintenance point for repair)
	The rotating shaft and bearing are jammed.	Replace the bearing (send to the maintenance point for repair)
	Impeller is jammed.	Turn rotating shaft of the fan blade terminal with a screwdriver to let it rotate flexibly or demount the pump body to clear sundries.
	Stator winding is damaged	Replace winding coils (send to the maintenance point for repair)
THE MOTOR IS IN OPERATION, BUT NO WATER IS DISCHARGED	Incorrect direction of pump rotation	Invert two-phase wirings of the motor (three-phase motor)
	The pump is not fully filled with water	Re-fill the pump with water.
	The impeller is damaged	Replace the impeller (send to the maintenance point for repair)
	Leakage of the suction pipe	Check sealing of various joints of the inlet pipelines
	Water level is too low	Adjust installation height of the pump
	Freeze caused by accumulated water in the pipeline or the chamber	Start up the pump after ice is melted
INSUFFICIENT PRESSURE	Incorrect pump type	Select suitable pump
	The inlet pipeline is too long or with too many bends, pipe diameter is not selected as required.	Apply the pipe with the stipulated diameter and make the inlet pipe short.
	Inlet pipeline, filter screen, or pump chamber is blocked by foreign materials	Clean pipeline, foot valve or pump chamber, clear sundries
MOTOR WORKS INTERMITTENTLY OR THE STATOR WINDING IS BURNED OUT	The impeller is jammed or overload operation for a long time	Clear sundries in the pump chamber; operate the pump under the rated flow as much as possible.
	Incorrect grounding, broken cable, or the electric pump is hit by lightning.	Seek for the reason, and replace winding coils.
LEAKAGE OF MECHANICAL SEAL	The mechanical seal is worn and torn by impurities.	Clear or replace the mechanical seal
ABNORMAL NOISE FROM THE PUMP	Noise from the bearing	Replace with the same type of bearing
	Impeller is jammed.	Remove sundries
	Excessive flow	Adjust to the range displayed on the nameplate before use.



Antes de la instalación, lea cuidadosamente este manual y ponga atención a las medidas de seguridad e instrucciones del mismo. Nuestra empresa no responde ni paga compensaciones por daños personales, daños a la bomba u otras pérdidas causadas por la violación de las medidas de seguridad.



1. APLICACIONES

1.1. Este equipo es aplicable para suministro doméstico de agua, en equipos hidroneumáticos, presurización de tuberías, riego de jardines e invernaderos, irrigación agrícola, piscicultura y lavado de galpones, para uso industrial y minero, suministro de agua y drenaje de edificios, sistemas de aire acondicionado y de calefacción, etc.

1.2. Este equipo es aplicable para transferencia de agua limpia y otros líquidos no corrosivos con baja viscosidad, no inflamables, ni explosivos ni líquidos con contenido de gas ni con contenido de partículas sólidas o fibrosas. El valor de pH debe estar entre 6.5 y 8.5.

NOTA:

Esta serie de bombas puede usarse también como sistema automático de presión, lo cual se logra mediante un dispositivo externo como regulador electrónico de presión, tanque hidroneumático, etc. El funcionamiento es así: Una vez encendido el equipo, al abrir el grifo de agua, la bomba arrancará automáticamente. Al cerrar el grifo, la bomba se apagará automáticamente. Si la bomba se usa para llenar un tanque elevado, instale un flotador eléctrico en el tanque elevado y la bomba arrancará y apagará automáticamente según el nivel de agua del tanque.

2. NOMENCLATURA

CEP 05 A 1 6 S

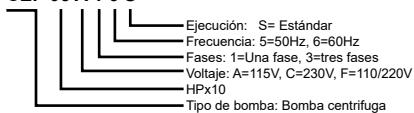

3. DATOS TÉCNICOS

Flujo máximo: 1800 lpm
 Altura máxima: 75m
 Potencia de salida: 0.25-11 KW
 Succión máxima: 8m
 Grado de protección: IP44
 Temperatura ambiente máxima: 40°C
 Temperatura máxima del líquido: 60°C

4. NORMATIVIDAD

IEC/EN 60335-1 Electrodomésticos y similares- Seguridad Parte 1: Requisitos generales
 IEC/EN 60335-2-41 Electrodomésticos y similares- Seguridad Parte 2-41: Requisitos particulares para bomba 2006/95/EC: Normas bajo voltaje

5. MEDIDAS DE SEGURIDAD

5.1 Asegure la operación normal y segura de la electrobomba, lea el manual cuidadosamente antes de usarla.

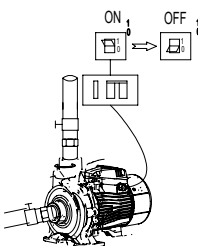
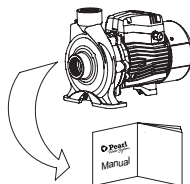

5.2 La electrobomba debe tener una conexión a tierra confiable para prevenir corto circuito; por seguridad, la conexión eléctrica debe estar protegida de humedad y goteo.

5.3 No toque la electrobomba mientras esté trabajando. No lavar, nadar ni mantener animales cerca de la electrobomba para evitar accidentes.

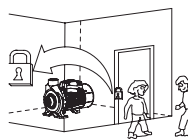

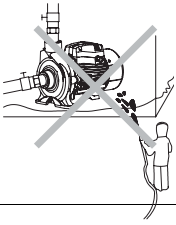

5.4 Se debe evitar lavar la electrobomba con agua a presión, así mismo, se debe prevenir que el equipo se inunde.

5.5 Mantenga la bomba en un lugar ventilado.

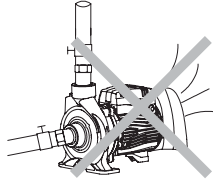

5.6 En caso de que la temperatura ambiente esté por debajo de 4°C ó que la bomba tenga que dejar de usarse por largo tiempo, vacíe el líquido de la tubería para evitar congelamiento dentro de la bomba. **NO OPERE LA BOMBA SIN AGUA.**

5.7 Si el líquido bombeado está presurizado y/o caliente, antes de mover y desmontar la bomba, cierre las válvulas de entrada y salida de la bomba, luego vacíe el líquido de la bomba y tuberías para evitar quemaduras.

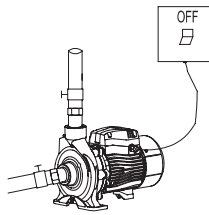

5.8 No transfiera ningún líquido inflamable, explosivos o líquidos con contenido de gases superiores a los parámetros estipulados.

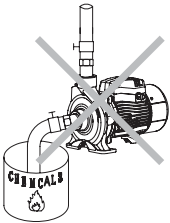

5.9 Asegúrese de que la electrobomba no arranque accidentalmente mientras se instala o se le hace mantenimiento. Si la bomba se va a dejar de usar por largo tiempo, corte el suministro eléctrico y luego cierre las válvulas de entrada y salida de la bomba.

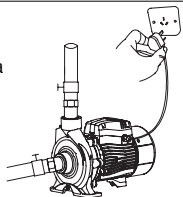

5.10 El suministro de energía debe estar acorde con el voltaje establecido en la placa de la bomba. Si no va a ser usada por largo tiempo, coloque la bomba en un lugar seco, ventilado y a temperatura ambiente.

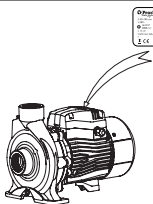

6. PARTES

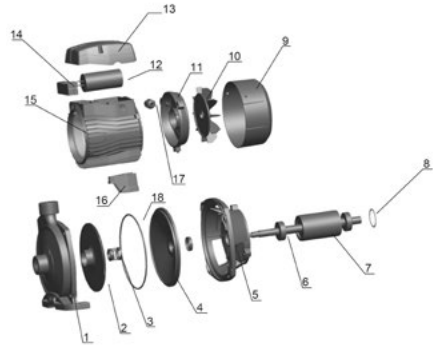

POS. PART

- | | |
|--------------------------------|--------------------------------|
| 1 Cuerpo de la bomba (carcasa) | 10 Ventilador |
| 2 Impulsor | 11 Tapa motor |
| 3 Sello mecánico | 12 Capacitor (condensador) |
| 4 Plato portasello | 13 Tapa bornera |
| 5 Soporte motor | 14 Bornera |
| 6 Rodamiento | 15 Caja con estator embobinado |
| 7 Eje rotor | 16 Pata de apoyo |
| 8 Arandela de compensación | 17 Portacable |
| 9 Tapa ventilador | 18 Empaque cuerpo de bomba |

7. INSTALACIÓN



La instalación y mantenimiento de este producto debe realizarse por personal calificado. La instalación y operación debe estar de acuerdo con la legislación y regulaciones locales. Siga las instrucciones de este manual para la instalación apropiada de la tubería y tome las medidas de protección anti-escarcha dentro de ellas.

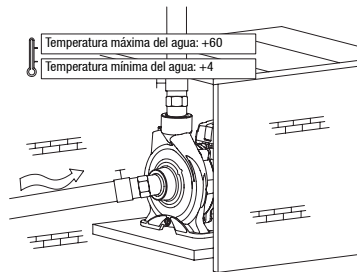

7.1 LA TUBERÍA DE SUCCIÓN DEBE SER TAN CORTA Y CON EL MENOR NUMERO DE CODOS COMO SEA POSIBLE. La bomba debe ser instalada en un lugar seco y ventilado. Si se instala en ambientes externos, debe cubrirse apropiadamente de la lluvia y el viento.

7.2. Instale la válvula de pie en la tubería de succión y la válvula de retención y registro en la tubería de descarga.

SUCCIÓN NEGATIVA

INSTALACIÓN CORRECTA

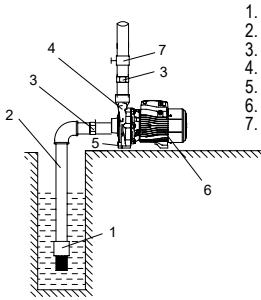

1. Válvula de pie
2. Tubería de succión
3. Adaptador macho
4. Tapón de cebado
5. Tapón de drenaje
6. Electrobomba
7. Registro

INSTALACIÓN INCORRECTA

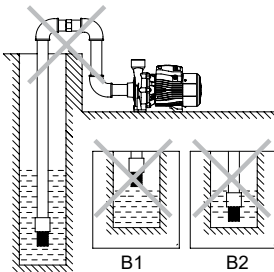

B1

B2

SUCCIÓN POSITIVA

INSTALACIÓN CORRECTA

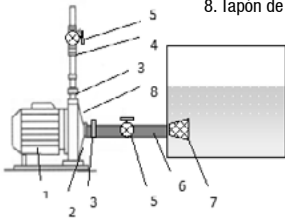

1. Electrobomba
2. Tapón de drenaje
3. Adaptador macho
4. Válvula de registro
5. Registro
6. Tubería de succión
7. Canastilla
8. Tapón de cebado

INSTALACIÓN INCORRECTA

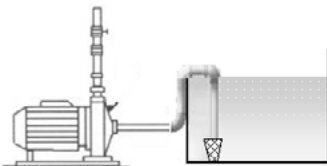

PRECAUCIONES DE INSTALACIÓN EN LA SUCCIÓN

1. No use demasiado pegante de PVC o cinta teflón en las uniones roscadas, para evitar que los sobrantes obstruyan la tubería.
2. La válvula de pie debe quedar en posición vertical y se debe instalar, mínimo, a 30 cm del fondo y de las paredes del tanque; con esto evita que se succione arena o se genere turbulencia (B2).
3. La tubería de succión **SOLO DEBE TENER UN CODO**; de lo contrario la bomba podría no succionar.
4. El diámetro de la tubería de succión debe estar de acuerdo con el diámetro de la bomba. Debe tener como mínimo el mismo diámetro de entrada de la bomba, de lo contrario, el desempeño de la bomba puede afectarse.
5. En caso de que la altura de succión sea mayor a 4 mts, el diámetro de la tubería debe ser mayor que el diámetro de succión de la bomba. **EN NINGÚN CASO LA ALTURA DE SUCCIÓN DEBE SER MAYOR A 8 MTS NI EL RECORRIDO MAYOR A 10 MTS.**
6. Ponga atención al disminuir el nivel de agua en el tanque de suministro, la válvula de pie no debe quedar por fuera de la superficie del agua (B1). Es recomendable instalar un flotador eléctrico para evitar que la bomba funcione en seco.
7. Mientras hace la instalación, asegure que el bombeo no sea afectado por la presión interna de las tuberías.
8. Instale una malla o canastilla a la entrada de la tubería de succión para evitar que entren partículas sólidas a la electrobomba.

PRECAUCIONES DE INSTALACIÓN EN LA TUBERÍA DE DESCARGA

1. El diámetro de la tubería de descarga debe estar de acuerdo con el diámetro de la bomba. Debe tener como mínimo el mismo diámetro de descarga de la bomba. En caso de que la longitud de la tubería sea muy larga, el diámetro de la tubería debe ser mayor que el diámetro de salida de la bomba.
2. Verifique que la válvula de retención esté instalada en el sentido correcto.

8. CONEXIÓN ELÉCTRICA

!

No haga conexiones eléctricas mientras la electrobomba esté conectada a la red de energía eléctrica. La parte eléctrica de la bomba debe tener una conexión de polo a tierra confiable. Debe instalarse un sistema de protección de fugas de corriente.

Toda electrobomba debe ser provista con algún dispositivo eléctrico como un arrancador termomagnético o similar que la proteja contra variaciones de corriente, caídas e inversiones de fase y cortocircuito.

- 8.1 Las conexiones y protecciones eléctricas deben hacerse de acuerdo con los parámetros estipulados. El voltaje de trabajo está marcado en la placa de la bomba; **POR FAVOR ASEGÚRESE DE QUE EL VOLTAJE DE LA RED DE SUMINISTRO ESTÉ ACORDE CON EL VOLTAJE Y LA CONEXIÓN INTERNA DE LA BOMBA**

8.2 EN LO POSIBLE, EVITE QUE LA ELECTROBOMBA QUEDE MUY LEJOS DE LA FUENTE DE SUMINISTRO ELÉCTRICO. En la medida que esta fuente esté a mayor distancia de la bomba, el cable debe ser de mayor calibre, de lo contrario el voltaje se bajará y la electrobomba trabajará de manera anormal llegando incluso a dañarse severamente.

8.3 En caso de que la bomba se instale en ambientes externos, el cable debe tener el adecuado recubrimiento en caucho (cable encauchado).

8.4 Si la electrobomba es trifásica, verifique el sentido de giro del motor. El giro es correcto si va en el mismo sentido de giro de las manecillas del reloj, al mirar la bomba desde el lado del ventilador; en caso contrario, desconecte la bomba y revise la conexión eléctrica.

8.5 Vea y siga el siguiente diagrama de conexiones que también encuentra en la parte interior de la tapa bornera.

CONEXIÓN MONOFÁSICA A 110V o 220V

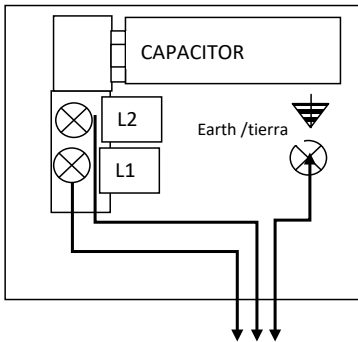

CONEXIÓN MONOFÁSICA A 110/220V, 60 Hz

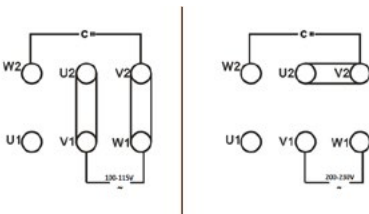

SELECTOR DE VOLTAJE



CONEXIÓN TRIFÁSICA

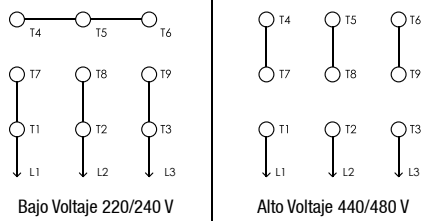

8.6 Regulador de presión electrónico

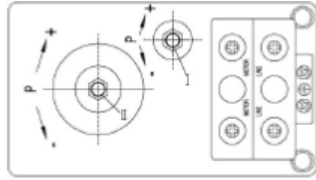

8.6.1 Cuando esté usando el sistema automático de presión, en caso de que este aun siga operando después de cerrar el grifo, asegúrese de que no haya goteo en la tubería y baje la presión del regulador electrónico. Para disminuir la presión, gire la tuerca en sentido anti-horario (en sentido contrario al giro de las manecillas del reloj).

8.6.2 En caso de que la bomba permanezca encendida estando cerrado el grifo, verifique que no haya goteo en la tubería o la válvula de pie o que la presión interna del tanque hidroneumático sea adecuada.

8.6.3 En caso de que el regulador se esté encendiendo y apagando alternadamente (arranques frecuentes) después de abrir el grifo, aumente la presión en el regulador. Para incrementar la presión, gire la tuerca del regulador en dirección horaria (en el sentido de giro de las manecillas del reloj).

9. ARRANQUE Y MANTENIMIENTO

⚠ *No arranque la bomba antes de llenarla de agua totalmente. No toque la electrobomba a menos que esté desconectada eléctricamente. No desmonte el cuerpo de la bomba sin vaciar el agua totalmente.*

9.1 Gire el ventilador antes de arrancarla. Asegúrese de que la bomba gira suavemente.

9.2 Desenrosque el tapón de cebado.

9.3 Llene totalmente la tubería de succión y el cuerpo de la bomba con agua limpia.

9.4 Asegúrese de que el aire se haya evacuado completamente y, luego, apriete nuevamente el tapón de cebado.

9.5 El registro debe estar totalmente cerrado antes de arrancar la bomba.

9.6 Arranque la bomba.

9.7 Después de arrancar la bomba y asegurarse de que está operando normalmente, abra suavemente el registro y ajústelo de acuerdo a los parámetros de la bomba. El caudal y la presión de operación se muestran en la placa de la bomba.

ATENCIÓN:

1. Si después de 5 minutos del arranque de la bomba, el agua no fluye en la cantidad y presión esperadas, de acuerdo con las características de la bomba, apáguela, revise que no haya escapes de agua en la tubería de succión, que la válvula de pie esté libre de obstrucciones y que selle adecuadamente. Repita el proceso anterior.

2. En caso de congelamiento del agua, abra el tapón de drenaje, arranque brevemente la bomba para evacuar el agua, después, ajuste el tapón, llene la bomba y arránquela nuevamente.

3. En caso de que la electrobomba no se vaya a usar por largo tiempo, vacíe el agua de la bomba, recubra el cuerpo de la bomba, el impulsor y el plato porta sello con aceite anticorrosivo. Coloque la bomba en un lugar seco y ventilado.

4. Cuando se vuelva a usar después de estar guardada por un largo periodo, encienda la bomba siguiendo los pasos del procedimiento anterior.

5. En sitios o épocas con temperaturas muy altas ponga especial atención a la ventilación. Evite la condensación sobre los contactos eléctricos; esto puede causar fallas eléctricas.

6. Si se presentan ruidos y vibraciones anormales, apague la bomba inmediatamente y acuda a su servicio técnico.



*De ninguna manera se debe presentar goteo o escape de agua entre el cuerpo de la bomba y el motor.
El amperaje de consumo no debe exceder el indicado en la placa. En caso de que se presente recalentamiento anormal del motor, apáguelo y revise las posibles causas.*

10. PROBLEMAS Y SOLUCIONES

SINTOMA	CAUSA PROBABLE	ACCIÓN CORRECTIVA
EL MOTOR NO ARRANCA	No coincide el tipo de conexión interna de la bomba con el de la conexión a la red. (p. ej. se suministra energía monofásica a un motor trifásico).	Verificar las conexiones eléctricas
	Fusibles quemados	Reemplazar fusibles
	Cables en mal estado	Reparar o reemplazar el cable
	Capacitor mal conectado o quemado	Reemplazar el capacitor por otro similar
	Eje del motor atascado	Reemplazar rodamiento
LA BOMBA FUNCIONA PERO LA CANTIDAD DE AGUA ES INSUFICIENTE	Sentido de giro del motor incorrecto	Invierta los dos cables de corriente en la conexión (motores trifásicos)
	La bomba y la tubería de succión no están totalmente llenas de agua	Vuelva a llenar de agua la tubería (cebar la bomba); asegúrese de que el aire en la succión sea evacuado totalmente
	El impulsor está dañado	Reemplazar impulsor
	Hay escape o goteo de agua en la succión	Aplique mas cinta teflón en las uniones roscadas y/o mejore los pegues en PVC
	La válvula de pie no sella adecuadamente	Límpielo o cámbielo
	El nivel del agua en la fuente de suministro está muy bajo	Acerque más la bomba a la fuente de agua
	Obstrucción por sólidos en la tubería o dentro de la bomba	Desarme la tubería, revise y limpie
PRESIÓN INSUFICIENTE	La bomba seleccionada no es la adecuada	Cambie la bomba
	La longitud de la tubería de entrada es demasiado larga, demasiados codos o curvas en la succión o el diámetro de la tubería de entrada es muy pequeño	Acerque más la bomba al tanque o pozo; coloque una tubería más gruesa, elimine los codos; (máximo uno).
	Cuerpos extraños en la malla de entrada o en la tubería	Limpie todo el trayecto de succión hasta la bomba
EL MOTOR TRABAJA INTERMITENTEMENTE O SE RECALIENTA	Impulsor atascado	Desarme la bomba y límpiela internamente
	Conexión de polo a tierra inadecuada, cables rotos, conexiones eléctricas deficientes, cable de alimentación muy largo o muy delgado	Revise las conexiones eléctricas, trate de disminuir la longitud del cableado, si es necesario cambie el cable por uno más grueso. Asegure que la ventilación del sitio sea suficiente.
	Voltaje de alimentación diferente al voltaje de la conexión interna de la bomba.	Cambie la conexión
GOTEO ENTRE EL CUERPO DE LA BOMBA Y EL MOTOR	El sello mecánico esta desgastado o dañado	Reemplace el sello mecánico

