



## Installation instructions for part 95-7882B

# Honda Civic 2013-2015 95-7882B

### KIT FEATURES

- ISO DDIN radio provision

**Note:** This kit will not retain the i-MID display



### KIT COMPONENTS

- A) Radio trim panel • B) Radio brackets • C) (3) metal panel clips • D) (3) plastic panel clips
- E) (4) #8 x 3/8" Phillips truss-head screws • F) (9) #8 x 3/8" Phillips pan-head screws
- G) (3) #4 x 3/8" Phillips truss-head screws • H) (2) #8 x 1/2" Phillips pan-head screws

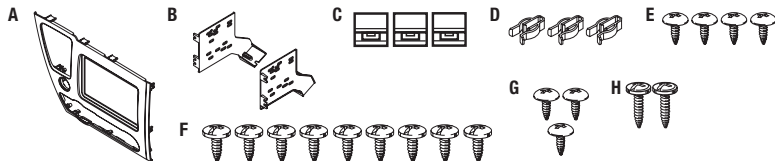

### WIRING & ANTENNA CONNECTIONS (sold separately)

Wiring Harness: • Please visit [metraonline.com](http://metraonline.com) for options

Antenna Adapter: • 40-HD11

### TOOLS REQUIRED

- Panel removal tool • Phillips screwdriver • 8mm socket wrench

### Table of Contents

Dash Disassembly .....	2
Kit Preparation .....	3
Kit Assembly	
– ISO DDIN radio provision .....	3

**CAUTION!** Metra recommends disconnecting the negative battery terminal before beginning any installation, unless the vehicle manufacturer recommends against so. Please check with your local Dealership for more information. All accessories, switches, climate controls panels, and especially air bag indicator lights must be connected before reconnecting the battery or cycling the ignition. Also, do not remove the factory radio with the key in the on position, or the vehicle running. It would be best to remove the key from the ignition and then wait a few seconds before removing the factory radio.

## Dash Disassembly

1. Open the pocket door below the radio, remove (2) Phillips screws exposed, and then remove the pocket. (Figure A)
2. Remove (2) Phillips screws from the bottom edge of the radio. (Figure B)
3. Remove (2) 8mm screws facing up from inside the pocket cavity. (Figure C)
4. Unsnap and remove the climate/radio panel assembly. (Figure D)
5. Remove the components from the climate/radio panel to be reused in kit assembly. (Figure E)
  - a. Remove (4) screws from the climate control panel.
  - b. Remove (2) screws from the factory hazard button.
  - c. Remove (3) screws from the factory vent.
  - d. Remove (3) screws from the lower trim panel.

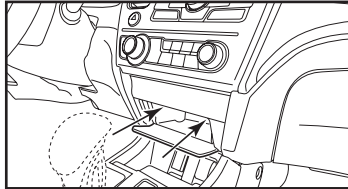

(Figure A)

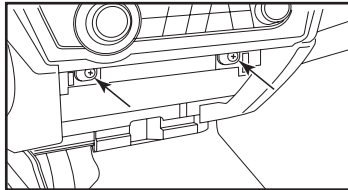

(Figure B)

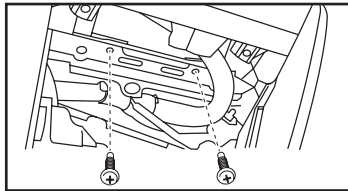

(Figure C)

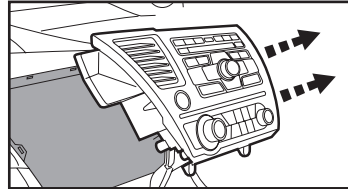

(Figure D)

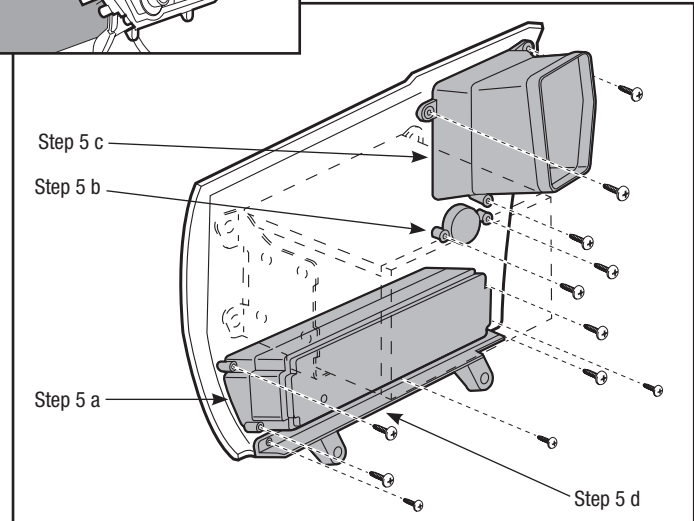

(Figure E)

Continue to kit preparation

## Kit Preparation

1. Secure the factory components removed in dash disassembly to the *radio panel*. Except for the (3) screws to secure the lower trim panel, either the factory screws or the (9) #8 x 3/8" Phillips pan-head screws supplied with the kit may be used. For the lower trim panel use the (3) #4 x 3/8" Phillips truss-head screws supplied with the kit to secure it to the panel. (Figure A)
2. Attach the (3) metal and (3) plastic panel clips to the *radio panel*. The factory metal clips may be used in place of the metal clips, but not the plastic clips. (Figure A)

Continue to kit assembly

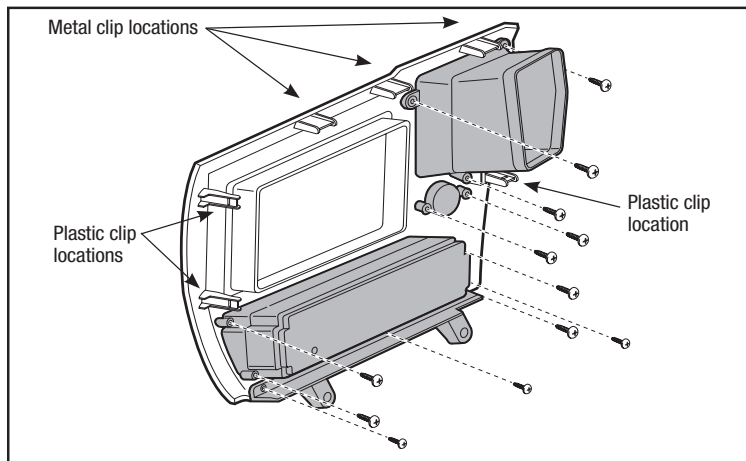

(Figure A)

## Kit Assembly

### ISO DDIN radio provision

1. Secure the *radio brackets* to the radio with the screws supplied with the radio. (Figure A)
2. Secure the completed assembly to the *radio trim panel* with the (4) #8 X 3/8" Phillips truss-head screws supplied with the kit. (Figure B)
3. Locate the factory wiring harness and antenna connector in the dash and complete all necessary connections to the radio. Metra recommends using the proper mating adapter from Metra and/or AXCESS. Re-connect the negative battery terminal and test the radio for proper operation.
4. Reassemble the dash in reverse order of disassembly using the (2) #8 x 1/2" Phillips pan-head screws supplied with the kit for the lower radio mounts.

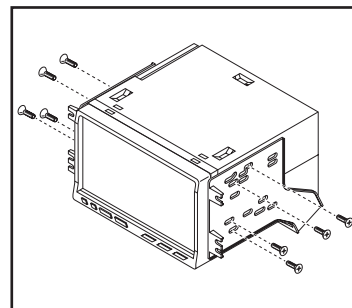

(Figure A)

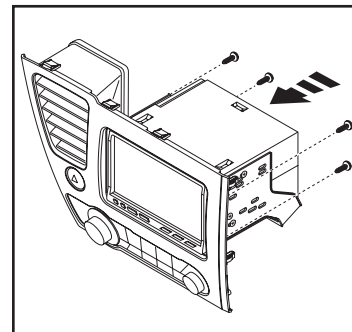

(Figure B)



Installation instructions for part 95-7882B



## IMPORTANT

If you are having difficulties with the installation of this product, please call our Tech Support line at **1-800-253-TECH**. Before doing so, look over the instructions a second time, and make sure the installation was performed exactly as the instructions are stated. Please have the vehicle apart and ready to perform troubleshooting steps before calling.



### KNOWLEDGE IS POWER

Enhance your installation and fabrication skills by enrolling in the most recognized and respected mobile electronics school in our industry. Log onto [www.installerinstitute.com](http://www.installerinstitute.com) or call 800-354-6782 for more information and take steps toward a better tomorrow.



**Metra recommends MECP certified technicians**

REV 12/3/2015 INST95-7882B



## Instrucciones de instalación para la pieza 95-7882B

# Honda Civic 2013-2015 95-7882B

### CARACTERÍSTICAS DEL KIT

- Provisión de radio ISO DDIN

**Nota:** Este kit no va a retener el monitor del I-Mid



### COMPONENTES DEL KIT

- A) Panel de moldura de radio • B) Soportes del radio • C) (3) Ganchos para panel de metal
- D) (3) Ganchos para panel de plástico • E) (4) Tornillos Phillips de cabeza segmentada #8 de 3/8"
- F) (9) Tornillos Phillips de cabeza troncocónica #8 de 3/8 • G) (3) Tornillos Phillips de cabeza segmentada #4 de 3/8"
- H) (2) Tornillos Phillips de cabeza troncocónica #8 de 1/2"

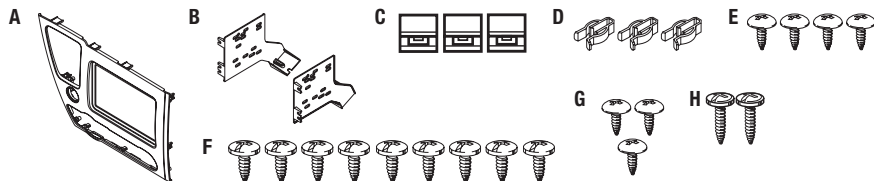

### CABLEADO Y CONEXIONES DE ANTENA (se venden por separado)

Arnés de cableado: • Visite [metraonline.com](http://metraonline.com) para opciones

Adaptador de antena: • 40-HD11

### Índice

Desmontaje del tablero .....	2
Preparación del kit .....	3
Ensamble del kit	
– Provisión de radio ISO DDIN .....	3

### HERRAMIENTAS REQUERIDAS

- Herramienta para quitar paneles • Destornillador Phillips
- llave de tubo 8mm

**¡PRECAUCIÓN!** Meta recomienda desconectar la terminal negativa de la batería antes de iniciar cualquier instalación, a menos que el fabricante del vehículo recomiende lo contrario. Verifique con su concesionario local si existe más información. Todos los accesorios, interruptores, paneles de controles de clima y especialmente las luces del indicador de las bolsas de aire deben estar conectados antes de reconectar la batería o ciclar la ignición. Además, no quite el radio de fábrica con la llave en la posición de encendido ni con el vehículo funcionando. Sería mejor retirar la llave de la ignición y esperar unos cuantos segundos antes de quitar el radio de fábrica.

## Desmontaje del tablero

1. Abra la puerta de la cavidad debajo del radio, retire los (2) tornillos Phillips expuestos, y después retire la cavidad. (Figura A)
2. Quite los (2) tornillos Phillips del borde inferior del radio. (Figura B)
3. Quite los (2) tornillos de 8mm orientados hacia arriba de dentro de la cavidad. (Figura C)
4. Suelte a presión y quite el ensamble del panel de clima/radio. (Figura D)
5. Quite los componentes del panel de clima/radio para volverse a usar en el ensamble del kit. (Figura E)
  - a. Quite (4) tornillos del panel de control de clima.
  - b. Quite (2) tornillos del botón de las luces intermitentes de fábrica.
  - c. Quite (3) tornillos de la rejilla de fábrica.
  - d. Quite (3) tornillos del panel de la moldura inferior.

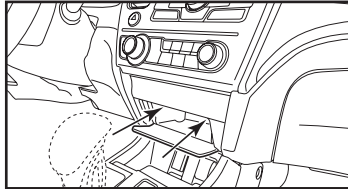

(Figura A)

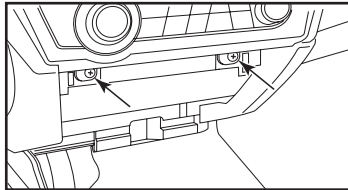

(Figura B)

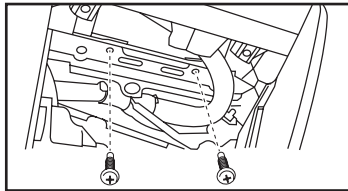

(Figura C)

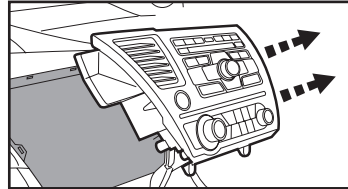

(Figura D)

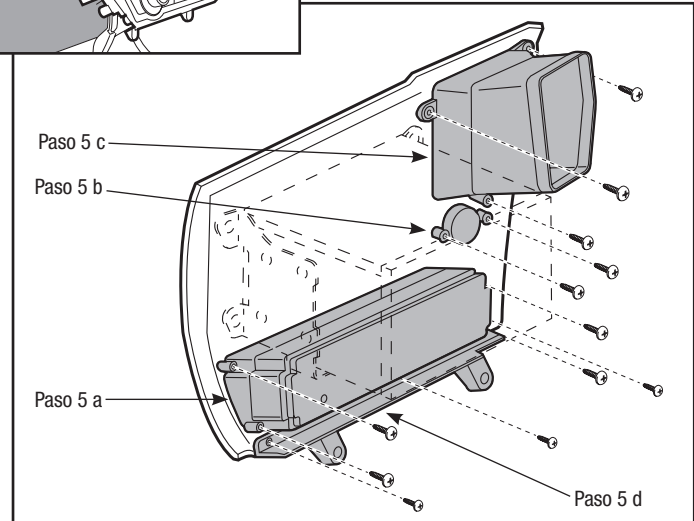

(Figura E)

Continúe con la preparación del kit

## Preparación del kit

1. Atornille los componentes de fábrica que quitó en el desmontaje del tablero al *panel del radio*. Exceptuando los (3) tornillos que aseguran el panel de la moldura inferior, se pueden usar los tornillos de fábrica o los (9) tornillos Phillips de cabeza troncocónica #8 x 3/8" suministrados con el kit. Para el panel de la moldura inferior use los (3) tornillos Phillips de cabeza segmentada #4 x 3/8" suministrados con el kit para atornillarlo al panel. (Figura A)
2. Una los (3) ganchos de metal y los (3) ganchos blancos del panel al *panel del radio*. Se pueden usar los ganchos de metal de fábrica en lugar de los ganchos de metal, pero no ganchos de plástico. (Figura A)

Continúe con el ensamble del kit

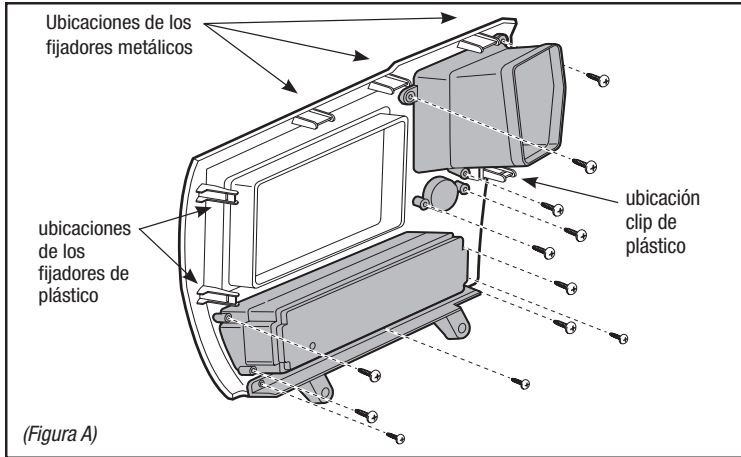

## Ensamble del kit

### Provisión de radio ISO DDIN

1. Atornille los *soportes de radio* al radio con los tornillos que vienen con el radio. (Figura A)
2. Deslice el ensamble terminado al *panel de moldura del radio* con los (4) tornillos Phillips de cabeza segmentada #8 de 3/8" suministrados con el kit. (Figura B)
3. Localice el arnés de cableado de fábrica y el conector de la antena en el tablero y haga todas las conexiones necesarias al radio. Metra recomienda que use adaptadores adecuados de acoplamiento de Metra y/o de AXCESS. Vuelva a conectar la terminal negativa de la batería y pruebe el radio para verificar que funcione correctamente.
4. Vuelva a armar el tablero al revés de como lo desarmó con los (2) tornillos Phillips de cabeza troncocónica #8 de 1/2" suministrados con el kit para los montajes de radio inferiores.

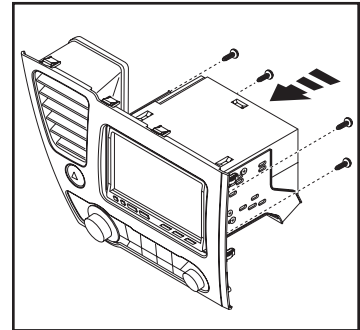
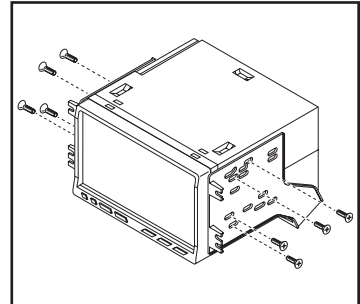



Instrucciones de instalación para la pieza 95-7882B



## IMPORTANTE

Si tiene dificultades con la instalación de este producto, llame a nuestra línea de soporte técnico al **1-800-253-TECH**. Antes de hacerlo, revise las instrucciones por segunda vez y asegúrese de que la instalación se haya realizado exactamente como se indica en las instrucciones. Por favor tenga el vehículo desarmado y listo para ejecutar los pasos de resolución de problemas antes de llamar.



### EL CONOCIMIENTO ES PODER

Mejore sus habilidades de instalación y fabricación inscribiéndose en la escuela de dispositivos electrónicos móviles más reconocida y respetada de nuestra industria. Regístrese en [www.installerinstitute.com](http://www.installerinstitute.com) o llame al 800-354-6782 para obtener más información y avance hacia un futuro mejor.



**Metra recomienda técnicos con certificación del Programa de Certificación en Electrónica Móvil (Mobile Electronics Certification Program, MECP).**

REV 12/3/2015 INST95-7882B