



Chevrolet Sonic 2012-2016

Visit MetraOnline.com for more detailed information about the product and up-to-date vehicle specific applications

KIT FEATURES

- ISO DIN radio provision with pocket
- ISO DDIN radio provision
- Painted gray to match the factory finish

KIT COMPONENTS

- A) Radio trim panel • B) Radio brackets • C) Pocket • D) (4) #8 x 3/8" Phillips screws • E) (4) Panel clips • F) Axxess interface and wiring harness (not shown)

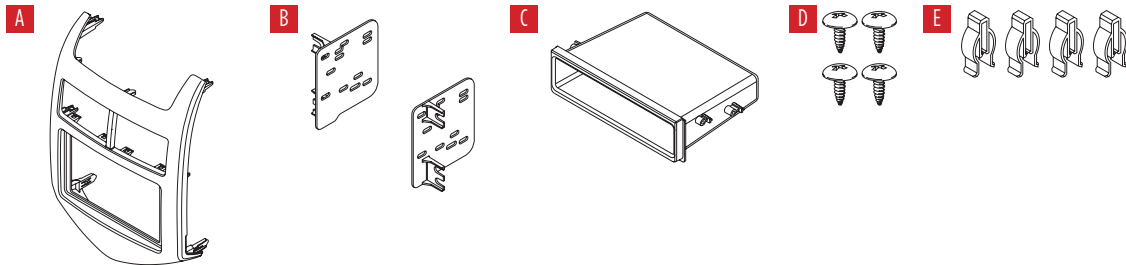

TABLE OF CONTENTS

Dash Disassembly	2
Kit Preparation	2
Kit Assembly	
–ISO DIN radio provision with pocket	3
–ISO DDIN radio provision.....	3
Axxess Interface Installation.....	4

WIRING & ANTENNA CONNECTIONS

Wiring Harness: Visit metraonline.com for audio/video and steering wheel control interface options.
Antenna Adapter: 40-EU55

TOOLS REQUIRED

- Panel removal tool • Phillips screwdriver
- 9/32" socket wrench

Attention! With the key out of the ignition, disconnect the negative battery terminal before installing this product. Ensure that all installation connections are secure before cycling the ignition to test this product.

DASH DISASSEMBLY

1. Unclip and remove the panel surrounding the radio/climate controls. (Figure A)
2. Remove (4) 9/32" screws securing the radio. Slide the radio out, then unplug and remove the radio. (Figure B)

Continue to kit preparation

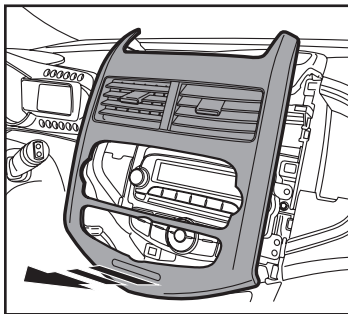

(Figure A)

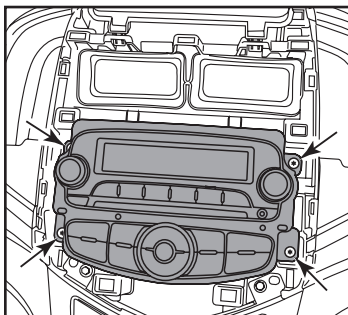

(Figure B)

KIT PREPARATION

1. Unclip the A/C vents from the factory radio/climate control panel. (Figure A)
2. Clip the vents into the 99-3012G radio trim panel. (Figure A)
3. Attach the (4) **panel clips** supplied onto the panel.

Continue to kit assembly

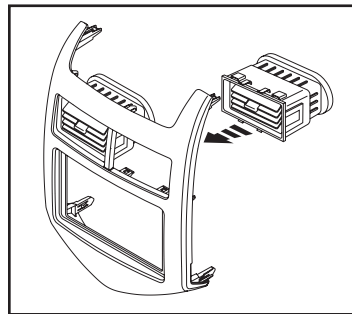

(Figure A)

KIT ASSEMBLY

ISO DIN radio provision with pocket

1. Secure the **radio brackets** to the **pocket** using the (4) #8 x 3/8" screws provided. (Figure A)
2. Remove the metal DIN sleeve and trim ring from the aftermarket radio.
3. Slide the radio into the bracket/pocket assembly, then secure it using the screws supplied with the radio. (Figure B)

Continue to Axxess Interface Installation

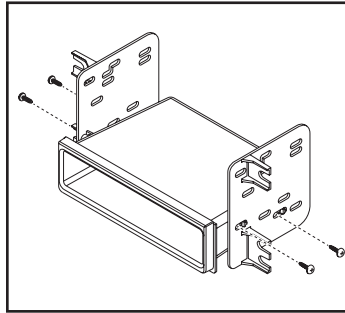

(Figure A)

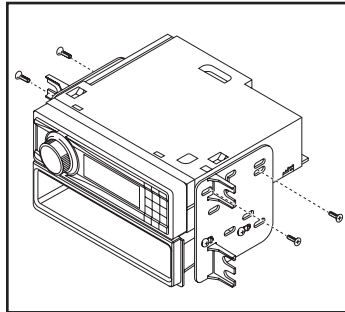

(Figure B)

ISO DDIN radio provision

1. Attach the **radio brackets** to the radio using the screws supplied with the radio. (Figure A)

Continue to Axxess Interface Installation

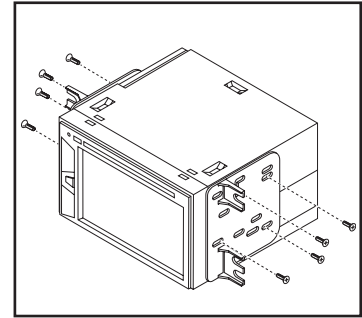

(Figure A)

AXXESS INTERFACE INSTALLATION

INTERFACE FEATURES

- Provides accessory power (12-volt 10-amp)
- Maintains the Retained Accessory Power (R.A.P.) feature
- Provides NAV outputs (parking brake, reverse, speed sense)
- Retains warning chimes
- Retains OnStar/OE Bluetooth
- Adjustable volume for chimes and OnStar
- Retains the factory AUX-IN jack
- Pre-wired ASWC-1 harness (ASWC-1 sold separately)
- Retains balance and fade
- Micro “B” USB updatable

INTERFACE COMPONENTS

- Axxess interface
- 3012 harness
- 16-pin harness with stripped leads

TABLE OF CONTENTS

Connections to be made	5-6
Installing the Axxess interface	6
Programming the Axxess interface	6-7
Adjusting the Axxess interface.....	7
Final assembly	7
Troubleshooting.....	7

TOOLS REQUIRED

- Crimping tool and connectors, or solder gun, solder, and heat shrink
- Small flat blade screwdriver • Tape • Wire cutter • Zip ties

CONNECTIONS TO BE MADE

From the 16-pin harness with stripped leads to the aftermarket radio:

- Connect the **Red** wire to the accessory wire.
Note: If installing either an ASWC-1 or AX-LCD (both sold separately), connect the (2) **Red** wires from the 3012 harness as well.
- If the aftermarket radio has an illumination wire, connect the **Orange/White** wire to it.
- If the aftermarket radio has a mute wire, connect the **Brown** wire to it. If the mute wire is not connected, the radio will turn off when OnStar is activated.
- Connect the **Gray** wire to the right front positive speaker output.
- Connect the **Gray/Black** wire to the right front negative speaker output.
- Connect the **White** wire to the left front positive speaker output.
- Connect the **White/Black** wire to the left front negative speaker output.

The following (3) wires are only for multimedia/navigation radios that require these wires.

- Connect the **Blue/Pink** wire to the VSS/speed sense wire.
- Connect the **Green/Purple** wire to the reverse wire.
- Connect the **Light Green** wire to the parking brake wire.
- Tape off and disregard the following (5) wires, they will not be used in this application:
Blue/White, Purple, Purple/Black, Green, Green/Black

From the 3012 harness to the aftermarket radio:

- Connect the **Black** wire to the ground wire.
- Connect the **Yellow** wire to the battery wire.
- If installing either an ASWC-1 or AX-LCD (both sold separately), connect the (2) **Red** wires to accessory power.
- Cut off and remove the resistors from the **Green, Green/Black, Purple, and Purple/Black** wires below the heat shrink.
- Connect the **Green** wire to the left rear positive speaker output.
- Connect the **Green/Black** wire to the left rear negative speaker output.
- Connect the **Purple** wire to the right rear positive speaker output.
- Connect the **Purple/Black** wire to the right rear negative speaker output.
- Ensure the (2) 4-pin Molex connectors are connected together.
- The **Black/Yellow** wire is used for OnStar level adjustment for models that do not come equipped with steering wheel controls. Refer to the OnStar level Adjustment section for further instructions.
- Tape off and disregard the **Pink** wire with a red bullet connector, it will not be used in this application.

Continued on the next page

CONNECTIONS TO BE MADE *(CONT.)*

- If retaining the factory AUX-IN jack is desired, connect the **Red** and **White** RCA jacks to the audio AUX-IN jacks from the aftermarket radio.

Note:

- a) The jack can only be used if it is a single jack.
- b) If the jack has a USB port as well, neither can be retained.

Note: The relay attached to the 3012 harness is only for audible turn signal clicks. No extra steps are required to retain this feature, so leave the relay as-is.

12-pin pre-wired ASWC-1 harness:

This harness is to be used along with the optional ASWC-1 (sold separately) to retain steering wheel audio controls. If the ASWC-1 is not being used, disregard this harness. If the ASWC-1 will be used, please refer to the ASWC-1 instructions for radio connections and programming. Disregard the harness that comes with the ASWC-1.

DIN jack:

The DIN jack is to be used with the optional AX-LCD (sold separately) to retain the personalization menu.

INSTALLING THE INTERFACE

With the key in the off position:

1. Connect the **16-pin harness with stripped leads**, and the 3012 harness, into the Axxess interface.
2. Locate the factory antenna connector in the dash and complete all necessary connections to the radio. Metra recommends using the proper antenna adapter from Metra.
3. If an ASWC-1 (sold separately) will be used, do not connect it until the 99-3012G is programmed and fully functional.

Attention! Do not connect the 3012 harness to the wiring harness in the vehicle just yet.

PROGRAMMING THE INTERFACE

For the steps below, the L.E.D. located inside the interface can only be seen while active. The interface does not need to be opened to see the L.E.D.

1. Start the vehicle.
2. Connect the 3012 harness to the wiring harness in the vehicle. The L.E.D. will initially be solid **Green** to indicate the interface is powered.
3. After a few seconds the L.E.D. will turn solid **Red** while the interface automatically programs to the vehicle. The radio will shut off at this point. This process should take 5 to 30 seconds.

Continued on the next page

PROGRAMMING THE INTERFACE (CONT.)

- Once the interface has been programmed the L.E.D. will turn solid **Green**, then the radio will come back on, indicating programming was successful.
- Test all functions of the installation for proper operation, before reassembling the dash.
- If the interface fails to function, refer to “Troubleshooting”, “Resetting the Axxess interface”.

Note: The L.E.D. will turn on solid **Green** for a moment, and then turn off under normal operation after the key has been cycled.

ADJUSTING THE INTERFACE

Chime level adjustment:

- With the vehicle on, turn it off and leave the keys in ignition. Open the driver’s door; chimes will be heard.
- Wait 10 seconds, and then with a small flat-blade screwdriver, turn the potentiometer clockwise to raise the chime level; counterclockwise to lower the chime level.
- When the chime is at a desired level, remove the keys from the ignition. This will lock the chime volume at its current level.

OnStar level adjustment:

- Press the OnStar button to activate it.
- While OnStar is speaking, press the VOLUME-UP or VOLUME-DOWN button on the steering wheel to raise or lower the OnStar level.

ADJUSTING THE INTERFACE (CONT.)

- If the vehicle doesn’t come equipped with steering wheel controls, locate the **Black/Yellow** wire on the 3012 harness.
- While OnStar is speaking, tap the **Black/Yellow** wire to ground. Once the OnStar level is set, it will stay at that level until the **Black/Yellow** wire is tapped to ground again.

FINAL ASSEMBLY

- Secure the radio assembly to the dash using the factory screws.
- Reassemble the dash in reverse order of disassembly using the 99-3012G **radio trim panel** to complete the installation.

TROUBLESHOOTING

Resetting the Axxess interface

- The **Blue** reset button is located inside the Axxess interface, between the two connectors. The button is accessible outside the Axxess interface, no need to open the Axxess interface.
- Press and hold the reset button for two seconds, then let go to reset the Axxess interface.
- Refer to “Programming the Axxess Interface” from this point.



99-3012G
INSTALLATION INSTRUCTIONS



Having difficulties? We're here to help.



Contact our Tech Support line at:

386-257-1187



Or via email at:

techsupport@metra-autosound.com

Tech Support Hours (Eastern Standard Time)

Monday - Friday: 9:00 AM - 7:00 PM

Saturday: 10:00 AM - 7:00 PM

Sunday: 10:00 AM - 4:00 PM



KNOWLEDGE IS POWER

Enhance your installation and fabrication skills by enrolling in the most recognized and respected mobile electronics school in our industry. Log onto www.installerinstitute.edu or call 386-672-5771 for more information and take steps toward a better tomorrow.



**Metra recommends MECP
certified technicians**



Chevrolet Sonic 2012-2016

Visite MetraOnline.com para más información acerca del producto y las aplicaciones específicas más actualizadas del vehículo

CARACTERÍSTICAS DEL KIT

- Provisión de radio ISO DIN con cavidad
- Provisión de radio ISO DDIN
- Pintura gris que iguala el acabado de fábrica

COMPONENTES DEL KIT

- A) Panel de moldura para radio • B) Soportes del radio • C) Cavidad • D) Tornillos Phillips de #8 x 3/8" (4) • E) Ganchos para panel
- H) Interfaz Axxess y arnés de cableado (no se muestra)

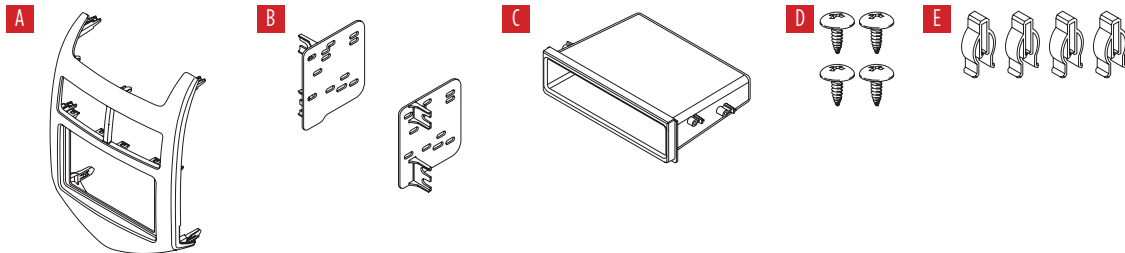

INDICE

Desmontaje del tablero	2
Preparación del kit.....	2
Ensamble del kit	
-Provisión de radio ISO DIN con cavidad	3
-Provisión de radio ISO DDIN.....	3
Instalación de la interfaz Axxess.....	4

CABLEADO Y CONEXIONES DE ANTENA

Antes de cableado: Visite metraonline.com para conocer las opciones de interfaz de control de audio/video y volante. Adaptador de antena: 40-EU55 (se vende por separado)

HERRAMIENTAS NECESARIAS

- Herramienta para remoción de paneles
- Destornillador Phillips • Llave de tubo de 9/32"

¡Atención! Deje que el vehículo se asiente con la llave fuera del encendido durante unos minutos antes de quitar la radio de fábrica. Al probar el equipo del mercado de accesorios, asegúrese de que todo el equipo de fábrica esté conectado antes de encender el llave de encendido.

DESMONTAJE DEL TABLERO

1. Desenganche y quite el panel que rodea los controles de clima / radio. (Figura A)
2. Quite (4) tornillos de 9/32" que sujetan el radio. Deslice el radio hacia afuera. Después, desconecte el radio y quítelo. (Figura B)

Continúe con la preparación del kit

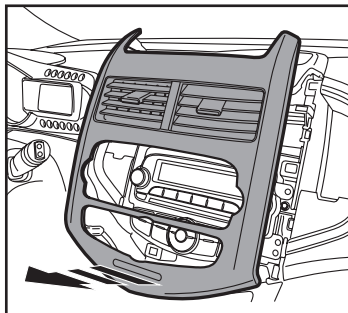

(Figura A)

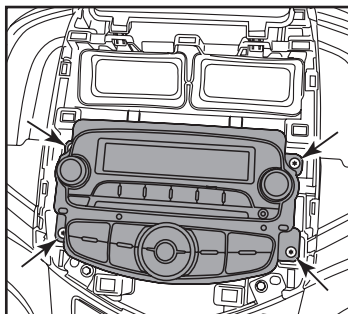

(Figura B)

PREPARACIÓN DEL KIT

1. Desenganche las ventilas de aire acondicionado del panel de control de clima / radio de fábrica.
2. Enganche las ventilas al panel de moldura para radio 99-3012G. (Figura A)
3. Fije los (4) **ganchos de panel** incluidos con el panel.

Continúe con el ensamble del kit

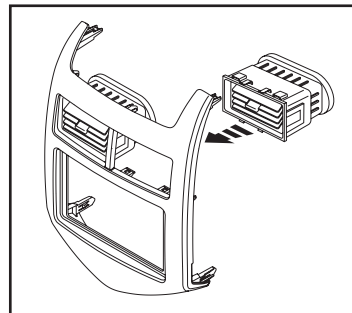

(Figura A)

ENSAMBLE DEL KIT

Provisión de radio ISO DIN con cavidad

1. Sujete los **soportes de radio** a la **cavidad** con los (4) tornillos de #8 x 3/8" incluidos. (Figura A)
2. Quite la manga de metal DIN y el anillo de moldura del radio genérico.
3. Deslice el radio hacia adentro del ensamble del soporte/cavidad. Después, fíjelo usando los tornillos incluidos con el radio. (Figura B)

Continúe con la instalación de la interfaz Axxess

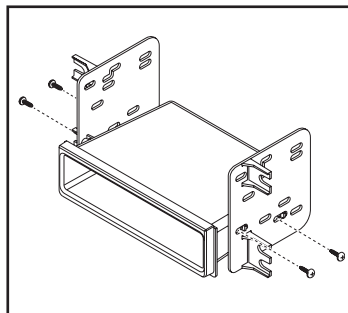

(Figura A)

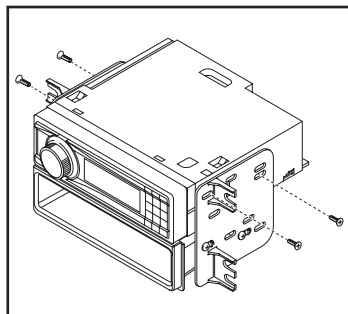

(Figura B)

Provisión de radio ISO DDIN

1. Fije los **soportes al radio** con los tornillos que se incluyen con el radio. (Figura A)

Continúe con la instalación de la interfaz Axxess

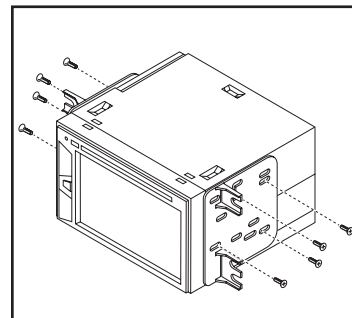

(Figura A)

INSTALACIÓN DE LA INTERFAZ AXCESS

CARACTERÍSTICAS DE LA INTERFAZ

- Genera corriente de accesorios (12 voltios 10 amperes)
- Conserva la función de potencia de accesorio retenido (RAP)
- Cuenta con salidas NAV (freno de mano, reversa, sensor de velocidad)
- Conserva los tonos de advertencia
- Conserva OnStar / Bluetooth del fabricante original
- Volumen ajustable para tonos y OnStar
- Conserva el conector AUX-IN de fábrica
- Arnés ASWC-1 precableado (ASWC-1 se vende por separado)
- Conserva el balance y la intensidad
- Actualizable con micro USB “B”

COMPONENTES DE LA INTERFASE

- Interfaz Axxess
- Arnés 3012
- Arnés de 16 pins con conectores pelados

INDICE

Conexiones a realizar	5-6
Instalación de la interfaz Axxess.....	6
Programación de la interfaz Axxess.....	6-7
Ajuste de la interfaz Axxess.....	7
Ensamble final	7
Resolución de problemas.....	7

HERRAMIENTAS NECESARIAS

- Herramienta de engatillado y conectores o pistola de soldadura, soldadora y tubo termorretráctil • Cinta • Cortador de tubos • Abrazaderas plásticas

CONEXIONES A REALIZAR

Del arnés de 16 pins con conectores pelados al radio genérico:

- Conecte el cable **rojo** al cable de accesorios.
- **Nota:** Si se instala un ASWC-1 o AX-LCD (ambos se venden por separado), conecte también los (2) cables **rojos** del arnés 3012.
- Si el radio genérico cuenta con un cable de iluminación, conéctele el cable **anaranjado/blanco**.
- Si el radio genérico tiene cable de silencio, conéctele el cable **café**. Si el cable de silencio no está conectado, el radio se apagará cuando se active OnStar.
- Conecte el cable **gris** a la salida positiva delantera derecha de la bocina.
- Conecte el cable **gris/negro** a la salida negativa delantera derecha de la bocina.
- Conecte el cable **blanco** a la salida positiva delantera izquierda de la bocina.
- Conecte el cable **blanco/negro** a la salida negativa delantera izquierda de la bocina.

Los siguientes (3) cables son únicamente para radios con multimedia/navegación que los necesitan.

- Conecte el cable **azul/rosa** al cable del sensor de velocidad/VSS.
- Conecte el cable **verde/morado** al cable de reversa.
- Conecte el cable **verde claro** al cable de freno de mano.
- Encinte e ignore los siguientes (5) cables, ya que no se usarán en esta aplicación:

Azul/blanco, morado, morado/negro, verde, verde/negro

Desde el arnés 3012 al radio genérico:

- Conecte el cable **negro** al cable de tierra.
- Conecte el cable **amarillo** al cable de la batería.
- Si se instala un ASWC-1 o AX-LCD (ambos se venden por separado), conecte también los (2) cables **rojos** a la fuente de poder de accesorio.
- Corte las resistencias de los cables **verde, verde/negro, morado y morado/negro** que están debajo del tubo termoretráctil y quítelos.
- Conecte el cable **verde** a la salida positiva trasera izquierda de la bocina.
- Conecte el cable **verde/negro** a la salida negativa trasera izquierda de la bocina.
- Conecte el cable **morado** a la salida positiva trasera derecha de la bocina.
- Conecte el cable **morado/negro** a la salida negativa trasera derecha de la bocina.
- Asegúrese de que los (2) conectores Molex de 4 pins estén conectados entre sí.
- El cable **negro/amarillo** se usará para el ajuste del nivel OnStar en los modelos que no vengan equipados con controles en el volante. Consulte la sección de ajuste de nivel OnStar para más instrucciones.
- Encinte e ignore el cable **rosa** con un conector macho tipo bala, ya que no se utilizará en esta aplicación.

Continúa en la siguiente página

CONEXIONES A REALIZAR (CONT.)

- Si quiere conservar el conector AUX-IN de fábrica, conecte las entradas RCA **rojas y blancas** a las entradas AUX-IN de audio desde el radio genérico.

Nota:

- a) Sólo podrá usarse la entrada si tiene un conector único.
- b) Si el conector incluye un puerto USB, no podrá conservarse ninguno.

Nota: El relé fijo al arnés 3012 únicamente es para los chasquidos audibles de la direccional. No es necesario realizar pasos adicionales para conservar esta característica, así que deje el relé tal y como está.

Arnés ASWC-1 pre-cableado de 12 pins:

Este arnés debe usarse en conjunto con ASWC-1 opcional (se vende por separado) para conservar los controles de audio en el volante. Si no se va a usar el ASWC-1, ignore este arnés. Si se va a utilizar el ASWC-1, consulte las instrucciones de ASWC-1 acerca de la programación y las conexiones al radio. Ignore el arnés que viene con el ASWC-1.

Entrada DIN:

La entrada DIN debe usarse con el AX-LCD opcional (se vende por separado) para conservar el menú de personalización.

INSTALACIÓN DE LA INTERFAZ

Con la llave en la posición de apagado:

1. Conecte el arnés de **16 pins con conectores pelados** y el arnés 3012 a la interfaz Axxess.
2. Localice el conector de la antena de fábrica en el tablero y realice todas las conexiones necesarias al radio. Metra recomienda el uso del adaptador de antena adecuado de Metra.
3. Si se usará un ASWC-1 (se vende por separado), no lo conecte hasta que se haya programado el 99-3012G y funcione bien.

¡Atención! No conecte el arnés 3012 al arnés de cableado en el vehículo todavía.

PROGRAMACIÓN DE LA INTERFAZ

Para los pasos que se encuentran a continuación, la luz LED que se encuentra dentro de la interfaz únicamente podrá verse mientras esté activa. No es necesario abrir la interfaz para ver la luz LED.

1. Encienda el vehículo.
2. Conecte el arnés 3012 al arnés de cableado en el vehículo. En un principio, la luz LED estará en color **verde** fijo para indicar que la interfaz está encendida.
3. Después de unos segundos, la luz LED se encenderá en **rojo** fijo mientras la interfaz se programa automáticamente al vehículo. El radio se apagará en este momento. Este proceso debe de tomar entre 5 y 30 segundos.

Continúa en la siguiente página

PROGRAMACIÓN DE LA INTERFAZ

- Ya que se haya programado la interfaz, la luz LED se encenderá en verde fijo. Después, el radio se volverá a encender, lo que indicará que la programación se realizó exitosamente.
- Antes de volver a armar el tablero, pruebe todas las funciones de la instalación para corroborar que todo funciona correctamente.
- Si la interfaz no funciona, consulte las secciones “Resolución de problemas” y “Restablecimiento de la interfaz Axxess”.

Nota: La luz LED se encenderá en verde fijo por un momento. Después, se apagará en su funcionamiento normal cuando se gire la llave.

AJUSTE DE LA INTERFAZ AXCESS

Ajuste del nivel de los tonos:

- Con el vehículo encendido, apague el vehículo y deje las llaves en la ignición. Abra la puerta del conductor; se escucharán los tonos.
- Espere 10 segundos. Después, con un destornillador pequeño, ajuste el potenciómetro hacia la derecha para subir el volumen de los tonos y hacia la izquierda para bajar el volumen de los tonos.
- Cuando el tono esté en el nivel deseado, retire las llaves de la ignición. Esto bloqueará el volumen de los tonos en su nivel actual.

Ajuste del nivel de OnStar:

- Presione el botón OnStar para activarlo.

AJUSTE DE LA INTERFAZ AXCESS

- Mientras OnStar está hablando, oprima los botones de “SUBIR VOLUMEN” o “BAJAR VOLUMEN” en el volante para aumentar o bajar el nivel de OnStar.
- Si el vehículo no viene equipado con controles en el volante, ubique el cable **negro/amarillo** en el arnés 3012.
- Mientras OnStar está hablando, ponga el cable **negro/amarillo** a tierra. Cuando se haya definido el volumen de OnStar, se quedará en ese mismo volumen hasta que el cable **negro/amarillo** se ponga a tierra de nuevo.

ENSAMBLE FINAL

- Fije el ensamble del radio al tablero con los tornillos de fábrica.
- Vuelva a armar el tablero en el orden inverso en que lo desarmó usando el **panel de moldura para radio** 99-3012G para terminar la instalación.

RESOLUCIÓN DE PROBLEMAS

Restablecimiento de la interfaz Axxess

- El botón de reinicio **azul** se encuentra dentro de la interfaz Axxess, entre los dos conectores. Puede acceder al botón desde afuera de la interfaz Axxess, por lo que no es necesario abrir la interfaz Axxess.
- Mantenga oprimido el botón de reinicio durante dos segundos. Después, suéltelo para reiniciar la interfaz Axxess.
- Consulte la sección “Programación de la interfaz Axxess” en este punto.



99-3012G
INSTRUCCIONES DE INSTALACIÓN



¿Tienes dificultades? Estamos aquí para ayudar.



Póngase en contacto con nuestra
línea de soporte técnico en:
386-257-1187



O por correo electrónico a:
techsupport@metra-autosound.com

Horas de soporte técnico (hora estándar del este)

Monday - Friday: 9:00 AM - 7:00 PM

Saturday: 10:00 AM - 7:00 PM

Sunday: 10:00 AM - 4:00 PM



KNOWLEDGE IS POWER

Enhance your installation and fabrication skills by enrolling in the most recognized and respected mobile electronics school in our industry. Log onto www.installerinstitute.edu or call 386-672-5771 for more information and take steps toward a better tomorrow.



**Metra recomienda MECP
técnicos certificados**