



INSTALLATION INSTRUCTIONS FOR PART 99-7611

Nissan 2011-up 99-7611



KIT FEATURES

- ISO DIN radio provision with pocket
- Double DIN radio provision

KIT COMPONENTS

- A) Radio housing • B) Radio housing brackets • C) Double DIN trim plate

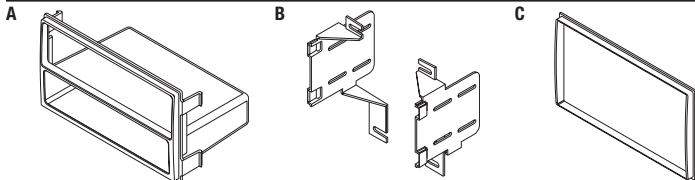

WIRING & ANTENNA CONNECTIONS (sold separately)

Wiring Harness: • 70-7552 - Nissan harness 2010-up

Antenna Adapter: • 40-NI12 - Nissan antenna adapter 2010-up

TOOLS REQUIRED

- Panel removal tool • Phillips screwdriver • Socket wrench

Table of Contents

Dash Disassembly

- Nissan Rogue 2011 2
- Nissan Rogue S 2012-2013 2
- Nissan Rogue SV
(with SL package) 2012-2013 2
- Nissan Rogue Select
(with lower model radio) 2014-up 2

Kit Assembly

- ISO DIN radio provision with pocket 3
- Double DIN radio provision 3

CAUTION: Metra recommends disconnecting the negative battery terminal before beginning any installation. All accessories, switches, and especially air bag indicator lights must be plugged in before reconnecting the battery or cycling the ignition.

NOTE: Refer to the instructions included with the aftermarket radio.

Dash Disassembly

1. **If equipped with center speaker:** Unclip and remove the grille then remove (4) Phillips screws to remove the speaker.
2. Unclip and remove the panel below the radio including the a/c controls.
3. Unclip the radio trim including the a/c vents then unplug the hazard switch and remove the panel.
4. Remove (4) Phillips screws securing the radio.

Continue to kit assembly

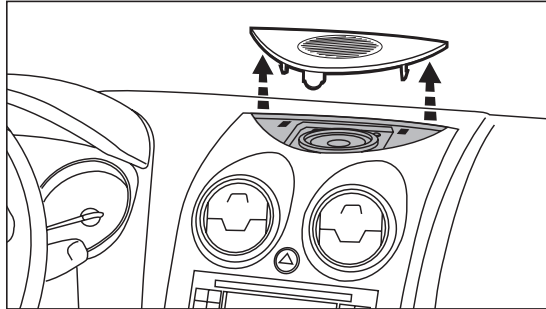

(Figure A)

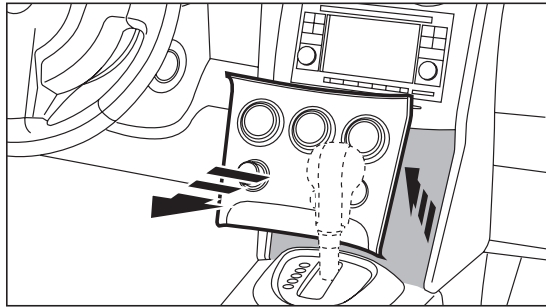

(Figure B)

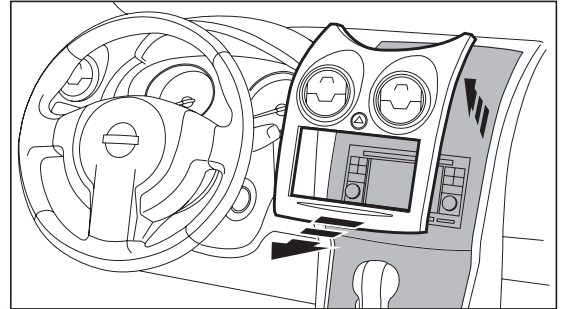

(Figure C)

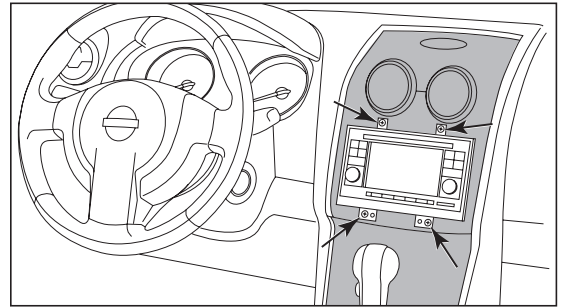

(Figure D)

Kit Assembly

ISO DIN radio provision with pocket

1. Snap the radio housing brackets to the radio housing. (Figure A)
2. Slide the radio into the radio opening (from behind) and secure with the screws supplied with the radio. (Figure B)
3. Locate the factory wiring harness in the dash. Metra recommends using the proper mating adapter from Metra or AXCESS. Re-connect the negative battery terminal and test the radio for proper operation.
4. Reassemble dash in reverse order of disassembly.

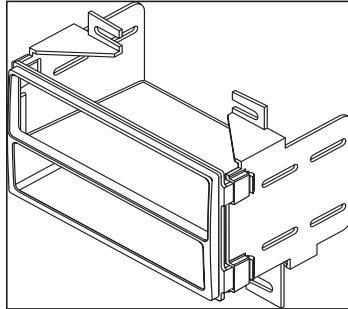

(Figure A)

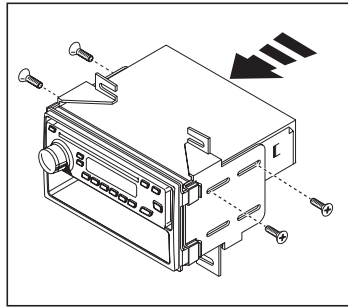

(Figure B)

Double DIN radio provision

1. Mount the radio housing brackets to the sides of the double DIN radio using screws supplied with the double DIN radio. (Figure A)
2. Place the double DIN trim plate on the front of the double DIN radio. (Figure B)
3. Locate the factory wiring harness in the dash. Metra recommends using the proper mating adapter from Metra or AXCESS. Re-connect the negative battery terminal and test the radio for proper operation.
4. Reassemble dash in reverse order of disassembly.

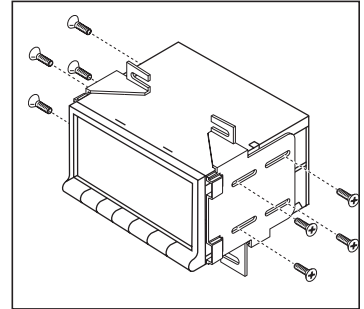

(Figure A)

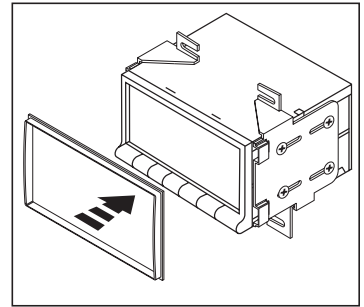

(Figure B)



INSTALLATION INSTRUCTIONS FOR PART 99-7611



REV. 7/18/2014 INST99-7611



KNOWLEDGE IS POWER

Enhance your installation and fabrication skills by enrolling in the most recognized and respected mobile electronics school in our industry. Log onto www.installerinstitute.com or call 800-354-6782 for more information and take steps toward a better tomorrow.



**Metra recommends MECP
certified technicians**



INSTRUCCIONES DE INSTALACIÓN PARA LA PIEZA 99-7611

Nissan 2011 y mas 99-7611

CARACTERÍSTICAS DEL KIT

- Provisión de radio ISO DIN con bolsillo
- Provisión de radio doble DIN



COMPONENTES DEL KIT

- A) Carcasa del radio • B) Soportes de la carcasa del radio • C) Placa de moldura doble DIN

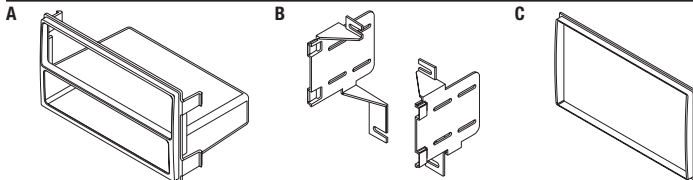

CABLEADO Y CONEXIONES DE ANTENA (se venden por separado)

- Árnés de cableado: • 70-7552 - Nissan 2010 y mas
- Adaptador de antena: • 40-NI12 - Nissan 2010 y mas

HERRAMIENTAS REQUERIDAS

- Herramienta de remoción de panel • Destornillador Phillips • Llave de tubo

Tabla de contenido

Desmontaje del tablero

- Nissan Rogue 2011 2
- Nissan Rogue S 2012-2013 2
- Nissan Rogue SV (con paquete SL) 2012-2013 2
- Nissan Rogue Select (con radio de modelo inferior) 2014 y mas 2

Ensamble del kit

- Provisión de radio ISO DIN con bolsillo 3
- Provisión de radio doble DIN..... 3

PRECAUCIÓN: Metra recomienda desconectar el terminal negativo de la batería antes de comenzar cualquier instalación. Todos los accesorios, interruptores y, especialmente, las luces indicadoras de airbag deben estar enchufados antes de volver a conectar la batería a comenzar el ciclo de ignición.

NOTA: Remítase a las instrucciones incluidas con el radio de postventa.

Desmontaje del tablero

1. **Si está equipado con bocina central:** Desenganche y quite la rejilla, luego quite los (4) tornillos Phillips para quitar la bocina.
2. Desenganche y quite el panel de abajo del radio, incluyendo los controles del aire acondicionado.
3. Desenganche la moldura del radio, incluyendo las rejillas del aire acondicionado, luego desconecte el interruptor de las luces intermitentes y quite el panel.
4. Retire los (4) tornillos Phillips que sostienen el radio.

Continúe con el ensamble del kit

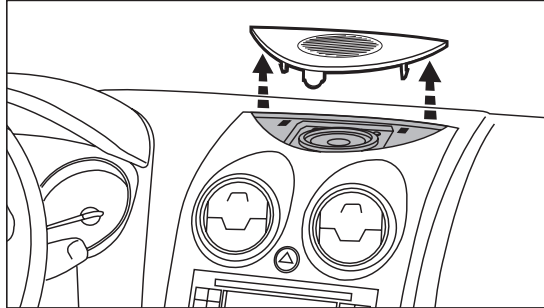

(Figura A)

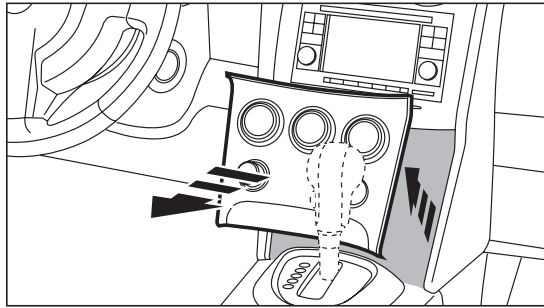

(Figura B)

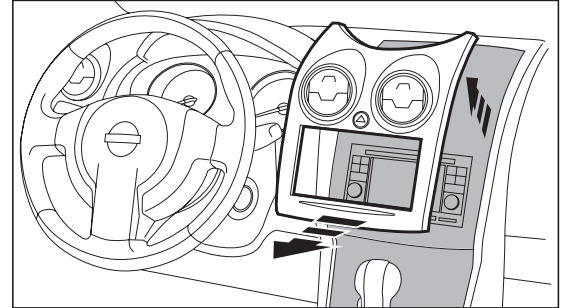

(Figura C)

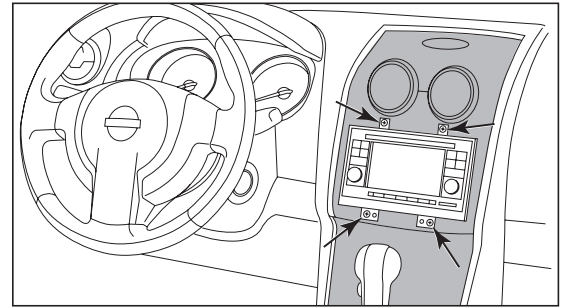

(Figura D)

Ensamble del kit

Provisión de radio ISO DIN con bolsillo

1. Coloque a presión los soportes de la carcasa del radio con la carcasa del radio. (Figura A)
2. Deslice el radio en la apertura para el radio (desde atrás) y sujete con los tornillos provistos con el radio. (Figura B)
3. Localice el arnés de cables de fábrica en el tablero. Metra recomienda el uso de un adaptador adecuado de acoplamiento de Metra o de AXCESS. Vuelva a conectar la terminal negativa de la batería y pruebe el radio para verificar que funcione correctamente.
4. Vuelva a armar el tablero al revés de como lo desarmó.

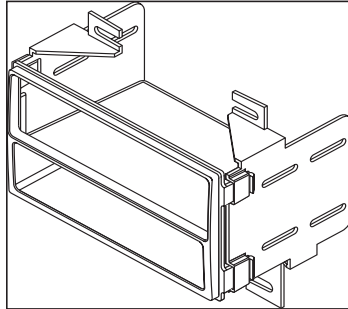

(Figura A)

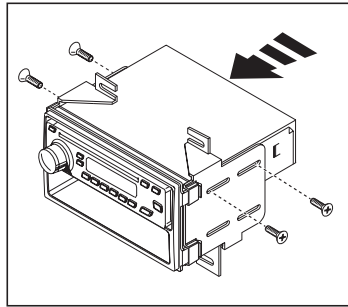

(Figura B)

Provisión de radio doble DIN

1. Monte los soportes de la carcasa del radio a los lados del radio doble DIN con los tornillos que vienen con el radio doble DIN. (Figura A)
2. Coloque la placa de moldura doble DIN en la parte de enfrente del radio doble DIN. (Figura B)
3. Ubique el arnés de cableado de fábrica en el tablero. Metra recomienda el uso de un adaptador adecuado de acoplamiento de Metra o de AXCESS. Vuelva a conectar la terminal negativa de la batería y pruebe el radio para verificar que funcione correctamente.
4. Vuelva a armar el tablero al revés de como lo desarmó.

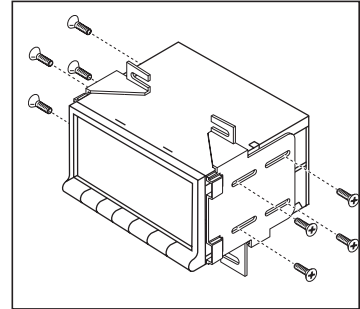

(Figura A)

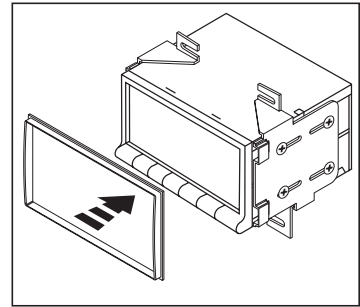

(Figura B)



INSTRUCCIONES DE INSTALACIÓN PARA LA PIEZA 99-7611



REV. 7/18/2014 INST99-7611



EL CONOCIMIENTO ES PODER
Mejore sus habilidades de instalación y fabricación inscribiéndose en la escuela de dispositivos electrónicos móviles más reconocida y respetada de nuestra industria. Regístrese en www.installerinstitute.com o llame al 800-354-6782 para obtener más información y avance hacia un futuro mejor.



Metra recomienda técnicos con certificación del Programa de Certificación en Electrónica Móvil (Mobile Electronics Certification Program, MECP).