

CAMILLA DE CANASTA PLEGABLE B2

SKU: CAM010

Imágenes de referencia, el producto puede variar de acuerdo a existencia.



Una **camilla de canasta plegable** está construida en dos partes desmontables, con un marco rígido alrededor que funciona como **área de descanso que se asemeja a una canasta**. Esta forma envolvente proporciona un mayor nivel de seguridad y soporte para el paciente, especialmente en **situaciones donde el transporte puede ser accidentado**, como rescates en áreas montañosas, en el agua o en terrenos difíciles.

MATERIALES

- ABS Termoformado de 4mm de grosor.
- Estructura de tubo de aluminio.
- Arnés y cinturones de tela de poliéster.

COLORES

Cuerpo Interior Tubular
 Naranja Negro Aluminio

CERTIFICACIONES



CARACTERÍSTICAS



Materiales de alta resistencia y de fácil uso al montaje de sus accesorios.



Diseño especial para el **rescate de personas en alturas**.



Desmontable en dos partes para facilitar su transporte y el almacenaje.



Capacidad de carga **270 kg**.



Peso neto **17.5 kg**.



Accesorios de sujeción:

- Tablero de sujeción de pies ajustable.
- 3 Cinturones de seguridad de 2 puntos sencillo.
- 4 Mosquetones para instalar cinta de ascenso.
- Eslinga/Arnés para ascenso para uso de traslado aéreo.



Material **no tóxico**, no contaminante, no guarda hongos ni bacterias, **resistente al desgaste y corrosión**.



Puede usarse también con **sistemas de inmovilización** tales como camillas rígidas, arnés de araña e inmovilizador de cráneo.



Permite ser **manejada por una persona**.



Fabricado en plástico resistente con estructura **tubular de aluminio** que proporciona mayor seguridad al usuario.



Uso en **operaciones de rescate en lugares remotos**, para atención prehospitalaria, así como en **evacuaciones de emergencia en situaciones de desastre**.



MEDIDAS

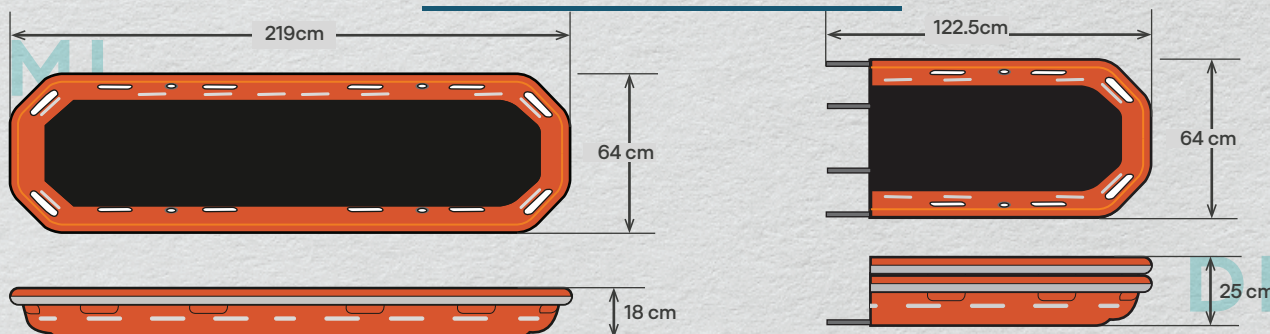

ACCESORIOS



APLICACIÓN

