

SONY®

Cyber-shot

Digital Still Camera/Cámara fotografía digital

Instruction Manual

Manual de instrucciones

DSC-W35/W55

GB

ES



For details on the advanced operations, please access **“Cyber-shot Handbook”** contained on the supplied CD-ROM via a computer.

Para obtener más detalles sobre las operaciones avanzadas, consulte desde un ordenador la **“Guía práctica de Cyber-shot”** incluida en el CD-ROM suministrado.

Operating Instructions

Before operating the unit, please read this manual thoroughly, and retain it for future reference.

Manual de instrucciones

Antes de usar la unidad, lea detenidamente este manual y consérvelo para futuras consultas.

English

Owner's Record

The model and serial numbers are located on the bottom. Record the serial number in the space provided below. Refer to these numbers whenever you call upon your Sony dealer regarding this product.

Model No. DSC-W35/W55

Serial No. _____

WARNING

To reduce fire or shock hazard, do not expose the unit to rain or moisture.

For Customers in the U.S.A.

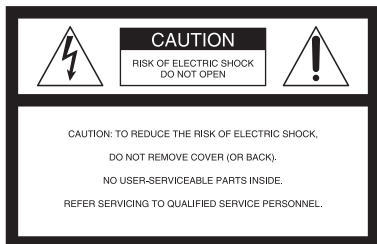

This symbol is intended to alert the user to the presence of uninsulated "dangerous voltage" within the product's enclosure that may be of sufficient magnitude to constitute a risk of electric shock to persons.



This symbol is intended to alert the user to the presence of important operating and maintenance (servicing) instructions in the literature accompanying the appliance.

IMPORTANT SAFEGUARDS

For your protection, please read these safety instructions completely before operating the appliance, and keep this manual for future reference.

Carefully observe all warnings, precautions and instructions on the appliance, or the one described in the operating instructions and adhere to them.

Use

Power Sources

This set should be operated only from the type of power source indicated on the marking label. If you are not sure of the type of electrical power supplied to your home, consult your dealer or local power company. For those sets designed to operate from battery power, or other sources, refer to the operating instructions.

Polarization

This set may be equipped with a polarized ac power cord plug (a plug having one blade wider than the other).

This plug will fit into the power outlet only one way. This is a safety feature. If you are unable to insert the plug fully into the outlet, try reversing the plug. If the plug should still fail to fit, contact your electrician to have a suitable outlet installed. Do not defeat the safety purpose of the polarized plug by forcing it in.

Overloading

Do not overload wall outlets, extension cords or convenience receptacles beyond their capacity, since this can result in fire or electric shock.

Object and Liquid Entry

Never push objects of any kind into the set through openings as they may touch dangerous voltage points or short out parts that could result in a fire or electric shock. Never spill liquid of any kind on the set.

Attachments

Do not use attachments not recommended by the manufacturer, as they may cause hazards.

Cleaning

Unplug the set from the wall outlet before cleaning or polishing it. Do not use liquid cleaners or aerosol cleaners. Use a cloth lightly dampened with water for cleaning the exterior of the set.

Installation

Water and Moisture

Do not use power-line operated sets near water – for example, near a bathtub, washbowl, kitchen sink, or laundry tub, in a wet basement, or near a swimming pool, etc.

Power-Cord Protection

Route the power cord so that it is not likely to be walked on or pinched by items placed upon or against them, paying particular attention to the plugs, receptacles, and the point where the cord exits from the appliance.

Accessories

Do not place the set on an unstable cart, stand, tripod, bracket, or table. The set may fall, causing serious injury to a child or an adult, and serious damage to the set. Use only a cart, stand, tripod, bracket, or table recommended by the manufacturer.

Ventilation

The slots and openings in the cabinet are provided for necessary ventilation. To ensure reliable operation of the set, and to protect it from overheating, these slots and openings must never be blocked or covered.

- Never cover the slots and openings with a cloth or other materials.
- Never block the slots and openings by placing the set on a bed, sofa, rug, or other similar surface.
- Never place the set in a confined space, such as a bookcase, or built-in cabinet, unless proper ventilation is provided.
- Do not place the set near or over a radiator or heat register, or where it is exposed to direct sunlight.

Lightning

For added protection for this set during a lightning storm, or when it is left unattended and unused for

long periods of time, unplug it from the wall outlet and disconnect the antenna or cable system. This will prevent damage to the set due to lightning and power-line surges.

Service

Damage Requiring Service

Unplug the set from the wall outlet and refer servicing to qualified service personnel under the following conditions:

- When the power cord or plug is damaged or frayed.
- If liquid has been spilled or objects have fallen into the set.
- If the set has been exposed to rain or water.
- If the set has been subject to excessive shock by being dropped, or the cabinet has been damaged.
- If the set does not operate normally when following the operating instructions. Adjust only those controls that are specified in the operating instructions. Improper adjustment of other controls may result in damage and will often require extensive work by a qualified technician to restore the set to normal operation.
- When the set exhibits a distinct change in performance – this indicates a need for service.

Servicing

Do not attempt to service the set yourself as opening or removing covers may expose you to dangerous voltage or other hazards.

Refer all servicing to qualified service personnel.

Replacement parts

When replacement parts are required, be sure the service technician has used replacement parts specified by the manufacturer that have the same characteristics as the original parts.

Unauthorized substitutions may result in fire, electric shock, or other hazards.

Safety Check

Upon completion of any service or repairs to the set, ask the service technician to perform routine safety checks (as specified by the manufacturer) to determine that the set is in safe operating condition.

Read this first

CAUTION

Replace the battery with the specified type only. Otherwise, fire or injury may result.

For Customers in the U.S.A. and Canada

RECYCLING LITHIUM-ION BATTERIES

Lithium-Ion batteries are recyclable.

You can help preserve our environment by returning your used rechargeable batteries to the collection and recycling location nearest you.



For more information regarding recycling of rechargeable batteries, call toll free 1-800-822-8837, or visit <http://www.rbrcc.org/>

Caution: Do not handle damaged or leaking Lithium-Ion batteries.

Battery charger

This power unit is intended to be correctly orientated in a vertical or floor mount position.

For Customers in the U.S.A.

If you have any questions about this product, you may call:

Sony Customer Information Center
1-800-222-SONY (7669)

The number below is for the FCC related matters only.

Regulatory Information

Declaration of Conformity

Trade Name: SONY
Model No.: DSC-W55
Responsible Party: Sony Electronics Inc.
Address: 16530 Via Esprillo,
San Diego, CA 92127U.S.A.
Telephone No.: 858-942-2230

This device complies with Part 15 of the FCC Rules. Operation is subject to the following two conditions: (1) This device may not cause harmful interference, and (2) this device must accept any interference received, including interference that may cause undesired operation.

Declaration of Conformity

Trade Name: SONY
Model No.: DSC-W35
Responsible Party: Sony Electronics Inc.
Address: 16530 Via Esprillo,
San Diego, CA 92127U.S.A.
Telephone No.: 858-942-2230

This device complies with Part 15 of the FCC Rules. Operation is subject to the following two conditions: (1) This device may not cause harmful interference, and (2) this device must accept any interference received, including interference that may cause undesired operation.

CAUTION

You are cautioned that any changes or modifications not expressly approved in this manual could void your authority to operate this equipment.

Note:

This equipment has been tested and found to comply with the limits for a Class B digital device, pursuant to Part 15 of the FCC Rules.

These limits are designed to provide reasonable protection against harmful interference in a residential installation. This equipment generates, uses, and can radiate radio frequency energy and, if not installed and used in accordance with the instructions, may cause harmful interference to radio communications. However, there is no guarantee that interference will not occur in a particular installation. If this equipment does cause harmful interference to radio or television reception, which can be determined by turning the equipment off and on, the user is encouraged to try to correct the interference by one or more of the following measures:

- Reorient or relocate the receiving antenna.
- Increase the separation between the equipment and receiver.
- Connect the equipment into an outlet on a circuit different from that to which the receiver is connected.
- Consult the dealer or an experienced radio/TV technician for help.

The supplied interface cable must be used with the equipment in order to comply with the limits for a digital device pursuant to Subpart B of Part 15 of FCC Rules.

For the State of California, USA only

Perchlorate Material - special handling may apply, See www.dtsc.ca.gov/hazardouswaste/perchlorate
Perchlorate Material : Lithium battery contains perchlorate.

For Customers in Europe

This product has been tested and found compliant with the limits set out in the EMC Directive for using connection cables shorter than 3 meters (9.8 feet).

Attention

The electromagnetic fields at the specific frequencies may influence the picture and sound of this unit.

Notice

If static electricity or electromagnetism causes data transfer to discontinue midway (fail), restart the application or disconnect and connect the communication cable (USB, etc.) again.

Disposal of Old Electrical & Electronic Equipment (Applicable in the European Union and other European countries with separate collection systems)





This symbol on the product or on its packaging indicates that this product shall not be treated as household waste. Instead it shall be handed over to the applicable collection point for the recycling of electrical and electronic equipment. By ensuring this product is disposed of correctly, you will help prevent potential negative consequences for the environment and human health, which could otherwise be caused by inappropriate waste handling of this product. The recycling of materials will help to conserve natural resources. For more detailed information about recycling of this product, please contact your local Civic Office, your household waste disposal service or the shop where you purchased the product.

GB

Notice for customers in the United Kingdom

A moulded plug complying with BS 1363 is fitted to this equipment for your safety and convenience.

Should the fuse in the plug supplied need to be replaced, a fuse of the same rating as the supplied one and approved by ASTA or BSI to BS 1362, (i.e., marked with an  or  mark) must be used.

If the plug supplied with this equipment has a detachable fuse cover, be sure to attach the fuse cover after you change the fuse. Never use the plug without the fuse cover. If you should lose the fuse cover, please contact your nearest Sony service station.

Table of contents

IMPORTANT SAFEGUARDS	2
Read this first	4
Notes on using your camera	8
Getting started	9
Checking the accessories supplied	9
1 Preparing the battery pack	10
2 Inserting the battery pack/a "Memory Stick Duo" (not supplied)	11
3 Turning the camera on/setting the clock	13
Shooting images easily	14
Viewing/deleting images	17
Indicators on the screen	19
Changing the settings – Menu/Setup	21
Menu items	22
Setup items	23
Enjoying your computer	25
Supported Operating Systems for USB connection and application software (supplied)	25
Viewing "Cyber-shot Handbook"	25
Battery life and memory capacity	26
Battery life and number of images that can be recorded/viewed	26
Number of still images and recording time of movies	27
Troubleshooting	29
Battery pack and power	29
Shooting still images/movies	30
Viewing images	30
Precautions	31
Specifications	32

Notes on using your camera

Internal memory and “Memory Stick Duo” back up

Do not turn off the camera or remove the battery pack or “Memory Stick Duo” while the access lamp is lighted, as the internal memory data or “Memory Stick Duo” data may be destroyed. Always protect your data by making a back up copy.

Notes on recording/playback

- Before you record, make a trial recording to make sure that the camera is working correctly.
- This camera is neither dust-proof, nor splash-proof, nor water-proof. Read “Precautions” (page 31) before operating the camera.
- Be careful not to get the camera wet. Water entering the inside of the camera may cause malfunctions which in some cases may not be repairable.
- Do not aim the camera at the sun or other bright light. It may cause the malfunction of your camera.
- Do not use the camera near a location that generates strong radio waves or emits radiation. The camera may not be able to record or play back properly.
- Using the camera in sandy or dusty locations may cause malfunctions.
- If moisture condensation occurs, remove it before using the camera (page 31).
- Do not shake or strike the camera. In addition to malfunctions and an inability to record images, this may render the recording medium unusable, or cause image data breakdown, damage or loss.
- Clean the flash surface before use. The heat of flash emission may cause dirt on the flash surface to become discolored or to stick to the flash surface, resulting in insufficient light emission.

Notes on the LCD screen

- The LCD screen is manufactured using extremely high-precision technology so over 99.99% of the pixels are operational for effective use. However, there may be some tiny black points and/or bright points (white, red, blue or green in color) that constantly appear on the LCD screen. These points are normal in the manufacturing process and do not affect the recording in any way.
- The camera will not function with the lens portion extended when the battery pack is discharged. Insert a charged battery pack, then turn on the camera again.

On image data compatibility

- This camera conforms with DCF (Design rule for Camera File system) universal standard established by JEITA (Japan Electronics and Information Technology Industries Association).
- Playback of images recorded with your camera on other equipment and playback of images recorded or edited with other equipment on your camera are not guaranteed.

Warning on copyright

Television programs, films, videotapes, and other materials may be copyrighted. Unauthorized recording of such materials may be contrary to the provisions of the copyright laws.

No compensation for contents of the recording

The contents of the recording cannot be compensated for if recording or playback is not possible due to a malfunction of your camera or recording media, etc.

On illustrations

Illustrations used in this manual are of the DSC-W55 unless noted otherwise.

Getting started

Checking the accessories supplied

- Battery charger BC-CSG/BC-CSGB/BC-CSGC (1)

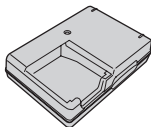

- Power cord (mains lead) (1)
(not supplied in the USA and Canada)



- Rechargeable battery pack NP-BG1 (1)/
Battery case (1)

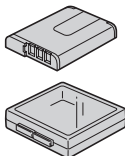

- USB, A/V cable for multi-use terminal (1)
(DSC-W55)

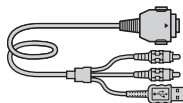

- USB cable (1) (DSC-W35)



- A/V cable (1) (DSC-W35)

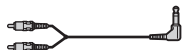

- Wrist strap (1)



- CD-ROM (Cyber-shot application software/
"Cyber-shot Handbook") (1)
- Instruction Manual (this manual) (1)

GB

DSC-W55

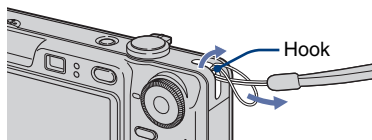

DSC-W35

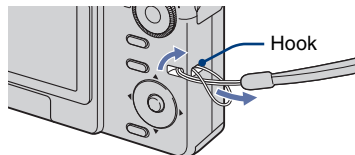

Attach the strap and pass your hand through it to prevent the camera from damage by being dropped, etc.

1 Preparing the battery pack

For customers in the USA and Canada

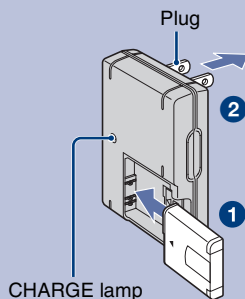

For customers other than those in the USA and Canada

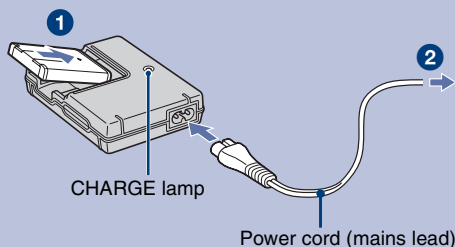

1 Insert the battery pack into the battery charger.

2 Connect the battery charger to the wall outlet (wall socket).

The CHARGE lamp lights on, and charging starts.

When the CHARGE lamp turns off, charging is finished (Practical charge).

If you continue charging the battery pack for about one more hour (until it is fully charged), the charge will last slightly longer.

Charging time

Full charge time	Practical charge time
Approx. 330 min.	Approx. 270 min.

- Time required to charge a fully depleted battery pack at a temperature of 25°C (77°F). Charging may take longer under certain circumstances or conditions.
- For details on the battery life and memory capacity, see page 26.
- Connect the battery charger to an easily accessible wall outlet (wall socket) close by.
- Even if the CHARGE lamp is not lit, the battery charger is not disconnected from the AC power source (mains) as long as it is connected to the wall outlet (wall socket). If some trouble occurs while using the battery charger, immediately shut off the power by disconnecting the plug from the wall outlet (wall socket).
- When charging is finished, disconnect the power cord (mains lead) from the wall outlet (wall socket), and remove the battery pack from the battery charger.
- Designed for use with compatible Sony batteries.

2 Inserting the battery pack/a “Memory Stick Duo” (not supplied)

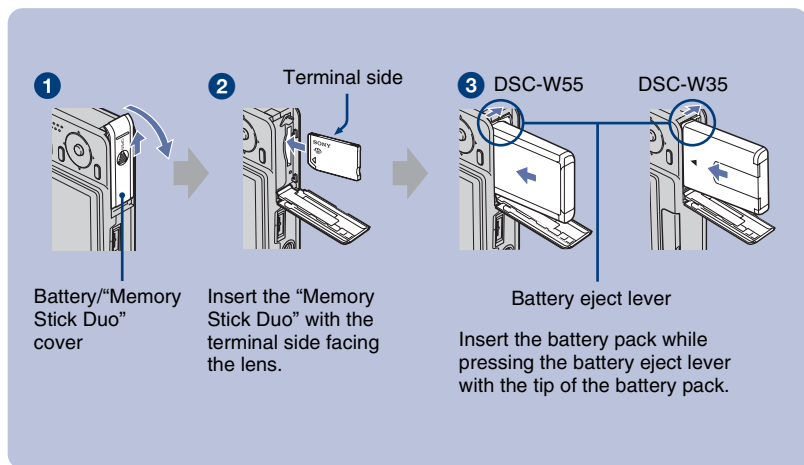

GB

- 1** Open the battery/“Memory Stick Duo” cover.
- 2** Insert the “Memory Stick Duo” (not supplied) all the way in until it clicks.
- 3** Insert the battery pack.
- 4** Close the battery/“Memory Stick Duo” cover.

When there is no “Memory Stick Duo” inserted

The camera records/plays back images using the internal memory (approx. 56 MB).

To check the remaining battery time

Press POWER button to turn on and check the remaining battery on the LCD screen.

Battery remaining indicator					
Battery remaining guidelines	Sufficient power remaining	Slightly consumed	Battery half full	Battery low, recording/playback will stop soon.	Change the battery with fully charged one, or charge the battery. (The warning indicator flashes.)

- It takes about one minute until the correct battery remaining indicator appears.
- The displayed battery remaining indicator may not be correct under certain circumstances.
- The Clock Set screen appears when the camera is turned on for the first time (page 13).

To remove the battery pack/“Memory Stick Duo”

Open the battery/“Memory Stick Duo” cover.

“Memory Stick Duo”

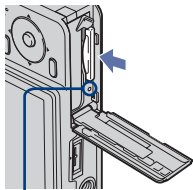

Make sure that **the access lamp** is not lit, then push the “Memory Stick Duo” in once.

Battery pack

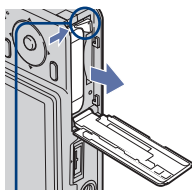

Slide **the battery eject lever**.

- Be sure not to drop the battery pack.

- Never remove the battery pack/“Memory Stick Duo” when the access lamp is lit, otherwise the data may be destroyed.

3 Turning the camera on/setting the clock

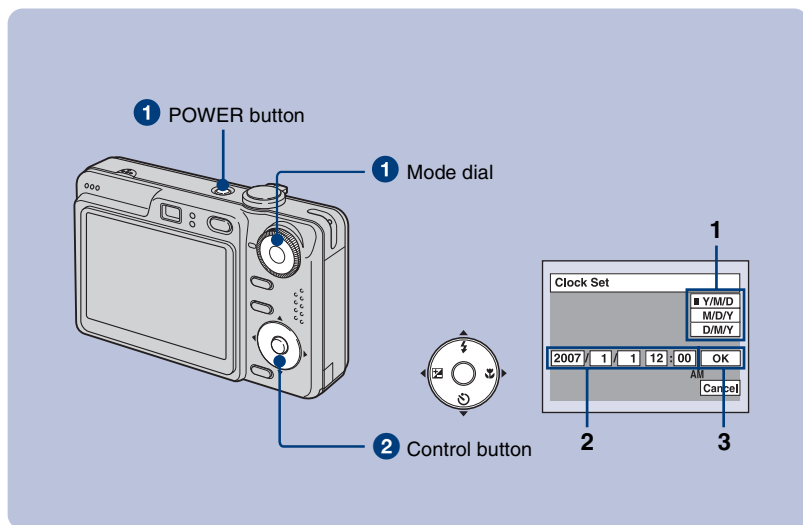

1 Select with the mode dial, then press the POWER button.

2 Set the clock with the control button.

- 1 Select the date display format with ▲/▼, then press ●.
- 2 Select each item with ◀/▶ and set the numeric value with ▲/▼, then press ●.
- 3 Select [OK] with ▶, then press ●.

To change the date and time

Select [Clock Set] in the (Setup) screen (page 21).

When you turn on the power

- Unless you set the clock, the Clock Set screen appears each time the camera is turned on.
- If the camera is running on battery power and you do not operate the camera for about three minutes, the camera turns off automatically to prevent wearing down the battery pack (Auto power-off function).

Shooting images easily

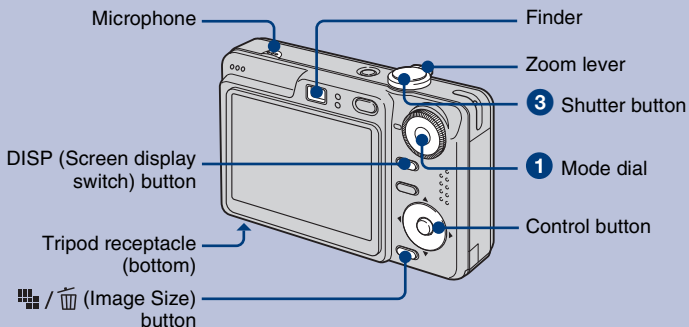

1 Select a mode with the mode dial.

Still image (auto adjustment mode): Select .

Movie: Select .

2 Hold the camera steady, keeping your arm at your side.



Position the subject in the center of the focus frame.
Do not cover the microphone with your finger.

3 Shoot with the shutter button.

Still image:

1 Press and hold the shutter button halfway down to focus.

The ● (AE/AF lock) indicator (green) flashes, a beep sounds, the indicator stops flashing and remains lit.

2 Press the shutter button fully down.
The shutter sounds.

AE/AF lock indicator



Movie:

Press the shutter button fully down.

To stop recording, press the shutter button fully down again.

Selecting the mode dial

Set the mode dial to the desired function.

Auto Adjustment

Allows easy shooting with the settings adjusted automatically.

P: Program Auto

Allows you to shoot with the exposure adjusted automatically (both the shutter speed and the aperture value). Also you can select various settings using the menu.

Movie

Record movie with sound.

High Sensitivity

Shoot images without a flash even in low lighting.

Soft Snap

Shoot a person's skin with a warmer look.

Twilight Portrait

Shoot sharp images of people in a dark place without losing the nighttime atmosphere.

Twilight

Shoot night scenes without losing the nighttime atmosphere.

Landscape

Shoot with the focus on a distant subject.

Beach

Shoot seaside or lakeside scenes with the blueness of the water captured more vividly.

Snow

Shoot snow scenes in white more clearly.

Using the zoom

Slide the zoom lever.

- When the zoom scale exceeds 3x, the camera uses the Digital Zoom function.
- You cannot change the zoom scale while shooting a movie.

Flash (Selecting a flash mode for still images)

Press  on the control button repeatedly until the desired mode is selected.

(No indicator): Flash Auto

Strobes when there is insufficient light or backlight (default setting)

 Flash forced on

 Slow synchro (Flash forced on)

The shutter speed is slow in a dark place to clearly shoot the background that is out of flash light.

 Flash forced off

Macro (Shooting close-up)

Press  on the control button.

To cancel, press  again.

(No indicator): Macro off

 Macro on (W side: Approx. 2 cm or farther (13/16 inches or farther), T side: Approx. 30 cm or farther (11 7/8 inches or farther))

Using the self-timer

Press  on the control button repeatedly until the desired mode is selected.

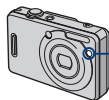

Self-timer lamp

(No indicator): Not using the self-timer

 Setting the 10-second delay self-timer

 Setting the 2-second delay self-timer

Press the shutter button, the self-timer lamp flashes, and a beep sounds until the shutter operates.

EV (Adjusting the exposure)

Press ◀ (EV) on the control button, then press ▲/▼ to adjust the exposure.

Toward +: Brightens an image.

Toward -: Darkens an image.

To turn off the EV adjustment bar, press the ◀ button again.

DISP Changing the screen display

Each time you press the DISP (Screen display switch) button, the display changes as follows.

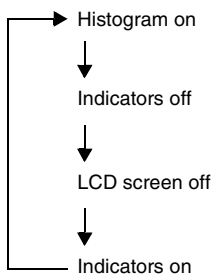

To change the image size

Press the / (Image Size) button, then press ▲/▼ to select the size.

To turn off the Image Size menu, press the / button again.

Still images

Image size	Guidelines
7M	Up to A3/11×17" print
3:2	Match 3:2 Aspect Ratio
5M	Up to A4/8×10" print
3M	Up to 13×18cm /5×7" print
2M	Up to 10×15cm /4×6" print
VGA	For E-mail
16:9	Display On 16:9 HDTV

Movies

Image size	Guidelines
640(Fine)	Display on TV (high quality)
640(Standard)	Display on TV (standard)
160	For E-mail

On the recordable number of still images and recordable time of movies

Recordable number of still images and recordable time of movies vary depending on the selected image size.

Still images

Maximum number of recordable images



Movies

Maximum recordable time



- The number of recordable images and time can differ according to shooting conditions.

Viewing/deleting images

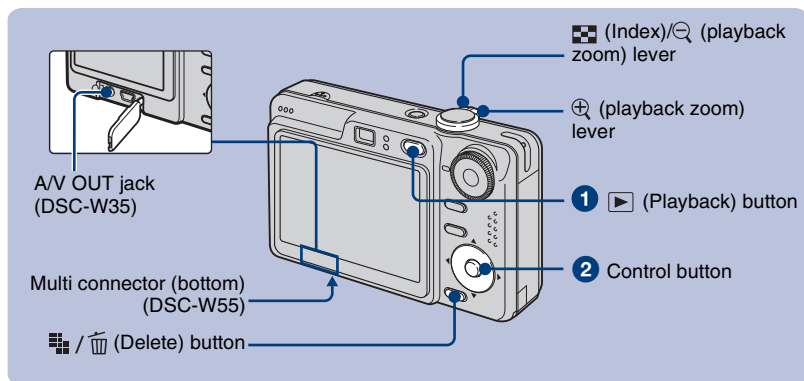

1 Press ▶ (Playback) button.

- If you press ▶ (Playback) button when the camera is powered off, the camera is turned on in the playback mode. If you press again, switches to recording mode.

2 Select an image with ◀/▶ on the control button.

Movie:

Press ● to play back a movie. (Press ● again to stop playback.)

Press ▶ to fast forward, press ◀ to rewind. (Press ● to return to normal playback.)

Press ▲/▼ to adjust the volume.

☒ / 🗑️ To delete images

- 1 Display the image you want to delete and press ☒ / 🗑️ (Delete).
- 2 Select [Delete] with ▲, then press ●.

⊕ ◁ To view an enlarged image (playback zoom)

Slide ⊕ lever while displaying a still image. To undo the zoom, slide ◁ lever.

Adjust the portion: ▲/▼/◀/▶















Cancel playback zoom: ●

☒ Viewing an index screen

Slide ☒ (Index) lever and select an image with ▲/▼/◀/▶. To display the next (previous) index screen, press ◀/▶.

To return to the single-image screen, press ●.

To delete images in index mode

- 1 While an index screen is displayed, press  /  (Delete) and select [Select] with  /  on the control button, then press .
- 2 Select the image you want to delete with  /  /  / , then press  to display the  (Delete) indicator on the selected image.
- 3 Press  /  (Delete).
- 4 Select [OK] with , then press .

To view images on TV screen

Connect the camera to the TV with the cable for multi-use terminal (DSC-W55) or the A/V cable (DSC-W35).

DSC-W55

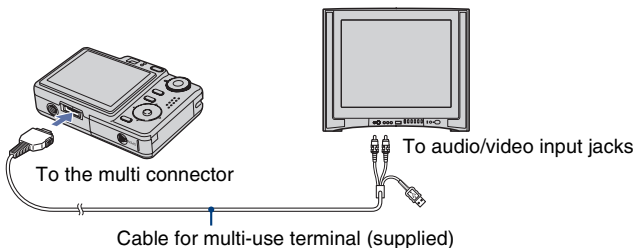

DSC-W35

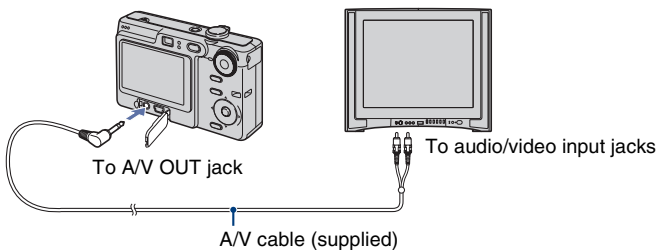

Indicators on the screen

Everytime you press the DISP (Screen display switch) button, the display data and indicator is turned on and off (page 16).

When shooting still images

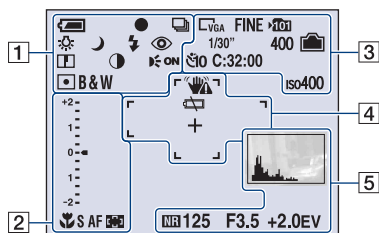

When shooting movies

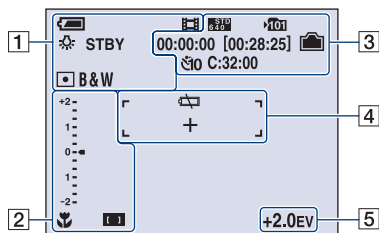

When playing back

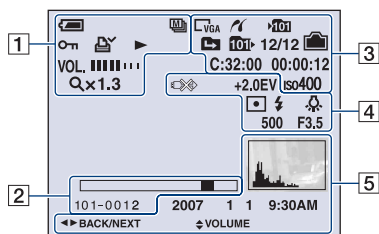

1

	Battery remaining
	AE/AF lock
	Recording mode
	White balance
	Standby/Recording a movie
	Mode dial (Scene Selection)
	Mode dial (Program Auto)
	Camera mode
	Flash mode
	Flash charging
	Zoom scaling
	Red-eye reduction
	Sharpness
	Contrast
	AF illuminator
	Metering mode
	Color mode
	Playback mode
	Protect
	Print order (DPOF) mark
	Zoom scaling
	Frame by frame playback
	Playback
	Volume

GB

2

	Macro
S AF M AF	AF mode
	AF range finder frame indicator
1.0m	Focus preset distance
+2 1 0 -1 -2	EV adjustment bar
▼ Darker ▲ Brighter	Adjusting EV
101-0012	Folder-file number
	Playback bar

3

	PictBridge connecting
	Image size
FINE STD	Image quality
	Recording folder
	Change folder
	Playback folder
	Remaining internal memory capacity
	Remaining "Memory Stick" capacity
00:00:00 [00:28:25]	Recording time [maximum recordable time]
1/30"	Multi Burst interval
400	Remaining number of recordable images
	Self-timer
C:32:00	Self-diagnosis display
iso400	ISO number

12/12	Image number/Number of images recorded in selected folder
00:00:12	Counter

4

	Vibration warning
	Low battery warning
	PictBridge connecting
+2.0EV	Exposure Value
	Metering mode
	Flash
	White balance
+	Spot metering cross hair
	AF range finder frame
500	Shutter speed
F3.5	Aperture value

5

	Histogram • appears when histogram display is disabled.
NR	NR slow shutter
125	Shutter speed
F3.5	Aperture value
+2.0EV	Exposure Value
2007 1 1 9:30 AM	Recorded date/time of the playback image
● PAUSE ● PLAY	Playing back Multi Burst images in series
◀▶ BACK/ NEXT	Select images
◆ VOLUME	Adjust volume
	Menu

Changing the settings – Menu/Setup

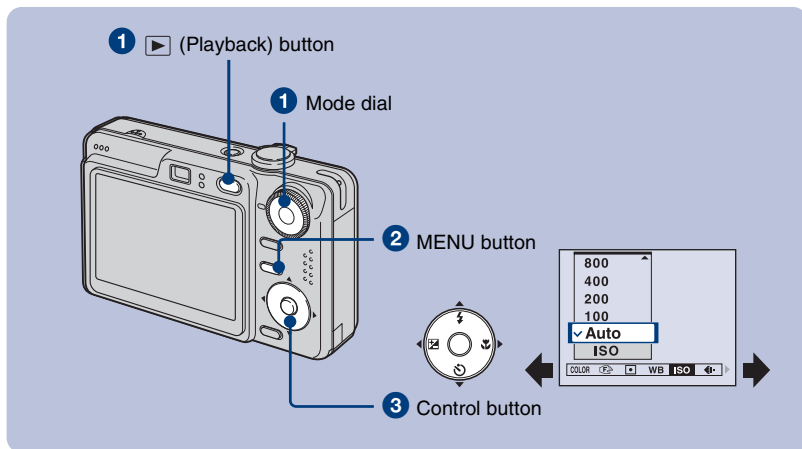

GB

- 1 Recording:** Turn on the camera, then set the mode dial.
Playback: Press (Playback) button.

Different items are available depending on the position of the mode dial and Recording/Playback mode.

- 2 Press MENU to display the menu.**
- 3 Select the desired menu item with / on the control button.**

- If the desired item is invisible, keep pressing / until the item appears on the screen.
- Press after selecting an item in the playback mode.

- 4 Select a setting with / .**

The setting you select is zoomed and set.

- 5 Press MENU to turn off the menu.**

To select a Setup item



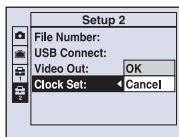





Press and hold MENU, or select (Setup) in step 3 and then press . Select the item to set with / / / , then press .











Menu items

The available menu items vary depending on the mode dial position and menu settings. Only the available items are displayed on the screen.

Menu for shooting

 COLOR (Color Mode)	Changes the vividness of the image or adding special effects.
 (Focus)	Changes the focus method.
 (Metering Mode)	Selects the metering mode.
WB (White Bal)	Adjusts the color tones.
ISO	Selects a luminous sensitivity.
 (P. Quality)	Selects the still image quality.
Mode (REC Mode)	Selects the continuous shooting method.
 (Interval)	Selects the frame interval when the REC Mode is set to [Multi Burst].
 (Flash Level)	Adjusts the amount of flash light.
 (Contrast)	Adjusts the contrast of the image.
 (Sharpness)	Adjusts the sharpness of the image.
 (Setup)	Changes Setup items.

Menu for viewing

 (Folder)	Selects the folder for viewing images.
 (Protect)	Prevents accidental erasure.
DPOF	Adds a Print order mark.
 (Print)	Prints images using a PictBridge compliant printer.
 (Slide)	Plays back a series of images.
 (Resize)	Changes the image size of a recorded image.
 (Rotate)	Rotates a still image.
 (Divide)	Cuts movies.
 (Setup)	Changes Setup items.
Trimming	Records an enlarged image. (Available only for playback zoom.)

Setup items

Camera

AF Mode	Selects the auto focus operation mode.
Digital Zoom	Selects the digital zoom mode.
Function Guide	Displays the description of functions when you operate the camera.
Red Eye Reduction	Reduces the red-eye phenomenon when using the flash.
AF Illuminator	Supplies fill light to focus more easily on a subject in dark surroundings.
Auto Review	Displays the recorded image on the screen for approximately two seconds immediately after shooting a still image.

Internal Memory Tool

Format	Formats the internal memory.
--------	------------------------------

Memory Stick Tool

Format	Formats the "Memory Stick Duo".
Create REC. Folder	Creates a folder in a "Memory Stick Duo" for recording images.
Change REC. Folder	Changes the folder currently used for recording images.
Copy	Copies all images in the internal memory to a "Memory Stick Duo".

GB

 **Setup 1**

LCD Backlight (DSC-W55 only)	Selects the brightness of the LCD backlight when using the camera with battery pack.
Beep	Selects the sound produced when you operate the camera.
 Language	Selects the language to be used to display the menu items, warnings, and messages.
Initialize	Initializes the setting to the default setting.

 **Setup 2**

File Number	Selects the method used to assign file numbers to images.
USB Connect	Selects the USB mode to be used when connecting the camera to a computer or a PictBridge compliant printer using the cable for multi-use terminal (DSC-W55) or the USB cable (DSC-W35).
Video Out	Sets the video signal output according to the TV color system of the connected video equipment.
Clock Set	Sets the date and time.

Enjoying your computer

You can display images shot with the camera on the computer. Also, you can use still images and movies from the camera more than ever by taking advantage of the software. For details, refer to “Cyber-shot Handbook.”

Supported Operating Systems for USB connection and application software (supplied)

	For Windows users	For Macintosh users
USB connection	Windows 2000 Professional, Windows XP Home Edition or Windows XP Professional	Mac OS 9.1/9.2/ Mac OS X(v10.1 to v10.4)
Application software “Picture Motion Browser”	Windows 2000 Professional, Windows XP Home Edition or Windows XP Professional	not compatible

- Must be installed with above OS at delivery.
- If your OS does not support USB connections, use a commercially available Memory Stick Reader/Writer.
- For further details on the operating environment of Cyber-shot application software, “Picture Motion Browser”, refer to “Cyber-shot Handbook.”

GB



Viewing “Cyber-shot Handbook”

For Windows users

- 1 Turn on your computer, and insert the CD-ROM (supplied) into the CD-ROM drive. The screen below appears.



When you click the [Cyber-shot Handbook] button, the screen for copying “Cyber-shot Handbook” appears. Follow the on-screen instructions to copy.

- 2 After the installation is complete, double-click the shortcut created on the desktop.

For Macintosh users

- 1 Turn on your computer, and insert the CD-ROM (supplied) into the CD-ROM drive. Select the “Handbook” folder and copy “Handbook.pdf” stored in the “GB” folder to your computer.
- 2 After copying is complete, double-click “Handbook.pdf.”

Battery life and memory capacity

Battery life and number of images that can be recorded/viewed

The tables show the approximate number of images that can be recorded/viewed and the battery life when you shoot images in [Normal] mode with the battery pack (supplied) at full capacity and at an ambient temperature of 25°C (77°F). The numbers of images that can be recorded or viewed take into account changing the “Memory Stick Duo” as necessary.

Note that the actual numbers may be less than those indicated in the table depending on the conditions of use.

- Battery capacity decreases as you use it more, as the time passes.
- The number of images that can be recorded/viewed and the battery life are decreased under the following conditions:
 - The surrounding temperature is low.
 - The flash is used frequently.
 - The camera has been turned on and off many times.
 - The zoom is used frequently.
 - The brightness of LCD Backlight is set to up (DSC-W55 only).
 - [AF Mode] is set to [Monitor].
 - The battery power is low.

When shooting still images

LCD screen	No. of images	Battery life (min.)
DSC-W55		
On	Approx. 380	Approx. 190
Off	Approx. 490	Approx. 245
DSC-W35		
On	Approx. 380	Approx. 190
Off	Approx. 480	Approx. 240

- Shooting in the following situations:
 -  (P.Quality) is set to [Fine].
 - [AF Mode] is set to [Single].
 - Shooting once every 30 seconds.
 - The zoom is switched alternately between the W and T ends.

- The flash strobes once every two times.
- The power turns on and off once every ten times.

- The measurement method is based on the CIPA standard.
(CIPA: Camera & Imaging Products Association)
- The number of images/battery life does not change, regardless of image size.

When viewing still images

No. of images	Battery life (min.)
DSC-W55	
Approx. 8800	Approx. 440
DSC-W35	
Approx. 6800	Approx. 340

- Viewing single images in order at about three second intervals

When shooting movies

LCD screen on (min.)	LCD screen off (min.)
DSC-W55	
Approx. 180	Approx. 230
DSC-W35	
Approx. 180	Approx. 230

- Shooting movies continuously with an image size of [160]

Number of still images and recording time of movies

The number of still images and the length of time for movies may vary depending on the shooting conditions and recording medium.

- For details on the image size, see page 16.

The approximate number of still images (The image quality is [Fine] on the upper line and [Standard] on the lower line.)

(Units: Images)

Capacity Size	Internal memory	"Memory Stick Duo" formatted with this camera						
	Approx. 56MB	128MB	256MB	512MB	1GB	2GB	4GB	8GB
7M	16	37	67	137	279	573	1132	2272
	33	73	132	268	548	1125	2223	4459
3:2	16	37	67	137	279	573	1132	2272
	33	73	132	268	548	1125	2223	4459
5M	23	51	92	188	384	789	1559	3127
	43	96	174	354	723	1482	2928	5873
3M	37	82	148	302	617	1266	2501	5017
	67	149	264	537	1097	2250	4447	8919
2M	60	133	238	484	988	2025	4002	8027
	111	246	446	907	1852	3798	7504	15052
VGA	357	790	1428	2904	5928	12154	24014	48166
	892	1975	3571	7261	14821	30385	60036	120416
16:9	60	133	238	484	988	2025	4002	8027
	111	246	446	907	1852	3798	7504	15052

- The number of images listed is for when [Mode] is set to [Normal].
- When the number of remaining shootable images is greater than 9,999, the ">9999" indicator appears.
- You can resize the images later ([Resize], page 22).

GB

The approximate recording time of movies

(Units: hour : minute : second)

Capacity Size	Internal memory	"Memory Stick Duo" formatted with this camera						
	Approx. 56MB	128MB	256MB	512MB	1GB	2GB	4GB	8GB
640(Fine)	—	—	0:02:50	0:06:00	0:12:20	0:25:10	0:50:00	1:40:20
640(Standard)	0:02:30	0:05:50	0:10:40	0:21:40	0:44:20	1:31:00	3:00:00	6:01:10
160	0:42:40	1:31:30	2:51:20	5:47:00	11:44:20	24:18:20	48:01:40	96:19:50

- Movies with the size set to [640(Fine)] can only be recorded on a "Memory Stick PRO Duo".
- Recordable movie file size is up to approx. 2 GB for each file. If the size reaches approx. 2 GB, the camera stops recording automatically.
- When images recorded using earlier Sony models are played back on this camera, the display may differ from the actual image size.

Troubleshooting

If you experience trouble with your camera, try the following solutions.

1 Check the items below, and refer to “Cyber-shot Handbook” (PDF).

If a code such as “C/E:□□:□□” appears on the screen, refer to “Cyber-shot Handbook.”

2 Remove the battery pack, and insert the battery pack again after about one minute, and turn on the power.

3 Initialize the settings (page 24).

4 Consult your Sony dealer or local authorized Sony service facility.

Please understand that you give your consent that the contents of the internal memory may be checked when you send your camera to be repaired.

GB

Battery pack and power

The battery pack cannot be installed.

- Install the battery pack correctly using the tip of the battery pack to push the battery eject lever (page 11).

Cannot turn on the camera.

- Install the battery pack correctly (page 11).
- The battery pack is discharged. Install charged battery pack (page 10).
- The battery pack is dead. Replace it with a new one.
- Use a recommended battery pack (page 9).

The power turns off suddenly.

- If you do not operate the camera for about three minutes while the power is on, the camera turns off automatically to prevent wearing down the battery pack. Turn on the camera again (page 13).
- The battery pack is dead. Replace it with a new one.

The battery cannot be charged.



- You cannot charge the battery with the AC adaptor (not supplied).

The battery remaining indicator is incorrect.

- This phenomenon occurs when you use the camera in an extremely hot or cold location.
- The displayed battery remaining differs from the current one. Fully discharge and then charge the battery pack to correct the display.
- The battery pack is discharged. Install the charged battery pack (page 10).
- The battery pack is dead. Replace it with a new one.

Shooting still images/movies

Your camera cannot record images.

- Check the free capacity of the internal memory or “Memory Stick Duo” (pages 27, 28). If it is full, do one of the following:
 - Delete unnecessary images (page 17).
 - Change the “Memory Stick Duo”.
- You are using the “Memory Stick Duo” with the write-protect switch, and the switch is set to the LOCK position. Set the switch to the recording position.
- You cannot record images while charging the flash.
- Set the mode dial to a position other than  when shooting a still image.
- Set the mode dial to  when shooting movies.
- The image size is set to [640(Fine)] when recording movies. Do one of the following:
 - Set the image size to other than [640(Fine)].
 - Insert a “Memory Stick PRO Duo”.

Cannot insert dates on images.

- This camera does not have a feature for superimposing dates on images. You can print or save images with the date inserted using “Picture Motion Browser”.

Viewing images

Your camera cannot play back images.

- Press  (Playback) button (page 17).
- The folder/file name has been changed on your computer.
- When an image file has been processed by a computer or when the image file was recorded using a model other than that of your camera, playback on your camera is not guaranteed.
- The camera is in USB mode. Delete the USB connection.

Precautions

Do not use/store the camera in the following places

- In an extremely hot, cold or humid place
In places such as in a car parked in the sun, the camera body may become deformed and this may cause a malfunction.
- Under direct sunlight or near a heater
The camera body may become discolored or deformed, and this may cause a malfunction.
- In a location subject to rocking vibration
- Near strong magnetic place
- In sandy or dusty places
Be careful not to let sand or dust get into the camera. This may cause the camera to malfunction, and in some cases this malfunction cannot be repaired.

On carrying

Do not sit down in a chair or other place with the camera in the back pocket of your trousers or skirt, as this may cause malfunction or damage the camera.

On cleaning

Cleaning the LCD screen

Wipe the screen surface with an LCD cleaning kit (not supplied) to remove fingerprints, dust, etc.

Cleaning the lens

Wipe the lens with a soft cloth to remove fingerprints, dust, etc.

Cleaning the camera surface

Clean the camera surface with a soft cloth slightly moistened with water, then wipe the surface with a dry cloth. Do not use the following as they may damage the finish or the casing.

- Chemical products such as thinner, benzene, alcohol, disposable cloths, insect repellent, sunscreen or insecticide, etc.
- Do not touch the camera with the above on your hand.
- Do not leave the camera in contact with rubber or vinyl for a long time.

On operating temperatures

Your camera is designed for use under the temperatures between 0°C and 40°C (32°F and 104°F). Shooting in extremely cold or hot places that exceed this range is not recommended.

On moisture condensation

If the camera is brought directly from a cold to a warm location, moisture may condense inside or outside the camera. This moisture condensation may cause a malfunction of the camera.

If moisture condensation occurs

Turn off the camera and wait about an hour for the moisture to evaporate. Note that if you attempt to shoot with moisture remaining inside the lens, you will be unable to record clear images.

On the internal rechargeable backup battery

This camera has an internal rechargeable battery for maintaining the date and time and other settings regardless of whether the power is on or off.

This rechargeable battery is continually charged as long as you are using the camera. However, if you use the camera for only short periods, it discharges gradually, and if you do not use the camera at all for about one month it becomes completely discharged. In this case, be sure to charge this rechargeable battery before using the camera.

However, even if this rechargeable battery is not charged, you can still use the camera as long as you do not record the date and time.

Charging method of the internal rechargeable backup battery

Insert charged battery pack in the camera and leave the camera for 24 hours or more with the power off.

Specifications

Camera

[System]

Image device: 7.20 mm (1/2.5 type) color CCD,
Primary color filter
Total pixel number of camera:
Approx. 7 410 000 pixels
Effective pixel number of camera:
Approx. 7 201 000 pixels
Lens: Carl Zeiss Vario-Tessar 3× zoom lens f =
6.3 – 18.9 mm (38 – 114 mm when converted
to a 35 mm still camera) F2.8 – 5.2
Exposure control: Automatic exposure, Scene
Selection (7 modes)
White balance: Automatic, Daylight, Cloudy,
Fluorescent, Incandescent, Flash
File format (DCF compliant):
Still images: Exif Ver. 2.21 JPEG compliant,
DPOF compatible
Movies: MPEG1 compliant (Monaural)
Recording media: Internal Memory (approx.
56 MB), “Memory Stick Duo”
Flash: Flash range (ISO sensitivity
(Recommended Exposure Index) set to Auto):
approx. 0.2 to 3.9 m (7 7/8 inches to 12 feet
9 5/8 inches) (W)/approx. 0.3 to 2.0 m (11 7/8
inches to 6 feet 6 3/4 inches) (T)

[Input and Output connectors]

DSC-W55

Multi connector: Video, Audio (Monaural), USB
communication
USB communication: Hi-Speed USB (USB 2.0
compliant)

DSC-W35

A/V OUT jack: Minijack
Video, Audio (Monaural)
USB jack: mini-B
USB communication: Hi-Speed USB (USB 2.0
compliant)

[LCD screen]

DSC-W55

LCD panel: 6.2 cm (2.5 type) TFT drive
Total number of dots: 115 200 (480×240) dots

DSC-W35

LCD panel: 5.1 cm (2.0 type) TFT drive
Total number of dots: 84 960 (354×240) dots

[Power, general]

Power: Rechargeable battery pack NP-BG1, 3.6 V
AC-LS5K AC Adaptor (not supplied), 4.2 V
Power consumption (during shooting with the
LCD screen on):

DSC-W55

1.0 W

DSC-W35

1.0 W

Operating temperature: 0 to 40°C (32 to 104°F)

Storage temperature: –20 to +60°C (–4 to +140°F)

Dimensions:

DSC-W55

88.9×57.1×22.9 mm (3 1/2×2 1/4×29/32
inches) (W/H/D, excluding protrusions)

DSC-W35

89.8×59.1×22.9 mm (3 5/8×2 3/8×29/32
inches) (W/H/D, excluding protrusions)

Mass:

DSC-W55

Approx. 147 g (5.2 oz) (including NP-BG1
battery pack and wrist strap, Etc.)

DSC-W35

Approx. 149 g (5.3 oz) (including NP-BG1
battery pack and wrist strap, Etc.)

Microphone: Monaural

Speaker: Monaural

Exif Print: Compatible

PRINT Image Matching III: Compatible

PictBridge: Compatible

BC-CSG/BC-CSGB/BC-CSGC battery charger

Power requirements: AC 100 to 240 V, 50/60 Hz,
2 W (BC-CSG/BC-CSGC) 2.6 W (BC-
CSGB)

Output voltage: DC 4.2 V, 0.25 A

Operating temperature: 0 to 40°C (32 to 104°F)

Storage temperature: –20 to +60°C (–4 to +140°F)

Dimensions: Approx. 62×24×91 mm (2 1/2×
3 1/32×3 5/8 inches) (W/H/D)

Mass: Approx. 75 g (2.7 oz)

Rechargeable battery pack NP- BG1

Used battery: Lithium-ion battery

Maximum voltage: DC 4.2 V

Nominal voltage: DC 3.6 V

Capacity: 3.4 Wh (960 mAh)

Design and specifications are subject to change
without notice.

Trademarks

- **Cyber-shot** is a trademark of Sony Corporation.
- “Memory Stick”, , “Memory Stick PRO”, **MEMORY STICK PRO**, “Memory Stick Duo”, **MEMORY STICK DUO**, “Memory Stick PRO Duo”, **MEMORY STICK PRO DUO**, “Memory Stick Micro”, “MagicGate”, and **MAGIC GATE** are trademarks of Sony Corporation.
- Microsoft, Windows and DirectX are either registered trademarks or trademarks of Microsoft Corporation in the United States and/or other countries.
- Macintosh, Mac OS, iMac, iBook, PowerBook, Power Mac and eMac are trademarks or registered trademarks of Apple Computer, Inc.
- Intel, MMX, and Pentium are trademarks or registered trademarks of Intel Corporation.
- Google is a registered trademark of Google Inc.
- In addition, system and product names used in this manual are, in general, trademarks or registered trademarks of their respective developers or manufacturers. However, the TM or ® marks are not used in all cases in this manual.

Español

Nombre del producto: Cámara Digital

Modelo: DSC-W35/W55

POR FAVOR LEA DETALLADAMENTE ESTE MANUAL DE INSTRUCCIONES ANTES DE CONECTAR Y OPERAR ESTE EQUIPO.

RECUERDE QUE UN MAL USO DE SU APARATO PODRÍA ANULAR LA GARANTÍA.

AVISO

Para reducir el riesgo de incendio o descarga eléctrica, no exponga la unidad a la lluvia ni a la humedad.

PRECAUCIÓN

Sustituya la batería únicamente por otra del tipo especificado. De lo contrario, es posible que se produzcan incendios o lesiones.

Para los clientes en Europa

Este producto se ha probado y cumple con la normativa que establece la Directiva EMC si se utiliza un cable de conexión de menos de 3 metros de longitud.

Atención

Los campos electromagnéticos a frecuencias específicas podrán influir en la imagen y el sonido de esta unidad.

Aviso

Si la electricidad estática o el electromagnetismo interrumpen la transmisión de datos (fallo), reinicie la aplicación o desconecte el cable de comunicación (USB, etc.) y vuelva a conectarlo.

Tratamiento de los equipos eléctricos y electrónicos al final de su vida útil (aplicable en la Unión Europea y en países europeos con sistemas de recogida selectiva de residuos)



Este símbolo en el equipo o el embalaje indica que el presente producto no puede ser tratado como residuos domésticos normales, sino que debe entregarse en el correspondiente punto de recogida de equipos eléctricos y electrónicos. Al asegurarse de que este producto se desecha correctamente, Ud. ayuda a prevenir las consecuencias negativas para el medio ambiente y la salud humana que podrían derivarse de la incorrecta manipulación en el momento de deshacerse de este producto. El reciclaje de materiales ayuda a conservar los recursos naturales. Para recibir información detallada sobre el reciclaje de este producto, póngase en contacto con el ayuntamiento, el punto de recogida más cercano o el establecimiento donde ha adquirido el producto.

Notas sobre la utilización de la cámara	4
Procedimientos iniciales	5
Comprobación de los accesorios suministrados	5
1 Preparación de la batería	6
2 Inserción de una batería/un "Memory Stick Duo" (no suministrado)	7
3 Encender la cámara/Ajuste del reloj	9
Toma de imágenes fácilmente	10
Visualización/Borrado de imágenes	13
Indicadores de la pantalla	15
Cambio de los ajustes – Menú/Ajustes	17
Elementos del menú	18
Elementos de los ajustes	19
Utilización del ordenador	21
Sistemas operativos compatibles para la conexión USB y software de aplicación (suministrado)	21
Visualización de la "Guía práctica de Cyber-shot"	21
Duración de la batería y capacidad de la memoria	22
Duración de la batería y número de imágenes que se pueden grabar/ visualizar	22
Número de imágenes fijas y tiempo de grabación de películas	24
Solución de problemas	26
Batería y alimentación	26
Toma de imágenes fijas/películas	27
Visualización de imágenes	27
Precauciones	28
Especificaciones	29

Notas sobre la utilización de la cámara

Copia de seguridad de la memoria interna y el “Memory Stick Duo”

No apague la cámara ni extraiga la batería o el “Memory Stick Duo” mientras el indicador luminoso de acceso esté encendido, ya que los datos de la memoria interna o el “Memory Stick Duo” podrían destruirse. Para proteger sus datos, realice siempre una copia de seguridad.

Notas sobre la grabación/reproducción

- Antes de grabar, realice una grabación de prueba para comprobar que la cámara funciona correctamente.
- Esta cámara no es resistente al polvo, a las salpicaduras de líquidos ni al agua. Antes de utilizar la cámara, lea el apartado “Precauciones” (página 28).
- Procure no mojar la cámara. La entrada de agua en el interior de la cámara puede provocar averías que en ciertos casos no se pueden reparar.
- No apunte la cámara directamente al sol o a una luz muy brillante. De lo contrario, el funcionamiento de la cámara podría ser incorrecto.
- No utilice la cámara cerca de lugares que emiten ondas de radio fuertes o radiación. En caso contrario, la grabación o reproducción de la cámara podría ser defectuosa.
- El uso de la cámara en lugares polvorientos o con arena puede provocar averías.
- Si se genera condensación, elimínela antes de usar la cámara (página 28).
- No sacuda ni golpee la cámara. Aparte de averías y la imposibilidad de grabar imágenes, el soporte de grabación podría quedar inservible o provocar averías, daños o pérdidas en los datos de las imágenes.
- Limpie la superficie del flash antes de usarlo. El calor del flash puede provocar que la suciedad presente descolore la superficie del flash o que quede incrustada, lo que puede provocar una emisión de luz insuficiente.

Notas sobre la pantalla LCD

- La pantalla LCD está fabricada mediante tecnología de muy alta precisión, de forma que más del 99,99% de los píxeles son operativos para uso efectivo. No obstante, es posible que se observen constantemente en la pantalla LCD pequeños puntos negros y/o brillantes (blancos, rojos, azules o verdes). Estos puntos son normales en el proceso de fabricación y no afectan en modo alguno a la grabación.
- La cámara no funciona con la parte del objetivo extendida cuando la batería está descargada. Inserte una batería cargada y vuelva a encender la cámara.

Información sobre la compatibilidad de datos de imagen

- Esta cámara cumple con el estándar universal DCF (Design rule for Camera File system) establecido por JEITA (Japan Electronics and Information Technology Industries Association).
- La reproducción de imágenes grabadas con la cámara en otros equipos y la reproducción de imágenes grabadas o editadas con otros equipos en la cámara no está garantizada.

Advertencia sobre las leyes de derechos de autor

Los programas de televisión, las películas o las cintas de vídeo pueden estar protegidos por leyes de derechos de autor. La grabación no autorizada de estos materiales puede vulnerar las normas de las leyes de derechos de autor.

Sin indemnización para el contenido de las grabaciones

El contenido de la grabación no está sujeto a compensaciones económicas si la grabación o la reproducción no es posible debido a una avería de la cámara o soporte de grabación, etc.

Ilustraciones

Las ilustraciones utilizadas en este manual corresponden al modelo DSC-W55, salvo que se indique lo contrario.

Procedimientos iniciales

Comprobación de los accesorios suministrados

- Cargador de batería BC-CSG/BC-CSGB/BC-CSGC (1)

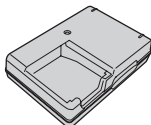

- Cable de alimentación (1)
(no suministrado en EE.UU. y Canadá)



- Batería recargable NP-BG1 (1)/Estuche para batería (1)

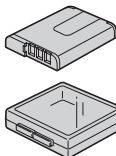

- Cable USB, A/V para el terminal multiusos (1)
(DSC-W55)

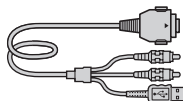

- Cable USB (1) (DSC-W35)



- Cable A/V (1) (DSC-W35)



- Correa para muñeca (1)

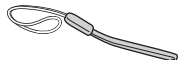

- CD-ROM (Software para la aplicación Cyber-shot/"Guía práctica de Cyber-shot") (1)
- Manual de instrucciones (este manual) (1)

ES

DSC-W55

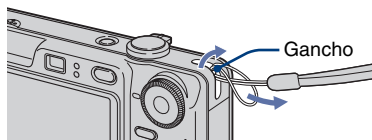

DSC-W35

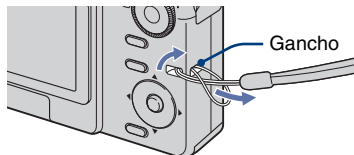

Coloque la correa y pase la mano por su interior para evitar desperfectos en la cámara por posibles caídas, etc.

1 Preparación de la batería

Para clientes de EE.UU. y Canadá

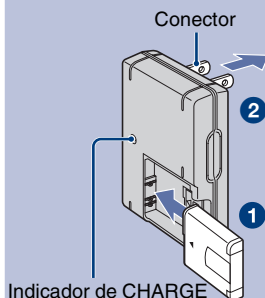

Para clientes de otros países que no sean EE.UU. y Canadá

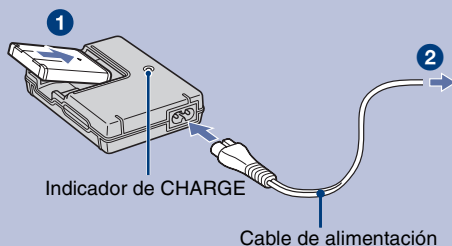

1 Inserte la batería en el cargador de batería.

2 Conecte el cargador de batería a la toma de corriente.

El indicador luminoso de CHARGE se enciende y el proceso de carga comienza.

La carga finaliza cuando el indicador de CHARGE se apaga (carga práctica).

Si continúa cargando la batería durante una hora más (hasta que se carga completamente), la duración de la carga será un poco mayor.

Tiempo de carga

Tiempo de carga completa	Tiempo de carga práctica
Aprox. 330 min	Aprox. 270 min

- Tiempo necesario para cargar una batería totalmente descargada a una temperatura de 25°C. La carga puede tardar más tiempo bajo determinadas circunstancias o condiciones.
- Para obtener más información sobre la duración de la batería y la capacidad de la memoria, consulte la página 22.
- Conecte el cargador de batería a una toma de corriente cercana y de fácil acceso.
- Aunque la lámpara CHARGE no esté encendida, el cargador de batería no estará desconectado de la fuente de alimentación de ca en tanto que el mismo esté conectado a la toma de corriente de la pared. Si ocurre algún problema mientras utiliza el cargador de batería, interrumpa inmediatamente la alimentación desconectando la clavija de la toma de corriente de la pared.
- Cuando la carga finaliza, desconecte el cable de alimentación de la toma de corriente y extraiga la batería del cargador.
- Diseñado para utilizarse con baterías Sony compatibles.

2 Inserción de una batería/un “Memory Stick Duo” (no suministrado)

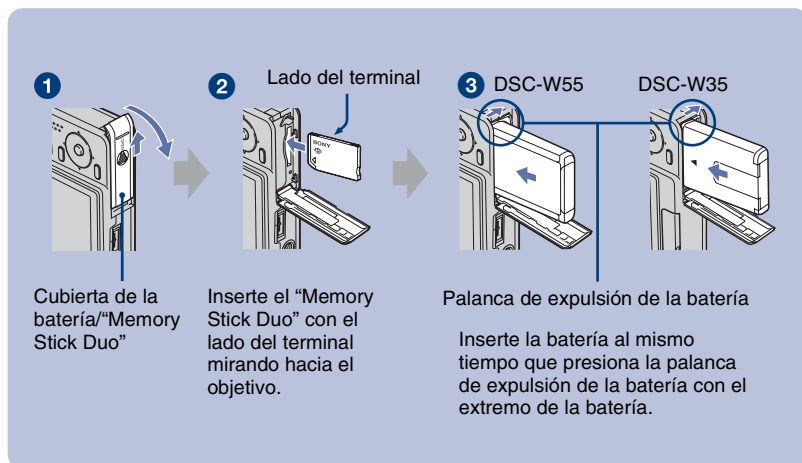

1 Abra la cubierta de la batería/“Memory Stick Duo”.

2 Inserte el “Memory Stick Duo” (no suministrado) completamente hasta que quede encajado.

3 Inserte la batería.

4 Cierre la cubierta de la batería/“Memory Stick Duo”.





! Cuando no hay un “Memory Stick Duo” insertado

La cámara graba/reproduce las imágenes mediante la memoria interna (aprox. 56 MB)

ES

Para comprobar la duración de la batería

Pulse el botón POWER para encender y comprobar en la pantalla LCD el nivel de batería restante.

Indicador de nivel de la batería					
Explicación del nivel de batería	Existe carga suficiente	Carga consumida ligeramente	Batería a mitad de su capacidad	Nivel de batería bajo; la grabación/reproducción se detendrá pronto.	Cambie la batería por una batería totalmente cargada o cargue la batería. (El indicador de advertencia parpadea).

- El indicador correcto del nivel de batería restante tarda aproximadamente un minuto en aparecer.
- Es posible que el indicador del nivel de batería restante no indique un valor correcto en determinadas circunstancias.
- La pantalla de ajuste del reloj aparece cuando la cámara se enciende por primera vez (página 9).

Para extraer la batería/“Memory Stick Duo”

Abra la cubierta de la batería/“Memory Stick Duo”.

“Memory Stick Duo”

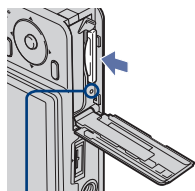

Asegúrese de que **el indicador luminoso de acceso** no esté encendido. A continuación, presione el “Memory Stick Duo” una vez.

Batería

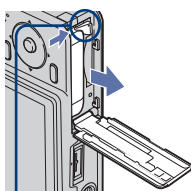

Deslice la **palanca de expulsión de la batería**.

- Tenga cuidado de que la batería no caiga.

- Nunca extraiga la batería/el “Memory Stick Duo” cuando el indicador luminoso de acceso esté encendido ya que, de lo contrario, se pueden destruir datos.

3 Encender la cámara/Ajuste del reloj

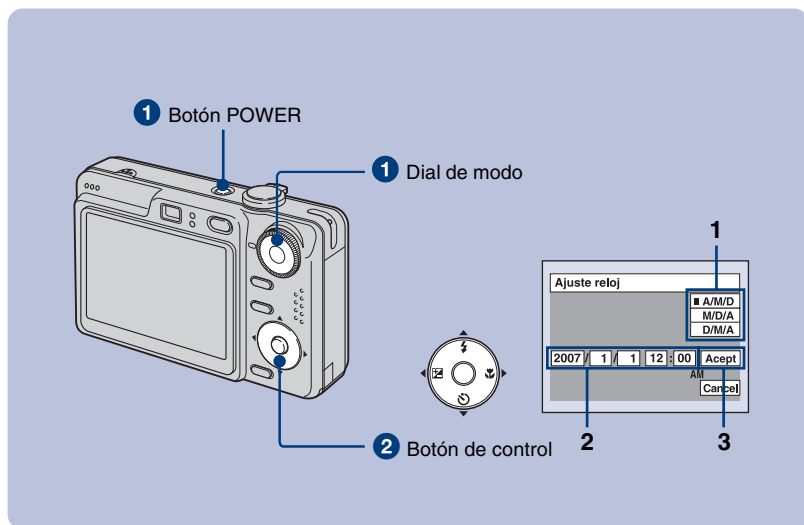

1 Seleccione con el dial de modo y, a continuación, pulse el botón POWER.

2 Ajuste el reloj con el botón de control.

- 1 Seleccione el formato de visualización de la fecha con ▲/▼ y, a continuación, pulse ●.
- 2 Seleccione cada elemento mediante ◀/▶, ajuste el valor numérico con ▲/▼ y, a continuación, pulse ●.
- 3 Seleccione [Accept] con ▶ y, a continuación, pulse ●.

Para cambiar la fecha y la hora

Seleccione [Ajuste reloj] en la pantalla (Ajustes) (página 17).

Cuando se enciende la alimentación

- Si no ajusta el reloj, la pantalla de ajuste del reloj aparecerá siempre que se encienda la cámara.
- Si el nivel de batería de la cámara es bajo y no la utiliza durante tres minutos aproximadamente, la cámara se apaga automáticamente para impedir que la carga de la batería se agote (función de apagado automático).

Toma de imágenes fácilmente

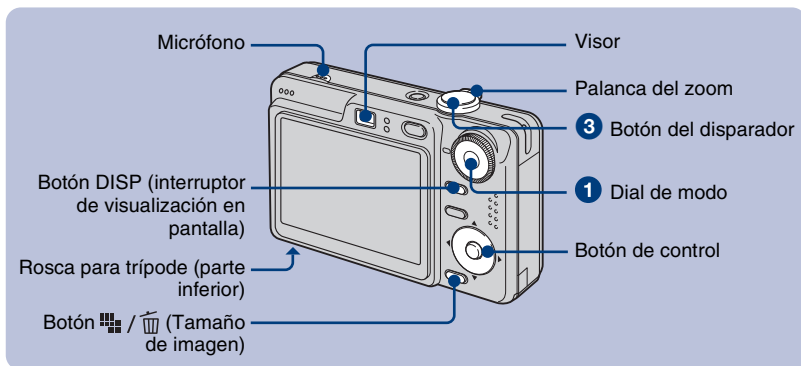

1 Seleccione un modo mediante el dial de modo.

Imagen fija (modo de ajuste automático): Seleccione .

Película: Seleccione .

2 Sujete la cámara sin moverla y mantenga el brazo en el costado.



Sitúe el motivo en el centro del cuadro de enfoque.

No tape el micrófono con el dedo.

3 Pulse el botón del disparador para tomar la imagen.

Imagen fija:

1 Mantenga pulsado el botón del disparador hasta la mitad para realizar el enfoque.

El indicador ● (bloqueo AE/AF) (verde) parpadea, suena un pitido, el indicador deja de parpadear y permanece encendido.

2 Pulse el botón del disparador a fondo.

El disparador emitirá un sonido.

Película:

Pulse el botón del disparador a fondo.

Para detener la grabación, pulse de nuevo el botón del disparador a fondo.

Indicador del bloqueo AE/AF



Selección del dial de modo

Ajuste el dial de modo en la función deseada.

: Ajuste automático

Permite tomar imágenes fácilmente con los ajustes establecidos automáticamente.

P: Programa automático

Permite tomar imágenes con la exposición ajustada automáticamente (la velocidad de obturación y el valor de la abertura). También puede seleccionar varios ajustes utilizando el menú.

: Película

Graba una película con sonido.

: Alta sensibilidad

Toma imágenes sin flash incluso con poca luz.

: Instantánea suave

La piel de las personas tiene un aspecto más cálido.

: Retrato crepúsculo

Toma imágenes nítidas de personas en lugares oscuros sin perder la atmósfera nocturna.

: Crepúsculo

Toma imágenes de noche sin perder la atmósfera nocturna.

: Paisaje

Toma una imagen enfocando un motivo lejano.

: Playa

Toma escenas en la orilla del mar o de un lago con el azul del agua capturado con claridad.

: Nieve

Toma las escenas blancas en la nieve con claridad.

Utilización del zoom

Deslice la palanca del zoom.

- Cuando la relación de zoom excede 3x la cámara utiliza la función de zoom digital.
- No es posible cambiar la relación de zoom durante la filmación de películas.

Flash (selección de un modo de flash para imágenes fijas)

Pulse  del botón de control varias veces hasta que se seleccione el modo que desee.

(Sin indicador): Flash automático

Destella cuando no hay suficiente luz o hay luz de fondo (ajuste predeterminado)



: Flash forzado activado

: Sincronización lenta (Flash forzado activado)

La velocidad de obturación es lenta en lugares oscuros para captar con claridad los fondos que se encuentran fuera del alcance de la luz del flash.

: Flash forzado desactivado

Macro (toma de primeros planos)

Pulse  del botón de control. Para cancelar la operación, pulse  nuevamente.

(Sin indicador): Macro desactivada

: Macro activada (lado W: aprox. 2 cm o más lejos, lado T: aprox. 30 cm o más lejos)

Utilización del autodisparador

Pulse  del botón de control varias veces hasta que se seleccione el modo que desee.

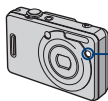

Indicador luminoso del autodisparador

(Sin indicador): no se utiliza el autodisparador

: Se ajusta el autodisparador en 10 s (segundo) de retardo

: Se ajusta el autodisparador en 2 s (segundo) de retardo

Pulse el botón del disparador. El indicador luminoso del autodisparador parpadeará y sonará un pitido hasta que funcione el disparador.

EV (Ajuste de la exposición)

Pulse ◀ (EV) en el botón de control y, a continuación, pulse ▲/▼ para ajustar la exposición.

Hacia +: abriga la imagen.

Hacia -: oscurece la imagen.

Para desactivar la barra de ajustes EV, pulse el botón ◀ de nuevo.

DISP Cambio de la visualización en pantalla

Cada vez que pulse el botón DISP (cambio de visualización en pantalla), la visualización cambiará de la siguiente manera.



Para cambiar el tamaño de la imagen

Pulse el botón / (Tamaño de imagen) y, a continuación, pulse ▲/▼ para seleccionar el tamaño.

Para apagar el menú Tamaño de imagen, pulse el botón / otra vez.

Imágenes fijas

Tamaño de imagen	Explicación
7M: 7M	Copias hasta A3/11x17"
3:2: 3:2	Iguala relación de aspecto 3:2
5M: 5M	Copias hasta A4/8x10"
3M: 3M	Copias hasta 13x18cm/5x7"

Tamaño de imagen	Explicación
2M: 2M	Copias hasta 10x15cm/4x6"
VGA: VGA	Correo electrónico
16:9: 16:9	Pantalla activada 16:9 HDTV

Películas

Tamaño de imagen	Explicación
640: 640(Fina)	Ver en televisor (alta calidad)
640: 640(Estándar)	Ver en televisor (normal)
160: 160	Correo electrónico

Número de imágenes fijas que se pueden grabar y tiempo de grabación para películas

El número de imágenes fijas que se pueden grabar y el tiempo de grabación para películas varía en función del tamaño de imagen seleccionado.

Imágenes fijas

Número máximo de imágenes que se pueden grabar



Películas

Tiempo máximo de grabación



- El número de imágenes que se pueden grabar y el tiempo de grabación pueden variar según las condiciones de filmación.

Visualización/Borrado de imágenes

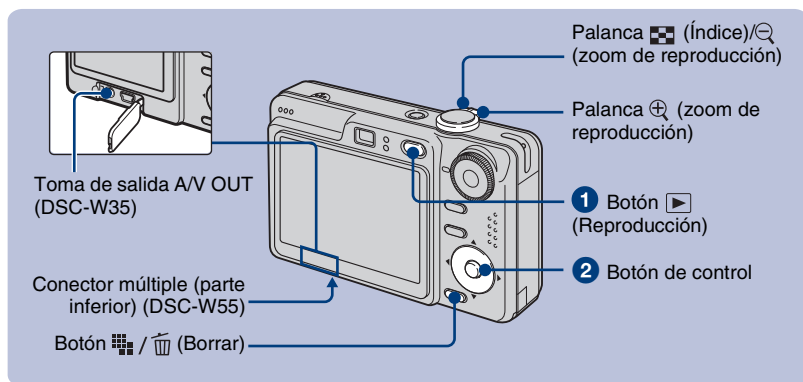

1 Pulse el botón [Reproducción].

- Si pulsa el botón [Reproducción] con la cámara apagada, ésta se encenderá en el modo de reproducción. Si vuelve a pulsarlo, cambiará al modo de grabación.

2 Seleccione una imagen mediante [del] del botón de control.

Película:

Pulse ● para reproducir una película. (Pulse ● de nuevo para detener la reproducción).

Pulse ► para avanzar rápidamente y pulse ◀ para rebobinar. (Pulse ● para regresar a la reproducción normal).

Pulse ▲/▼ para ajustar el volumen.

[Borrar] Para borrar imágenes

1 Visualice la imagen que desee borrar y pulse [Borrar].

2 Seleccione [Borrar] con ▲ y, a continuación, pulse ●.

[Zoom de reproducción] Para visualizar una imagen ampliada (zoom de reproducción)

Deslice la palanca [Zoom de reproducción] mientras se visualiza una imagen fija. Para cancelar el zoom, deslice la palanca [Zoom de reproducción].

Ajuste la porción: ▲/▼/◀/►















Cancele el zoom de reproducción: ●

[Índice] Visualización de una pantalla de índice

Deslice la palanca [Índice] y seleccione una imagen mediante ▲/▼/◀/►. Para visualizar la pantalla de índice siguiente (anterior), pulse ◀/►.

Para regresar a la pantalla de una sola imagen, pulse ●.

Para borrar imágenes en el modo de índice

- 1 Mientras se visualiza una pantalla de índice, pulse  /  (Borrar) y seleccione [Selec] con  /  del botón de control y, a continuación, pulse .
- 2 Seleccione la imagen que desee borrar con  /  /  /  y, a continuación, pulse  para visualizar el indicador  (Borrar) de la imagen seleccionada.
- 3 Pulse  /  (Borrar).
- 4 Seleccione [Aceptar] con  y, a continuación, pulse .

Para ver imágenes en un televisor

Conecte la cámara al televisor con el cable para el terminal multiusos (DSC-W55) o el cable A/V (DSC-W35).

DSC-W55

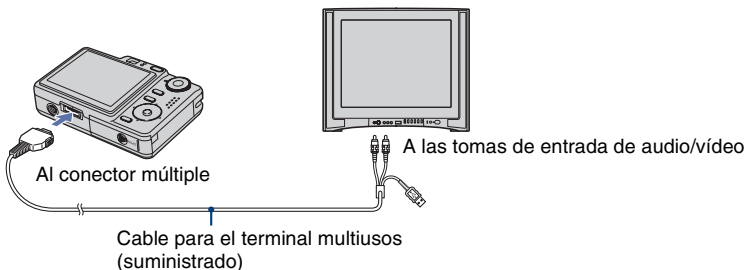

DSC-W35

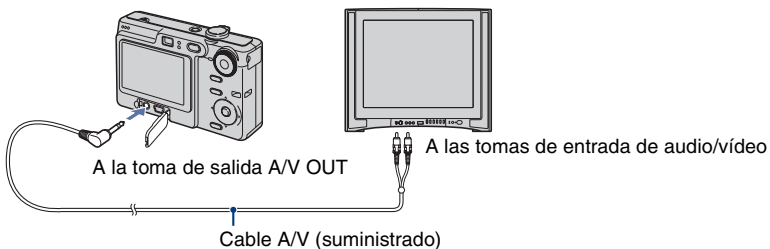

Indicadores de la pantalla

Cada vez que pulsa el botón DISP (interruptor de visualización en pantalla), el indicador y los datos de la pantalla se encienden y apagan (página 12).

■ Cuando se toman imágenes fijas

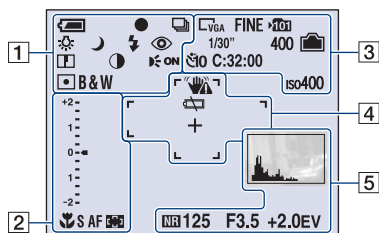

■ Cuando se filman películas

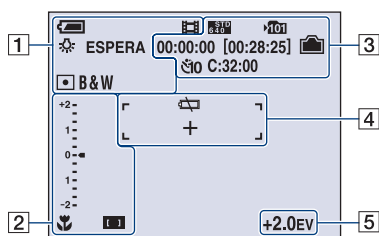

■ Cuando se reproduce

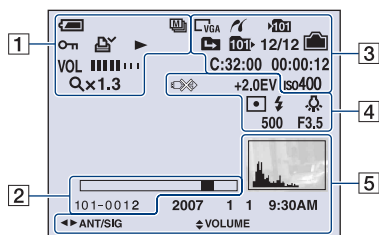

	Batería restante
	Bloqueo AE/AF
	Modo de grabación
	Balance de blancos
	Modo en espera/grabación de una película
	Dial de modo (selección de escena)
	Dial de modo (programa automático)
	Modo de cámara
	Modo de flash
	Carga del flash
	Relación del zoom
	Reducción del efecto ojos rojos
	Nitidez
	Contraste
	Iluminador AF
	Modo de medición
	Modo de color
	Modo de reproducción
	Protección
	Marca de orden de impresión (DPOF)
	Relación del zoom
	Reproducción fotograma a fotograma
	Reproducción
	Volumen

2

	Macro
S AF MAF	Modo AF
	Indicador de cuadro del visor de rango AF
1.0m	Distancia predefinida de enfoque
+2 1 0 -1 -2	Barra de ajuste EV
▼ Más oscuro ▲ Más claro	Ajuste de EV
101-0012	Número de carpeta-archivo
	Barra de reproducción

3

	Conexión con PictBridge
	Tamaño de imagen
FINE STD	Calidad de imagen
	Carpeta de grabación
	Cambio de carpeta
	Carpeta de reproducción
	Capacidad restante de memoria interna
	Capacidad restante de "Memory Stick"
00:00:00 [00:28:25]	Tiempo de grabación [tiempo de grabación máximo]
1/30"	Intervalo de ráfagas múltiples
400	Número restante de imágenes grabables
	Autodisparador
C:32:00	Pantalla de diagnóstico automático
ISO400	Número ISO

12/12	Número de imagen/Número de imágenes grabadas en la carpeta seleccionada
00:00:12	Contador

4

	Aviso de vibración
	Aviso de poca batería
	Conexión con PictBridge
+2.0EV	Valor de exposición
	Modo de medición
	Flash
	Balance del blanco
+	Cruz filial de medición de foco
	Cuadro del visor de rango AF
500	Velocidad de obturación
F3.5	Valor de abertura

5

	Histograma <ul style="list-style-type: none"> aparece cuando se desactiva la pantalla del histograma.
NR	Velocidad de obturación lenta NR
125	Velocidad de obturación
F3.5	Valor de abertura
+2.0EV	Valor de exposición
2007 1 1 9:30 AM	Fecha/hora grabada en la imagen de reproducción
● PAUSA ● REPR	Reproducción en serie de imágenes de ráfagas múltiples
◀▶ ANT/SIG	Selección de imágenes
◊ VOLUME	Ajuste del volumen
	Menú

Cambio de los ajustes – Menú/Ajustes

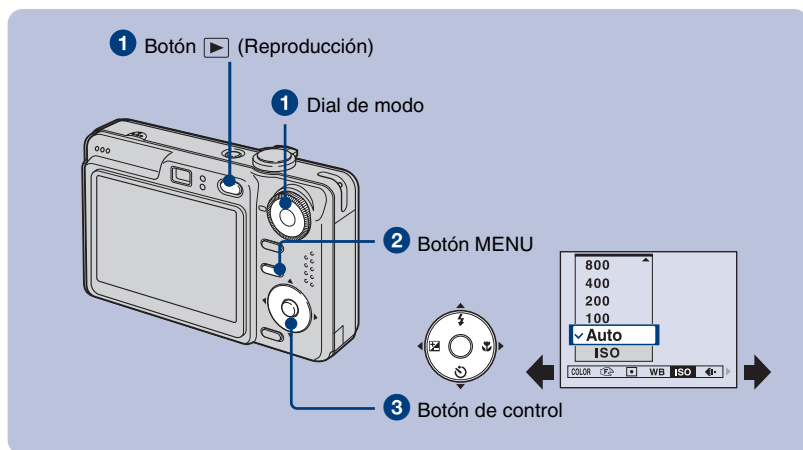

- 1 Grabación: encienda la cámara y ajuste el dial de modo.**
Reproducción: pulse el botón ▶ (Reproducción).

En función de la posición del dial de modo y del modo de grabación/reproducción, habrá diferentes elementos disponibles.

- 2 Pulse MENU para visualizar el menú.**
- 3 Seleccione el elemento de menú deseado con ◀/▶ del botón de control.**
- Si el elemento deseado no aparece, siga pulsando ◀/▶ hasta que el elemento aparezca en la pantalla.
 - Pulse ● después de seleccionar un elemento en el modo de reproducción.

- 4 Seleccione un ajuste con ▲/▼.**

El ajuste que seleccione se ampliará y se ajustará.

- 5 Pulse MENU para desactivar el menú.**

Para seleccionar un elemento de Ajustes

Mantenga pulsado MENU o seleccione  (Ajustes) en el paso 3 y, a continuación, pulse ▶.



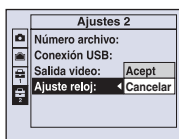





Seleccione el elemento que desee ajustar con ▲/▼/◀/▶ y, a continuación, pulse ●.











Elementos del menú

Los elementos de menú disponibles varían en función de la posición del dial de modo y de los ajustes del menú. En la pantalla solamente se visualizan los elementos disponibles.

Menú para la toma de imágenes

COLOR (Modo color)	Cambia la viveza de la imagen o añade efectos especiales.
 (Enfoque)	Cambia el método de enfoque.
 (Modo de Medición)	Permite seleccionar el modo de medición.
WB (Bal blanco)	Ajusta los tonos del color.
ISO	Permite seleccionar la sensibilidad luminosa.
 (Cal imagen)	Permite seleccionar la calidad de imagen fija.
Mode (Modo GRAB)	Permite seleccionar el método de toma continua de imágenes.
 (Intervalo)	Permite seleccionar el intervalo de fotogramas cuando el modo REC está ajustado en [Multiráfá].
 (Nivel flash)	Ajusta la cantidad de luz del flash.
 (Contraste)	Ajusta el contraste de la imagen.
 (Nitidez)	Ajusta la nitidez de la imagen.
 (Ajustes)	Cambia los elementos de Ajustes.

Menú para la visualización de imágenes

 (Carpeta)	Permite seleccionar la carpeta para visualizar imágenes.
 (Proteger)	Impide el borrado accidental.
DPOF	Añade una marca de orden de impresión.
 (Imprim.)	Imprime mediante una impresora compatible con PictBridge.
 (Diapo)	Reproduce una secuencia de imágenes.
 (Cam tam)	Cambia el tamaño de una imagen grabada.
 (Rotar)	Gira una imagen fija.
 (Dividir)	Permite dividir películas.
 (Ajustes)	Cambia los elementos de Ajustes.
Recortar	Permite grabar una imagen ampliada. (Disponible sólo para el zoom de reproducción).

Elementos de los ajustes

Cámara

Modo AF	Permite seleccionar el modo de funcionamiento del enfoque automático.
Zoom digital	Permite seleccionar el modo de zoom digital.
Guía función	Muestra la descripción de las funciones cuando se utiliza la cámara.
Reduc ojo rojo	Reduce el efecto de ojos rojos cuando se utiliza el flash.
Iluminador AF	Suministra luz adicional para enfocar con más facilidad un motivo en entornos oscuros.
Revisión autom	Muestra la imagen grabada en la pantalla durante unos dos segundos inmediatamente después de tomar una imagen fija.

Herr.memoria interna

Formatear	Formatea la memoria interna.
-----------	------------------------------

Her Memory Stick

Formatear	Formatea el "Memory Stick Duo".
Crear carp REG.	Crea una carpeta en un "Memory Stick Duo" para grabar imágenes.
Camb. carp REG.	Cambia la carpeta utilizada actualmente para grabar imágenes.
Copiar	Copia todas las imágenes de la memoria interna en un "Memory Stick Duo".

Ajustes 1

Luz de fondo (sólo DSC-W55)	Selecciona el brillo de la luz de fondo de la pantalla LCD cuando la cámara se utiliza con batería.
Pitido	Permite seleccionar el sonido que se emite al realizar una operación en la cámara.
 Idioma	Permite seleccionar el idioma que se va a utilizar para visualizar los elementos de menú, avisos y mensajes.
Inicializar	Restablece los ajustes a su valor predeterminado.

Ajustes 2

Número archivo	Selecciona el método utilizado para asignar números de archivo a las imágenes.
Conexión USB	Selecciona el modo USB que se utiliza al conectar la cámara a un ordenador o a una impresora compatible con PictBridge mediante el cable para el terminal multiusos (DSC-W55) o el cable USB (DSC-W35).
Salida video	Ajusta la salida de la señal de vídeo en función del sistema de televisión en color del equipo de vídeo conectado.
Ajuste reloj	Permite ajustar la fecha y la hora.

Utilización del ordenador

Las imágenes tomadas con la cámara se pueden visualizar en un ordenador. También puede disfrutar de imágenes fijas y películas desde la cámara gracias al software. Para obtener más información, consulte la “Guía práctica de Cyber-shot”.

Sistemas operativos compatibles para la conexión USB y software de aplicación (suministrado)

	Para usuarios de Windows	Para usuarios de Macintosh
Conexión USB	Windows 2000 Professional, Windows XP Home Edition o Windows XP Professional	Mac OS 9,1/9,2/ Mac OS X(v10,1 a v10,4)
Software de aplicación “Picture Motion Browser”	Windows 2000 Professional, Windows XP Home Edition o Windows XP Professional	incompatible

- Debe estar instalado de fábrica con los sistemas operativos anteriores.
- Si el sistema operativo que utiliza no admite las conexiones USB, utilice un lector/grabador de Memory Stick disponible en el mercado.
- Para obtener más información sobre el entorno operativo del software de aplicación de Cyber-shot, “Picture Motion Browser”, consulte la “Guía práctica de Cyber-shot”.

ES



Visualización de la “Guía práctica de Cyber-shot”

Para usuarios de Windows

- 1 Encienda el ordenador e inserte el CD-ROM (suministrado) en la unidad de CD-ROM.

Aparecerá la siguiente pantalla.



Cuando haga clic en el botón [Cyber-shot Handbook], aparecerá la pantalla para copiar la “Guía práctica de Cyber-shot”. Siga las instrucciones en pantalla para realizar la copia.

- 2 Cuando la instalación haya finalizado, haga doble clic en el acceso directo creado en el escritorio.

Para usuarios de Macintosh

- 1 Encienda el ordenador e inserte el CD-ROM (suministrada) en la unidad de CD-ROM.
Seleccione la carpeta “Handbook” y copie el archivo “Handbook.pdf” almacenado en la carpeta “ES” en su ordenador.
- 2 Cuando la copia del archivo ha finalizado, haga doble clic en “Handbook.pdf”.

Duración de la batería y capacidad de la memoria

Duración de la batería y número de imágenes que se pueden grabar/visualizar

Las tablas indican el número aproximado de imágenes que se pueden grabar/visualizar y la duración de la batería al tomar imágenes en el modo [Normal] con la batería (suministrada) totalmente cargada y a una temperatura ambiente de 25°C

Para el número de imágenes que se pueden grabar o visualizar se toma en consideración el cambio del “Memory Stick Duo” si es necesario.

Tenga en cuenta que las cifras reales pueden ser inferiores a las mostradas en la tabla dependiendo de las condiciones de uso.

- La capacidad de la batería se reduce con el uso y el paso del tiempo.
- El número de imágenes grabadas/visualizadas y la duración de la batería es menor en las condiciones siguientes:
 - La temperatura ambiente es baja.
 - El flash se utiliza con frecuencia.
 - La cámara se ha apagado y encendido varias veces.
 - El zoom se utiliza con frecuencia.
 - El brillo de la luz de fondo de la pantalla LCD está activado (sólo DSC-W55).
 - [Modo AF] está ajustado en [Monitor].
 - El nivel de la batería es bajo.

¿Cuándo se toman imágenes fijas

Pantalla LCD	Núm. de imágenes	Duración batería (min)
DSC-W55		
Encendida	Aprox. 380	Aprox. 190
Apagada	Aprox. 490	Aprox. 245
DSC-W35		
Encendida	Aprox. 380	Aprox. 190
Apagada	Aprox. 480	Aprox. 240

- Toma de imágenes en las siguientes situaciones:
 -  (Cal imagen) está ajustado en [Fina].
 - [Modo AF] está ajustado en [Sencillo].
 - Se toma una imagen cada 30 s (segundo).
 - El zoom cambia alternativamente entre el extremo W y T.
 - El flash destella una de cada dos veces.
 - La alimentación se enciende y apaga una de cada diez veces.
- El método de medición está basado en la norma CIPA.
(CIPA: Camera & Imaging Products Association)
- El número de imágenes y la duración de la batería no cambia, independientemente del tamaño de la imagen.

Cuando se visualizan imágenes fijas

Núm. de imágenes	Duración batería (min)
DSC-W55	
Aprox. 8 800	Aprox. 440
DSC-W35	
Aprox. 6 800	Aprox. 340

- Visualización de imágenes individuales en orden a intervalos de tres segundo aproximadamente

Cuando se filman películas

Pantalla LCD encendida (min)	Pantalla LCD apagada (min)
DSC-W55	
Aprox. 180	Aprox. 230
DSC-W35	
Aprox. 180	Aprox. 230

- Filmación continua de películas con un tamaño de imagen de [160]

Número de imágenes fijas y tiempo de grabación de películas

El número de imágenes fijas y la duración de las películas puede variar dependiendo de las condiciones de la toma de imágenes y el soporte de grabación.

- Para obtener más información sobre el tamaño de imagen, consulte la página 12.

El número aproximado de imágenes fijas (la calidad de imagen es [Fina] en la línea superior y [Estándar] en la inferior).

(Unidades: Imágenes)

Capacidad Tamaño	Memoria interna	"Memory Stick Duo" formateado con esta cámara						
	Aprox. 56MB	128MB	256MB	512MB	1GB	2GB	4GB	8GB
7M	16	37	67	137	279	573	1 132	2 272
	33	73	132	268	548	1 125	2 223	4 459
3:2	16	37	67	137	279	573	1 132	2 272
	33	73	132	268	548	1 125	2 223	4 459
5M	23	51	92	188	384	789	1 559	3 127
	43	96	174	354	723	1 482	2 928	5 873
3M	37	82	148	302	617	1 266	2 501	5 017
	67	149	264	537	1 097	2 250	4 447	8 919
2M	60	133	238	484	988	2 025	4 002	8 027
	111	246	446	907	1 852	3 798	7 504	15 052
VGA	357	790	1 428	2 904	5 928	12 154	24 014	48 166
	892	1 975	3 571	7 261	14 821	30 385	60 036	120 416
16:9	60	133	238	484	988	2 025	4 002	8 027
	111	246	446	907	1 852	3 798	7 504	15 052

- El número de imágenes mostrado se obtiene cuando [Mode] está ajustado en [Normal].
- Cuando el número de imágenes que se pueden tomar es superior a 9 999, aparecerá el indicador ">9999".
- El tamaño de las imágenes se puede cambiar más tarde ([Cam tam], página 18).

Tiempo de grabación aproximado de películas

(Unidades: h (hora) : min (minuto) : s (segundo))

Capacidad Tamaño	Memoria interna	"Memory Stick Duo" formateado con esta cámara						
	Aprox. 56MB	128MB	256MB	512MB	1GB	2GB	4GB	8GB
640(Fina)	–	–	0:02:50	0:06:00	0:12:20	0:25:10	0:50:00	1:40:20
640(Estándar)	0:02:30	0:05:50	0:10:40	0:21:40	0:44:20	1:31:00	3:00:00	6:01:10
160	0:42:40	1:31:30	2:51:20	5:47:00	11:44:20	24:18:20	48:01:40	96:19:50

- Las películas con el tamaño ajustado en [640(Fina)] sólo se pueden grabar en un "Memory Stick PRO Duo".
- El tamaño máximo que se puede grabar de un archivo de película es de aproximadamente 2 GB por archivo. Si el tamaño de archivo alcanza un valor aproximado de 2 GB, la cámara detiene la grabación automáticamente.
- Cuando en esta cámara se reproducen imágenes grabadas con modelos anteriores de Sony, la visualización puede diferir del tamaño de imagen real.

Solución de problemas

Si tiene algún problema con la cámara, intente primero las siguientes soluciones.

1 Compruebe los siguientes elementos y consulte la “Guía práctica de Cyber-shot” (PDF).

Si en la pantalla aparece un código parecido a “C/E:□□:□□”, consulte la “Guía práctica de Cyber-shot”.

2 Extraiga la batería, vuelva a insertarla después de un minuto aproximadamente y conecte la alimentación.

3 Inicialice los ajustes (página 20).

4 Consulte con el distribuidor de Sony o con la oficina de servicio local autorizada de Sony.

Le rogamos que entienda que usted da su consentimiento a que el contenido de la memoria interna pueda ser comprobado cuando envía la cámara para repararla.

Batería y alimentación

La batería no se puede instalar.

- Coloque correctamente la batería utilizando la punta de la batería para presionar la palanca de expulsión de la batería (página 7).

No es posible encender la cámara.

- Coloque la batería correctamente (página 7).
- La batería está descargada. Instale una batería cargada (página 6).
- La batería ya no sirve. Cámbiela por una nueva.
- Utilice una batería recomendada (página 5).

La alimentación se desconecta de repente.

- Si no utiliza la cámara durante unos tres minutos mientras está encendida, la cámara se apaga automáticamente para evitar que la batería se descargue. Encienda la cámara de nuevo (página 9).
- La batería ya no sirve. Cámbiela por una nueva.

La batería no se puede cargar.



- No puede cargar la batería con el adaptador ca (no suministrado).

El indicador de batería restante es incorrecto.

- Este fenómeno se produce cuando se utiliza la cámara en un lugar muy cálido o muy frío.
- El nivel de batería restante visualizado es distinto del real. Descargue completamente la batería y después cárguela de nuevo para corregir el nivel visualizado.
- La batería está descargada. Instale la batería cargada (página 6).
- La batería ya no sirve. Cámbiela por una nueva.

Toma de imágenes fijas/películas

La cámara no puede grabar imágenes.

- Compruebe la capacidad libre de la memoria interna o del “Memory Stick Duo” (páginas 24, 25). Si están llenos, tome una de las siguientes medidas:
 - Borre las imágenes innecesarias (página 13).
 - Cambie el “Memory Stick Duo”.
- Está utilizando el “Memory Stick Duo” con el conmutador de protección contra escritura ajustado en la posición LOCK. Ajuste el conmutador en la posición de grabación.
- No es posible grabar imágenes mientras se carga el flash.
- Ajuste el dial de modo en una posición distinta de  cuando tome una imagen fija.
- Ajuste el dial de modo en  cuando grabe películas.
- El tamaño de imagen está ajustado en [640(Fina)] cuando se graban películas. Realice una de las siguientes acciones:
 - Ajuste el tamaño de la imagen en un valor que no sea [640(Fina)].
 - Inserte un “Memory Stick PRO Duo”.

ES

No es posible insertar la fecha en las imágenes.

- Esta cámara no dispone de la función de superposición de la fecha en las imágenes. Puede imprimir o guardar imágenes con la fecha incorporada mediante “Picture Motion Browser”.

Visualización de imágenes

La cámara no puede reproducir imágenes.

- Pulse el botón  (Reproducción) (página 13).
- El nombre de carpeta/archivo ha sido cambiado en su ordenador.
- Si se ha procesado un archivo de imagen con un ordenador o si se ha grabado el archivo de imagen con un modelo distinto al de la cámara, la reproducción en esta cámara no está garantizada.
- La cámara está en el modo USB. Elimine la conexión USB.

Precauciones

No utilice o guarde la cámara en los siguientes lugares

- En un lugar extremadamente caluroso, frío o húmedo
En determinados lugares, como en el interior de un coche aparcado al sol, la cámara podría deformarse y provocar un funcionamiento incorrecto.
- Bajo la luz directa del sol o cerca de una calefacción
El cuerpo de la cámara podría descolorarse o deformarse y provocar un fallo de funcionamiento.
- En una ubicación sometida a vibraciones por movimiento
- Cerca de campos magnéticos fuertes
- En lugares con arena o polvo
Evite que arena o partículas de polvo penetren en la cámara. Podrían producirse fallos en el funcionamiento de la cámara que, en algunos casos, podrían ser irreparables.

Transporte

No se siente cuando lleve la cámara en el bolsillo trasero de los pantalones; el funcionamiento de la cámara podría ser incorrecto o la cámara podría averiarse.

Limpieza

Limpieza de la pantalla LCD

Limpie la superficie de la cámara con un kit de limpieza para LCD (no suministrado) para quitar huellas de dedos, polvo, etc.

Limpieza del objetivo

Limpie el objetivo con un paño suave para quitar huellas de dedos, polvo, etc.

Limpieza del cuerpo de la cámara

Limpie la superficie de la cámara con un paño suave ligeramente humedecido con agua y después frote la superficie con un trapo seco. No utilice los siguientes productos ya que pueden dañar los acabados o el cuerpo de la cámara.

- Productos químicos como disolventes, benceno, alcohol, tejidos desechables, repelente para insectos, crema solar o insecticida, etc.
- No toque la cámara si tiene en su mano alguna de las sustancias anteriores.
- No deje la cámara en contacto con caucho o vinilo durante mucho tiempo.

Temperaturas de funcionamiento

La cámara se ha diseñado para utilizarse bajo temperaturas comprendidas entre 0°C y 40°C. No se recomienda tomar imágenes en lugares extremadamente fríos o calurosos que excedan estos límites.

Condensación de humedad

Si la cámara pasa directamente de un lugar frío a uno caluroso, la humedad se puede condensar en el interior o exterior de la cámara. La condensación de la humedad puede provocar un funcionamiento defectuoso de la cámara.

Si se genera condensación

Apague la cámara y espere una hora hasta que la humedad se haya evaporado. Tenga en cuenta que si intenta tomar imágenes con restos de humedad en el objetivo, las imágenes grabadas serán borrosas.

Batería de reserva interna recargable

Esta cámara está equipada con una batería recargable para mantener la fecha y hora, así como otros ajustes, con independencia de si la cámara está encendida o apagada.

Esta batería recargable se carga continuamente siempre y cuando se utilice la cámara. Sin embargo, si solamente utiliza la cámara durante periodos breves, esta batería se descargará gradualmente y, si no utiliza la cámara en absoluto durante un mes, se descargará por completo. En tal caso, asegúrese de cargar esta batería recargable antes de usar la cámara.

De todos modos, aunque esta batería no esté cargada, la cámara se puede seguir usando siempre y cuando no grabe la fecha y la hora.

Método de carga de la batería interna de reserva recargable

Inserte la batería cargada y no encienda la cámara durante 24 h (hora) como mínimo.

Especificaciones

Cámara

[Sistema]

- Dispositivo de imagen: CCD en color de 7,20 mm (tipo 1/2,5), filtro de color primario
- Número total de píxeles de la cámara:
Aprox. 7 410 000 píxeles
- Número de píxeles efectivos de la cámara:
Aprox. 7 201 000 píxeles
- Objetivo: Carl Zeiss Vario-Tessar con zoom 3×
f = 6,3 – 18,9 mm (38 – 114 mm si se convierte a cámara fija de 35 mm) F2,8 – 5,2
- Control de exposición: exposición automática, selección de escenas (7 modos)
- Balance de blancos: Automático, Luz diurna, Nuboso, Fluorescente, Incandescente, Flash
- Formato de archivo (compatible con DCF):
Imágenes fijas: Exif Ver. 2,21 compatible con JPEG, compatible con DPOF
Películas: compatible con MPEG1 (Monoaural)
- Soporte de grabación: memoria interna (aprox. 56 MB)
“Memory Stick Duo”
- Flash: alcance del flash (sensibilidad ISO (Índice de exposición recomendado) ajustado en Auto): aprox. 0,2 a 3,9 m (W)/aprox. 0,3 a 2,0 m (T)

[Conectores de entrada y salida]

DSC-W55

- Conector múltiple: Vídeo, Audio (Monoaural), Comunicación USB
- Comunicación USB: Hi-Speed USB (compatible con USB 2.0)

DSC-W35

- Conector de salida A/V OUT: Miniconector Vídeo, Audio (Monoaural)
- Conector USB: mini-B
- Comunicación USB: Hi-Speed USB (compatible con USB 2.0)

[Pantalla LCD]

DSC-W55

- Panel LCD: unidad TFT de 6,2 cm (tipo 2,5)
- Número total de puntos: 115 200 (480×240) puntos

DSC-W35

- Panel LCD: unidad TFT de 5,1 cm (tipo 2,0)
- Número total de puntos: 84 960 (354×240) puntos

[Alimentación, general]

- Alimentación: Batería recargable NP-BG1, 3,6 V
Adaptador ca AC-L55K (no suministrado), 4,2 V
- Consumo de energía (durante toma de imágenes con pantalla LCD encendida):
DSC-W55
1,0 W
DSC-W35
1,0 W
- Temperatura de funcionamiento: 0 a 40 °C
Temperatura de almacenamiento: -20 a +60 °C
- Dimensiones:
DSC-W55
88,9×57,1×22,9 mm (ancho/alto/fondo, sin contar los salientes)
DSC-W35
89,8×59,1×22,9 mm (ancho/alto/fondo, sin contar los salientes)
- Peso:
DSC-W55
Aprox. 147 g (batería NP-BG1 y correa para muñeca incluidas, etc.)
DSC-W35
Aprox. 149 g (batería NP-BG1 y correa para muñeca incluidas, etc.)

- Micrófono: Monoaural
Altavoz: Monoaural
Exif Print: Compatible
PRINT Image Matching III: Compatible
PictBridge: Compatible

Cargador de batería BC-CSG/BC-CSGB/BC-CSGC

- Requisitos de alimentación: ca 100 a 240 V
50/60 Hz
2 W (BC-CSG/BC-CSGC) 2,6 W (BC-CSGB)
- Voltaje de salida: cc 4,2 V
0,25 A
- Temperatura de funcionamiento: 0 a 40 °C
Temperatura de almacenamiento: -20 a +60 °C
- Dimensiones: Aprox. 62×24×91 mm (ancho/alto/fondo)
- Peso: Aprox. 75 g

Batería recargable NP-BG1

- Batería usada: batería de iones de litio
- Voltaje máximo: cc 4,2 V
Voltaje nominal: cc 3,6 V
Capacidad: 3,4 W (960 mA)

Diseño y especificaciones sujetos a cambios sin previo aviso.

Marcas registradas

- **Cyber-shot** es una marca registrada de Sony Corporation.
- “Memory Stick”, , “Memory Stick PRO”, **MEMORY STICK PRO**, “Memory Stick Duo”, **MEMORY STICK DUO**, “Memory Stick PRO Duo”, **MEMORY STICK PRO DUO**, “Memory Stick Micro”, “MagicGate” y **MAGIC GATE** son marcas registradas de Sony Corporation.
- Microsoft, Windows y DirectX son marcas comerciales registradas de Microsoft Corporation en los Estados Unidos y/o otros países.
- Macintosh, Mac OS, iMac, iBook, PowerBook, Power Mac y eMac son marcas registradas o marcas comerciales registradas de Apple Computer, Inc.
- Intel, MMX y Pentium son marcas registradas o marcas comerciales registradas de Intel Corporation.
- Google es una marca comercial registrada de Google Inc.
- Asimismo, los nombres de sistemas y productos usados en este manual son, por lo general, marcas registradas o marcas comerciales registradas de sus respectivos desarrolladores o fabricantes. No obstante, en este manual los símbolos TM o ® no se utilizan en todos los casos.

Additional information on this product and answers to frequently asked questions can be found at our Customer Support Website.

En la página Web de atención al cliente puede encontrar información adicional sobre este producto y respuesta a las preguntas hechas con más frecuencia.

<http://www.sony.net/>



Printed on 70% or more recycled paper using VOC (Volatile Organic Compound)-free vegetable oil based ink.

Impreso en papel 70% o más reciclado utilizando tinta hecha con aceite vegetal exento de compuesto orgánico volátil (COV).

Printed in China

