



Instructions

If you are missing parts or have other concerns, please email Lorell@sprich.com or fax: 404-472-9063.

Please provide the following information:

1. Full Name
2. Physical Address – Do not include P.O. Box as our carriers cannot deliver to a P.O. Boxes
3. Phone Number
4. Model Number
5. Part Number
6. Invoice #
7. Date of Purchase

NOTE: Our policy is to send all parts requests normal ground transportation, if your requirements are to have these parts via overnight/next day, please provide your designated carrier and account number. Replacement panels are not available. If damaged has occurred during shipment, please return the entire unit to place of purchase for credit and replacement. Original Invoice may be required.

BEFORE YOU BEGIN:

Open, identify and count all parts prior to assembly. Lay out the parts on a non-abrasive surface such as carpet or blanket.

Instructions

Veillez nous faire parvenir un courriel à lorell@sprich.com ou un fax à : 404-472-9063, s'il vous manque des pièces ou que vous éprouvez d'autres inquiétudes.

Veillez fournir l'information suivante :

1. Nom complet
2. Adresse physique – Ne donnez pas votre boîte postale car nos livreurs ne peuvent pas livrer à une boîte postale
3. Numéro de téléphone
4. Numéro de modèle
5. Numéro de pièce
6. # de facture
7. Date de l'achat

NOTE: Notre politique est de livrer toutes les demandes de pièces par la voie terrestre; prière de fournir le nom de votre transporteur ainsi que votre numéro de compte si vos exigences sont d'avoir ces pièces livrées pendant la nuit/le lendemain. Des panneaux de remplacement ne sont pas disponibles. Si des dommages sont survenus durant le transport, prière de retourner l'unité entière à l'endroit de l'achat pour un crédit et un remplacement. La facture originale peut être exigée.

AVANT DE COMMENCER:

Ouvrez, identifiez et comptez toutes les pièces avant de procéder à l'assemblage. Disposez les pièces sur une surface non-abrasive telle un tapis ou une couverture.

Instrucciones

Si le faltan partes o tiene alguna pregunta, escriba un mensaje de correo electrónico a Lorell@sprich.com o envíe un fax al 404-472-9063.

Recuerde incluir la siguiente información:

1. Nombre completo
2. Domicilio. No incluye apartado postal debido a que nuestros distribuidores no pueden hacer entregas a un apartado postal.
3. Número telefónico
4. Número de modelo
5. Número de parte
6. No. de factura
7. Fecha de compra

NOTA: Nuestra política establece enviar todas las partes solicitadas vía terrestre. Si sus requisitos incluyen tener estas partes con un envío nocturno o al día siguiente, sírvase proporcionar su transportista asignado y número de cuenta. No se cuenta con tableros de repuesto. Si la unidad sufrió algún daño durante el envío, regrésela completa a donde la adquirió para que le reembolsen su pago y se la reemplacen. Se le podría solicitar su factura original.

ANTES DE INICIAR:

Abra, identifique y cuente todas las partes antes del ensamble. Coloque todas las partes en una superficie no abrasiva, como una alfombra o sábana.











Assembly Instructions
Instructions d'assemblage
Instrucciones de Ensamble

Double Cushion Executive High-Back Chair
Fauteuil de direction à dossier haut avec double coussin
Silla Ejecutiva con Doble Acojinado y Respaldo Alto
LLR62624

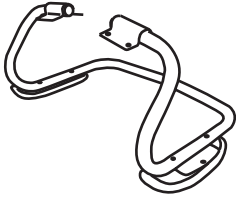
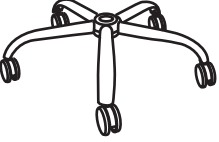
Please unscrew all hardware from cushion before assembly.

Veillez dévisser toute la quincaillerie du coussin avant l'assemblage.

Desatornille toda la ferretería del cojín antes de ensamblar.

<p>(1)</p>  <p>Back Dossier Respaldo</p>	<p>(2)</p>  <p>Seat & Mechanism Siège et mécanisme Asiento y mecanismo</p>	<p>(3)</p>  <p>Arm Frame Cadre pour accoudoir Armazón de los descansabrazos</p>
<p>(4)</p>  <p>L370 W/Casters L370 avec roulettes L370 c/ruedas</p>	<p>(5)</p>  <p>Knee Tilt Gas Lift Vérin à gaz pour inclinaison des genoux Elevador de gas para ajuste de inclinación</p>	
<p>(A)-4pcs</p>  <p>M6*30</p>	<p>(B)-1pcs</p>  <p>M6*55</p>	<p>(C)-1pcs</p>  <p>Cap Capuchon/Tapa</p>
<p>(D)-8pcs</p>  <p>M6*25</p>		

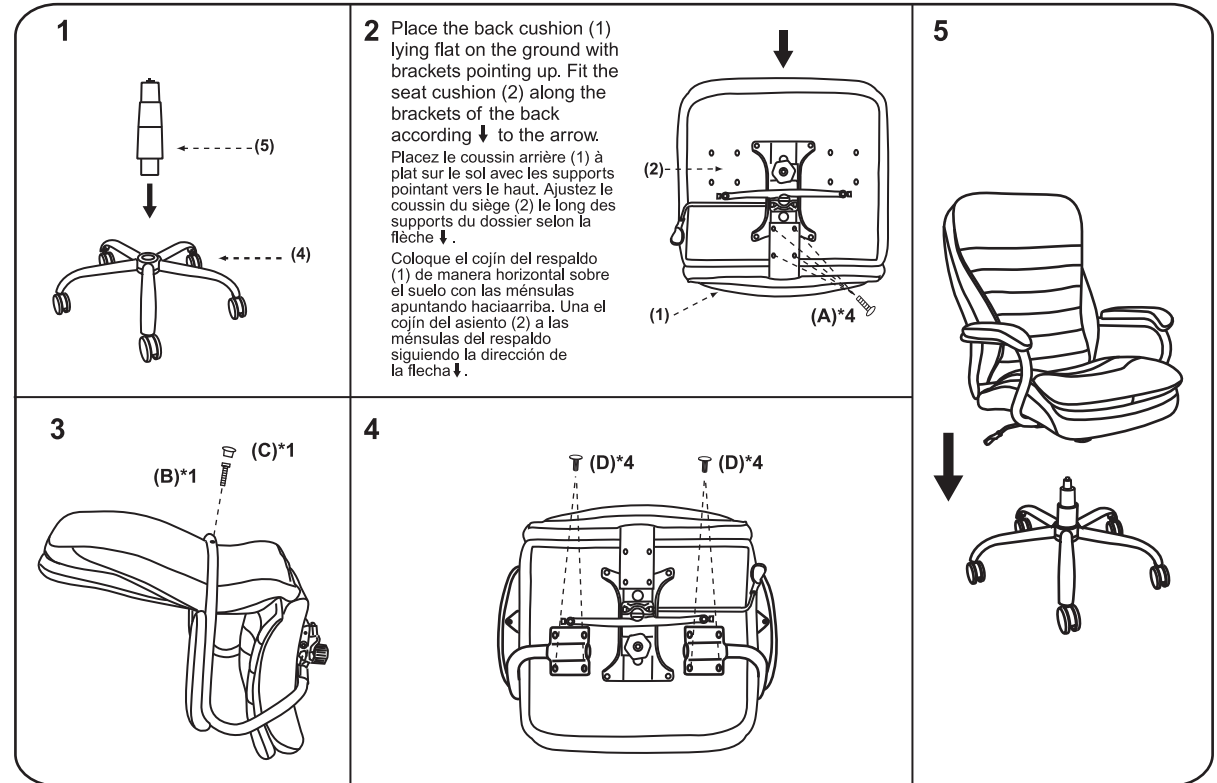

Insert and pre-screw all screws as shown on instruction sheet. When assembly is completed, then fully tighten all screws before using the chair. This chair is only intended for sitting. Any other use will void the warranty.

Insérez et vissez partiellement toutes les vis comme montré sur la feuille d'instructions. Lorsque l'assemblage est complété, serrez alors parfaitement toutes les vis avant d'utiliser la chaise. Cette chaise n'est conçue que pour s'asseoir. Tout autre usage va annuler la garantie.

Inserte y apriete ligeramente todos los tornillos como se muestra en el instructivo. Al terminar de ensamblar, apriete por completo todos los tornillos antes de usar la silla. Esta silla es únicamente para sentarse. Cualquier otro uso invalidará la garantía.

