

**Set Up Flipchart:**

1. Pull front leg forward.
2. Loosen height adjuster locking knobs (A).
3. Set board you wish to use in desired angle position and height, then tighten knobs (A).
4. Comes with a foldable pen tray on the bottom frame.

**For Pads Use:**

1. Screw paper pad to the whiteboard under pad retailer (C) by using the screw (B) and nut (D).

**For Whiteboard Use:**

1. You may write with dry-erase markers on either side of the board.

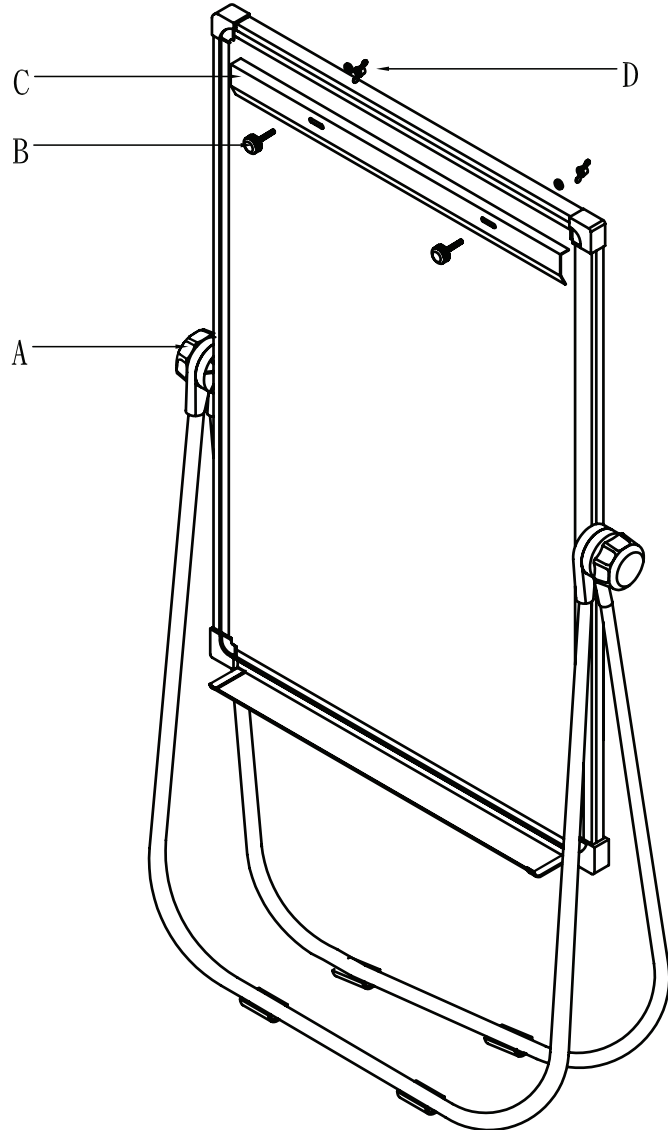

**Installation du tableau de papier :**

1. Tirer le pied avant vers l'avant.
2. Desserrer les boutons de blocage de réglage en hauteur (A)
3. Ajuster l'angle, la position et la haute du tableau que vous voulez utiliser, puis serrer les boutons (A).
4. Livré avec un auget pour stylos pliable sur la partie inférieure du cadre.

**Pour utilisation avec bloc-notes :**

1. Coincer le bloc de papier sur le tableau en le glissant sous le système de retenue (C) à l'aide de la vis (B) et de l'écrou (D).

**Pour utilisation comme tableau blanc :**

1. Vous pouvez écrire avec des marqueurs à essuyage à sec sur les deux faces du tableau.

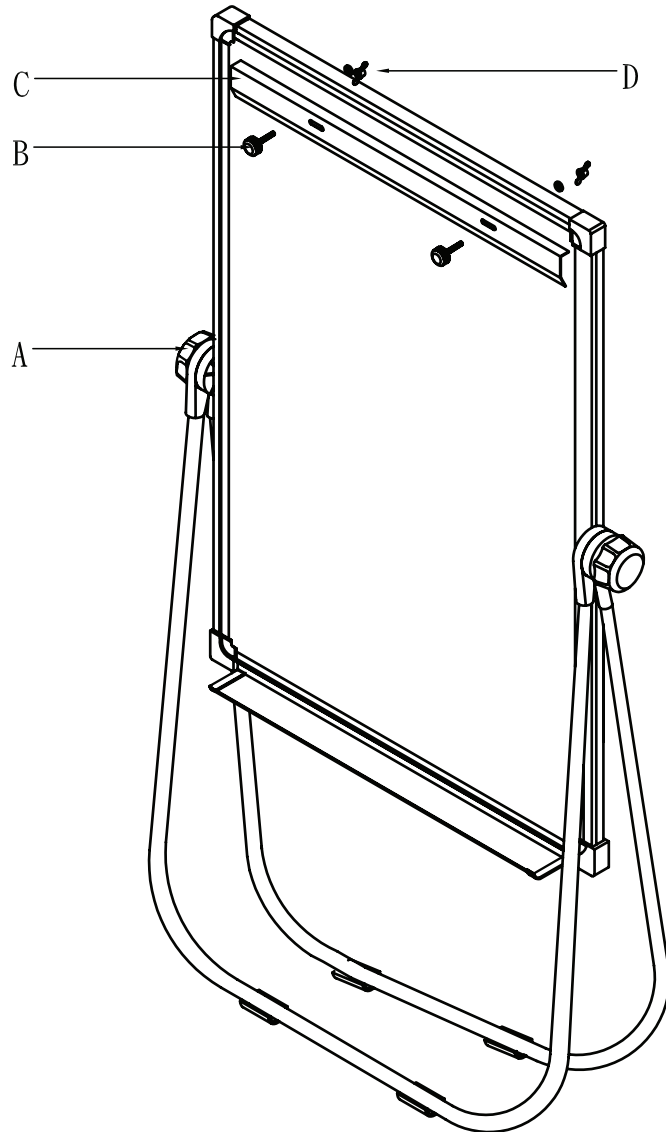

### Ensamble del rotafolio:

1. Jale la pata frontal hacia delante.
2. Afloje las perillas de ajuste de la altura (A).
3. Coloque el rotafolio con el ángulo y la altura de su elección, y luego apriete las perillas (A).
4. Incluye una charola portamarcador plegable en el marco inferior.

### Para el uso de bloc de hojas:

1. Atornille el bloc de papel al pizarrón debajo del sujetador (C), utilizando el tornillo (B) y la tuerca (D).

### Para uso como pizarrón blanco:

1. Puede escribir con marcadores para pizarrón blanco en cualquier lado del pizarrón.

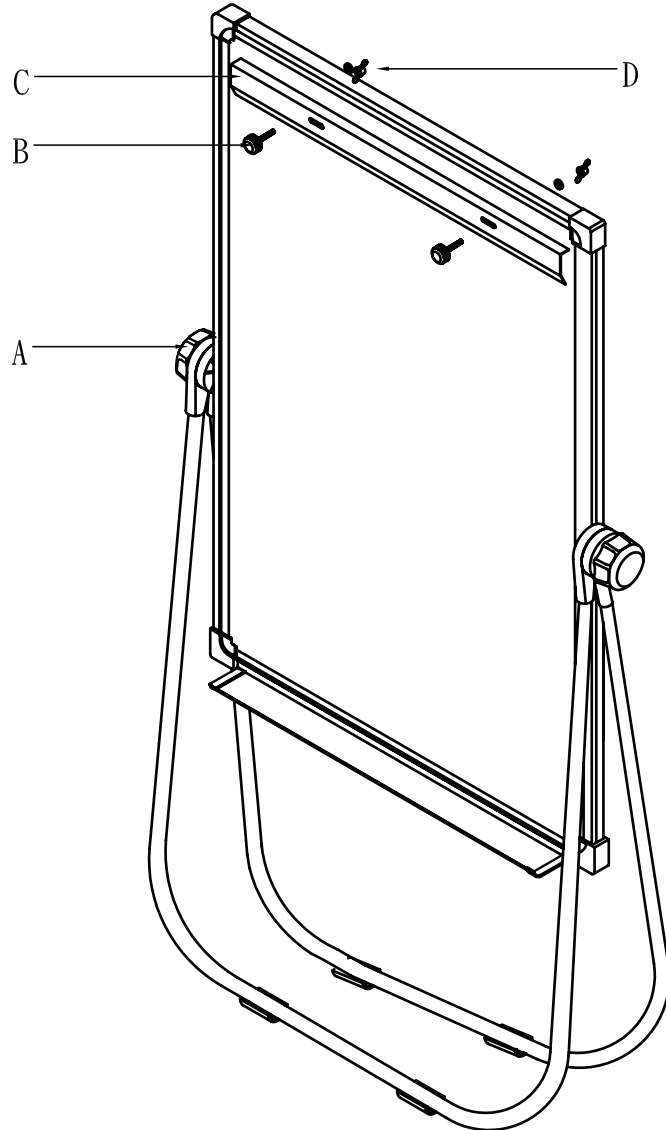

## Instructions

### **CALL US FIRST! DO NOT RETURN TO STORE.**

For immediate help with assembly or product information call our toll-free number: **1-888-598-7316** Mon. - Fri. 7am to 7 pm CST  
Our staff is ready to provide assistance. Damaged or missing parts ship from our facility in 1-2 business days.

Please provide the following information:

1. Full Name
2. Physical Address – do not include P.O. Box as our carriers cannot deliver to P.O. Boxes
3. Phone Number
4. Model Number
5. Part Number
6. Invoice #
7. Date of Purchase

Note: Our policy is to send all parts requests via normal ground transportation. If your requirements are to have these parts via overnight/next day, please provide your designated carrier and account number. Replacement panels are not available. If any damage has occurred during shipment please return the entire unit to place of purchase for credit and replacement. Original invoice may be required.

Before you begin:

Open, identify and count all parts prior to assembly. Lay out the parts on a non-abrasive surface such as carpet or blanket.

## Instructions

### **APPELEZ-NOUS D'ABORD! NE REVENEZ PAS AU MAGASIN.**

Pour obtenir une aide immédiate concernant l'assemblage ou des informations sur les produits, appelez notre numéro sans frais :  
**1-888-598-7316** Lun. - vend. 7h à 19 h CST Notre personnel vous attend pour vous offrir son aide.  
Les pièces endommagées ou manquantes sont expédiées de nos locaux sous 1 à 2 jours ouvrables.

Veillez inclure les informations suivantes :

1. Nom complet
2. Adresse physique – ne pas inclure de boîte postale, car nos porteurs ne peuvent pas livrer à ces boîtes.
3. Numéro de téléphone
4. Numéro de modèle
5. Numéro de pièce
6. Numéro de facture
7. Date d'achat

Remarque : Notre politique est d'envoyer toutes les pièces demandées par transport terrestre normal. Si vous voulez recevoir ces pièces le jour suivant, indiquez votre porteur désigné ainsi qu'un numéro de compte. Nous ne fournissons pas de panneaux de rechange. En cas d'endommagement en cours de transport, renvoyez l'unité entière au lieu d'achat pour recevoir un crédit ou un échange. La facture originale vous sera peut-être demandée.

Avant de commencer:

Ouvrez, identifiez et comptez toutes les pièces avant l'assemblage. Disposez à plat les pièces sur une surface non abrasive comme un tapis ou une couverture.

## Instrucciones

### **¡LLÁMENOS PRIMERO! NO DEVUELVA EL PRODUCTO A LA TIENDA.**

Para recibir ayuda inmediata con el ensamble o información del producto, llame a nuestro número gratuito: **1-888-598-7316**  
De lunes a viernes de 7 a.m. a 7 p.m., hora del Centro. Nuestro personal está preparado para brindarle asistencia.  
Las partes dañadas o faltantes saldrán de nuestras instalaciones en el transcurso de 1 a 2 días hábiles.

Recuerde proporcionar la siguiente información:

1. Nombre completo
2. Domicilio físico – No incluya apartados postales debido a que no podemos realizar entregas en un apartado postal.
3. Número telefónico
4. Número de modelo
5. Número de parte
6. Número de factura
7. Fecha de compra

Nota: Nuestra política es enviar todas las solicitudes de partes por transporte terrestre regular. Si usted solicitó el envío de estas partes durante la noche o con entrega al día siguiente, proporcione el nombre de su compañía de mensajería y su número de cuenta. Los paneles de repuesto no están disponibles. Si ocurrió algún daño durante el envío, devuelva la unidad completa al lugar de compra para su devolución o reposición. Es posible que le pidan la factura original.

Antes de iniciar:

Abra, identifique y cuente todas las partes antes del ensamble. Coloque todas las partes en una superficie no abrasiva, como una alfombra o sábana.