

ASSEMBLY INSTRUCTION:

1. Assemble the press button (refer to Fig. 1). Place the spring (M) in between upper part (K) and lower part of button, (L) first, then fasten (K) and (L) together by using the gasket (P) and a screw (Q).
2. Place the assembled press button in the center of upper cross bar (E), fix the press button to the upper cross bar (E) by using 2 screws(O) (refer to Fig. 1).
3. Use the wrench (R) and 2 screws (N) to connect each leg (B) to its leg base (C) (refer to Fig. 2).
4. Install one locking caster (G) and one regular caster (H) into each leg base (C) (refer to Fig. 3).
5. Install the pen tray (F) onto upper cross bar (E) with 3 screws (Q) (refer to Fig. 4).
6. Connect each end of the upper cross bar (E) to the legs (B) with each side 2 screws (N) (refer to Fig. 4).
7. Connect each end of the lower cross bar (D) to the legs (B) with each side 2 screws (N) (refer to Fig. 4).
8. Place the whiteboard (A) on the assembled base by resting the flanges attached to whiteboard in the grooves on top of each leg (refer to Fig. 4).
9. Press the 2 secure knobs (I) in to secure the board in place (refer to Fig. 4).
10. Press 4 caps (J) in on each leg to cover the screws (refer to Fig. 4).

USAGE INSTRUCTION:

1. Press the press button to revolve the board.
2. Press down the brake on the locking casters to stop the easel from moving. Pull up the brake to move the easel around.

PARTS	DESCRIPTION	QTY.
A	Whiteboard with flanges attached	1
B	Leg	2
C	Leg Base	2
D	Lower Cross Bar	1
E	Upper Cross Bar	1
F	Pen Tray	1
G	Locking Caster	2
H	Regular Caster	2
I	Secure Knob	6
J	Cap	8
K	Upper Part of Button	1
L	Lower Part of Button	1
M	Spring	1
N	Screw – M8x50mm	12
O	Screw – M5x16	2
P	Screw – Gasket	1
Q	Screw – ST4x14	4
R	Wrench	3

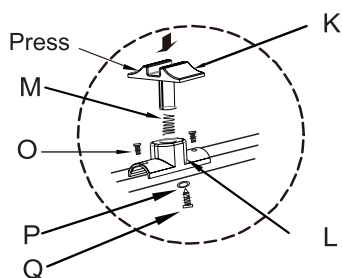

Fig.1

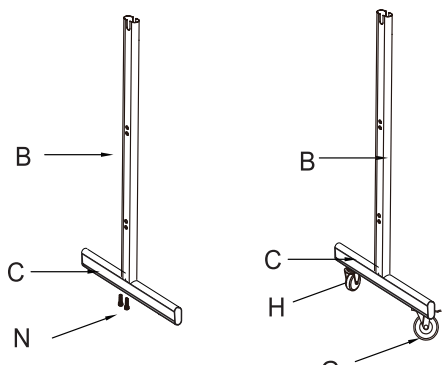

Fig.2

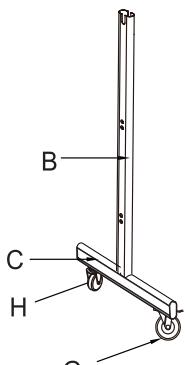

Fig.3

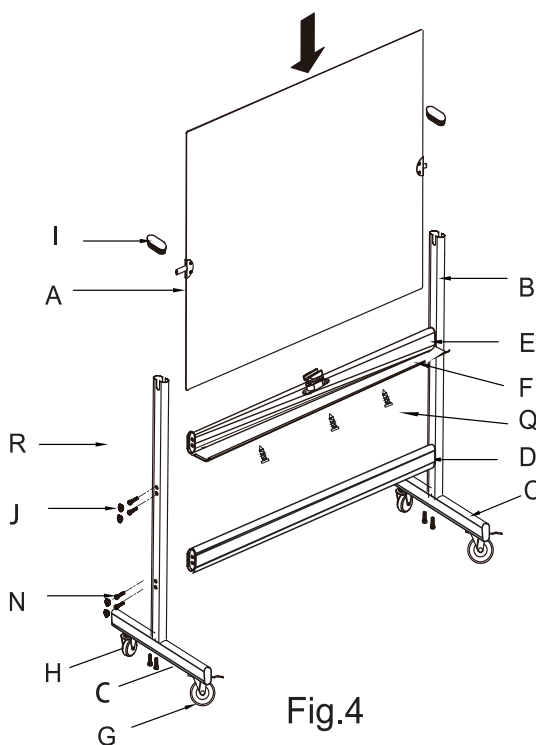
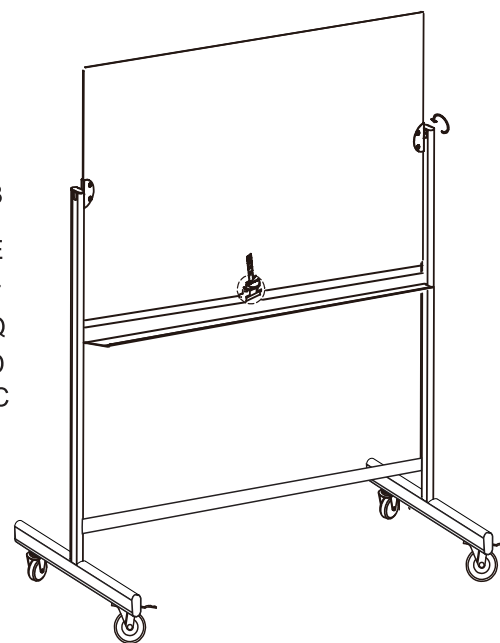

Fig.4



DIRECTIVES DE MONTAGE :

1. Montage du bouton (voir Fig. 1). Placez d'abord le ressort (M) entre la partie supérieure (K) et inférieure (L) du bouton, puis utilisez le joint d'étanchéité (P) et une vis (Q) pour fixer ces parties ensemble.
2. Placez le bouton assemblé au centre de la traverse supérieure (E) et fixez-le à l'aide de 2 vis (O) (voir Fig. 1).
3. Utilisez la clé (R) et 2 vis (N) pour fixer les pieds (B) à la base (C) (voir Fig. 2).
4. Installez une roulette ordinaire (H) et une verrouillable (G) dans la base (C) (voir Fig. 3).
5. Installez le bac à marqueurs (F) sur la traverse supérieure (E) à l'aide de 3 vis (Q) (voir Fig. 4).
6. Raccordez la traverse supérieure (E) aux pieds (B) à l'aide de 2 vis (N) (voir Fig. 4).
7. Raccordez la traverse inférieure (D) aux pieds (B) à l'aide de 2 vis (N) (voir Fig. 4).
8. Glissez les collets du tableau (A) dans les rainures à cet effet sur les pieds (voir Fig. 4).
9. Fixez le tableau en place en insérant les poignées de verrouillage (I) sur les côtés (voir Fig. 4).
10. Couvrez les vis en insérant les capuchons (J) à cet effet (voir Fig. 4).

MODE D'EMPLOI :

1. Appuyez sur le bouton pour retourner le tableau.
2. Appuyez le taquet sur les roulettes verrouillables pour empêcher le tableau de se déplacer sur le sol. Tirez sur le taquet lorsque vous voulez déplacer le tableau.

PIÈCES	DESCRIPTION	QTY.
A	Tableau avec collets	1
B	Pied	2
C	Base	2
D	Traverse inférieure	1
E	Traverse supérieure	1
F	Bac à marqueurs	1
G	Roulette verrouillable	2
H	Roulette ordinaire	2
I	Poignée de verrouillage	6
J	Capuchon	8
K	Partie supérieure du bouton	1
L	Partie inférieure du bouton	1
M	Ressort	1
N	Vis – M8x50mm	12
O	Vis – M5x16	2
P	Vis – Joint	1
Q	Vis – ST4x14	4
R	Clé de serrage	3

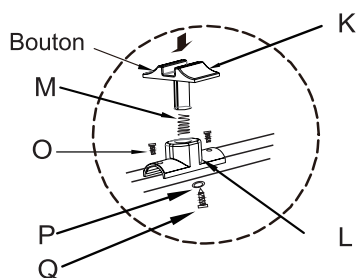

Fig.1

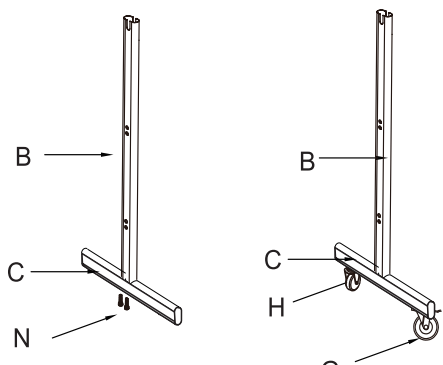

Fig.2

Fig.3

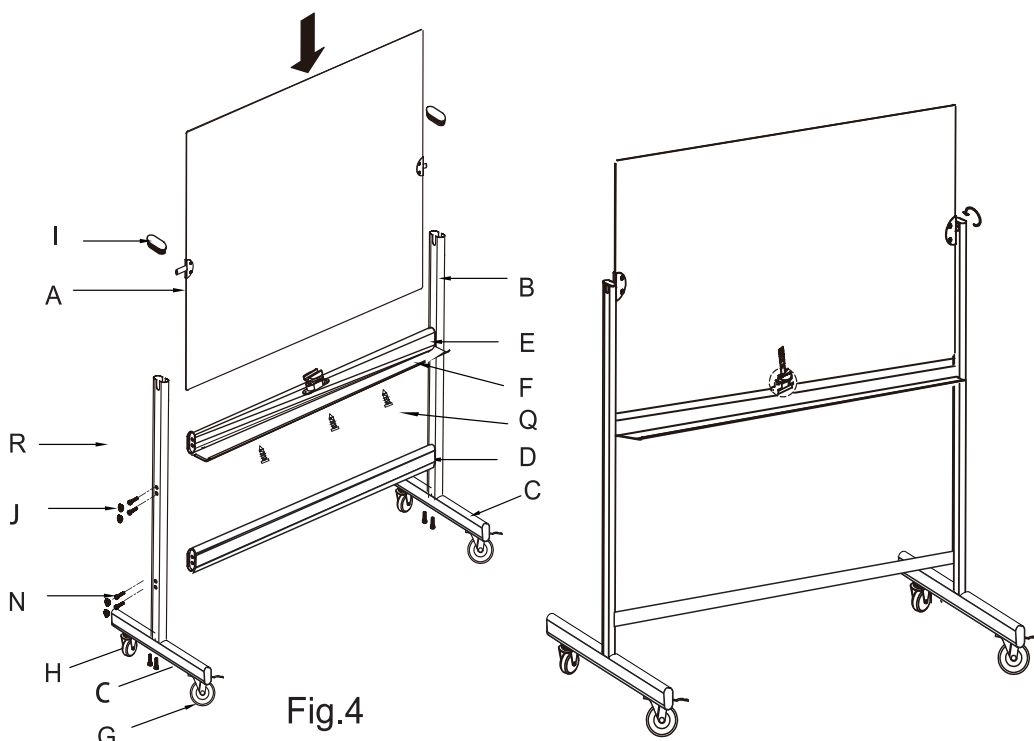

Fig.4

INSTRUCCIONES DE ARMADO:

1. Arme el botón pulsador (consulte la Fig.1) Coloque el resorte (M) entre la parte superior (K) y la parte inferior del botón, (L) primero, luego asegure (K) y (L) juntos usando la junta (P) y un tornillo (Q).
2. Coloque el botón pulsador armado en el centro de la barra cruzada superior (E), fije el botón pulsador en la barra cruzada superior (E) usando 2 tornillos(O) (consulte la Fig.1)
3. Use la llave (R) y los 2 tornillos (N) para conectar cada pata (B) a su base (C). (consulte la Fig.2)
4. Instale una rueda de fijación (G) y una rueda regular (H) en la base de cada pata (C). (consulte la Fig.3)
5. Instale la bandeja para rotuladores (F) en la barra cruzada superior (E) con 3 tornillos (Q) (consulte la Fig.4)
6. Fije cada extremo de la barra cruzada superior (E) en las patas (B) con los 2 tornillos de cada lado (N). (consulte la Fig.4)
7. Fije cada extremo de la barra cruzada inferior (D) en las patas (B) con los 2 tornillos de cada lado (N). (consulte la Fig.4)
8. Coloque la pizarra blanca (A) en la base armada colocando las bridas fijadas en la pizarra blanca en las muescas en la parte superior de cada pata. (consulte la Fig.4)
9. Oprima las 2 perillas de fijación (I) para asegurar la pizarra en su lugar. (consulte la Fig.4)
10. Oprima los 4 tapones (J) en cada pata para cubrir los tornillos. (consulte la Fig.4)

INSTRUCCIÓN DE USO:

1. Oprima el botón pulsador para hacer girar la pizarra.
2. Oprima el freno de las ruedas de fijación para que el caballete no se mueva. Levante el freno para mover el caballete.

PARTES	DESCRIPCIÓN	QTY.
A	Pizarra blanca con las bridas fijadas	1
B	Pata	2
C	Base de la pata	2
D	Barra cruzada inferior	1
E	Barra cruzada superior	1
F	Bandeja para rotuladores	1
G	Rueda de fijación	2
H	Rueda regular	2
I	Perilla de fijación	6
J	Tapón	8
K	Parte superior del botón	1
L	Parte inferior del botón	1
M	Resorte	1
N	Tornillo – M8x50mm	12
O	Tornillo – M5x16	2
P	Tornillo – Junta	1
Q	Tornillo – ST4x14	4
R	Llave inglesa	3

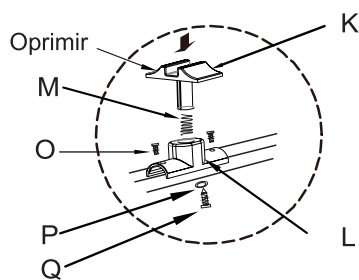

Fig.1

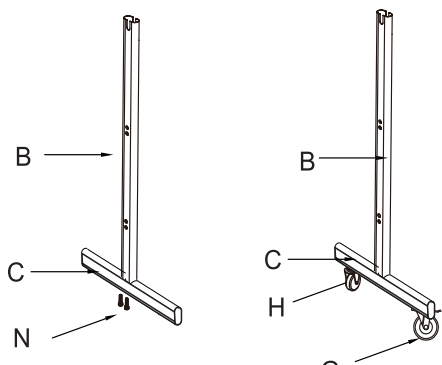

Fig.2

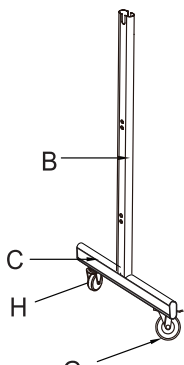

Fig.3

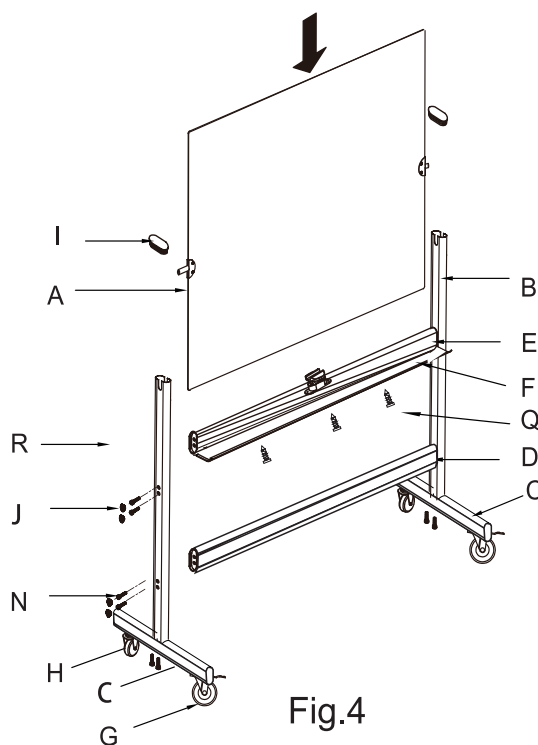
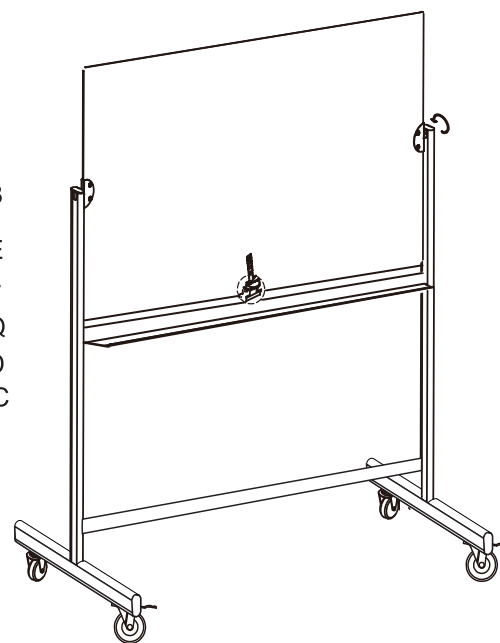

Fig.4



Instructions

CALL US FIRST! DO NOT RETURN TO STORE.

For immediate help with assembly or product information call our toll-free number: **1-888-598-7316** Mon. - Fri. 7am to 7 pm CST
Our staff is ready to provide assistance. Damaged or missing parts ship from our facility in 1-2 business days.

Please provide the following information:

1. Full Name
2. Physical Address – do not include P.O. Box as our carriers cannot deliver to P.O. Boxes
3. Phone Number
4. Model Number
5. Part Number
6. Invoice #
7. Date of Purchase

Note: Our policy is to send all parts requests via normal ground transportation. If your requirements are to have these parts via overnight/next day, please provide your designated carrier and account number. Replacement panels are not available. If any damage has occurred during shipment please return the entire unit to place of purchase for credit and replacement. Original invoice may be required.

Before you begin:

Open, identify and count all parts prior to assembly. Lay out the parts on a non-abrasive surface such as carpet or blanket.

Instructions

APPELEZ-NOUS D'ABORD! NE REVENEZ PAS AU MAGASIN.

Pour obtenir une aide immédiate concernant l'assemblage ou des informations sur les produits, appelez notre numéro sans frais :
1-888-598-7316 Lun. - vend. 7h à 19 h CST Notre personnel vous attend pour vous offrir son aide.
Les pièces endommagées ou manquantes sont expédiées de nos locaux sous 1 à 2 jours ouvrables.

Veillez inclure les informations suivantes :

1. Nom complet
2. Adresse physique – ne pas inclure de boîte postale, car nos porteurs ne peuvent pas livrer à ces boîtes.
3. Numéro de téléphone
4. Numéro de modèle
5. Numéro de pièce
6. Numéro de facture
7. Date d'achat

Remarque : Notre politique est d'envoyer toutes les pièces demandées par transport terrestre normal. Si vous voulez recevoir ces pièces le jour suivant, indiquez votre porteur désigné ainsi qu'un numéro de compte. Nous ne fournissons pas de panneaux de rechange. En cas d'endommagement en cours de transport, renvoyez l'unité entière au lieu d'achat pour recevoir un crédit ou un échange. La facture originale vous sera peut-être demandée.

Avant de commencer:

Ouvrez, identifiez et comptez toutes les pièces avant l'assemblage. Disposez à plat les pièces sur une surface non abrasive comme un tapis ou une couverture.

Instrucciones

¡LLÁMENOS PRIMERO! NO DEVUELVA EL PRODUCTO A LA TIENDA.

Para recibir ayuda inmediata con el ensamble o información del producto, llame a nuestro número gratuito: **1-888-598-7316**
De lunes a viernes de 7 a.m. a 7 p.m., hora del Centro. Nuestro personal está preparado para brindarle asistencia.
Las partes dañadas o faltantes saldrán de nuestras instalaciones en el transcurso de 1 a 2 días hábiles.

Recuerde proporcionar la siguiente información:

1. Nombre completo
2. Domicilio físico – No incluya apartados postales debido a que no podemos realizar entregas en un apartado postal.
3. Número telefónico
4. Número de modelo
5. Número de parte
6. Número de factura
7. Fecha de compra

Nota: Nuestra política es enviar todas las solicitudes de partes por transporte terrestre regular. Si usted solicitó el envío de estas partes durante la noche o con entrega al día siguiente, proporcione el nombre de su compañía de mensajería y su número de cuenta. Los paneles de repuesto no están disponibles. Si ocurrió algún daño durante el envío, devuelva la unidad completa al lugar de compra para su devolución o reposición. Es posible que le pidan la factura original.

Antes de iniciar:

Abra, identifique y cuente todas las partes antes del ensamble. Coloque todas las partes en una superficie no abrasiva, como una alfombra o sábana.