

Para sua máquina ser "Melhor"

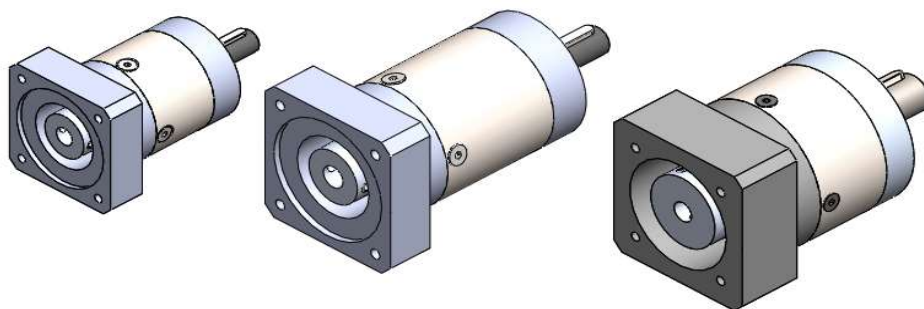

O redutores planetários da HOGUI são ideais para aplicações dinâmicas onde se deseja aumentar o torque e diminuir a velocidade mantendo a alta confiabilidade num longo periodo de vida util.

Principais características

- Alta velocidade de entrada
- Alto capacidade de torque
- vários ranges de reduções
- flanges padronizadas
- Isento de manutenção

SIZE redutor planetário		PLS60	PLS80	PLS115
Torque Nominal	[Nm]	≤ 140	≤ 170	≤ 800
range redução		3 ~ 25	3 ~ 81	3 ~ 81
1° stg		3, 4, 5	3, 4, 5, 7, 9	3, 4, 5, 6, 7, 9
2° stg		12, 15, 16, 20, 25	25, 49, 81	16, 20, 25, 36, 49, 63, 81
Dimensões eixo	[mm]	14 x 30	20 x 36	25 x 50
Dimensões flange	[mm]	60	80	115
Grau Proteção (IP) EN 60529		IP55		
Condições climáticas		-20 a 60 °C		
Temperatura armazenagem		-20 a 60 °C		
Temperatura de operação		-20 a 40 °C		