

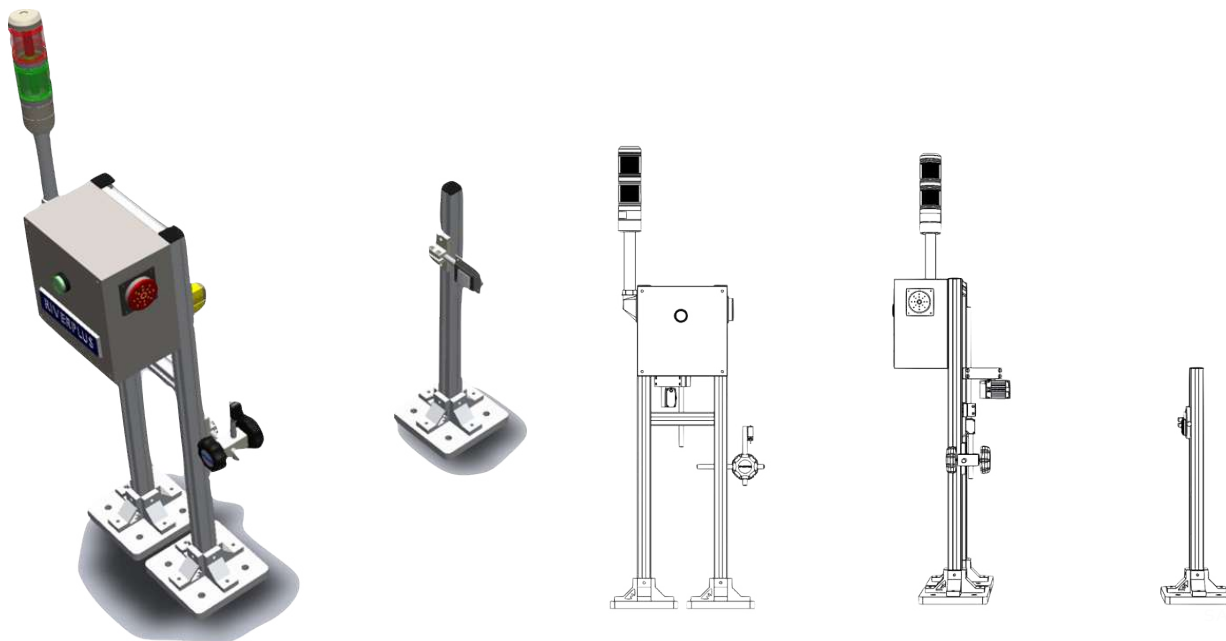

Contador de Aves STD-1400



Descrição:

Contador de Aves foi desenvolvido para atender principalmente frigorífico de aves, incorporado por uma câmera de visão industrial de alta resolução onde é capaz de contabilizar até 14.000 aves hora, os dados podem ser integrados ao sistema interno do cliente, o sistema também é capaz de reconhecer falta de membros, fraturas e hematomas quando instalado após processo de evisceração.

Informações Técnicas:

Dimensões:

314,7 x 674,7 x 1100,3 mm (C x L x A)

Construção:

Construção: Aço inoxidável - AISI 304

Grau de Proteção: IP 67

Conectividade:

Serial: 2 x RS-232/RS-485 bi-directional

Ethernet: 2 x IEEE 802.3, 10/100BASE-T

WIFI: IEEE 802.11b:

USB: 3 x usb 3.0

Sistema:

Display: Touchscreen 12

Processador: Intel I3 1.9Mhz

Memória: 4G SO-DDR3

Armazenamento: MSATA 630 64G

Sistema Operacional: Win10 IoT

Alimentação:

Tensão: 220 VAC 50-60 Hertz

Estrutura Robusta

Alto Grau de Proteção

Indicador aves/hora, pela velocidade da nória

Relatórios on line