

# Checkweigher STD-9000

saibamais

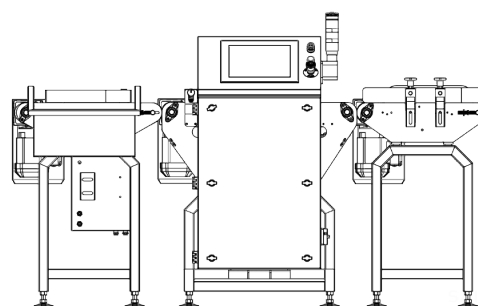
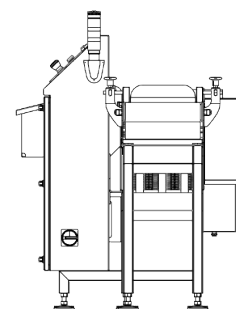

## Descrição:

A CHECKWEIGHER STD-9000 foi desenvolvida para atender à necessidade da indústria de garantir o real peso dos produtos comercializados. Máquinas de envase costumam ter falhas eventuais e podem perder a calibração de uma hora para outra. A STD-9500 garante este monitoramento de forma eficiente, evitando prejuízos tanto para a empresa como para os consumidores. Com capacidade até 10 kg se torna o equipamento ideal para processos primários, visualização de dados de produção e monitoramento do equipamento remotamente pelo celular.

## Informações Técnicas:

### Dimensões:

1920,7 x 870,7 x 1120,3 mm ( C x L x A)

### Construção:

Construção: Aço inoxidável - AISI 304

Grau de Proteção: IP 67

### Conectividade:

Serial: 2 x RS-232/RS-485 bi-directional

Ethernet: 2 x IEEE 802.3, 10/100BASE-T

I/O: 10 entradas e 10 saídas digitais de 24VDC

USB: 3 x usb 3.0

### Sistema:

Display: Touchscreen 12"

Processador: Intel I3 1.9Mhz

Memória: 4G SO-DDR3

Armazenamento: MSATA 630 64G

Sistema Operacional: Win10 IoT

### Alimentação:

Tensão: 380 VAC 50-60 Hertz

Ar comprimido: 6 a 10 Bar

Estrutura Robusta

Resolução 1 g

Precisão de 2 gramas

Relatórios On Line via WEB