

CATÁLOGO
2024

AR
DESIGN EM CONCRETO
Ale Rebelato

“O que determina a beleza, senão a própria essência?”

O mundo do concreto está na nossa família a mais de 20 anos, é a essência do que fazemos. Nossos sonhos foram construídos em cima dessa história de características cruas, de rusticidade, polída e versátil, como o concreto. Vemos no nosso caminho uma infinidade de oportunidades, e por isso ampliamos nossos horizontes para o design, concretos de alto padrão e beleza!

***Essa é nossa essência, nossa beleza,
o sonho da nossa casa para a casa de nossos clientes!***

Alessandra Rebelato

sobre nós

“ Especialistas em concreto criativo

Aqui na Ale Rebelato não paramos de evoluir, e todos os dias tentamos fazer algo novo. Trabalhamos a mais de 20 anos com concreto, com a nossa empresa matriz Zocotec Artefatos de Concreto.

Assumimos compromisso de sempre oferecer o melhor aos nossos clientes, e foi daí que surgiu a linha premium de concretos, a Ale Rebelato Desing em Concretos.



O concreto assume papel de destaque no design de ambientes. Um material vivo e versátil, por sua capacidade de se moldar e se adaptar.

É possível moldar formas leves, apesar da sua robustez. Com a crua beleza que vem de sua própria essência e que o transforma em algo que merece ser manuseado, sentido e, sobretudo, admirado.



“As cubas de concreto têm o dom de transformar banheiros e lavabos, em ambientes encantadores.”

NOVA COLEÇÃO

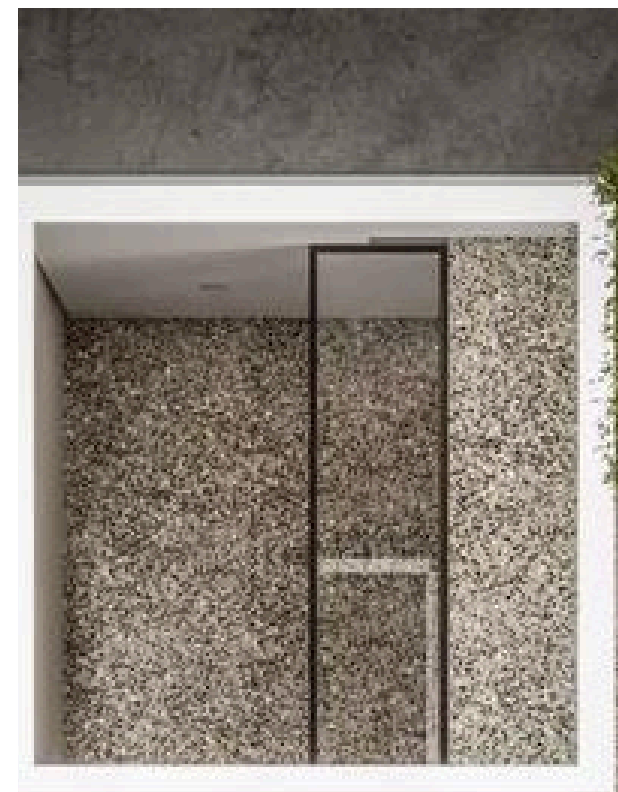



Cubas de concreto

Conheça nossas cubas de concreto. Elas têm o dom de transformar banheiros e lavabos em ambientes encantadores, nas residências, escritórios, cafés, restaurantes, lojas e espaços do comércio em geral.

Concreto cru

Um material vivo e mutante, por sua capacidade de se moldar e se adaptar. De criar formas leves, apesar de seu peso. Com a crua beleza que vem de sua própria essência e que o transforma em algo que merece ser manuseado, sentido e, sobretudo, admirado.



Mo101

Código LKE
32 comprimento
50 largura
14,5 altura
Peso: ~20 kg

Design inovador e impactante.
Traços harmoniosos.
Equilíbrio perfeito entre solidez
e bom gosto, entre beleza e
funcionalidade.

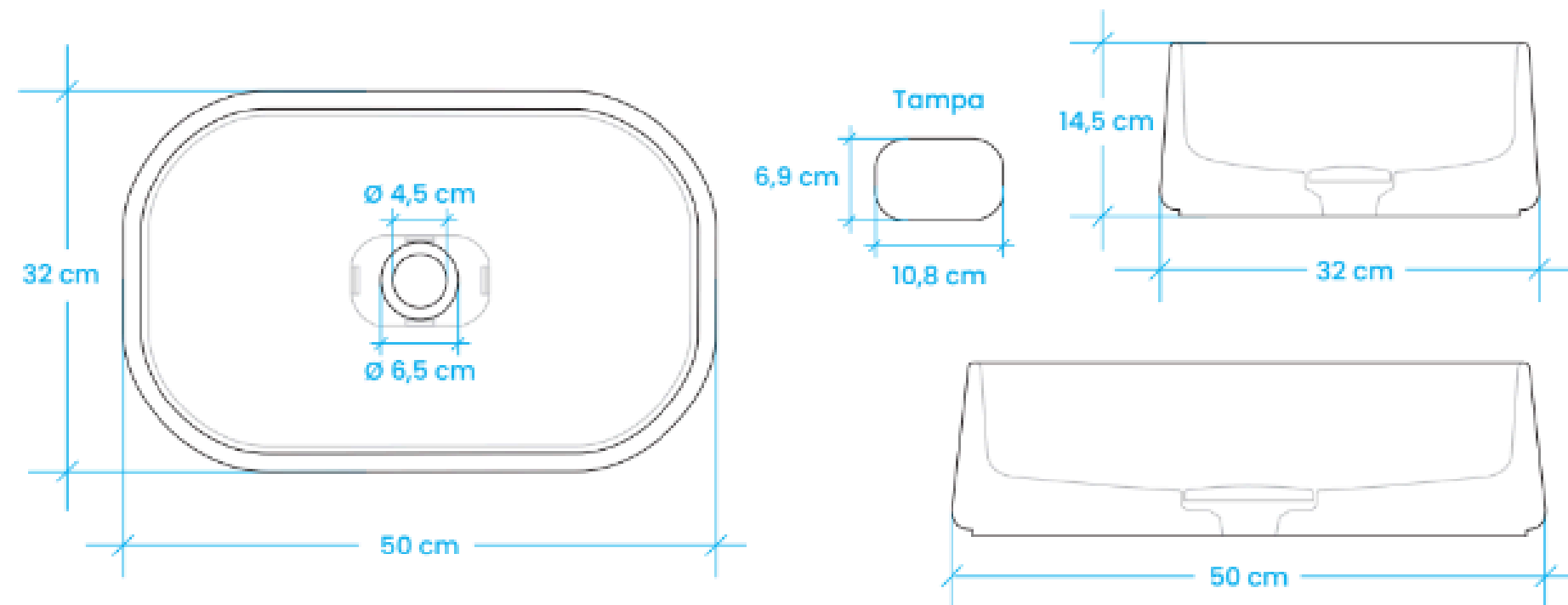

modelos



Nossa best-seller.

A cuba forte e imponente que lidera o quadro de vendas da Ale Rebelato.

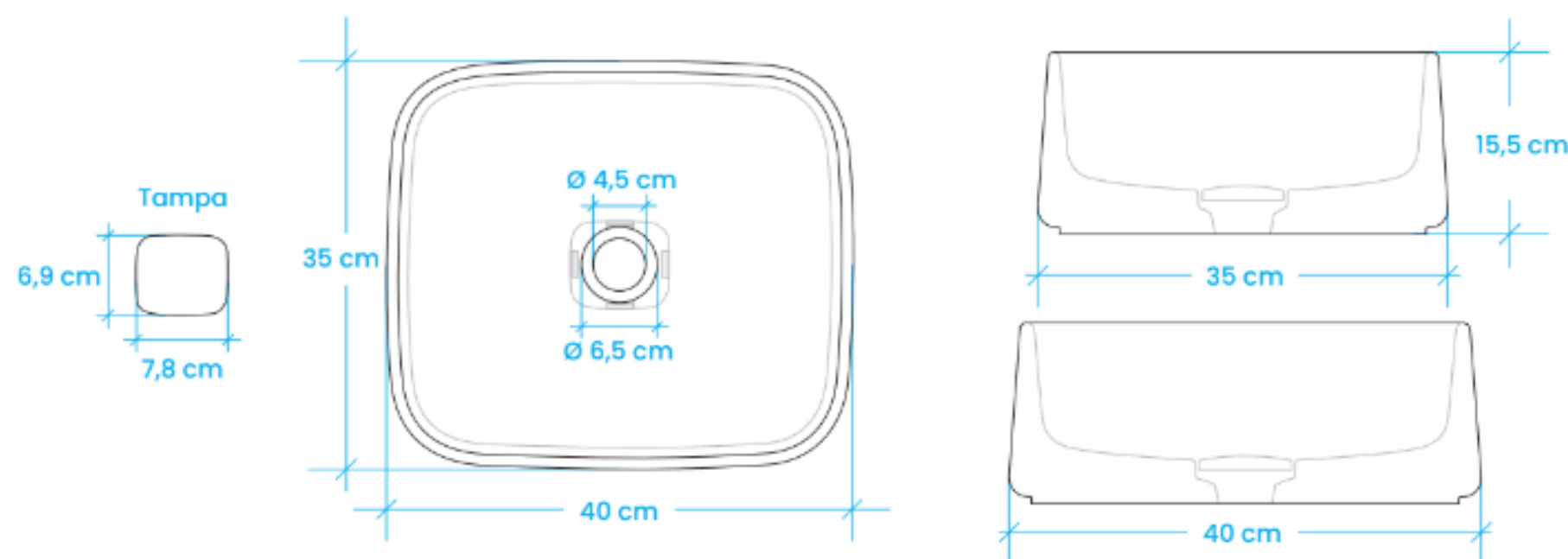

Mo102

Código BLD
35 comprimento
40 largura
15,5 altura
Peso: ~16 kg

manual de instrução

CUBAS DE CONCRETO ALTO PADRÃO 100% ARTESANAL

As cubas são feitas à mão, e cada peça é única. Não se trata, portanto, de produtos para quem procura por padrões, e sim para quem aprecia o diferente. Variações na textura e na cor fazem parte da personalidade do concreto, e não devem ser vistas como defeitos. Ao contrário: mais do que aceitáveis, elas são desejáveis, pois garantem a exclusividade de cada modelo.

LEVES ALTERAÇÕES NA COR

Por ser um material de personalidade irrequieta, o concreto jamais terá um tom de bloco monótono e imutável. Nuances na cor das peças são mais do que normais: são lindas. Por isso, as cubas se destinam a pessoas que – como nós – adoram essas características tão peculiares.

A RICA TEXTURA

Pequenos orifícios, que variam de tamanho e quantidade, dão aos nossos produtos um charme especial. Eles se formam devido à natureza do processo de fundição, e colaboram para a riqueza estética de cada modelo.

LINHAS DE FLUXO TEXTURAL

Durante a fase de moldagem, é possível que surjam linhas de fluxo textural. Super normal em peças de concreto feitas à mão.



FINAS FENDAS

O tempo e o uso podem fazer com que apareçam pequenas ranhuras na superfície do concreto. Isso em nada altera o desempenho dos nossos produtos, mas se você tiver dúvida quanto a qualquer tipo de fresta que surgir, entre em contato com a gente.

AGREGADOS EXPOSTOS

Cubas são produzidas com fórmulas próprias, em que misturamos cimento, areia e matérias-primas de alta qualidade. Em certos casos, esses insumos – os “agregados” – se tornam mais visíveis, deixando a textura ainda mais exclusiva.

produção

Nosso traço!

O processo de produção da Ale Rebelato é guiado por fórmulas que nós mesmos desenvolvemos, e elas são abastecidas pelo que há de melhor em insumos.

Design original, com fórmulas exclusivas, matérias-primas de qualidade e amor no acabamento.



instalação

Certifique-se de chamar um profissional para instalar a sua Cuba de Concreto!

- 1 – Coloque a cuba na posição desejada, em cima da bancada. Leve em conta a torneira e o sifão que serão usados, e marque o centro do ralo da cuba.
- 2 – Faça um corte de aproximadamente 12 cm, a partir do centro do tampo.
- 3 – Vire a cuba e aplique uma camada de silicone adesivo transparente, antifungo e antimoho, ou PU FLEXÍVEL 40, formando um cordão em volta de toda a peça. Faça o mesmo em volta do ralo, a 10 mm da borda.
- 4 – Ponha a cuba no local desejado. Retire o excesso de silicone, utilizando um pano macio.
- 5 – Coloque um cordão de silicone entre a bancada e a cuba. Novamente, retire o excesso de silicone com um pano macio.
- 6 – Certifique-se que a entrada de água, na base da cuba, está 100% vedada.
- 7 – Aplique uma grossa camada de silicone em volta do ralo, e posicione a parte superior da válvula.
- 8 – Aplique outra grossa camada de silicone em volta do ralo, na parte inferior da cuba, e instale a porca de fixação. Retire o excesso de silicone.
- 9 – Aguarde 24 horas para começar a usar a cuba.

instalação

IMPORTANTE

- NÃO APERTE A VÁLVULA EXCESSIVAMENTE.
- Se a válvula utilizada não possuir anel de vedação, é fundamental que seja colocada uma camada de silicone entre a cuba e toda a parte metálica da válvula. Tanto o anel de vedação quanto o silicone atuam como junta de dilatação, permitindo que o concreto trabalhe sem trincar.
- É importante que a bancada tenha furação, para permitir a correta instalação da válvula na cuba. Não instalar a válvula diretamente na parte inferior da bancada.
- Use silicone adesivo transparente, antifungo e antimoho. Para fixação da cuba ou instalação da válvula, não use massa plástica, não use epóxi, não use rejunte.
- Se por qualquer motivo a cuba precisar ser removida, aqueça um objeto cortante fino e introduza na camada do silicone, entre a base e a cuba, até que ela se desprenda.

manutenção

Para evitar manchas, lave e limpe sua cuba, sempre que algo (que não seja água) derramar nela.

Não tem mistério: sujou, limpa na hora.

- Use um pano macio, embebido em produto de limpeza neutro e não abrasivo.
- Não utilize buchas grossas: elas podem prejudicar a camada seladora.
- Não a deixe a Cuba cheia de água por muito tempo.
- De 3 em 3 meses, passe um pouquinho – muito pouquinho mesmo – de cera de abelhas e carnaúba. Sem esfregar, para não dar brilho.
- Atenção: é normal que, com o passar do tempo, o concreto ganhe suaves manchas e leves variações de cor.

contato

Instagram @ale.rebelato
E-mail ale.rebelato@zocotec.com.br
Site www.zocotec.com.br/ale.rebelato
Telefone +55 55 99969-5732
Endereço Eixo Secundário 2, 720
Distrito Industrial
Santa Maria/RS



AR
DESIGN EM CONCRETO
Ale Rebelato