



VOZ 1 - VOZ 2

UHF FIXED FREQUENCY WIRELESS MICROPHONE SYSTEM

INSTRUCTION MANUAL

MANUAL DE INSTRUCCIONES



VERSION 1.0

Explanation of Graphical Symbols



The lightning flash with arrowhead symbol within an equilateral triangle is intended to alert the user to the presence of uninsulated 'dangerous voltage' within the product's enclosure that may be of sufficient magnitude to constitute a risk of electric shock to persons.



The exclamation point within an equilateral triangle is intended to alert the user to the presence of important operating and maintenance (servicing) instructions in the literature accompanying the product.

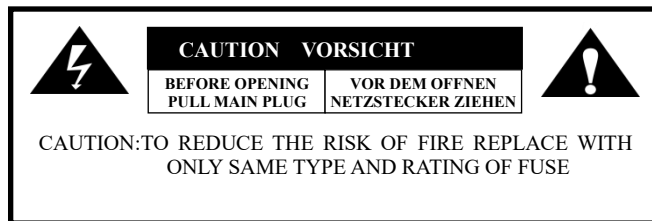

IMPORTANT SAFETY INSTRUCTIONS

- | | | |
|---|---|--|
| <ol style="list-style-type: none"> 1 Read these instructions. 2 Keep these instructions. 3 Heed all warnings. 4 Follow all instructions. 5 Do not use this apparatus near water. 6 Clean only with dry cloth. 7 Do not block any ventilation openings. Install in accordance with the manufacturer's instructions. 8 Do not install near any heat sources such as radiators, heat registers, stoves, or other apparatus (including amplifiers) that produce heat. | <ol style="list-style-type: none"> 9 10 11 12 | <p>Protect the power cord from being walked on or pinched particularly at plugs, convenience receptacles, and the point where they exit from the apparatus.</p> <p>Only use attachments/accessories specified by the manufacturer.</p> <p>Unplug this apparatus during lightning storms or when unused for long periods of time.</p> <p>Refer all servicing to qualified service personnel. Servicing is required when the apparatus has been damaged in any way, such as power-supply cord or plug is damaged, liquid has been spilled or objects have fallen into the apparatus, the apparatus has been exposed to rain or moisture, does not operate normally, or has been dropped.</p> |
|---|---|--|

WARNING

TO REDUCE THE RISK OF FIRE OR ELECTRIC SHOCK, DO NOT EXPOSE THIS APPARATUS TO RAIN OR MOISTURE.

PRECAUTIONS

PLEASE READ CAREFULLY BEFORE PROCEEDING

Please keep this manual in a safe place for future reference.

WARNING

Always follow the basic precautions listed below to avoid the possibility of serious injury or even death from electrical shock, short-circuiting, damages, fire or other hazards. These precautions include, but are not limited to, the following:

Power supply/Power cord

- Only use the voltage specified as correct for the device. The required voltage is printed on the name plate of the device.
- Use only the included power cord.
- Do not place the power cord near heat sources such as heaters or radiators, do not excessively bend or otherwise damage the cord, place heavy objects on it, or place it in a position where anyone could walk on, trip over, or roll anything over it.

Do not open

- Do not open the device or attempt to disassemble the internal parts or modify them in any way. The device contains no user-serviceable parts. If it should appear to be malfunctioning, discontinue use immediately and have it inspected by qualified service personnel.
- Do not open the device or attempt to disassemble the internal parts or modify them in any way. The device contains no user-serviceable parts. If it should appear to be malfunctioning, discontinue use immediately and have it inspected by qualified service personnel.

Water warning

- Do not expose the device to rain, use it near water or in damp or wet conditions, or place containers on it containing liquids which might spill into any openings.
- Never insert or remove an electric plug with wet hands.

If you notice any abnormality

- If the power cord or plug becomes frayed or damaged, there is a sudden loss of sound during use of the device, or any unusual smells or smoke should appear, turn off the power switch, disconnect the electric plug from the outlet immediately, and have the device inspected by qualified service personnel.
- If this device is dropped or damaged, immediately turn off the power switch, disconnect the electric plug from the outlet, and have the device inspected by qualified service personnel.

WARNING

Always follow the basic precautions listed below to avoid the possibility of physical injury to you or others, or damage to the device or other property. These precautions include, but are not limited to, the following:

Power supply/Power cord

- Remove the electric plug from the outlet when the device is not to be used for extended periods of time, or during electrical storms.

When removing the electric plug from the device or an outlet, always hold the plug itself and not the cord. Pulling by the cord can damage it.

Location

Before moving the device, remove all connected cables.

When setting up the device, make sure that the electrical outlet you are using is easily accessible. If some trouble or malfunction occurs, immediately turn off the power switch and disconnect the plug from the outlet.

Do not use the device in a confined, poorly ventilated location. Make sure that there is adequate space between surrounding walls or other devices: Inadequate ventilation can result in overheating, possibly causing damage to the device(s), or even fire.

Do not use for suspended installation. Doing so could result in damage or personal injury.

Avoid setting all equalizer controls and volume to their maximum. Depending on the condition of the connected devices, doing so may cause feedback and may damage equipment.

Do not expose the device to excessive dust or vibrations, or extreme cold or heat (such as in direct sunlight, near a heater, or in a car during the day) to prevent the possibility of panel discoloration or damage to the internal components.

Do not place the device in an unstable position where it might accidentally fall over.

Do not place the device on its side or upside down. Inadequate ventilation can result in overheating, possibly causing damage to the device(s), or even fire.

Connections

- Before connecting the device to other devices, turn off the power for all devices. Before turning the power on or off for all devices, set all volume levels to minimum.

Handling Precautions

Do not insert your fingers or hands in any gaps or openings on the device (vents, ports, etc.).

Avoid inserting or dropping foreign objects (paper, plastic, metal, etc.) into any gaps or openings on the device (vents, ports, etc.). If this happens, turn off the power immediately and unplug the power cord from the outlet. Then have the device inspected by qualified service personnel.

Do not rest your weight on the device or place heavy objects on it, and avoid use excessive force on the buttons, switches or connectors.

Interference From Cell Phone

Using a cell phone near this system can induce noise. If this occurs, move the cell phone further away from system.

The manufacturer will not be responsible for damage caused by improper use or modification to the device.

Always turn the power off when the device is not in use. The performance of components with moving contacts, such as switches, volume controls, and connectors, deteriorates over time. Consult qualified service personnel about replacing defective parts.

Explicación de los símbolos gráficos



El símbolo del rayo con punta de flecha dentro de un triángulo equilátero pretende alertar al usuario de la presencia de "voltaje peligroso" no aislado dentro del envoltorio del producto que puede ser de una magnitud suficiente para constituir un riesgo de descarga eléctrica para las personas.



El signo de exclamación dentro de un triángulo equilátero pretende alertar al usuario de la presencia de instrucciones importantes de operación y mantenimiento (servicio) en la documentación que acompaña al producto.

INSTRUCCIONES DE SEGURIDAD IMPORTANTES

- 1 Lea estas instrucciones.
- 2 Guarde estas instrucciones.
- 3 Preste atención a todas las advertencias.
- 4 Siga todas las instrucciones.
- 5 No utilice este aparato cerca del agua.
- 6 Limpiar solamente con un paño seco.
- 7 No bloquee las aberturas de ventilación. Haga la instalación conforme a las instrucciones del fabricante.
- 8 No instale cerca de fuentes de calor como radiadores, registros de calor, estufas u otros aparatos (incluidos amplificadores) que produzcan calor.
- 9 Evite que el cable de alimentación se pise o se pellizque, especialmente en los enchufes, receptáculos de conveniencia y el punto en el que salen del aparato.
- 10 Utilice únicamente los accesorios especificados por el fabricante..
- 11 Desenchufe este aparato durante las tormentas eléctricas o cuando no se utilice durante largos períodos de tiempo.
- 12 Remita todo el servicio a personal de servicio calificado. El servicio se requiere cuando el aparato se ha dañado de alguna forma, como si el cable de alimentación o el enchufe estuvieran dañados, si se hubiera derramado líquido o si hubiera caído algún objeto dentro del aparato, el aparato haya estado expuesto a la lluvia o la humedad, no funciona normalmente, o se ha caído.

PRECAUCIONES

POR FAVOR LEA CUIDADOSAMENTE ANTES DE CONTINUAR

Guarde este manual en un lugar seguro para futuras consultas.

AVISO

Siga siempre las precauciones básicas enumeradas a continuación para evitar la posibilidad de lesiones graves o incluso la muerte por descarga eléctrica, cortocircuito, daños, incendios u otros peligros. Estas precauciones incluyen, entre otras, las siguientes:

Fuente de alimentación / cable de alimentación

- Utilice únicamente el voltaje especificado como correcto para el dispositivo. El voltaje requerido está impreso en la placa de identificación del dispositivo.
- Utilice únicamente el cable de alimentación incluido.
- No coloque el cable de alimentación cerca de fuentes de calor, como calentadores o radiadores, no doble excesivamente ni dañe el cable, coloque objetos pesados sobre él o colóquelo en una posición en la que alguien pueda caminar, tropezar o hacer rodar algo encima de eso.

No abrir

- No abra el dispositivo ni intente desmontar las partes internas ni modificarlas de ninguna manera. El dispositivo no contiene partes reparables por el usuario. Si parece que no funciona correctamente, deje de usarlo inmediatamente y haga que lo revise personal de servicio calificado.
- No abra el dispositivo ni intente desmontar las partes internas ni modificarlas de ninguna manera. El dispositivo no contiene partes reparables por el usuario. Si parece que no funciona correctamente, deje de usarlo inmediatamente y haga que lo revise personal de servicio calificado.

Advertencia de agua

- No exponga el dispositivo a la lluvia, utilícelo cerca del agua o en condiciones húmedas o mojadas, ni coloque recipientes sobre él que contengan líquidos que puedan derramarse en las aberturas.
- Nunca inserte o quite un enchufe eléctrico con las manos mojadas.

Si nota alguna anomalía.

- Si el cable de alimentación o el enchufe se deshilachan o se dañan, se produce una pérdida repentina de sonido durante el uso del dispositivo, o si aparecen olores o humos inusuales, apague el interruptor de alimentación, desconecte el enchufe eléctrico de la toma de corriente inmediatamente, y haga inspeccionar el dispositivo por personal de servicio calificado.
- Si este dispositivo se cae o se daña, apague inmediatamente el interruptor de alimentación, desconecte el enchufe del tomacorriente e inspeccione el dispositivo por personal de servicio calificado.

AVISO

Siga siempre las precauciones básicas que se enumeran a continuación para evitar la posibilidad de lesiones físicas a usted u otras personas o daños al dispositivo u otros bienes. Estas precauciones incluyen, entre otras, las siguientes:

Fuente de alimentación / cable de alimentación

Retire el enchufe eléctrico de la toma de corriente cuando no vaya a utilizar los dispositivos durante períodos prolongados de tiempo o durante tormentas eléctricas.

Cuando retire el enchufe eléctrico del dispositivo o de una toma de corriente, siempre sostenga el enchufe y no el cable. Tirar del cable puede dañarlo.

Ubicación

Antes de mover el dispositivo, retire todos los cables conectados.

Al configurar el dispositivo, asegúrese de que la toma de corriente que está utilizando sea de fácil acceso. Si ocurre algún problema o mal funcionamiento, apague inmediatamente el interruptor de encendido y desconecte el enchufe del tomacorriente.

No utilice el dispositivo en un lugar cerrado y con poca ventilación. Asegúrese de que haya suficiente espacio entre las paredes circundantes u otros dispositivos: una ventilación inadecuada puede provocar un sobrecalentamiento, que posiblemente cause daños a los dispositivos o incluso un incendio.

No lo utilice para instalación suspendida. Hacerlo podría resultar en daños o lesiones personales.

Evite ajustar todos los controles del ecualizador y el volumen al máximo. Dependiendo de la condición de los dispositivos conectados, hacerlo puede causar retroalimentación y dañar el equipo.

No exponga el dispositivo a polvo o vibraciones excesivos, ni a frío o calor extremos (como a la luz solar directa, cerca de un calefactor o en un automóvil durante el día) para evitar la posibilidad de que el panel se deforme o se dañen los componentes internos.

No coloque el dispositivo en una posición inestable donde pueda caer accidentalmente.

No coloque el dispositivo de lado o boca abajo. Una ventilación inadecuada puede provocar un sobrecalentamiento, que posiblemente cause daños al dispositivo o incluso un incendio.

Conexiones

Antes de conectar el dispositivo a otros dispositivos, apague todos los dispositivos. Antes de encender o apagar todos los dispositivos, establezca todos los niveles de volumen al mínimo.

Precauciones de Manejo

No inserte los dedos o las manos en ningún espacio o abertura del dispositivo (conductos de ventilación, puertos, etc.).

Evite insertar o dejar caer objetos extraños (papel, plástico, metal, etc.) en los espacios o aberturas del dispositivo (conductos de ventilación, puertos, etc.). Si esto sucede, apague la alimentación inmediatamente y desenchufe el cable de alimentación del tomacorriente. Luego, haga que el dispositivo sea inspeccionado por personal de servicio calificado.

No apoye su peso sobre el dispositivo ni coloque objetos pesados sobre él, y evite aplicar fuerza excesiva a los botones, interruptores o conectores.

Interferencia del teléfono celular

El uso de un teléfono celular cerca de este sistema puede provocar ruido. Si esto ocurre, aleje el teléfono celular del sistema.

El fabricante no será responsable de los daños causados por el uso indebido o la modificación del dispositivo.

Apague siempre la alimentación cuando el dispositivo no esté en uso. El rendimiento de los componentes con contactos móviles, como interruptores, controles de volumen y conectores, se deteriora con el tiempo. Consulte al personal de servicio calificado sobre el reemplazo de piezas defectuosas.

Receiver Functions / Funciones del Receptor

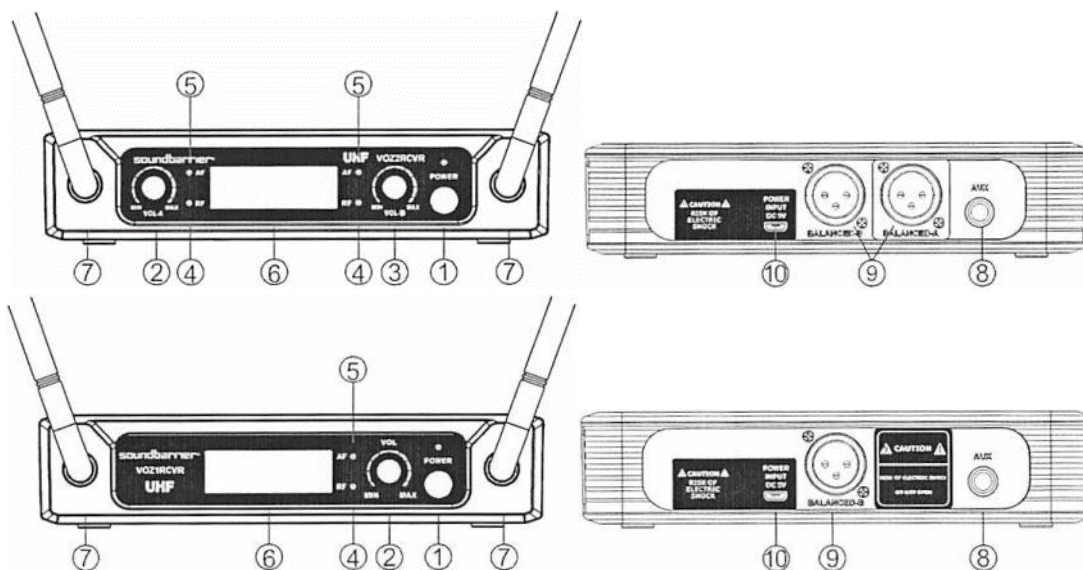

1. **Power Button:** Turn the receiver ON/OFF.

2. **Volume Knob:** Volume for Channel A.

3. **Volume Knob:** Volume for Channel B.

4. **RF Signal LED**

5. **AF Signal LED**

6. **LCD/LED Information Display:** Receiver and transmitter information

7. **Antennas:** Supply the RF for receiver.

8. **1/4" Audio Output Jack:** Connect audio cable from this jack to the input port of amplifier, mixer.

9. **XLR Output Connector:** Plug XLR audio cable from this connector to the input of your mixer.

10. **Power Input:** DC power input.

1. **Botón de encendido:** enciende y apaga el receptor.

2. **Perilla de volumen:** volumen para el canal A.

3. **Perilla de volumen:** volumen para el canal B.

4. **LED de señal de RF**

5. **LED de señal AF**

6. **Pantalla de información LCD / LED:** información del receptor y transmisor

7. **Antenas:** Suministre la RF para el receptor.

8. **Conector de salida de audio de 1/4 ":** Conecte el cable de audio de este conector al puerto de entrada del amplificador, mezclador.

9. **Conector de salida XLR:** Conecte el cable de audio XLR de este conector a la entrada de su mezclador.

10. **Entrada de energía:** entrada de energía DC.

Transmitter Functions / Funciones del Transmisor

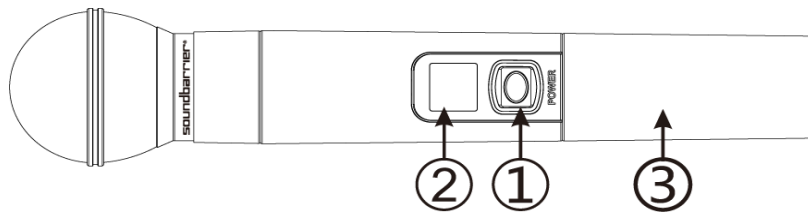

1. **Power Switch:** Power ON/OFF transmitter.
2. **LCD/LED Information Display:** Indicate the information of transmitter.
3. **Battery Cover:** Rotate clockwise to close and anti-clockwise to open.

1. **Interruptor de encendido:** transmisor de encendido / apagado
2. **Pantalla de información LCD / LED:** Indica la información del transmisor.
3. **Tapa de la batería:** gírela en sentido horario para cerrar y en sentido antihorario para abrir.

SYSTEM CONNECTIONS

1. **Connect the AC adapter into the DC power connector on the back of receiver, plug the AC adapter into an AC 120V or 220V outlet.**

Conecte el adaptador de CA al conector de alimentación de CC en la parte posterior del receptor, enchufe el adaptador de CA a una toma de corriente de 120 V o 220 V CA.

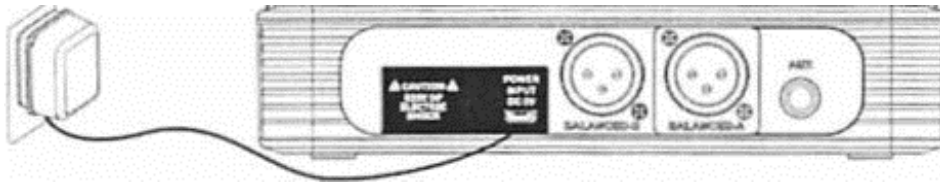

2. **Antenna: Keep the position of antenna at a 45 angle from vertical (Shown as below).**

Antena: mantenga la posición de la antena en un ángulo de 45 ° con respecto a la vertical (se muestra a continuación).

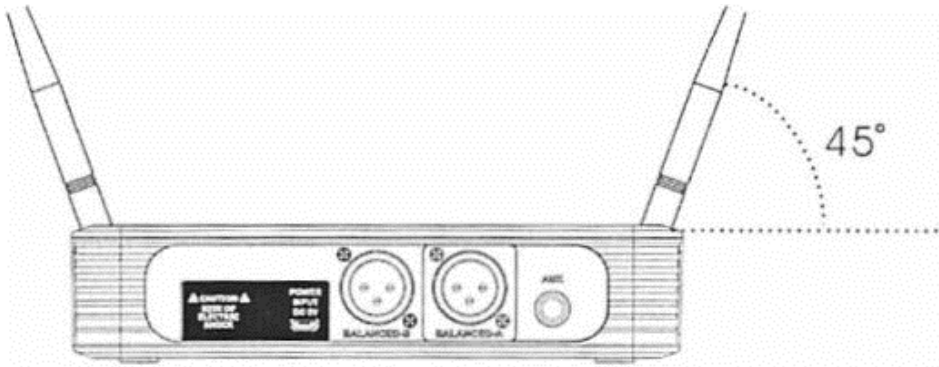

3. **Audio Connection: Connect the audio cable from the audio output on the receiver to the input on your amplifier equipment.**

Conexión de audio: conecte el cable de audio de la salida de audio del receptor a la entrada de su equipo amplificador.

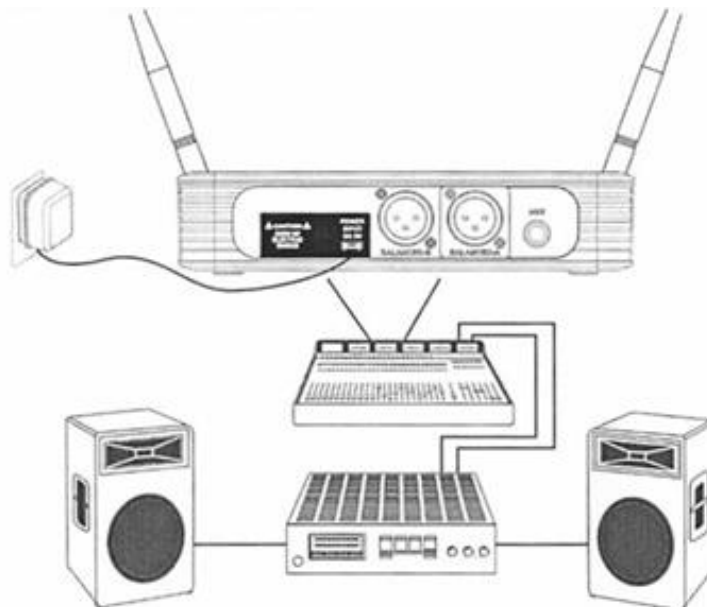

Trouble Shooting - Solución de problemas

| Problem | Status | Solution |
|---|---|---|
| <p>No sound or sound is weak No hay sonido o el sonido es débil</p> | <p>Transmitter display or light is off La pantalla o la luz del transmisor están apagadas</p> | <p>1. Turn on transmitter 2. Make sure battery is installed correctly 3. Replace batteries</p> <p>1. Encienda el transmisor 2. Asegúrese de que la batería esté instalada correctamente 3. Reemplace las baterías</p> |
| | <p>Receiver display or light is off La pantalla o la luz del receptor están apagadas</p> | <p>Make sure adapter is plugged into receiver DC socket, and the adapter is power supplied</p> <p>Asegúrese de que el adaptador esté enchufado en la toma de CC del receptor y que el adaptador tenga alimentación</p> |
| | <p>Receiver display or light indicate RF signal La pantalla del receptor o la luz indican la señal de RF</p> | <p>1. Turn up receiver volume 2. Check the cable connection of receiver</p> <p>1. Sube el volumen del receptor 2. Verifique la conexión del cable del receptor</p> |
| | <p>Receiver display or light indicate no RF signal; Transmitter and receiver power light is on La pantalla o la luz del receptor indican que no hay señal de RF; La luz de encendido del transmisor y el receptor está encendida</p> | <p>1. Remove receiver away from metal objects 2. Check if barrier is between receiver and transmitter</p> <p>1. Retire el receptor de objetos metálicos 2. Compruebe si hay barrera entre el receptor y el transmisor.</p> |
| <p>Distortion or unwanted noise bursts Distorsión o ráfagas de ruido no deseadas</p> | <p>Receiver display or light indicate RF signal La pantalla del receptor o la luz indican la señal de RF</p> | <p>1. Remove interference sources nearby 2. Replace transmitter batteries 3. If using many sets together, increase working frequency interval of systems 4. Maximize the volume button</p> <p>1. Elimina las fuentes de interferencia cercanas 2. Reemplace las baterías del transmisor 3. Si usa muchos juegos juntos, aumente el intervalo de frecuencia de trabajo de los sistemas 4. Maximiza el botón de volumen</p> |
| | <p>Display or power signal lamp of the transmitter is flashing La pantalla o la lámpara de señal de alimentación del transmisor está parpadeando</p> | <p>Low power, Replace batteries</p> <p>Baja potencia, reemplace las baterías</p> |
| <p>Failed to turn on transmitter No se pudo encender el transmisor</p> | <p>Press power button, transmitter not working, or shut down after a second Presione el botón de encendido, el transmisor no funciona o se apaga después de un segundo</p> | <p>1. Replace batteries 2. Re-press power button after few seconds</p> <p>1. Reemplace las baterías 2. Vuelva a presionar el botón de encendido después de unos segundos</p> |

SPECIFICATIONS / ESPECIFICACIONES

SYSTEM SPECIFICATIONS

RF Carrier Frequency Range: Approximately 500 to 980 MHz (Available frequencies depend on applicable regulations in country where system is used). Frequency Response: 40Hz- 17KHz THD: <1%

ESPECIFICACIONES DEL SISTEMA

Rango de frecuencia de portadora de RF: Aproximadamente de 500 a 980 MHz (las frecuencias disponibles dependen de las regulaciones aplicables en el país donde se usa el sistema). Respuesta de frecuencia: 40 Hz - 17 KHz THD: <1%

OPERATING TEMPERATURE RANGE

-29° to 74 °C (-20° to 165 °F) NOTE: Battery characteristics may limit this range.

RANGO DE TEMPERATURA DE FUNCIONAMIENTO:

-29 ° a 74 ° C (-20 ° a 165 ° F) NOTA: Las características de la batería pueden limitar este rango

Receiver Specifications / Especificaciones del receptor

| | |
|---|--------------|
| Oscillation Model / Modelo de oscilación | PLL |
| Modulation Model / Modelo de modulación | FM |
| Frequency Deviation / Desviación de frecuencia | ±75K |
| SNR | 90dB |
| Sensitivity / Sensibilidad | -90dBm |
| Frequency Response / Respuesta frecuente | 40hz-17kHz |
| Channel Interval / Intervalo de canal | 300kHz |
| T.H.D | <1% |
| Output Impedance / Impedancia de salida | 600ohm |
| Power Supply / Fuente de Alimentación | DC5V100-240V |
| Rated Consumption / Consumo Nominal | <300mA |

Handheld Transmitter Specifications / Especificaciones del transmisor de mano

| | |
|---|------------|
| Power Output / Salida de potencia | 10dBm |
| Frequency Response / Respuesta Frecuente | 40Hz-17kHz |
| Power Supply / Fuente de Alimentación | 3V |



www.soundbarrier.com