

# INSTRUCTIONS D'ASSEMBLAGE

N° d'article: A102007003

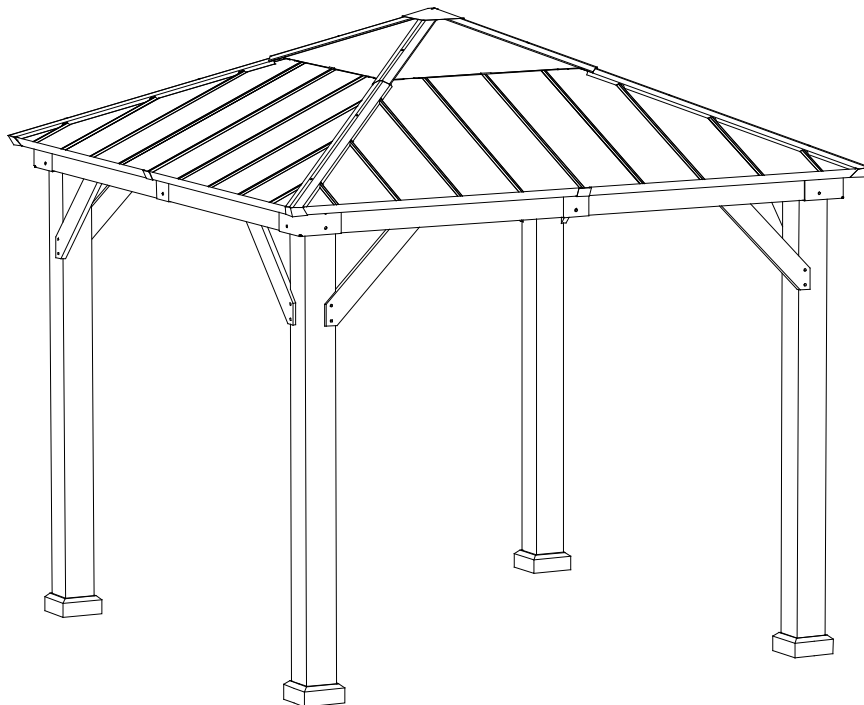

**NOUS PENSONS À VOUS, LAISSEZ-NOUS VOUS SECOURIR !**

Des questions? Des problèmes?

**COMMUNIQUEZ AVEC NOUS**

24 heures / 7 jours par semaine



[www.sunjoyonline.com](http://www.sunjoyonline.com)



[customer.care@sunjoygroup.com](mailto:customer.care@sunjoygroup.com)



A10200701022

## Consignes de sécurité importantes



**Avertissement!** Veuillez lire les consignes de sécurité suivantes avant d'assembler et d'utiliser l'abri de jardin afin de réduire le risque de blessures graves. Veuillez vous renseigner auprès des autorités locales concernant les codes municipaux à l'égard de l'installation des structures avant d'effectuer tout montage

**ATTENTION!** L'emplacement approprié de l'abri de jardin est essentiel.

Ne placez pas le produit en dessous de fils électriques.

Tenez les enfants à l'écart du produit pendant son assemblage.

Ce produit contient des petites pièces que les enfants peuvent avaler.

Tenez vos doigts éloignés des endroits où ils risquent d'être pincés ou blessés.

Ne tentez pas d'assembler l'abri de jardin s'il vous manque des pièces.

- Ce produit est uniquement destiné à un usage domestique et doit être utilisé à l'extérieur.
- L'abri de jardin doit être placé sur une surface plane et horizontale.
- Prévoyez un espace dégagé suffisant autour du produit. Avant de procéder à l'assemblage du produit, choisissez une surface au sol plane et éloignée d'au moins 6 pi (1,8 m) des structures ou obstructions environnantes, comme les clôtures, garages, maisons, branches surplombantes, cordes à linge ou fils électriques.
- Ce gazébo ne doit pas être considéré comme faisant partie d'une structure de bâtiment ou maison. Le gazébo doit être ancré à la terre pour plus de sécurité. Ne construisez pas le gazébo sur la terre ou le sol. Il est préférable de construire le gazébo sur une terrasse en bois ou ciment ou béton pour la stabilité. Si le gazébo doit être construit sur une terrasse en bois ou la terre, assurez-vous que la terrasse ou la terre a une base solide. Il est recommandé d'utiliser les boulons d'ancrage (pas compris) convenables pour ancrer le gazébo sur la surface en bois ou en ciment.
- Certaines structures peuvent nécessiter deux personnes ou plus pour l'installer en toute sécurité. Vérifiez les services publics souterrains avant de creuser ou d'enfoncer des piquets dans le sol.
- Lors de l'installation, suivez toutes les consignes de sécurité fournies avec vos outils et portez des lunettes de sécurité.
- Si vous installez plus d'un abri de jardin, gardez une distance minimale de 10 pi (3 m) entre les abris de jardin.
- L'assemblage et l'entretien de ce produit ne doivent être effectués que par des adultes.
- Au besoin, demandez à d'autres personnes de vous aider à assembler ou déplacer le produit.
- Certaines pièces peuvent contenir des bords tranchants. Portez des gants de protection si nécessaire.
- Tenez les enfants et les animaux à l'écart de l'abri de jardin pendant son assemblage.
- Assurez-vous périodiquement que tous les écrous et boulons pour s'assurer que les boulons / écrous sont serrés.
- La réparation et le remplacement des pièces doivent être effectués par un technicien qualifié.
- Cet abri de jardin est conçu uniquement pour des fins décoratives et de pare-soleil, et il n'est pas conçu pour résister aux intempéries, notamment les vents violents, la pluie et la neige.
- N'allumez pas un feu à l'intérieur ou près du produit!
- Si un incendie se déclare, restez calme. Cherchez la sortie la plus proche. Ne retournez pas à l'abri de jardin avant que les pompiers ne vous le permettent.
- Ne suspendez aucun poids lourd sur le cadre du toit. Ne montez pas sur le toit de l'abri de jardin. Tomber de l'abri de jardin peut entraîner des blessures graves.
- Conservez l'emballage original aux fins de remisage de l'abri de jardin.

**Pays d'origine: Chine**

**IMPORTANT:**

- Veuillez lire et bien comprendre ce guide avant de procéder à l'assemblage. Avant de procéder à l'assemblage du produit, assurez-vous que toutes les pièces sont présentes.
- Lors de l'assemblage de pièces en bois, ne serrez pas trop les boulons afin d'éviter de fendre le bois.
- Consultez l'illustration dans les schémas. Mettez toutes les pièces de la boîte dans une zone dégagée et positionnez-les sur le sol devant vous.
- Retirez tous les matériels d'emballage et remettez-les dans la boîte. Ne les jetez pas avant d'avoir terminé l'assemblage.
- Nécessaire pour l'assemblage : les outils suivants ne sont pas inclus.

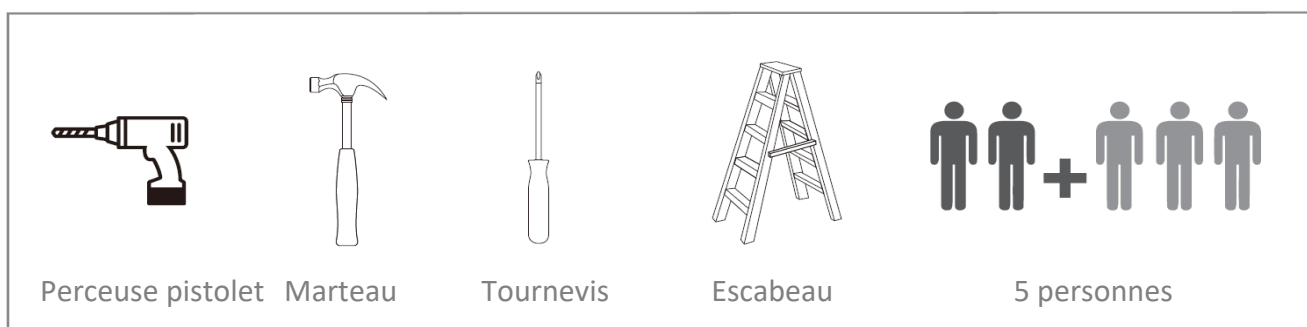

Cette icône identifie de l'information  
Utilisez un niveau Vérifiez avec un  
équerre Serrer les boulons Mesurer  
la distance

**Utilisez un niveau**

Vérifiez que l'assemblage est d'aplomb  
avant de procéder à la prochaine étape.

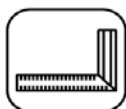
**Vérifiez avec un équerre**

Vérifiez que l'assemblage est carré avant  
de serrer les boulons.

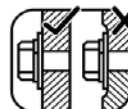







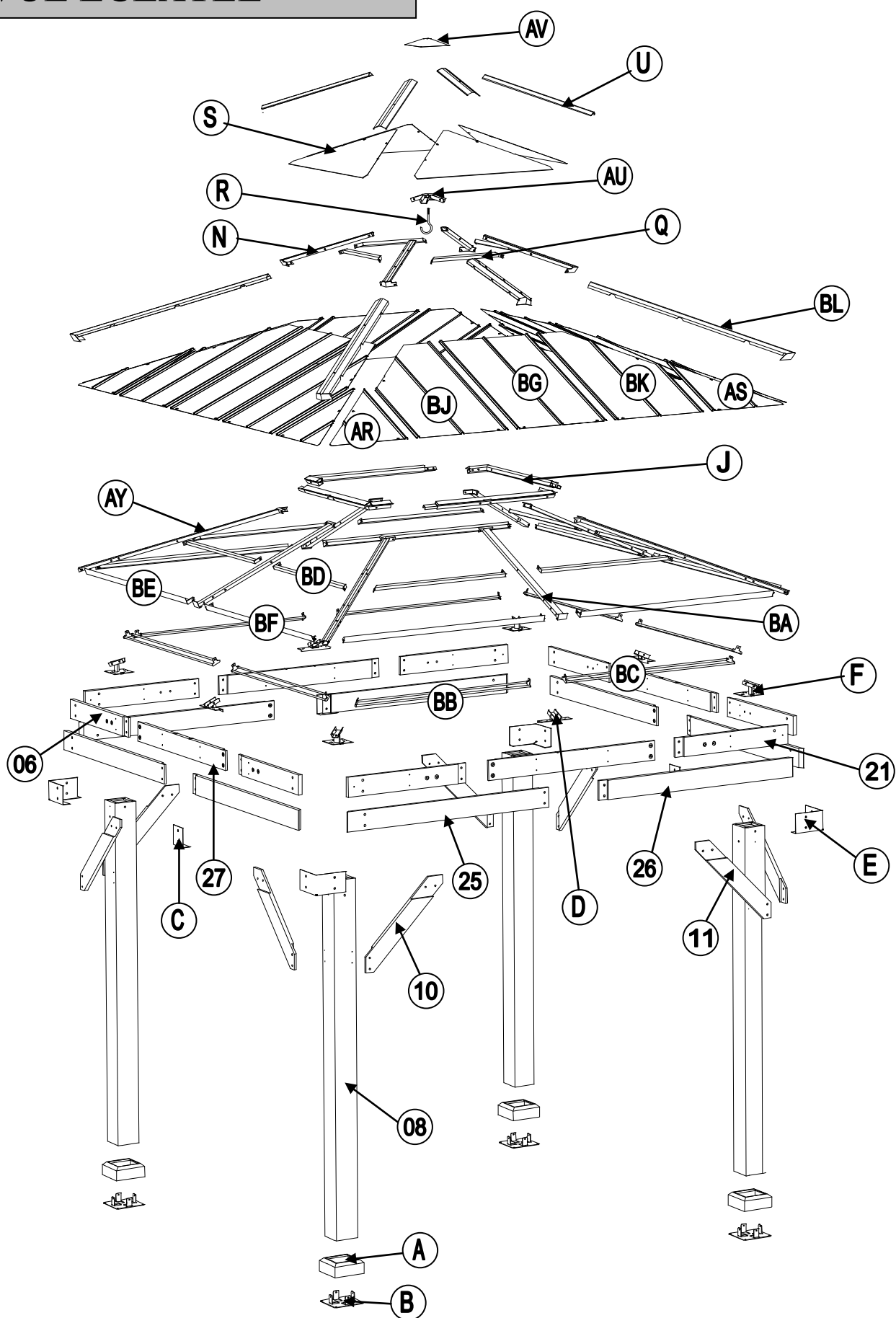

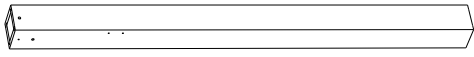

**Serrer les boulons**

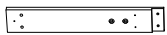
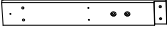





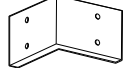

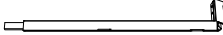





Ne serrez pas trop les boulons de fixation. Un  
serrage excessif peut provoquer des fissures  
dans le bois, créant des éclats de bois et d'autres  
dommages structurels

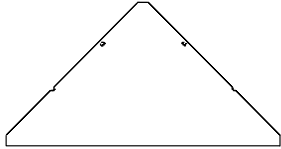

**Mesurer la distance**

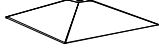

# VUE ÉCLATÉE



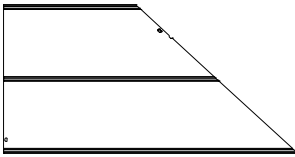
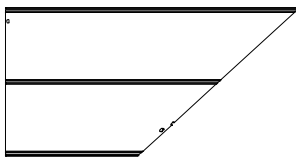
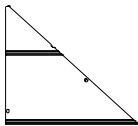
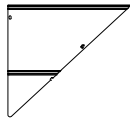

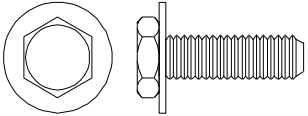
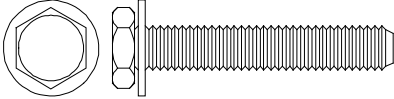
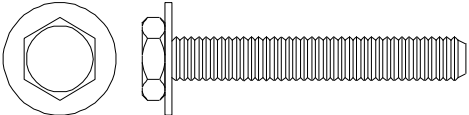
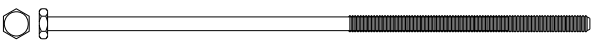
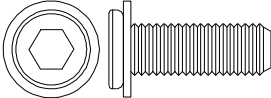
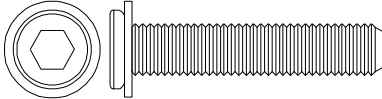
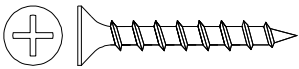
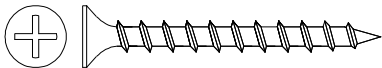
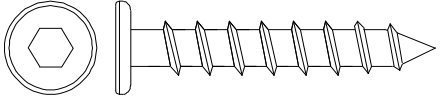

Liste de Pièces				
Étiquette	Numéro de la Pièce	Description	Quantité	Numéro de la Pièce Diagramme
08	P000200227	Poteau	4	
10	P005000200	Arc de support 1	4	
11	P005000201	Arc de support 2	4	
27	P000400959	Traverse courte extérieure droite	4	
06	P000400512	Traverse courte intérieure (courte)	4	
21	P000400960	Traverse courte intérieure (longue)	4	
25	P000400957	Faisceau extérieur gauche (court)	4	
26	P000400958	Faisceau extérieur droit (court)	4	
A	P00610021602	Capuchon de pied	4	
B	P00010025802	Poteau Base	4	
C	P00560042801	Décoratif (milieu)	4	
D	P00050025102	Connecteur inférieur pour poutre médiane	4	
E	P00560042901	Décoratif (coin)	4	
F	P00050024802	Connecteur inférieur pour poutre inclinée	4	
J	P00050157401	Tube de connecteur court pour grand toit	4	

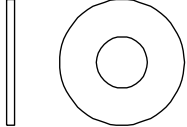
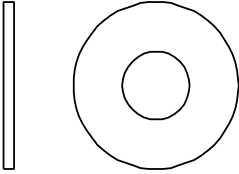
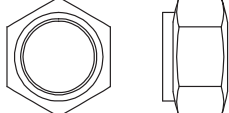
AY	P00060197201	Poutre inclinée de grand toit	4	
BA	P00060198401	Cache-traverse inclinée du petit toit	4	
BB	P00570027701	Tige de moustiquaire gauche	4	
BC	P00570035101	Tige de moustiquaire droite	4	
N	P00060105901	Poutre oblique de petit toit	4	
AU	P00050156501	Traverse longue inférieure gauche	1	
Q	P00060196201	Petite poutre de toit (côté court)	4	
R	P005800001	Crochet	1	
S	P00070094501	Panneau du petit toit	4	
U	P00080019101	Chapeau de poutre incliné petit toit	4	
AV	P00090015401	Couvercle supérieur du petit toit	1	
BD	P00060203001	Grande poutre de toit (supérieure)	8	
BE	P00060203101	Solin de panneau gauche grand toit	4	
BF	P00060203201	Solin de panneau droit grand toit	4	

BG	P00070103201	Panneau central du grand toit	4	
BJ	P00070102001	Grand panneau grand toit (gauche)	4	
BK	P00070102501	Grand panneau grand toit (à droite)	4	
AR	P00070101002	Petit panneau gauche du grand toit	4	
AS	P00070101202	Petit panneau droit du grand toit	4	
BL	P00080034501	Chapeau de poutre incliné Big Roof	4	

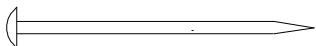
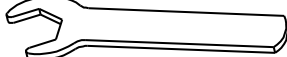
Pack Quincaillerie					
Étiquette	Numéro de la Pièce	Description	Quantité	Add	Numéro de la Pièce Diagramme
H1	H100010047	Boulon M6*20	148	9	
H2	H100010069	Boulon M6*35	5	1	
H3	H100010059	Boulon M6*45	8	1	
H4	H010010449	Boulon M10*205	8	1	
H5	H100010054	Boulon M8*25	24	2	
H6	H100010055	Boulon M8*35	16	1	
H7	H030050058	Vis M5*30	64	4	
H8	H030050057	Vis M5*40	40	3	
H9	H030030010	Boulon M8*35	16	1	
H10	H030010031	Vis M10*80	8	1	
H11	H050080007	Rondelle plate M8	16	1	
H12	H050080008	Rondelle plate M10	24	2	
H13	H040050026	Écrou M10	8	1	

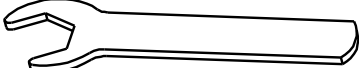
H14	H040090004	T-Nut M8*8	24	2	
H15	H040090005	T-Nut M8*20	16	1	
H16	H090990002	M3 Percer	2	0	
HS	H070010003	Piquet Φ8*180	8	0	
HW1	H090010017	M6 Clé	2	0	
HW2	H090030005	Clé Allen M8	1	0	
HW3	H090010015	Clé M10	2	0	

1

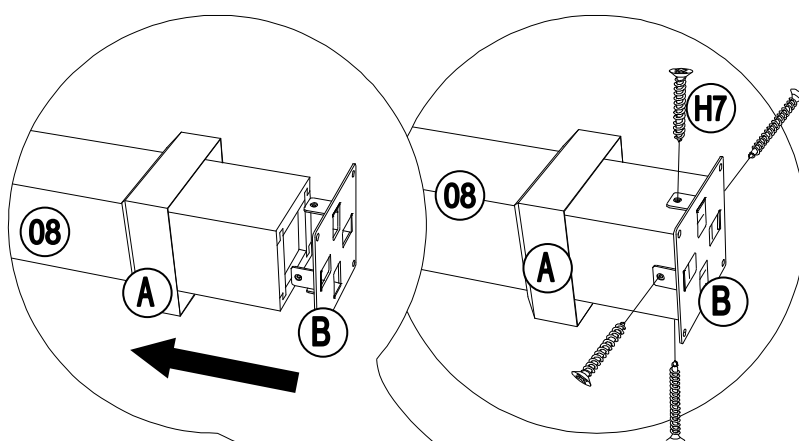
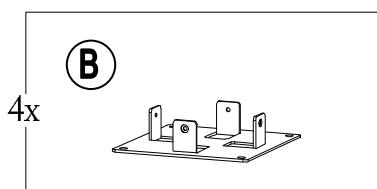
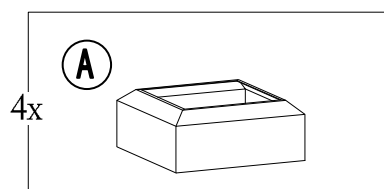
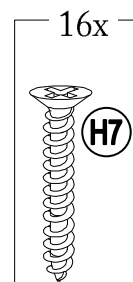
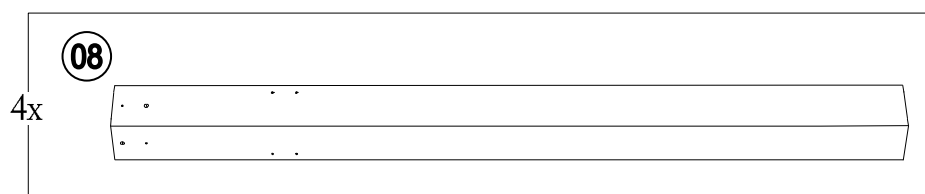

2

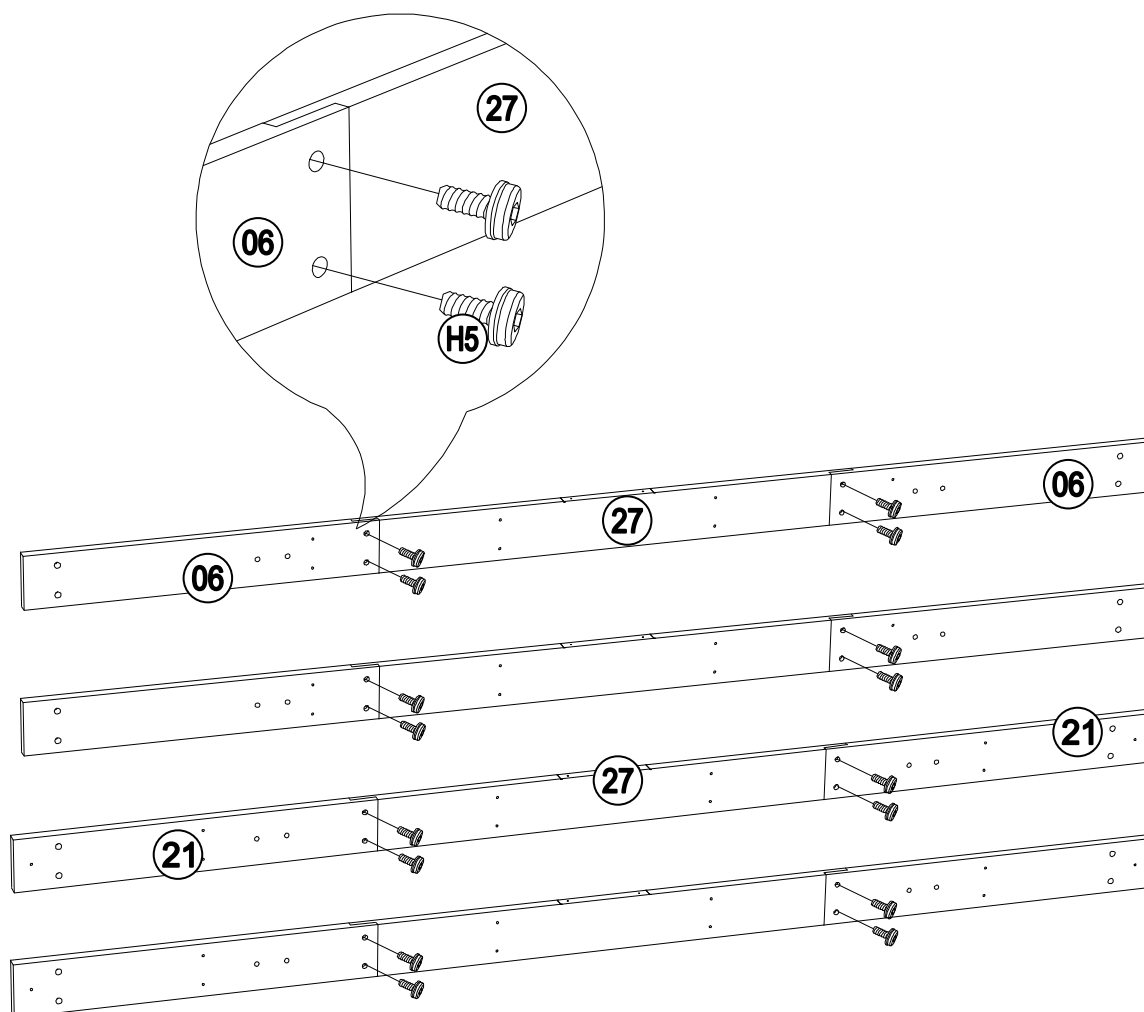
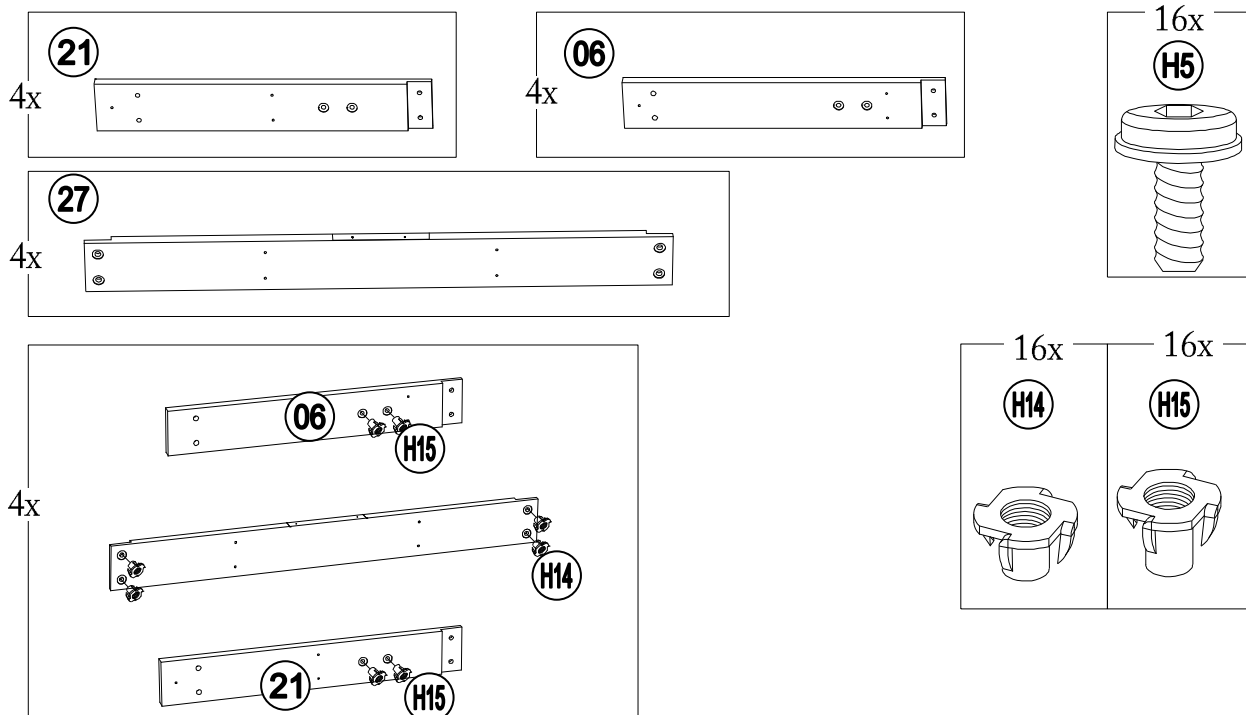



# 4

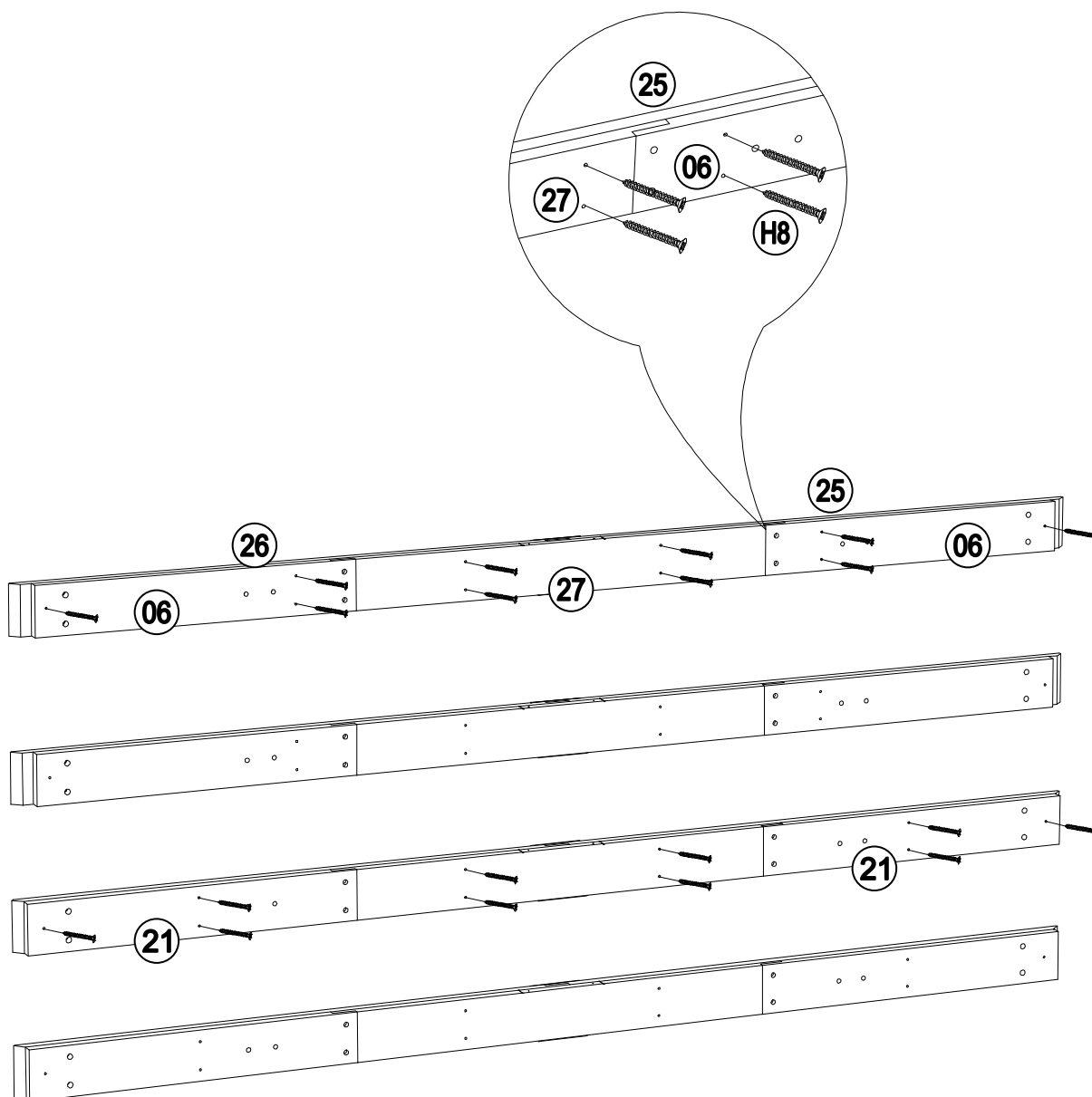
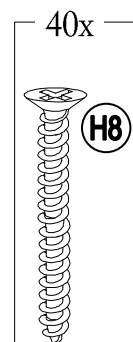

# 5

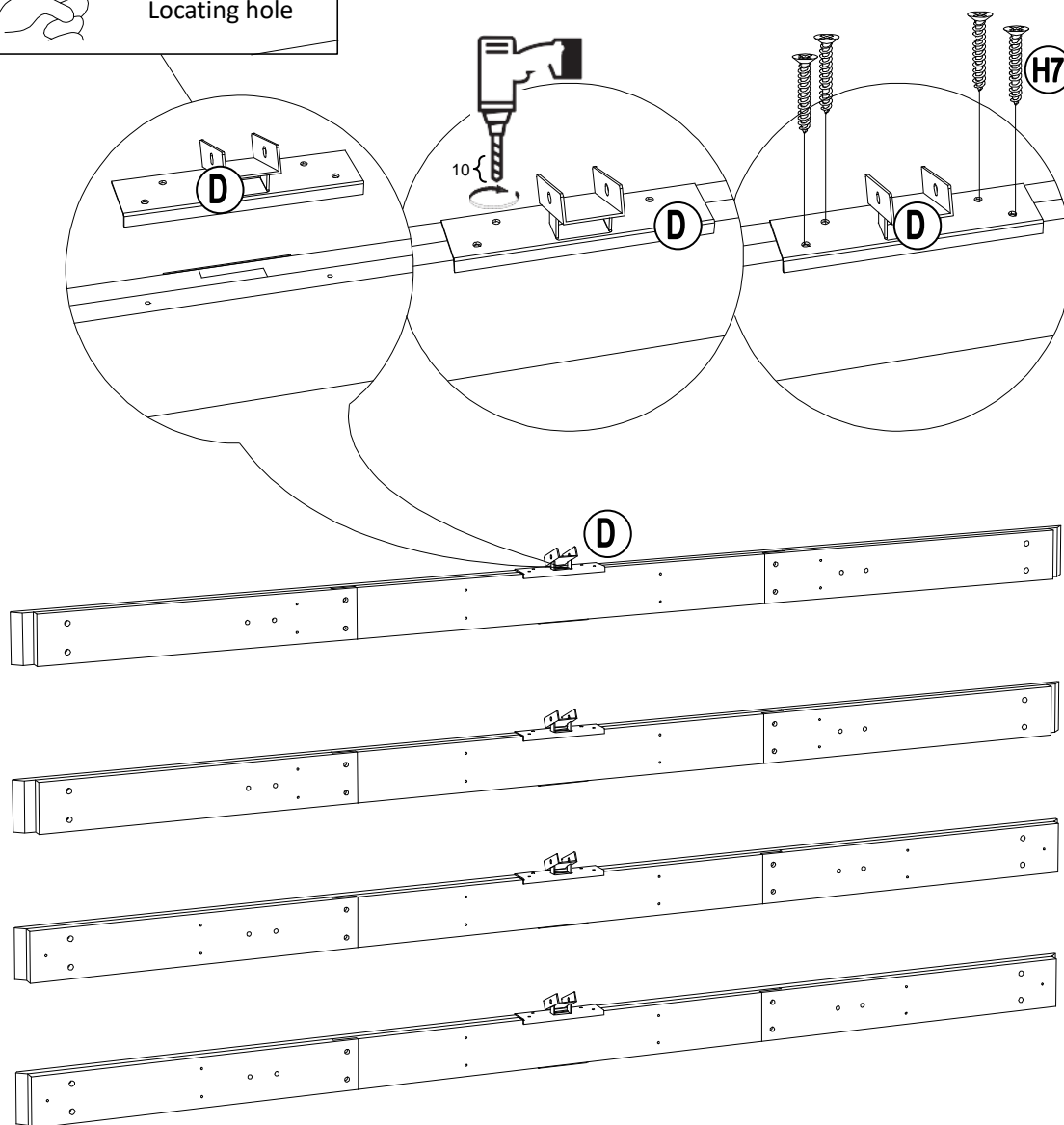
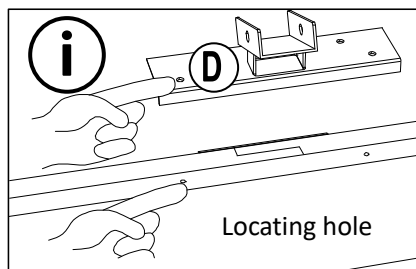
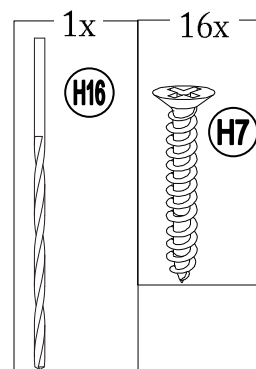
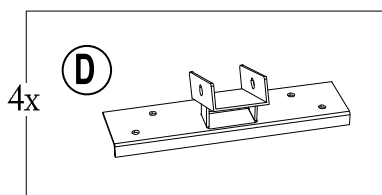

6

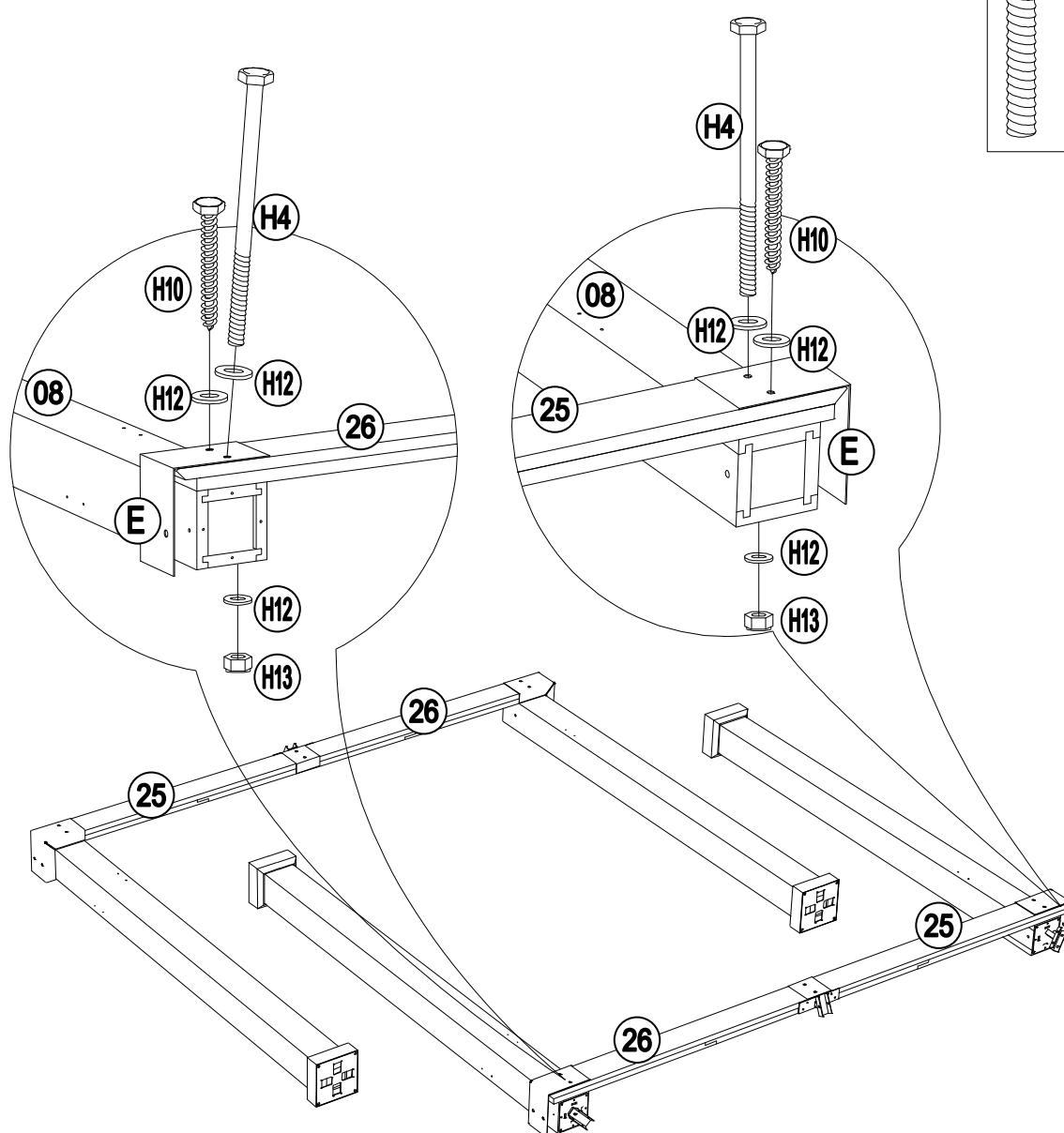
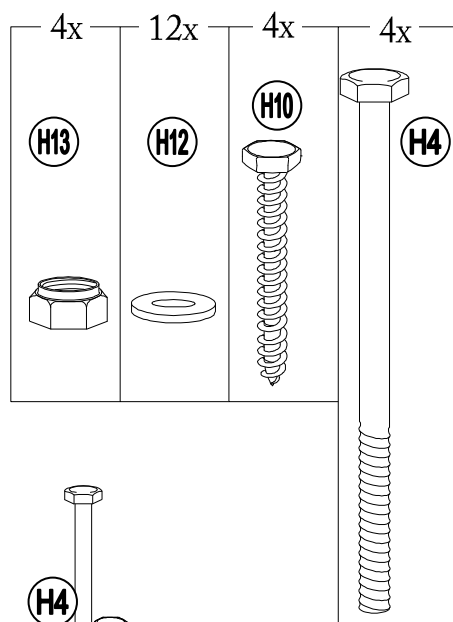
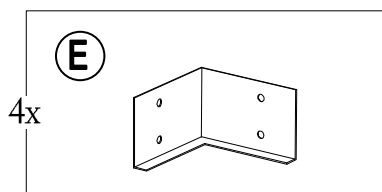

# 7

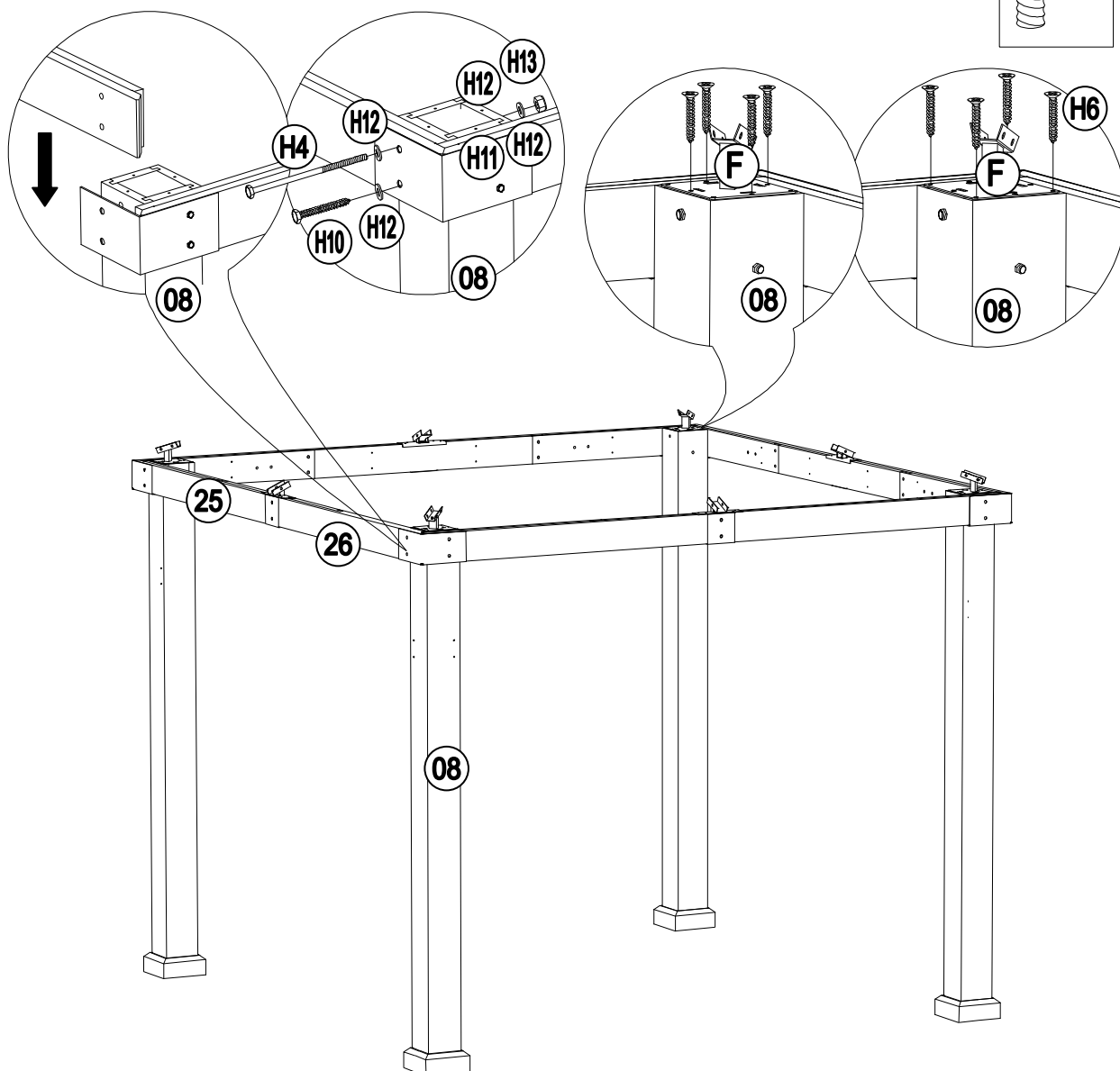
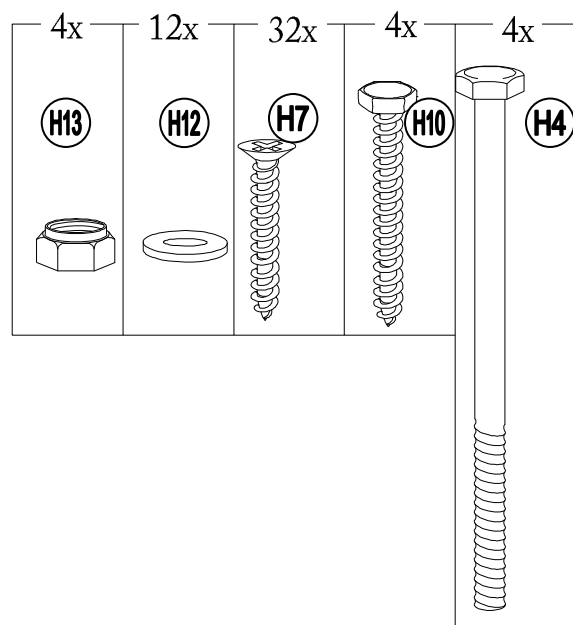
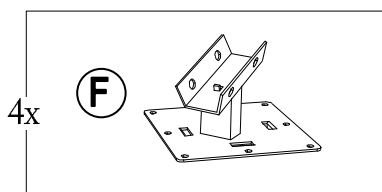

8

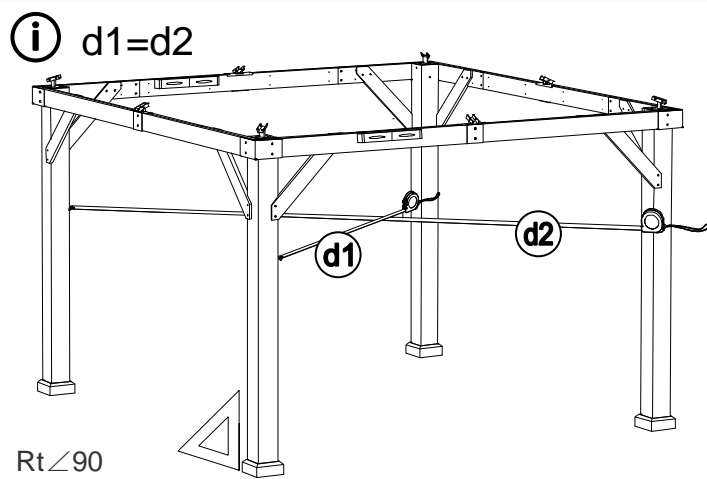
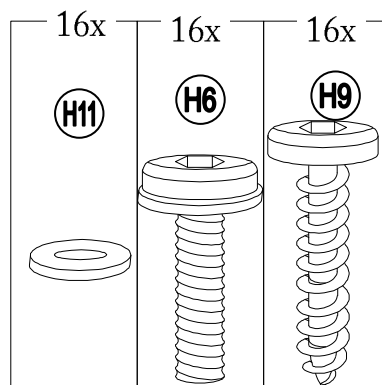
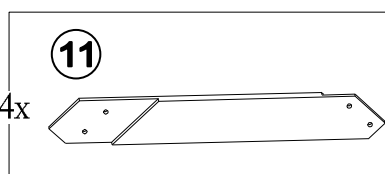
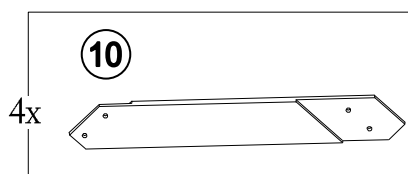

Conseil pour l'assemblage à l'étape 8:

Avant de passer à l'étape suivante, veuillez prendre des mesures pour vous assurer que la longueur de d1 est égale à celle de d2 afin d'obtenir une armature carrée. Maintenez la traverse à l'horizontal en angle droit par rapport au montant et le montant en angle droit par rapport au sol.

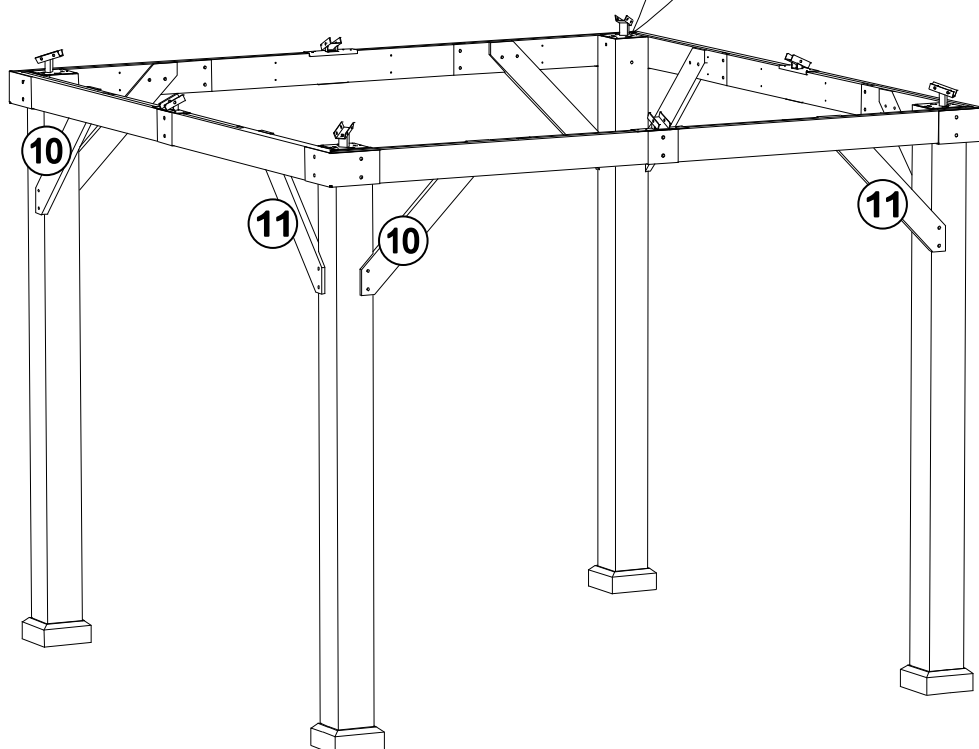
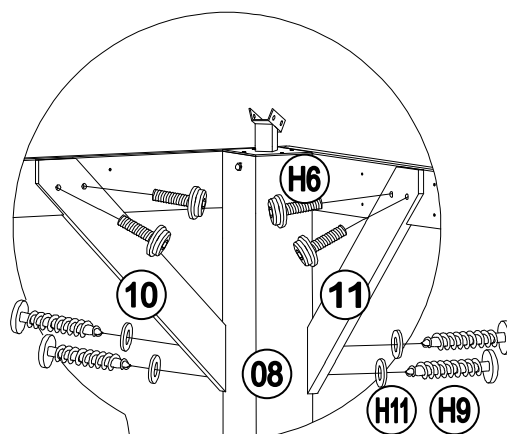

9

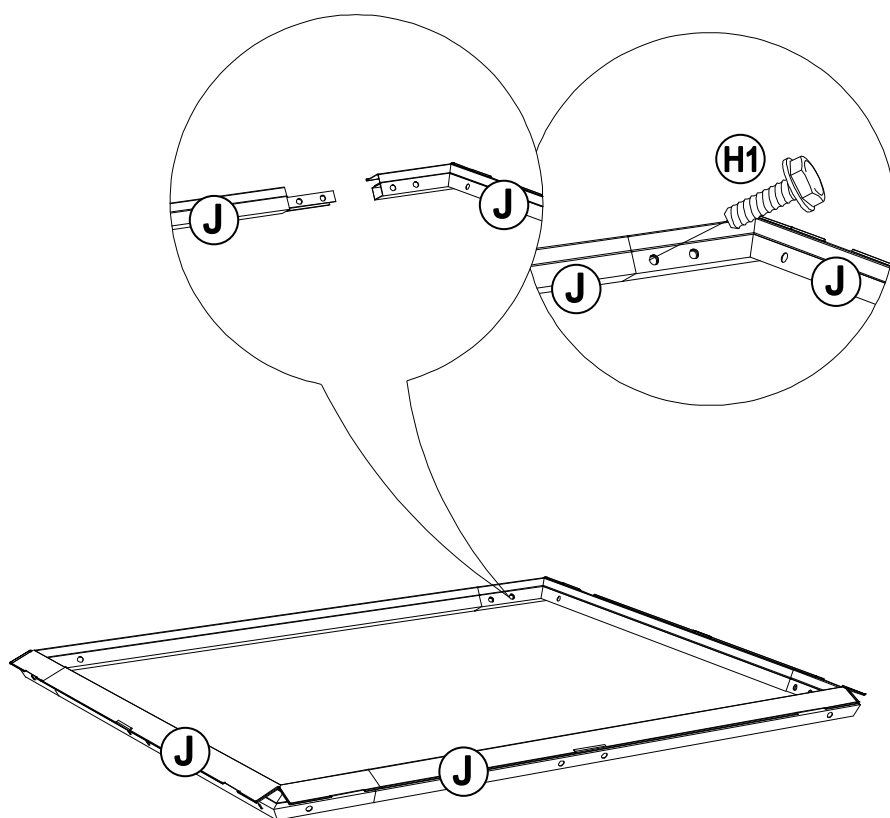
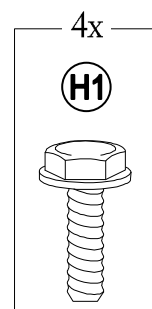
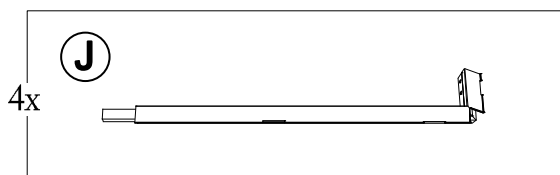

# 10

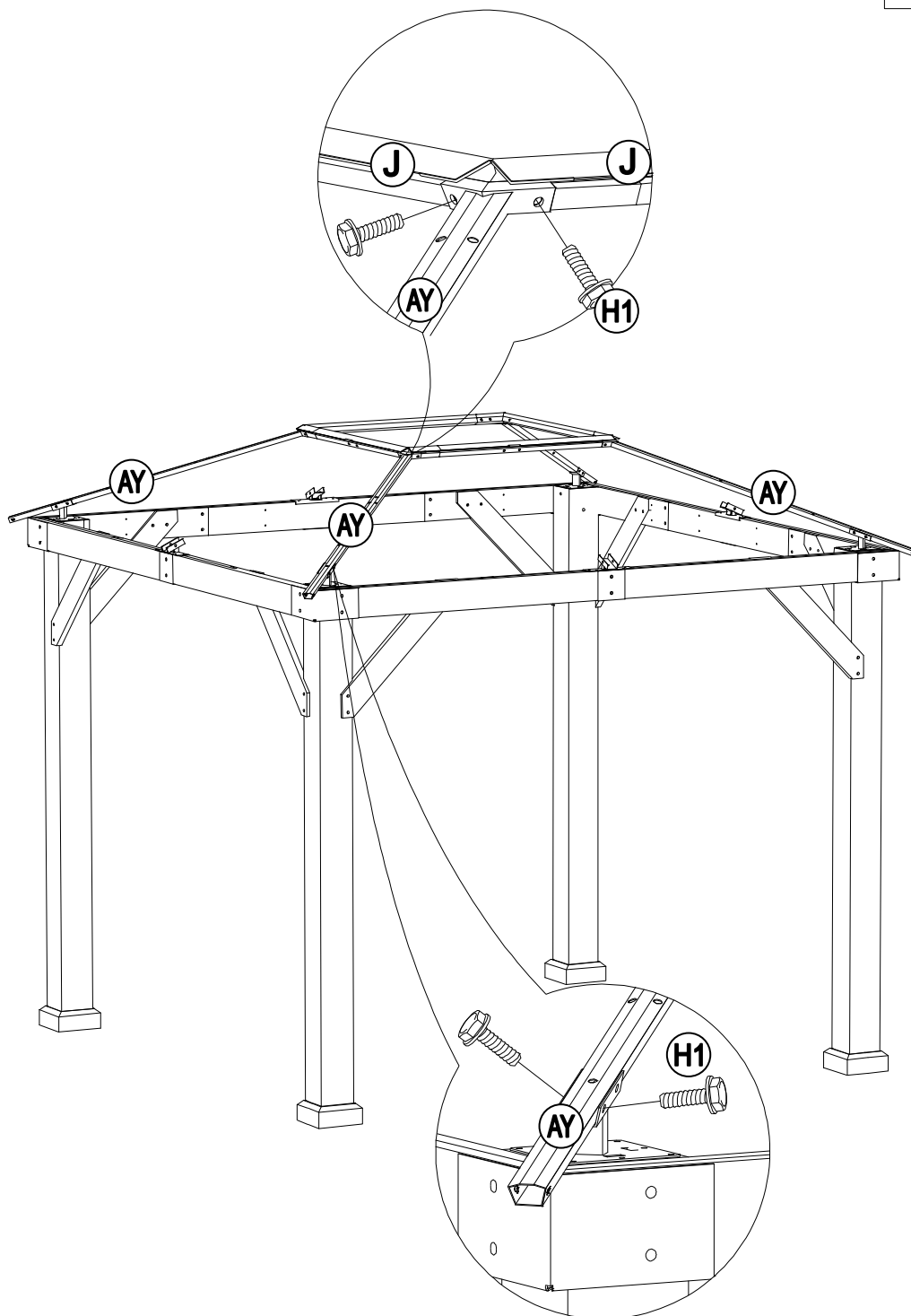
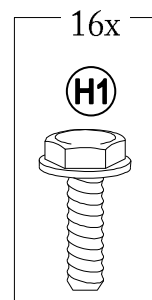
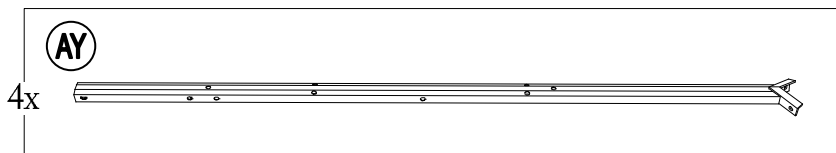

# 11

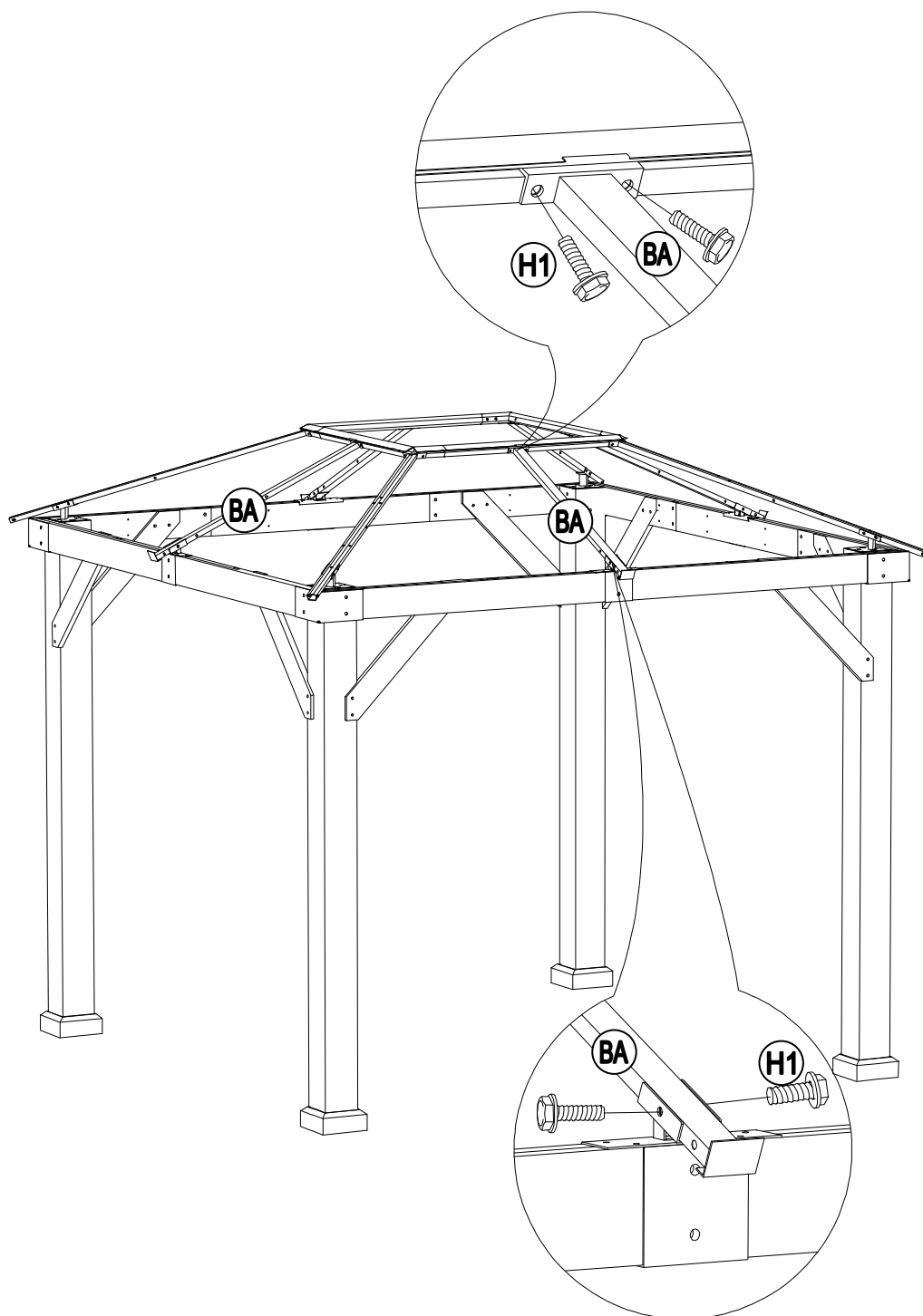
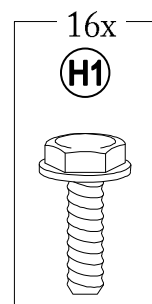
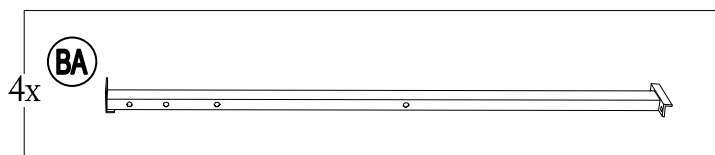

# 12

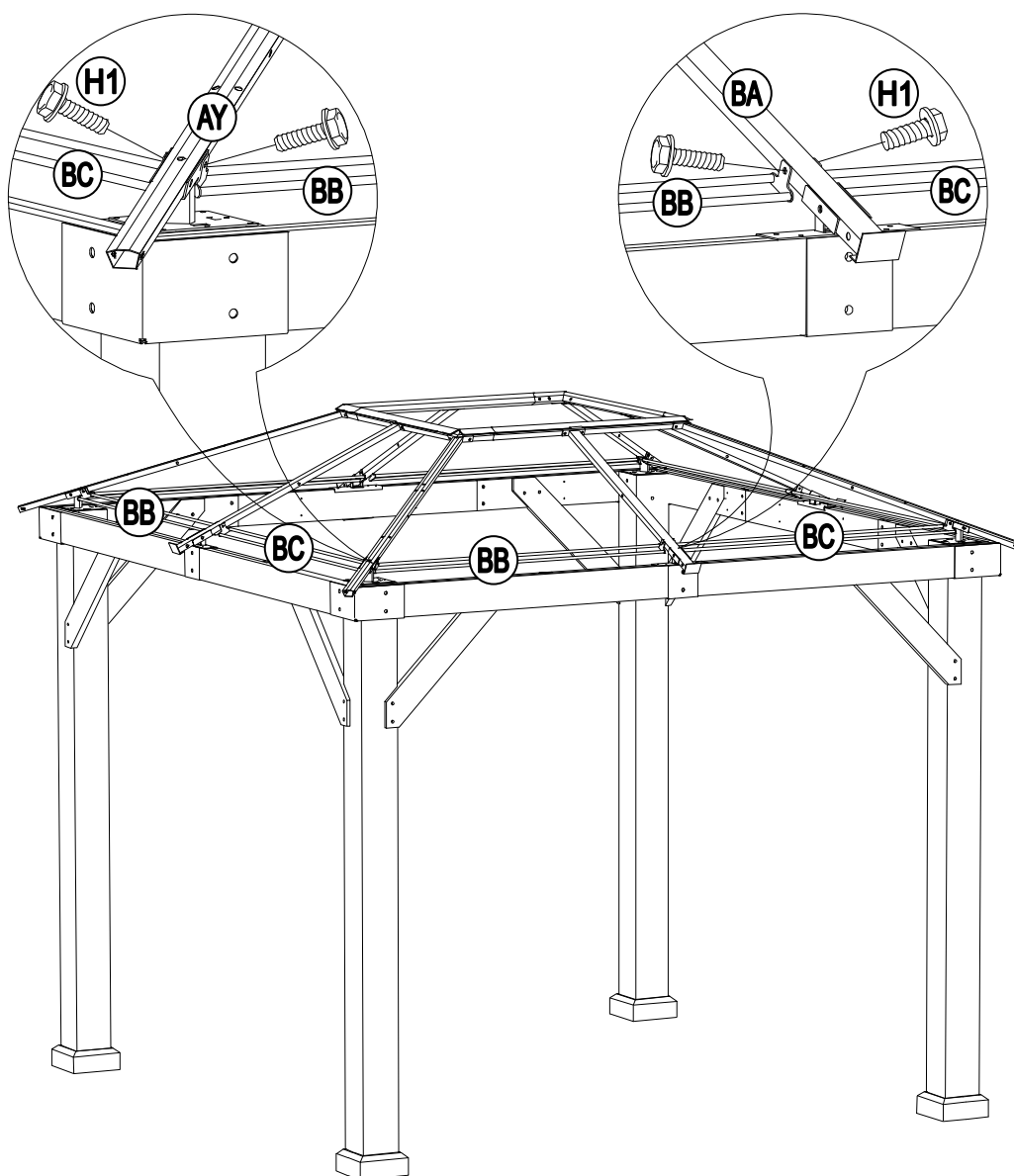
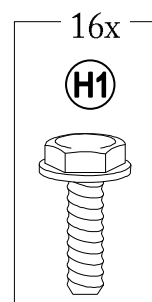
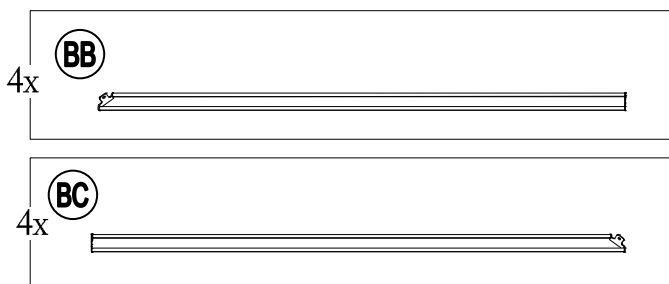

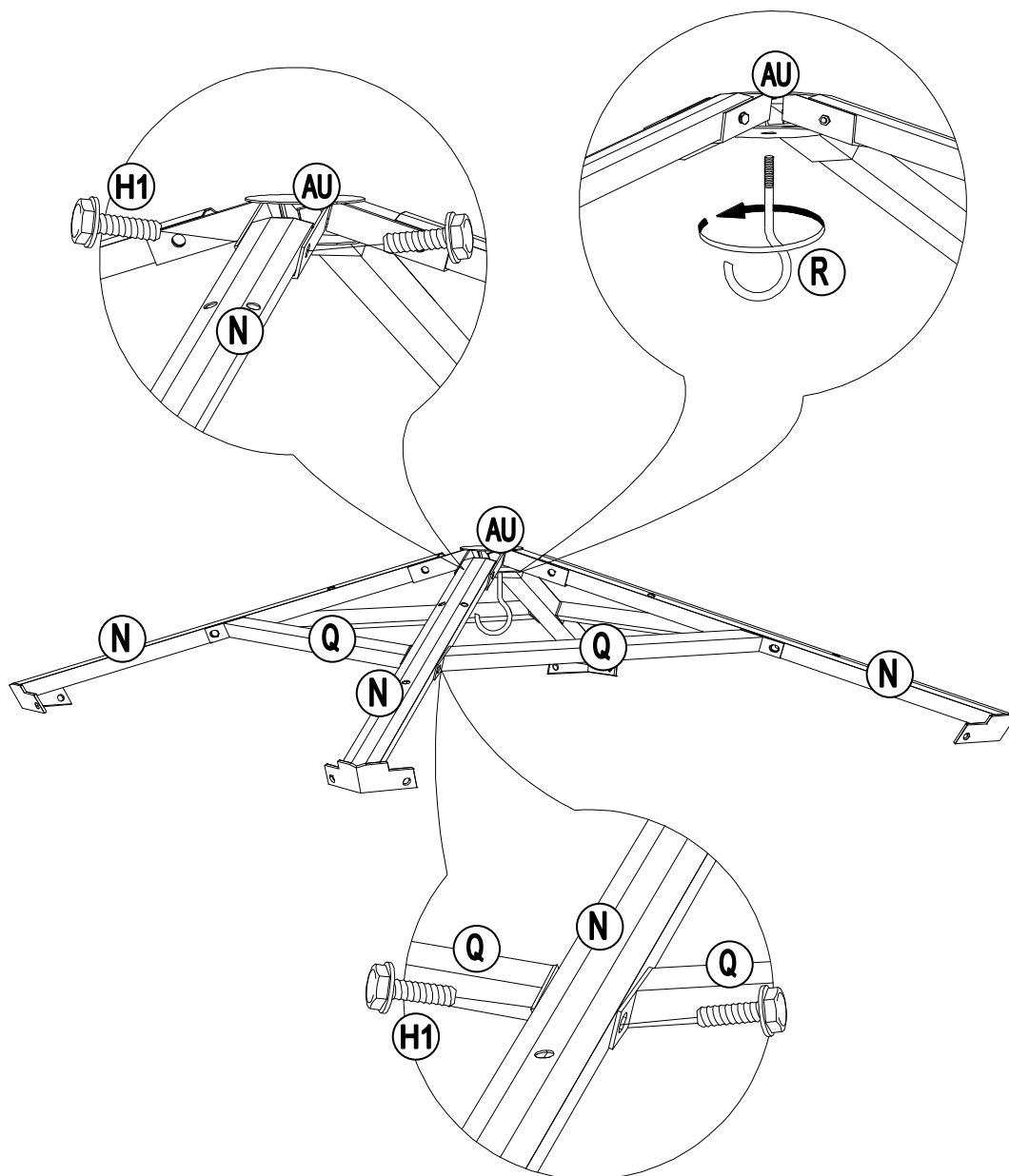
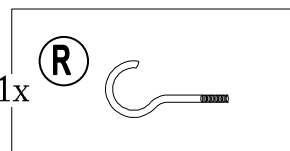
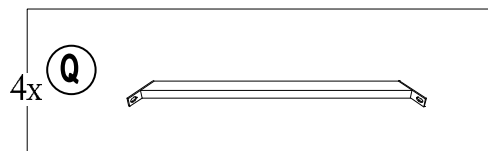
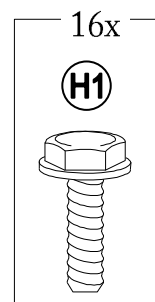
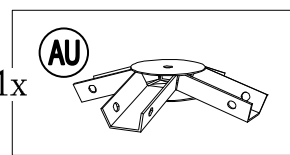
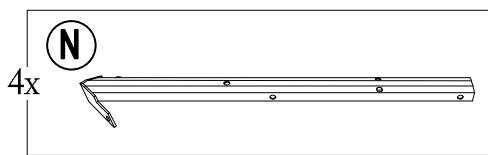

# 14

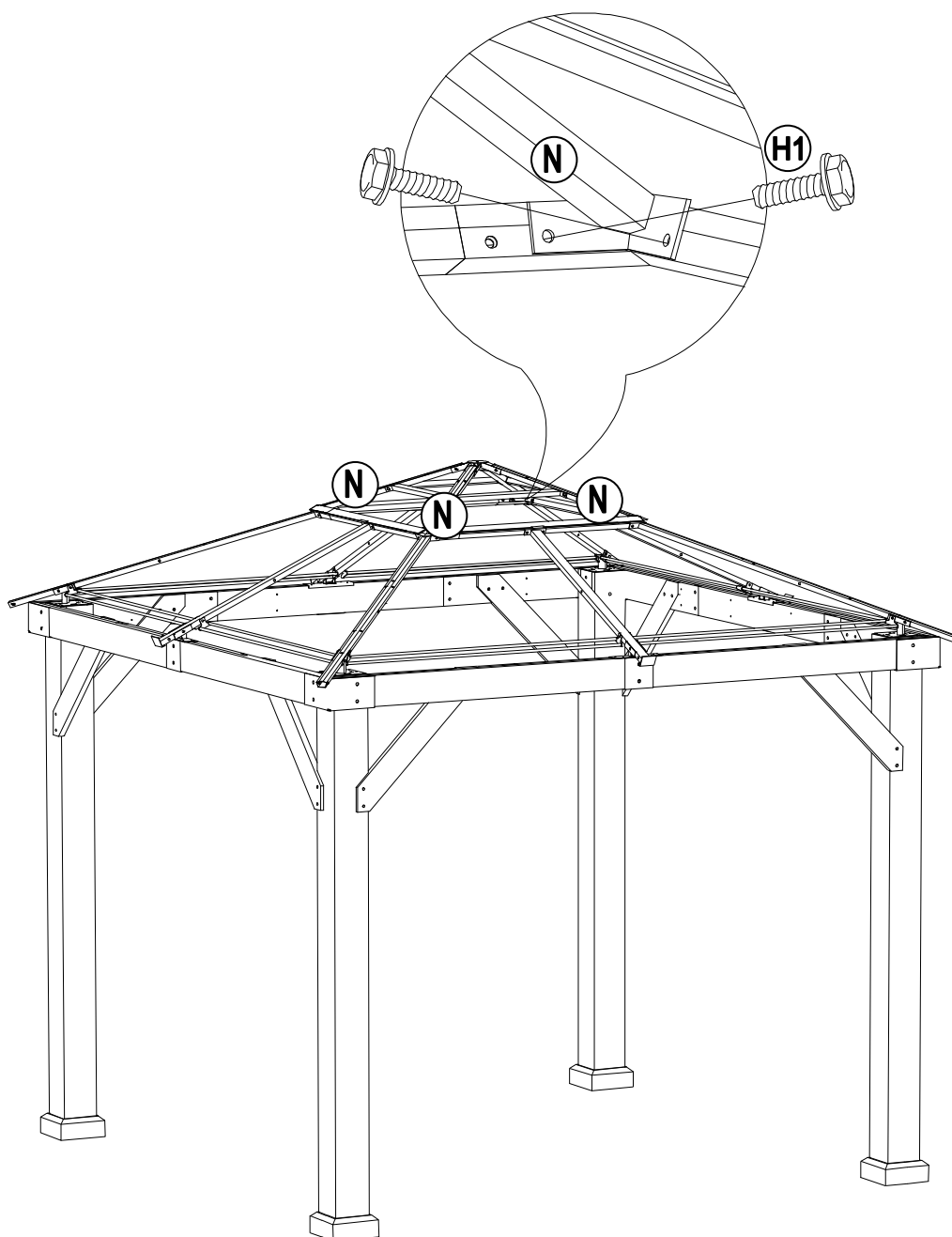
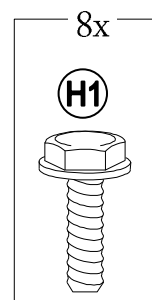
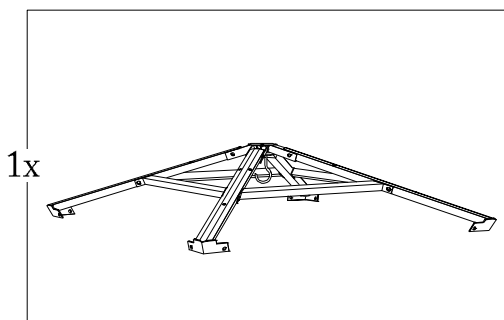

# 15

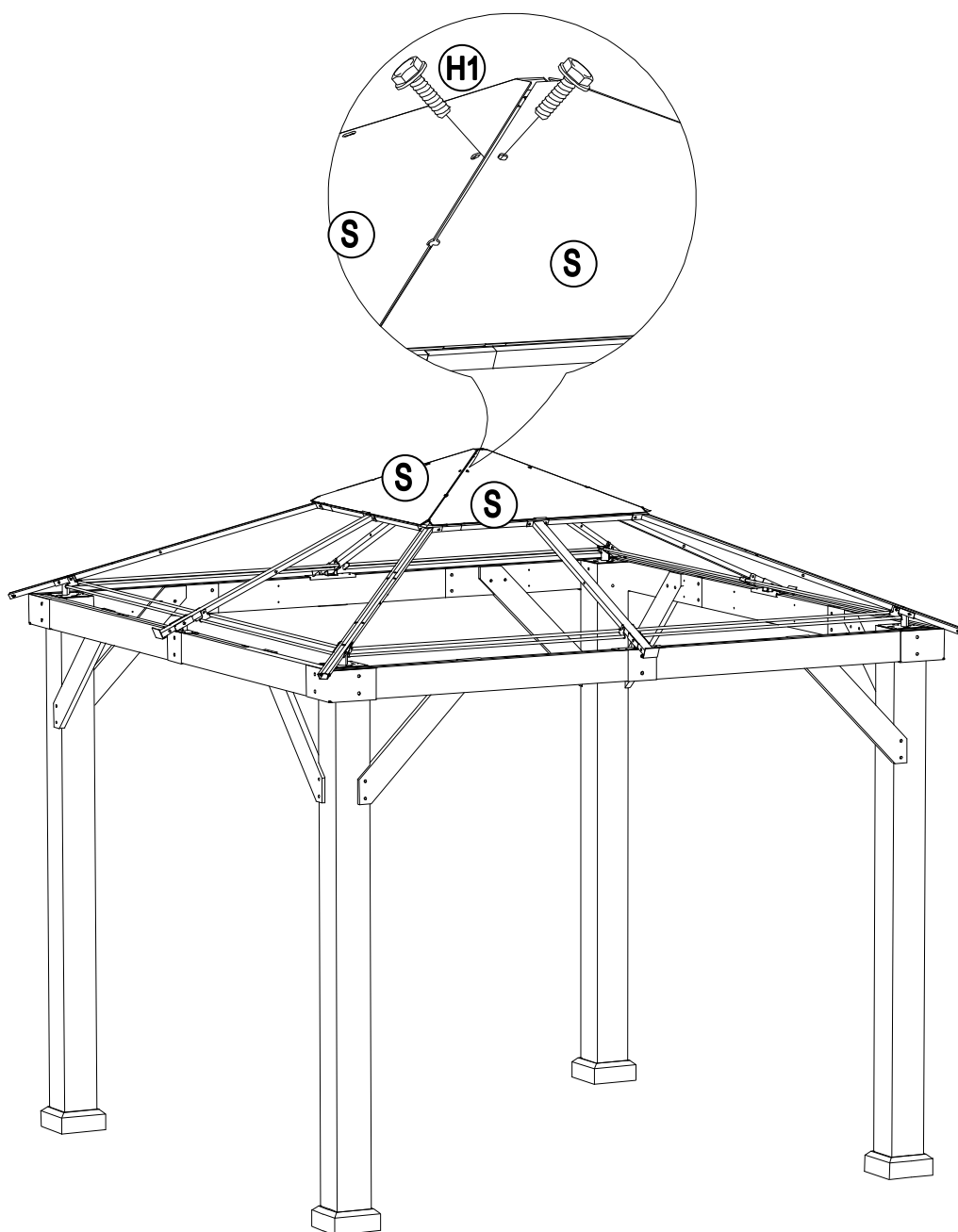
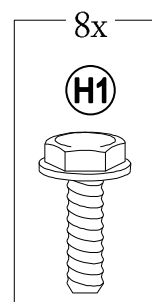
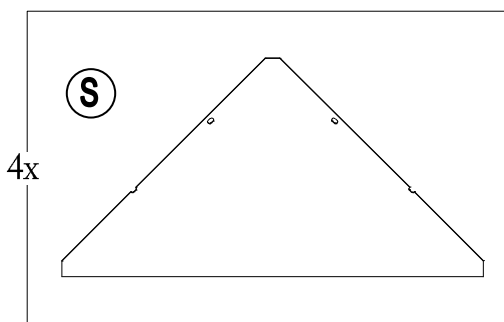

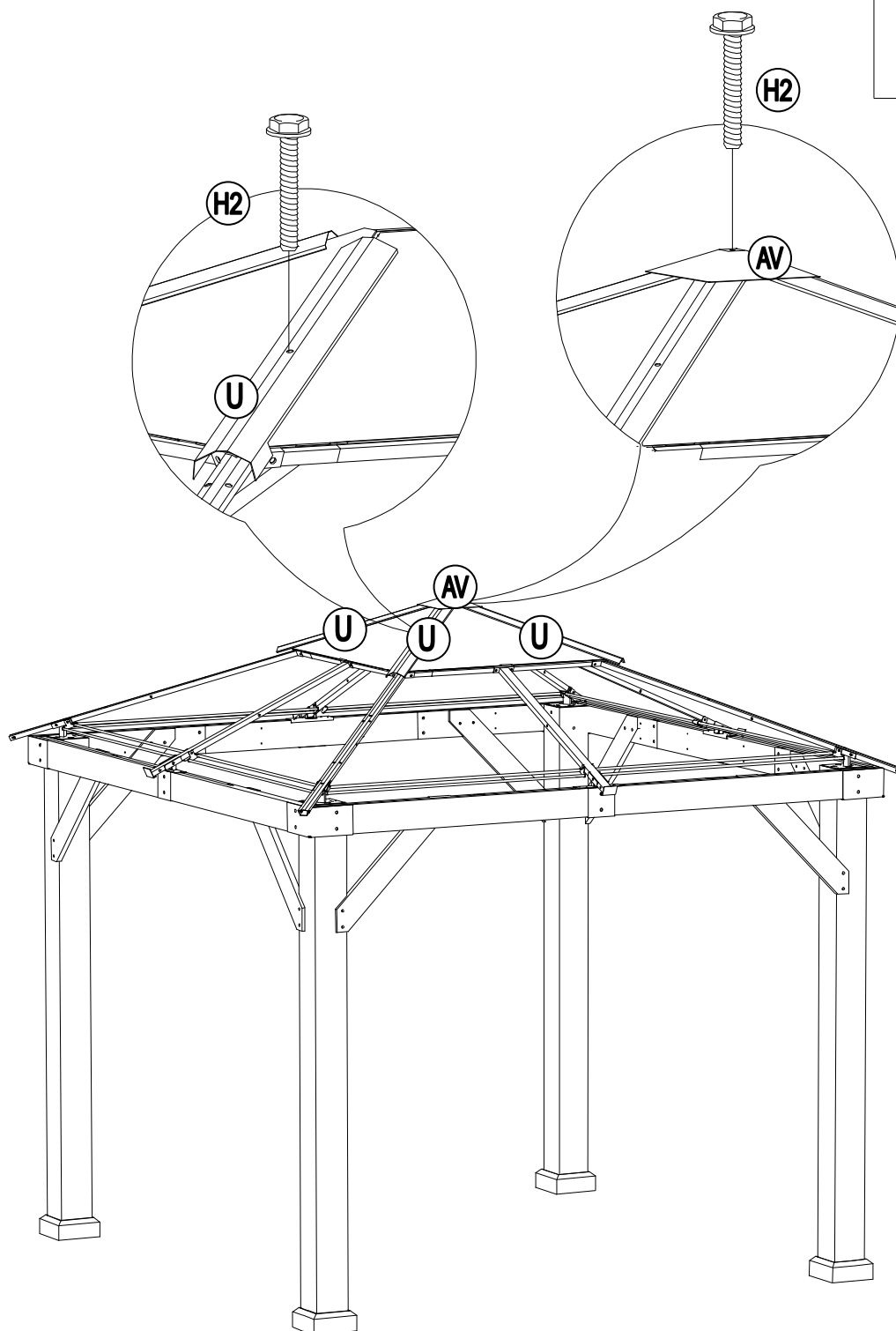
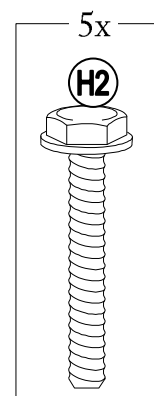
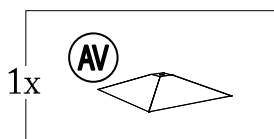
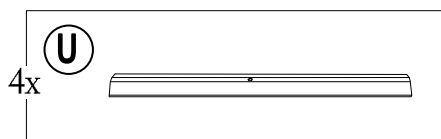
**16**

# 17

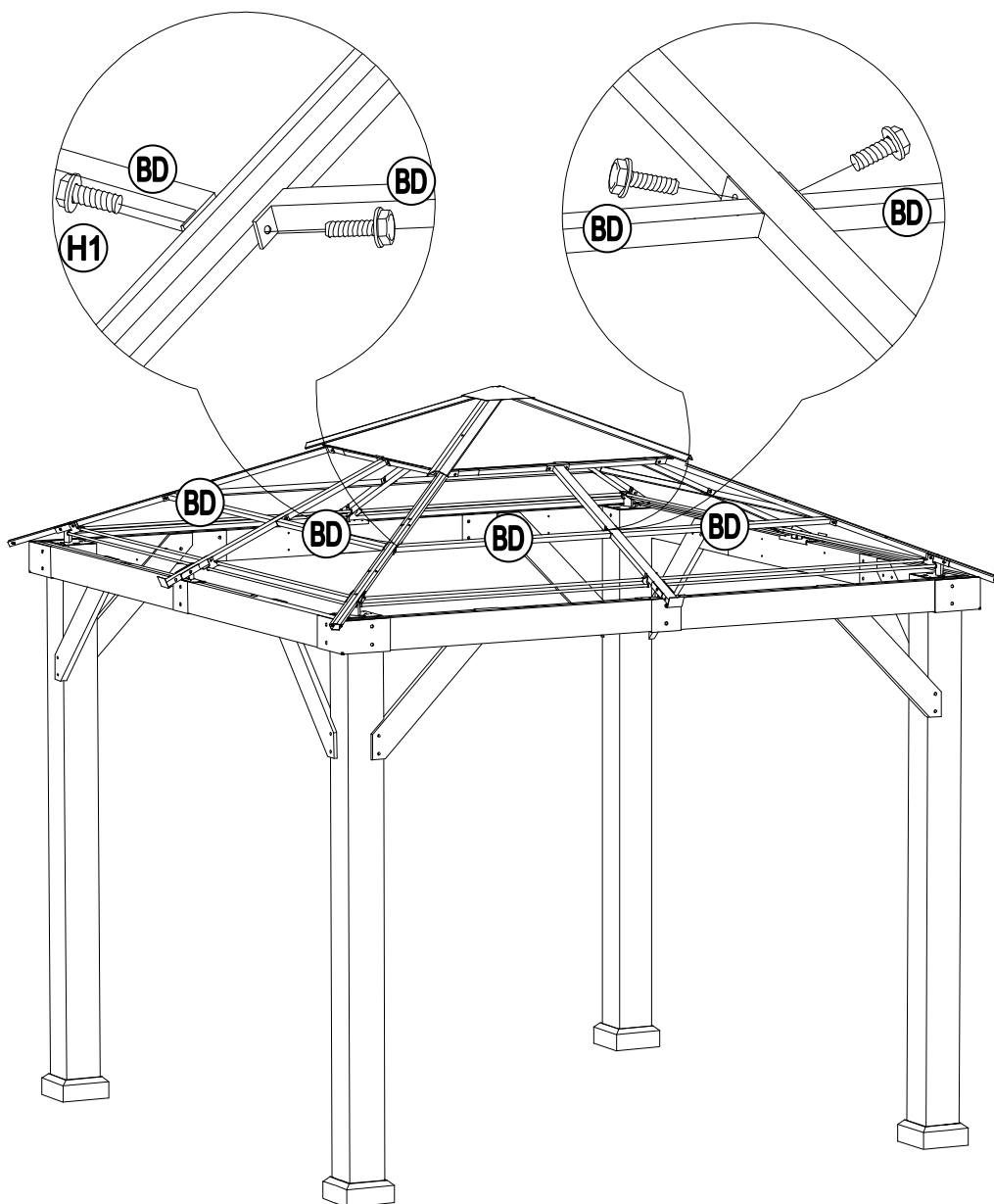
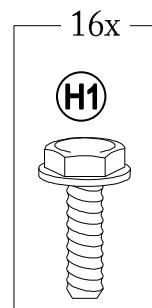
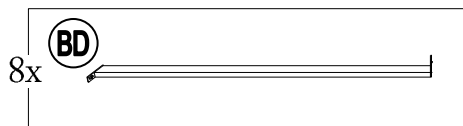

# 18

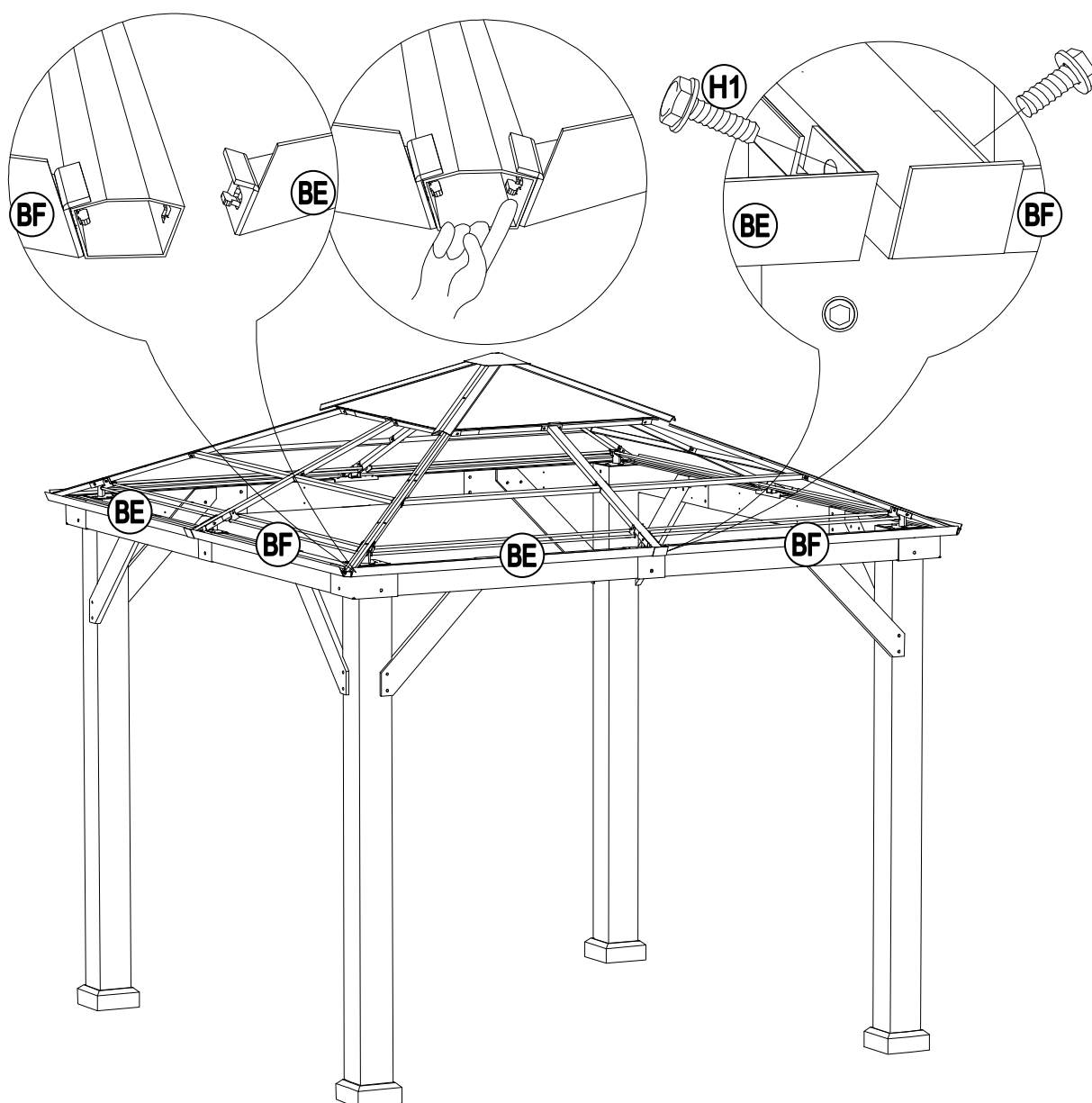
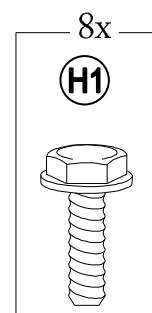
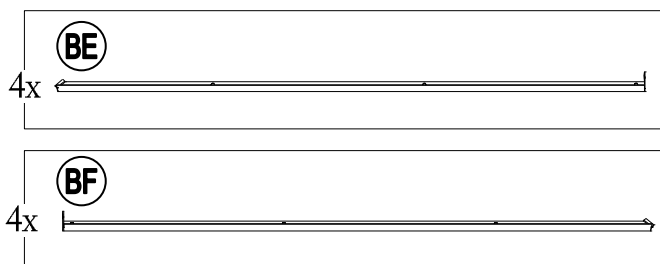

# 19

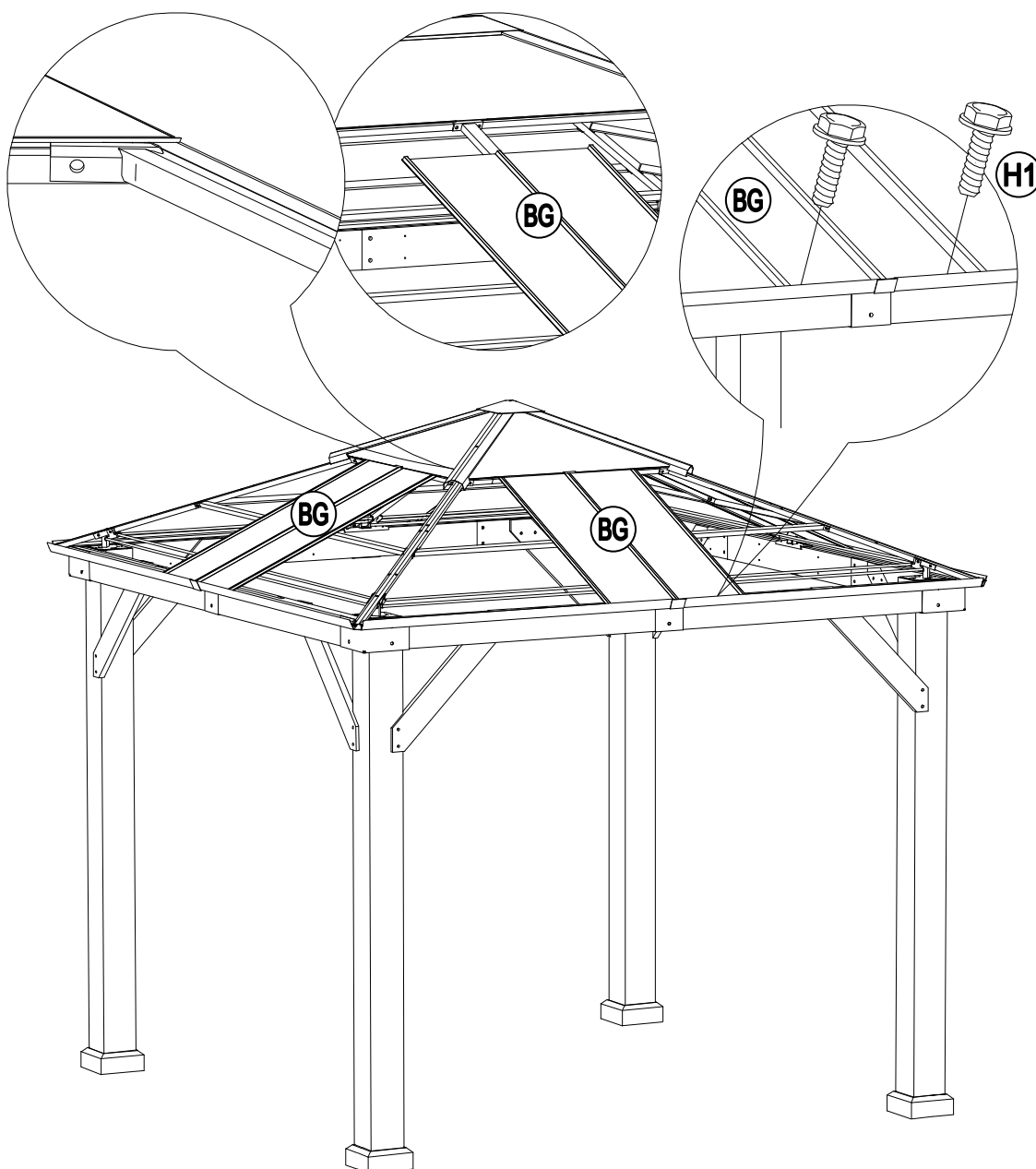
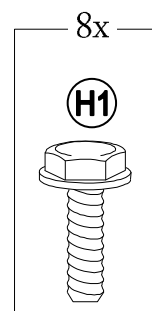
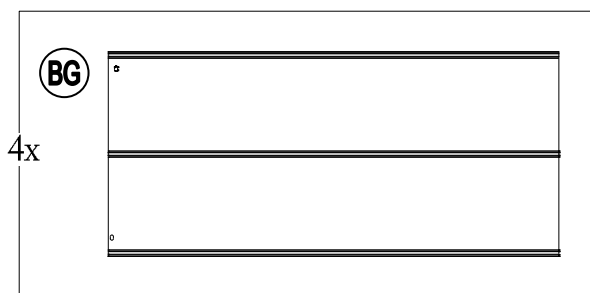

20

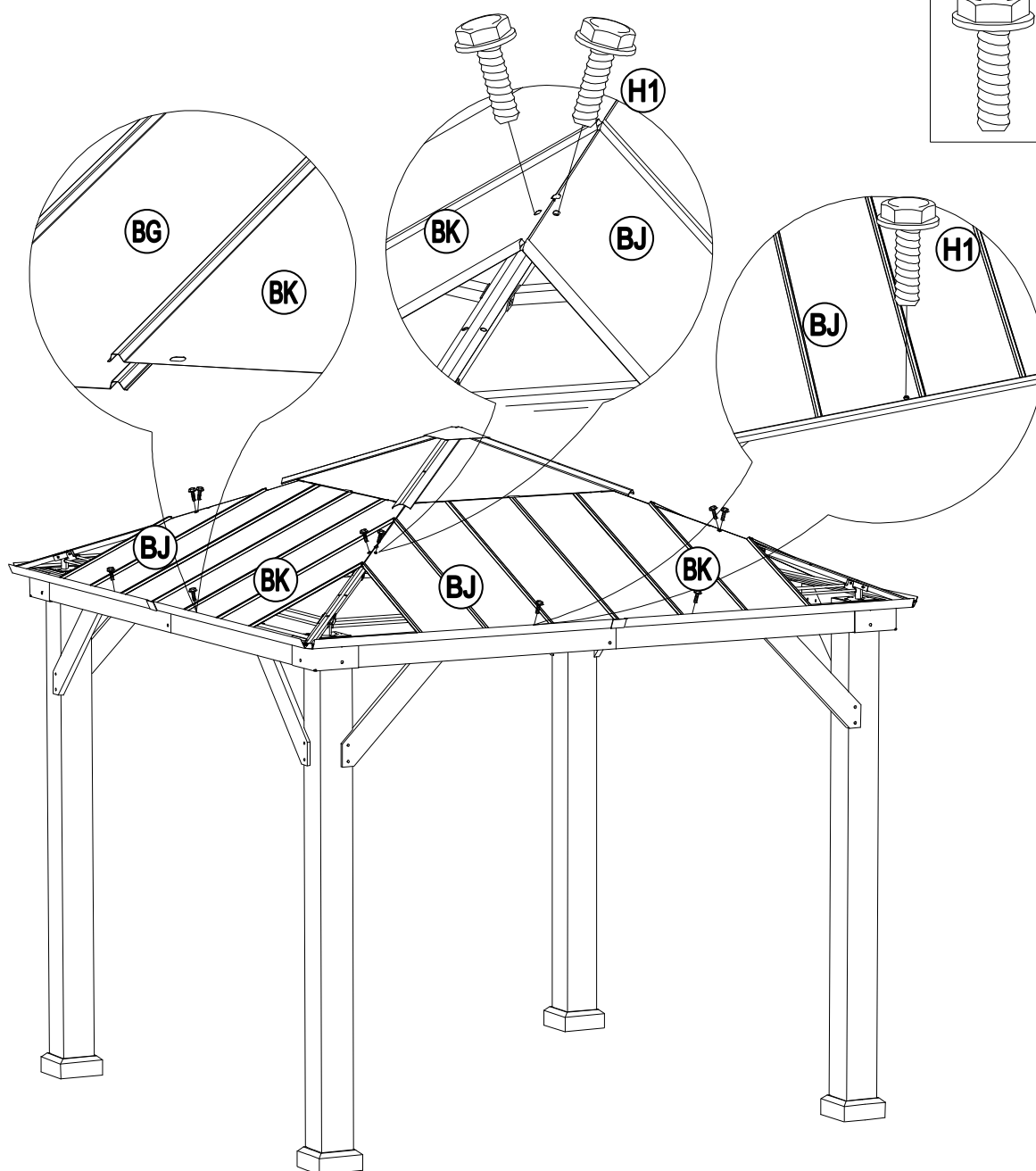
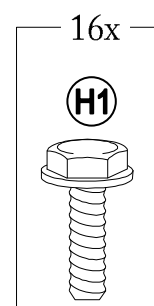
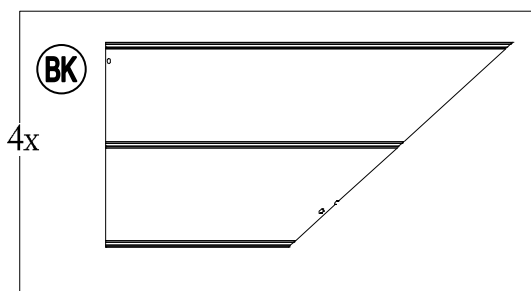
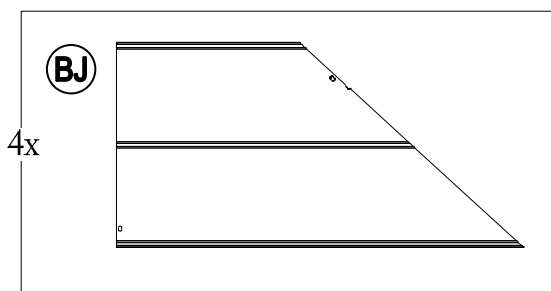

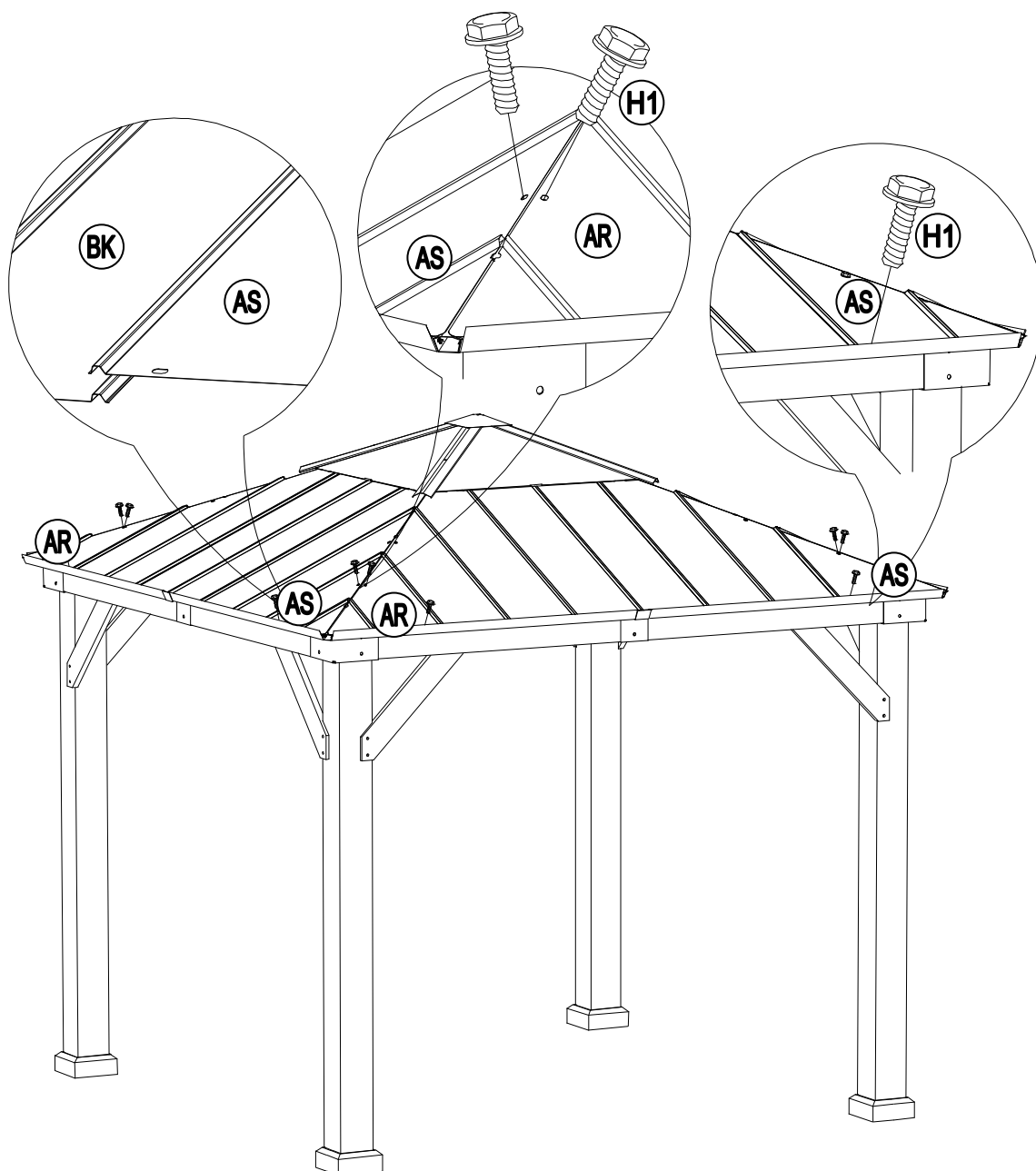
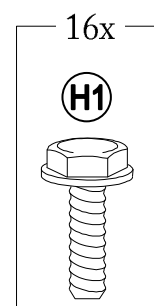
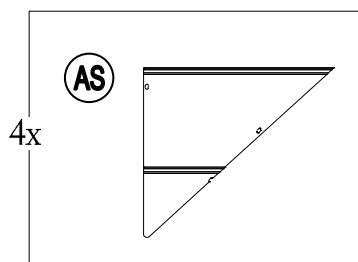
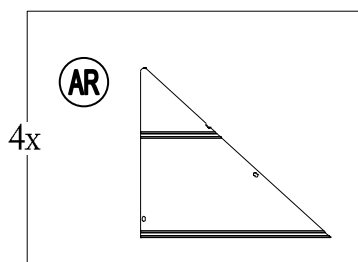
**21**

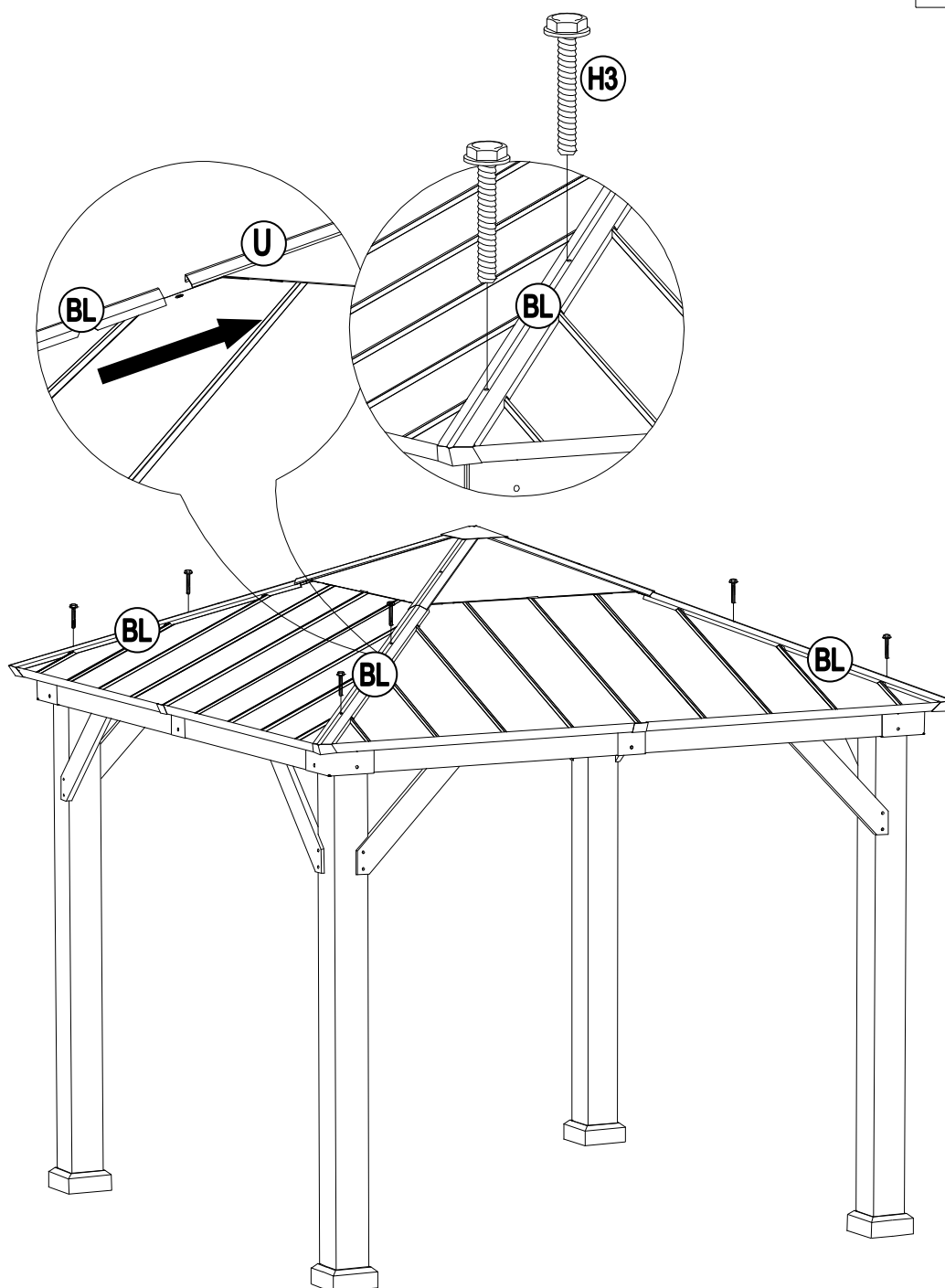
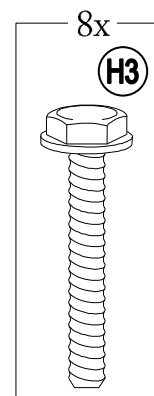
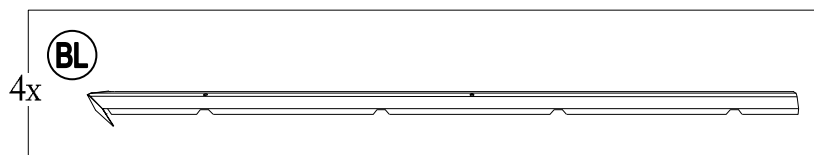
**22**

# 23

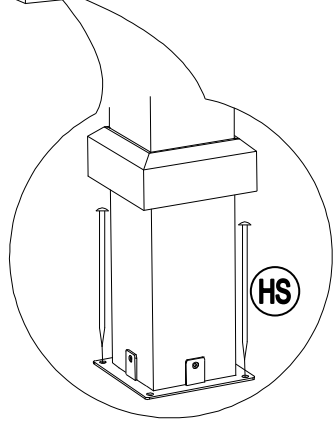
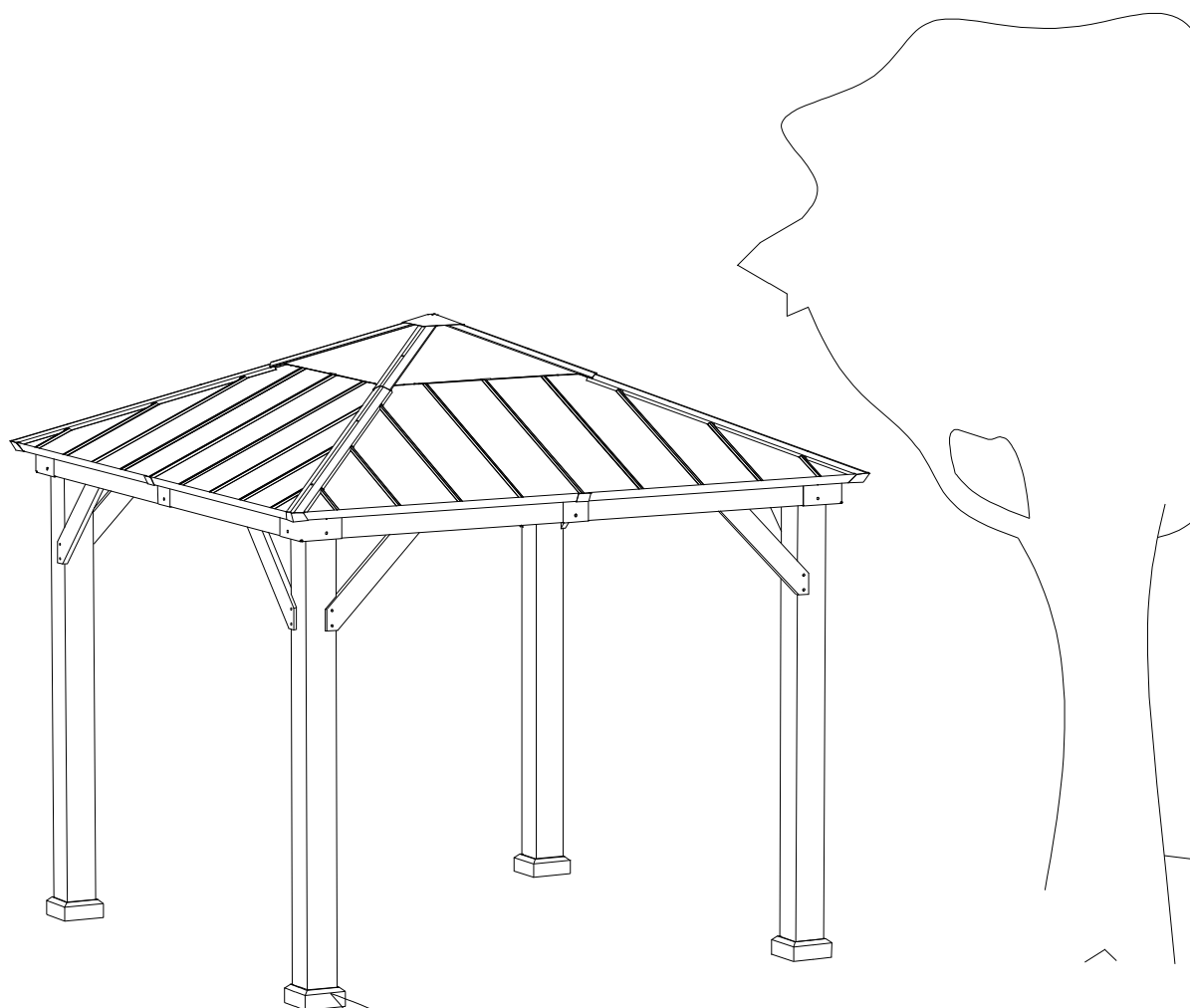
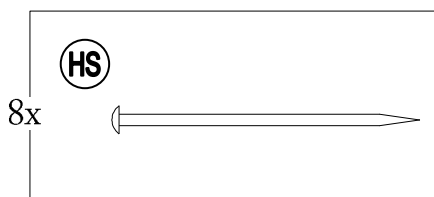

## Entretien

- Les composants en acier de nos meubles et accessoires de jardin sont traités avec une peinture antirouille qui les protège. Toutefois, en raison de la nature de l'acier, une oxydation de la surface (rouille) se produira si ces revêtements protecteurs sont égratignés. La garantie ne couvre pas ce phénomène puisqu'il ne s'agit pas d'un défaut.
- Afin de minimiser cette situation, nous recommandons d'être prudent lors de l'assemblage et de la manipulation du produit afin d'éviter d'égratigner la peinture. En cas d'égratignure ou de dommage, nous recommandons d'effectuer immédiatement une retouche avec une peinture antirouille.
- La rouille de surface peut facilement être retirée à l'aide d'une petite quantité d'huile de cuisson. Si une oxydation (rouille) de la surface se produit et qu'aucune mesure n'est prise pour corriger la situation, la rouille pourrait couler sur la terrasse et causer des taches dommageables qui peuvent être difficiles à enlever. Cela peut être évité si les mesures mentionnées ci-dessus sont prises pour empêcher l'oxydation du produit.
- Utilisez un linge humide pour essuyer les taches le plus rapidement possible.
- Au besoin, nettoyez le produit avec une solution d'eau et de savon doux, rincez-le abondamment et séchez-le complètement.
- Vérifiez périodiquement pour vous assurer que tous les écrous sont bien serrés pendant l'utilisation.

## Garantie limitée du fabricant

Sunjoy Group garantit à l'acheteur initial que ce produit ne présentera aucun défaut de fabrication et de matériaux pendant une période de un an à compter de la date de l'achat si le produit a été acheté dans son emballage scellé à l'usine, et s'il a été entretenu correctement et utilisé à des fins personnelles et résidentielles seulement. Si le produit présente un défaut de fabrication pendant cette période de garantie, Sunjoy Group remplacera (à sa discrétion) toute marchandise ou pièce défectueuse sur présentation d'une preuve d'achat. Toutefois, les frais de transport et de manutention, ainsi que les paiements versés à un tiers pour l'assemblage ou le démontage du produit, demeurent la responsabilité de l'acheteur. Les acheteurs de produits avec « boîte ouverte », précédemment retournés ou « en liquidation », ainsi que les acheteurs initiaux de produits dont la période de garantie est terminée, peuvent obtenir des pièces de rechange auprès de Sunjoy Group pour des produits actuellement en production, à peu de frais.

## Exclusions:

les articles utilisés à des fins commerciales, locatives ou non résidentielles et les articles endommagés par des phénomènes naturels, des actes de vandalisme, un usage inapproprié ou un assemblage inadéquat ne sont pas couverts. La corrosion et la rouille de la quincaillerie ne sont pas couvertes. Une preuve d'achat (une copie de votre reçu daté) doit être présentée avec toute réclamation au titre de la garantie. La garantie n'est accordée qu'à l'acheteur initial et est non transférable. Si l'article original n'est plus offert, il sera remplacé par un article d'une couleur et d'un style similaires. Certains États ou certaines provinces ne permettent pas l'exclusion ou la limitation d'une garantie implicite, de sorte que les limitations et exclusions mentionnées ci-dessus peuvent ne pas s'appliquer à vous. Cette garantie vous confère des droits précis. Il est possible que vous disposiez également d'autres droits, qui varient d'un État ou d'une province à l'autre.