

Teyta Diospa Alli Willakininta Yachakushun 10

Aprendamos el Mensaje de Nuestro Dios 10
Série de Estudios Bíblicos quechuas con castellano

10.1/ Sagrädu Toldu imanö kanqanpis, parti 1	3
10.2/ Sagrädu Toldu imanö kanqanpis, parti 2	14
10.3/ Edén huertanö Sagrädu Toldu kanqan	31
10.4/ Jerusalénchö templuta sharkatsinqan	42
10.5/ Templuta Teyta Dios ushakätsinqan	53
10.6/ Mushuq Testamentuchö templupaq yachatsinqan	65

Quechua del Callejón de Huaylas y las Vertientes, Ancash

Asociación Alli Willaqui

Asociación Alli Willaqui
Jirón Caraz 842
Huaraz, Ancash, Perú
RUC: 20530795986

Primera edición, diciembre 2021

Série de Estudios Bíblicos:
Teyta Diospa Alli Willak'ininta Yachakushun
(Aprendamos el Mensaje de Dios)

Quechua del Callejón de Huaylas y las Vertientes
Ancash, Perú

Por Mark E. Bean Reeves

Las citas bíblicas en quechua vienen de:
TEYTA DIOSPA WILLAK'ININ

Las Sagradas Escrituras en el quechua hablado en
el Callejón de Huaylas y las Vertientes, Ancash, Perú

Publicado: 2007, 2008, 2019, Liga Bíblica del Perú

Texto: © 2007, 2008, 2019, Wycliffe Bible Translators, Inc., Orlando,
FL 35862-8200 USA (www.Wycliffe.org)

Las citas bíblicas en castellano vienen de la versión Reina-Valera
Revisada (1995).

Miami: Sociedades Bíblicas Unidas, 1998.

Se puede descargar este estudio y otros en:
www.labibliaenquechuaancashyhuanuco.org.

10.1/ Sagrađu Toldu imanö kanqanpis, parti 1

LECTURA BÍBLICA: ÉXODO 25.1–9

YACHATSIKİPA QALLANAN

Egiptupita Teyta Diosnintsik jorqamuptin Israel nunakuna chusyaqpa puriyarqan chusku chunka watam. Tsëpa purikäyaptinmi Teyta Diosnintsik pëkunawan pactuta rurar käyitsirqan leyninkunata cäsuyänaq. Tsënömi käyitsirqan Sagrađu Tolduta nishqannö rurayaptin pëkunawan imëpis këkänaq.

Tsëmi kanan yachakushun:

- I. Sagrađu Tolduta rurayänaq Teyta Dios ninqanta,
- II. Sagrađu Toldu ishkë cuartuyuq kanqanta,
- III. Teyta Dios pactu ruranqan baúl imanö kanqanta,
- IV. Lugar Santísimo imanö kanqanta,
- V. Noqantsikwan Teyta Dios kanqanta.

10.1 El Tabernáculo, parte 1

LECTURA BÍBLICA: ÉXODO 25.1–9

INTRODUCCIÓN

Cuando Dios sacó a los israelitas de Egipto, anduvieron por el desierto durante cuarenta años. Durante ese tiempo, Dios les dio sus leyes como parte del pacto que hizo con ellos. Además, les dio instrucciones para construir el Tabernáculo y les dijo que en el Tabernáculo, Dios siempre iba a estar con ellos. En esta enseñanza aprenderemos sobre los siguientes temas: (1) las instrucciones para hacer el Tabernáculo, (2) los dos cuartos del Tabernáculo, (3) el Arca del pacto, (4) el Lugar Santísimo y (5) la presencia de Dios.

I. SAGRÄDU TOLDUTA RURAYÄNANPAQ TEYTA DIOS NINQAN

1. Sagrädu Tolduta rurayänanpaq ¿imata apayämunanpaqtaq Teyta Dios nirqan?

Éxodo 25.1-3

¹ Sinaí jirkachö këkaptinmi Moisésta TEYTA DIOS nirqan: ² “Israel nunakunata ninki ofrendata noqapaq apayämunanpaq. Ofrendata apamita munaqkunaqa llapan shonqunwan apayämutsun ³ qorita, qellëta, broncita, ...”.

2. ¿Imanö jilukunata ofrendayänanpaqtaq Teyta Dios nirqan?

Éxodo 25.4

...azul, granäti y puka millwa jilukunata, llanulla putskashqa linu jiluta, chiwapa aqtsanpita putskashqa jilutapis.

Käyitsiki: Jiluta azulman tiñinanpaq “murex” nishqan raqikunata ëllurkurmi aqayaq. Juk grämu pullan azul añilinata rurayänanpaq chunka ishkë waranqa (12,000) raqikunata aqayaq. Tsënöpis granätiman tiñinanpaq y pukaman tiñinanpaq atska raqikunata aqayaq. Tsënö sasa rurë kaptinmi tsë tiñishqa jilukuna alläpa chanin karqan.

I. LAS INSTRUCCIONES PARA HACER EL TABERNÁCULO

1. ¿Qué dijo Dios que debían traer para la construcción del Tabernáculo?

Éxodo 25.1-3

1 Jehová habló a Moisés y le dijo: 2 Di a los hijos de Israel que recojan para mí una ofrenda. De todo hombre que la dé voluntariamente, de corazón, recogeréis mi ofrenda. 3 Esta es la ofrenda que aceptaréis de ellos: oro, plata, cobre,

2. ¿Qué colores de hilo dijo Dios que debían recoger?

Éxodo 25.4

...azul, púrpura, carmesí, lino fino, pelo de cabras,

Explicación: Cuando dice “azul, púrpura, carmesí”, se refiere a hilo de lana teñida de esos colores. “Lino fino” se refiere a hilo hecho de lino fino.

3. ¿Mas imakunata ofrendayänapaqtaq Teyta Dios nirqan?

Éxodo 25.5-7

⁵ Jina apayämutsun pukaman tiñishqa üsha pergashta, finu qaracunata, acacia qeruta, ⁶ candelabru rawrananpaq aceitita, sagrädu aceitimanpis inciensumanpis takutsiyänapaq pukutaqkunata, ⁷ ónice rumikunata y wakin kuyëllapaq rumikunatapis. Tsë rumikunaqa kayanqa sumo sacerdotipa efodnintawan pechëranta adornayänapaqmi.

Käyitsiki: Sagrädu Tolduta rurayänapaq llapanpitapis mas finu kaqkunatam Teyta Dios mañarqan. Noqantsikpis allinnin kaqkunata Diosnintsikpaq ofrendashun.

Efodqa sacerdoti yakakunan mandilmi karqan. Efodta y pectoralta sumo sacerdoti yakakuq Sagrädu Tolduman yëkunanllapaqmi.

4. Sagrädu Tolduta rurariyaptin ¿mëchö täränapaqtaq Teyta Dios nirqan?

Éxodo 25.8

Tsë ofrendata apayämunqankunawan Sagrädu Tolduta ruratsinki. Tsënöpam pëkuna täkuyanqanchö imëpis täräshaq.

Para teñir hilo de color azul, recogían y molían un tipo de caracol del mar que se llama *murex*. Para preparar un solo gramo de anilina azul, tenían que moler doce mil caracoles *murex*. Del mismo modo tenían que recoger una gran cantidad para preparar anilinas de color púrpura y carmesí. Por eso, era muy costoso preparar hilo de esos colores.

3. ¿Qué más dijo Dios que debían recoger?

Éxodo 25.5-7

5 ...pieles de carneros teñidas de rojo, pieles de tejones, madera de acacia, 6 aceite para el alumbrado, especias para el aceite de la unción y para el incienso aromático, 7 piedras de ónice y piedras de engaste para el efod y para el pectoral.

Explicación: Para hacer el Tabernáculo Dios quiso solamente las cosas más finas. Nosotros también debemos ofrendar lo mejor a Dios.

El efod era un mandil especial llevado por el sacerdote. El sumo sacerdote llevaba el efod y el pectoral para entrar al Tabernáculo.

5. Sagrädu Tolduta ¿imanö ruratsinanpaqtaq Moisésta Teyta Dios nirqan?

Éxodo 25.9

Tsë täränäpaq Sagrädu Toldutapis inshinankunatapis llapanta ruratsinki rikätsinaqpaq kaqtanölla.

II. SAGRÄDU TOLDU ISHKË CUARTUYUQ KANQAN

1. ¿Imataq shutin karqan Sagrädu Tolduchö punta kaq cuartupa?

Hebreos 9.2

Tsëmi Sagrädu Tolduta rurayarqan ishkë cuartuyuqta. Punta kaq cuartuchömi karqan candelabru, Teyta Diospaq churayashqan tanta y tanta churakuna mäsapis. Tsë cuartupa shutinmi karqan Lugar Santu.

2. ¿Imataq shutin karqan mas ruri kaq cuartupa?

Hebreos 9.3a

Ruri kaq cuartupa shutinmi karqan Lugar Santisimu.

4. ¿Dónde dijo Dios que iba a habitar?

Éxodo 25.8

Me erigirán un santuario, y habitaré en medio de ellos.

Explicación: Cuando habla del santuario se refiere al Tabernáculo.

5. ¿Cómo tuvo Moisés que hacer el Tabernáculo?

Éxodo 25.9

Conforme a todo lo que yo te muestre, así haréis el diseño del Tabernáculo y el diseño de todos sus utensilios.

II. LOS DOS CUARTOS DEL TABERNÁCULO

1. ¿Cómo se llama el primer cuarto del Tabernáculo?

Hebreos 9.2

...pues el Tabernáculo estaba dispuesto así: en la primera parte, llamada el Lugar santo, estaban el candelabro, la mesa y los panes de la proposición.

3. ¿Imawantaq rakishqa karqan ishkan cuartukuna?

Hebreos 9.3b

Tsë ishkö cuartukunaqa rakta cortinawan rakishqam karqan.

III. TEYTA DIOS PACTU RURANQAN BAÚL IMANÖ KANQAN

1. ¿Imatataq Moisés ruratsirqan acacia qerupita?

Éxodo 25.10-11

¹⁰ Acacia qerupita ruratsinki juk baúlta. Tsë baúlpa largunmi kanqa juk metru chunka centimetru. Anchunpis altunpis kanqa joqta chunka pitsqa (65) centimetru. ¹¹ Jananpa y rurinpa qori püruwan laqatsinki. Tsënölla llapan kuchunpa qoripita rebëtita rurarir tumariq churatsinki.

2. ¿Imataq karqan tsë baúlchö?

Hebreos 9.4b

Lugar Santísimumuchömi karqan ... Pactu Baúl. Tsë baúlmi jananpa rurinpa qoriwan laqashqa karqan. Tsëchömi winararqan qoripita rurashqa tazón. Tsë tazonchömi maná nishqan miki churararqan. Tsënöllam tsë baúlchö winararqan Aarónpa tseqllimuq tukrun y llapsha rumikunachö qellqashqa pactupis.

Käyitsiki: Manápita musyanëkipaq leyinki Éxodo 16-ta.

2. ¿Cómo se llama el cuarto que está más adentro?

Hebreos 9.3

Tras el segundo velo estaba la parte del Tabernáculo llamada el Lugar santísimo.

3. ¿Qué separaba a los dos cuartos?

Hebreos 9.3

Tras el segundo velo estaba la parte del Tabernáculo llamada el Lugar santísimo.

Explicación: El primer velo separaba el Lugar santo del atrio exterior.

3. Llapsha rumikunachö qellqarëkaqqa ¿imataq karqan?

Éxodo 34.28b

Tsëchömi llapsha rumikunaman qellqarqan Israel nunakunawan TEYTA DIOS pactu rurashqanta. Tsë qellqanqankunaqa chunka mandamientukunam këkan.

4. ¿Imataq karqan tsë baúl jananchö?

Hebreos 9.5a

Tsë baúl tsapanan jananchönam kayarqan qoripita rurashqa chipapëkaq querubinkuna. Tsë querubinkunam baúl jananchö sipsankuna kichashqa kayarqan.

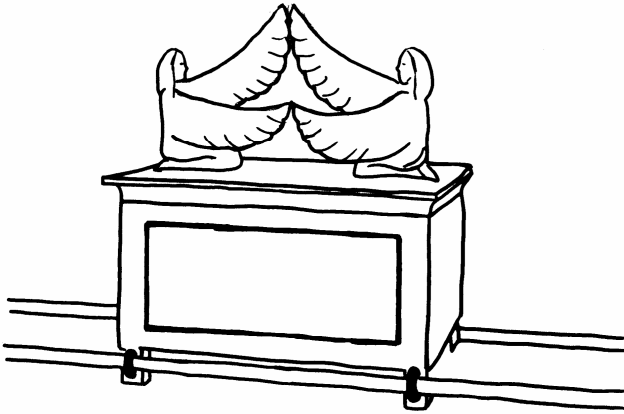

III. EL ARCA DEL PACTO

1. ¿Qué hicieron de madera de acacia?

Éxodo 25.10–11

10 Harán también un arca de madera de acacia, cuya longitud será de dos codos y medio, su anchura de codo y medio, y su altura de codo y medio. 11 La recubrirás de oro puro por dentro y por fuera, y pondrás encima y alrededor de ella una cornisa de oro.

2. ¿Qué estaba dentro del Arca?

Hebreos 9.4b

[En el Lugar santísimo había]... el Arca del pacto cubierta de oro por todas partes, en la que había una urna de oro que contenía el maná, la vara de Aarón que reverdeció y las tablas del pacto.

Käyitsiki: Querubinqa juk casta angelmi kayan.

5. ¿Mëmantaq churarqan baúlta?

Éxodo 40.3

Tinkunantsik Toldu rurinman Pactu Baúlta churëkur pipis waqtapita mana rikänanpaq cortinata churanki.

Käyitsiki: Sagrädu Tolduta abësis Teyta Dioswan Tinkuna Toldu niyaq. Baúl churarashqan kaqqa Lugar Santisimum karqan.

IV. LUGAR SANTISIMU IMANÖ KANQAN

1. ¿Pitaq yëkurqan watachö juk kutilla Lugar Santisimuman?

Hebreos 9.7a

Lugar Santisimumanqa sumo sacerdotillam watachö juk kuti yëkuq.

Explicación: Para saber más acerca del maná, puede leer Éxodo 16.

3. ¿Qué se escribió sobre las tablas del pacto?

Éxodo 34.28b

Moisés... escribió en tablas las palabras del pacto, los diez mandamientos.

4. ¿Qué estaba sobre el Arca del pacto?

Hebreos 9.5a

Sobre la urna estaban los querubines de gloria que cubrían el propiciatorio.

Explicación: Los querubines son un tipo de ángel. Cuando dice que los querubines estaban "sobre la urna", quiere decir que estaban sobre el arca que contenía la urna.

5. ¿Dónde puso Moisés el Arca?

Éxodo 40.3

...pondrás en [el Tabernáculo] el Arca del testimonio y la cubrirás con el velo.

Explicación: Puso el Arca en el Lugar santísimo del Tabernáculo.

2. ¿Imata aparkurtaq sumo sacerdoti Lugar Santisimuman yëkurqan?

Hebreos 9.7b

Wätapa yawarninta aparkurmi kikinpa jutsanpita y nunakunapis mana käyikur jutsata rurayashqanpita perdonta mañakunanpaq yëkuq.

3. Lugar Santisimuman sacerdoti Aarón llutalla yëkuptin ¿ima pasanpaq kaqtataq Teyta Dios nirqan?

Levítico 16.2

Wawqiki Aarónta willë cortinata pasar Lugar Santisimuman llutaqa mana yëkunanpaq. Tsëchö këkaq baúlpa tsapanan jananmanmi pukutëchö yurimushaq. Tsëmi tsëman llutalla yëkurqa wanunqa.

Käyitsiki: Aarónqa sumo sacerdotim karqan. Lugar Santisimuman Aarón llutalla mana yëkunanpaq nishqannöllum wakin sumo sacerdotikunapis llutalla mana yëkuyänanpaq karqan.

IV. EL LUGAR SANTÍSIMO

1. ¿Quién entraba al Lugar santísimo una sola vez al año?

Hebreos 9.7

Pero en la segunda parte, entra solo el sumo sacerdote una vez al año,

2. ¿Qué llevaba cuando entraba?

Hebreos 9.7b

...llevando la sangre que ofrece por sí mismo y por los pecados de ignorancia del pueblo.

3. Si Aarón entraba en otra ocasión al Lugar santísimo, ¿qué le iba a pasar?

Levítico 16.2

Y Jehová dijo a Moisés: Di a Aarón, tu hermano, que no entre en todo tiempo en el santuario detrás del velo, delante del propiciatorio que está sobre el Arca, para que no muera, pues yo apareceré en la nube sobre el propiciatorio.

V. NOQANTSIKWAN TEYTA DIOS KANQAN

Sagrädu Tolduqa manam kannatsu. Tsënö kaptinpis Sagrädu Toldu kaptin Teyta Dios Israel nunakunawan kashqannömi Jesucristuta chaskikushqa noqantsikwanpis Teyta Diosnintsik këkan.

1. Teyta Diospa alli willakïnin ¿imataq nikan?

Colosenses 1.27

Tsëmi musyantsik mana Israel nunakunapaqpis tsë willakï alläpa kushikiपाq kashqanta. Tsë willakïqa kënömi nikan: Jesucristo qamkunachömi këkan. Pëman markäkurmi Teyta Diospa nöpanman chäyanki.

2. Mas ¿pitaq noqantsikwan këkan?

1 Juan 2.27a

Jesucristupita chaskiyashqëki Espíritu Santum qamkunawan këkan.

Explicación: Aarón era el sumo sacerdote. Así como Aarón no debía entrar al Lugar santísimo cuando él quisiera, todos los sumos sacerdotes que vinieron después de él tampoco debían hacerlo.

V. LA PRESENCIA DE DIOS

Ya no existe el Tabernáculo. Pero así como Dios estaba presente con la nación de Israel en los días del Tabernáculo, está también con nosotros los que hemos recibido a Jesucristo.

1. ¿Cómo describe el apóstol Pablo el evangelio?

Colosenses 1.27

A ellos, Dios quiso dar a conocer las riquezas de la gloria de este misterio entre los gentiles, que es Cristo en vosotros, esperanza de gloria.

2. ¿Quién más está en nosotros?

1 Juan 2.27a

Pero la unción que vosotros recibisteis de él permanece en vosotros...

Explicación: La unción en este versículo se refiere al Espíritu Santo. La *Nueva Traducción Viviente* traduce así: Ustedes han recibido al Espíritu Santo, y él vive dentro de cada uno de ustedes...

3. ¿Pitaq mas noqantsikwan këkan?

San Juan 14.23

Jesúsnam nirqan: “Pipis kuyamarqa nishqäkunata cäsukunmi. Kuyamaq kaqtaqa Teytäpis kuyanmi. Tsëmi Teytäwan shamur imëyaqpis pëwan këkäshaq. ...”.

Käyitsikï: Jesucristuta chaskikushqa Teyta Dios, Espiritu Santu y kikin Jesucristupis noqantsikwanmi imëyaqpis këkan.

KANAN YARPÄSHUN IMATA YACHAKUSHQANTSIKTA:

1. Yachakurquntsik Sagrädu Tolduta rurayänanpaq nunakuna allinnin kaqkunata ofrendayanqanta.
2. Yachakurquntsik Israel nunakunawan Teyta Dios täränanpaq Sagrädu Toldu kanqanta.
3. Yachakurquntsik Sagrädu Toldu ishkë cuartuyuq kanqanta.
4. Yachakurquntsik Teyta Dios pactu ruranqan baúl imanö kanqanta.
5. Yachakurquntsik Lugar Santisimuchö tsë baúl kanqanta.
6. Yachakurquntsik Lugar Santisimuman sumo sacerdotilla watachö juk kutilla yëkunqanta.
7. Yachakurquntsik nunakunapa jutsanta Teyta Dios perdonanpaq Lugar Santisimuman yawarta aparkur sacerdoti yëkunqanta.

3. ¿Quién más dice Jesucristo que hará morada con los que le aman y guardan su palabra?

San Juan 14.23

Respondió Jesús y le dijo: —El que me ama, mi palabra guardará; y mi Padre lo amará, y vendremos a él y haremos morada con él.

Explicación: Si recibimos a Jesucristo, el Padre, el Espíritu y Jesucristo mismo vive en nosotros.

8. Yachakurquntsik Sagrädu Toldu manana kaptinpis Jesucristuta chaskikushqa Teyta Dios, Espíritu Santu y kikin Jesucristupis noqantsikwan këkanqanta.

YACHAKUNANTSIKPAQ KAQ TEXTU: SAN JUAN 14.23

Jesúsnam nirqan: “Pipis kuyamarqa nishqäkunata cäsukunmi. Kuyamaq kaqtaqa Teytäpis kuyanmi. Tsëmi Teytäwan shamur imëyaqpis pëwan këkäshaq. ...”.

San Juan 14.23 yachakushqëki textuta juk papelman qellqanki.

REPASO:

1. Hemos aprendido que los israelitas ofrendaron lo mejor para construir el Tabernáculo.
2. Hemos aprendido que Dios habitó con los israelitas en el Tabernáculo.
3. Hemos aprendido que el Tabernáculo tenía dos cuartos.
4. Hemos aprendido qué era el Arca del pacto.
5. Hemos aprendido que el Arca se colocó dentro del Lugar santísimo.
6. Hemos aprendido que una vez al año solamente el sumo sacerdote entraba al Lugar santísimo.
7. Hemos aprendido que el sumo sacerdote llevaba la sangre de un animal al Lugar santísimo por los pecados de ignorancia del pueblo.
8. Hemos aprendido que aunque ya no existe el Tabernáculo, Dios Padre, el Espíritu Santo y Jesucristo viven en nosotros.

TEXTO PARA MEMORIZAR: SAN JUAN 14.23

Respondió Jesús y le dijo: —El que me ama, mi palabra guardará; y mi Padre lo amará, y vendremos a él y haremos morada con él.

10.2/ Sagrädu Toldu imanö kanqanpis, parti 2

LECTURA BÍBLICA: ÉXODO 29.38–46

YACHATSIKİPA QALLANAN

Kë yachatsikichöpis masta yachakushun Sagrädu Toldupaq. Kanan yachakushun:

- I. Lugar Santuchö ima ima kanqanta,
- II. Sagrädu Toldu patiuchö ima ima kanqanta,
- III. Sagrädu Tolduman Teyta Dios chanqanta.

10.2 El Tabernáculo, parte 2

LECTURA BÍBLICA: ÉXODO 29.38–46

INTRODUCCIÓN

En esta enseñanza seguimos aprendiendo acerca del Tabernáculo. Aprenderemos de (1) lo que estaba en el Lugar santo, (2) lo que estaba en el atrio y (3) la llegada de Dios al Tabernáculo.

I. LO QUE ESTABA EN EL LUGAR SANTO

A. Quiénes entraban al Lugar santo

¿Quiénes entraban al Lugar santo del Tabernáculo?

Hebreos 9.6

Así dispuestas estas cosas, en la primera parte del Tabernáculo entran los sacerdotes continuamente para cumplir los oficios del culto.

B. El candelabro

1. ¿Qué hizo Moisés para alumbrar el Lugar santo?

Éxodo 25.31

Harás además un candelabro de oro puro; labrado a martillo se hará el candelabro; su pie, su caña, sus copas, sus manzanas y sus flores serán de lo mismo.

I. LUGAR SANTUCHÖ IMA IMA KANQAN

A. Lugar Santuman pï yëkunqan

¿Pikunataq yëkuyarqan Lugar Santuman?

Hebreos 9.6

Sagrädu Tolduta rurariyaptinnam leykuna nishqannö llapanta rurayänanpaq punta kaq cuartuman sacerdötikuna waran waran yëkuyaq.

B. Lugar Santuchö candelabru kanqan

1. ¿Imatataq Moisés ruratsirqan Lugar Santuchö aktsi kananpaq?

Éxodo 25.31

Tsënölla candelabruta qori pürupita martilluwan tsaktëllapa ruratsinki. Tsë candelabrupa tākunan, chakin, cöpankuna y wëtankunapis juk piëzalla kayätsun.

2. ¿Qué dijo Dios que debía hacer el sacerdote en el Lugar santo?

Éxodo 27.20-21

20 Mandarás a los hijos de Israel que te traigan aceite puro de olivas machacadas, para el alumbrado, a fin de hacer arder continuamente las lámparas. 21 Aarón y sus hijos las pondrán en orden delante de Jehová desde la tarde hasta la mañana en el Tabernáculo de reunión, fuera del velo que está delante del Testimonio, como estatuto perpetuo para las generaciones de los hijos de Israel.

Explicación: Aarón y sus hijos fueron los primeros sacerdotes para la nación de Israel. Después de ellos, sus descendientes fueron los sacerdotes. Así que cuando habla de Aarón y sus hijos, habla de los sacerdotes de la nación de Israel.

C. El altar de oro

1. ¿Qué le dijo Dios a Moisés que hiciera para quemar incienso?

Éxodo 30.1

Harás asimismo un altar para quemar el incienso; de madera de acacia lo harás.

2. Lugar Santuchö sacerdoti ¿imata rurananpaqtaq Teyta Dios nirqan?

Éxodo 27.20-21

²⁰ Israel nunakunata mandanki olivupita aceitita rurarir apayämunanpaq. Tsë aceitiqa kanqa candelabru mana upishpa rawrananpaqmi. ²¹ Tsë candelabrutam cada paqas waraqninpi nöpächö rawrananpaq Aarón y tsurinkuna Tinkunantsik Tolduchö tsaritsinqa. Tsënö rawranqa Pactu Baúlta tsaparaq cortina waqtanchömi. Tsë ninqaqkunaqa imëyaqpis leymi kanqa qamkunapaq y qamkunapita miraqkunapaqpis.

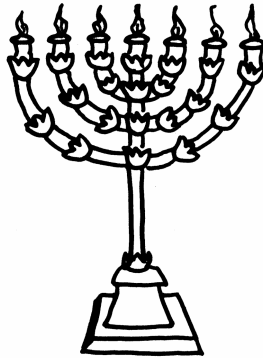

Käyitsiki: Aarón y tsurinkunaqa punta kaq sacerdotikunam kayarqan Israel nunakunapaq. Pëkuna wanuyaptinam Aarónpa willkankunana sacerdoti kayarqan. Tsënöllum pëpita miraqkuna Israel nunakunapa sacerdotinkuna kayarqan. Tsëmi Israel nunakunapa llapan sacerdotinkuna kayarqan Aarón castalla.

2. ¿De qué tamaño era el altar?

Éxodo 30.2

Su longitud será de un codo y su anchura de un codo; será cuadrado, y su altura de dos codos; sus cuernos serán parte del mismo.

Explicación: Sus dimensiones fueron de cuarenta y cinco centímetros de largo y de ancho y noventa centímetros de alto.

C. Lugar Santuchö qoripita altar kanqan

1. Inciensuwan sawmayänanpaq ¿imataq Moisésta Teyta Dios nirqan?

Éxodo 30.1

Inciensuwan sawmayänëkipaq altarta acacia qerupita ruratsinki.

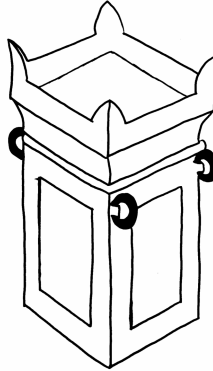

2. ¿Ima tamañutaq altar karqan?

Éxodo 30.2

Tsë altarpa largunpis anchunpis chusku chunka pitsqa (45) centimetrum kanqa. Altunnam kanqa isqun chunka (90) centimetru. Chuskun kuchunkunachö altarwan juk piëzalla kananpaq waqratanö ruratsinki.

3. ¿Con qué recubrió el altar?

Éxodo 30.3

Lo recubrirás de oro puro, su cubierta, sus costados y sus cuernos. Le harás una cornisa de oro alrededor.

4. ¿Dónde pusieron el altar?

Éxodo 30.6

Después lo pondrás delante del velo que está junto al Arca del testimonio, delante del propiciatorio que está sobre el Testimonio, donde me encontraré contigo.

Explicación: El velo separaba el Lugar santísimo del Lugar santo. La *Nueva Traducción Viviente* traduce este versículo así: Coloca el altar del incienso justo

3. ¿Imawantaq altarta jananpa Moisés laqatsirqan?

Éxodo 30.3

Tsë altarta jananpapis, lädunkunapapis y waqrakunatapis qoriwan laqatsinki. Tsënöllum qoripita rebëtita ruraratsir tumariq churatsinki.

4. ¿Mëmantaq churarqan altarta?

Éxodo 30.6

Tsëpitana tsë altarta Pactu Baúlta tsapaq cortina waqtanman churanki. Tsë baúlpa tsapanan kaqchömi qamwan tinkushun.

Käyitsiki: Pactu Baúlta tsaparaq cortinaqa Lugar Santisimupita Lugar Santutam rakirqan. Tsëmi inciensuwan sawmayänapaq kaq altar Lugar Santuchö karqan.

5. ¿Imë hörataq altar jananchö inciensuwan Aarón sawmarqan?

Éxodo 30.7-8

⁷ Cada qoyam candelabruta alistarkur Aarónqa tsë altarchö inciensuwan sawmar pukutätsinqa. ⁸ Tsënöllum cada tardipis candelabruta tsaritsinqan höra tsë altarchö yapë inciensuwan sawmanqa. Aarón, tsurinkuna y pëkunapita miraçkunapis nöpächö imëpis tsënö rurayätsun.

afuera de la cortina interior que protege el arca del pacto, frente a la tapa del arca —el lugar de la expiación— que cubre las tablas grabadas con las condiciones del pacto, donde me encontraré contigo.

5. ¿Cuándo quemaba Aarón incienso sobre el altar?

Éxodo 30.7-8

⁷ Cada mañana, al preparar las lámparas, Aarón quemará incienso aromático sobre él. ⁸ Cuando Aarón encienda las lámparas al anochecer, quemará también el incienso; y será rito perpetuo delante de Jehová para vuestras generaciones.

Explicación: Cuando dice que será rito perpetuo para vuestras generaciones, indica que debían hacerlo de generación en generación. Así que solamente los sacerdotes entraban al Lugar santo. Otros no entraban.

Käyitsiki: Aarón, tsurinkuna y tsurinkunapita miračkuna sawmayänañpaq niptin sacerdotikunalla Lugar Santuman yékuyänañpaq kashqantam nikan. Wakin nunakunaqa manam Sagrädu Tolduman yékuyaqtsu.

D. Lugar Santuchö mäsa kanqan

1. ¿Imatataq Moisés ruratsirqan Lugar Santuchö kananpaq?

Éxodo 25.23

Tsënölla acacia qerupita mäsata ruratsinki. Tsë mäsapa largunmi kanqa isqun chunka (90) centímetru. Anchunnam kanqa chusku chunka pitsqa (45) centímetru y altunnam kanqa joqta chunka pitsqa (65) centímetru.

2. Tsë mäsata ¿imawan laqatsinanpaqtaq Teyta Dios nirqan?

Éxodo 25.24

Tsë mäsapa jananta, rurinta y chakinkunatapis qoriwan llapanta laqatsinki. Kuchunkunapapis qoripita rurashqa rebëtita tumariq churatsinki.

D. La mesa de oro

1. ¿Qué hizo Moisés para el Lugar santo?

Éxodo 25.23

Harás asimismo una mesa de madera de acacia; su longitud será de dos codos, de un codo su anchura, y su altura de codo y medio.

Explicación: Así como el altar de oro, sus dimensiones también fueron de cuarenta y cinco centímetros de largo y de ancho y noventa centímetros de alto.

2. ¿Con qué recubrió el altar?

Éxodo 25.24

La recubrirás de oro puro y le harás una cornisa de oro alrededor.

3. ¿Qué puso sobre la mesa?

Levítico 24.5-6

5 Tomarás flor de harina, y cocerás con ella doce tortas; cada torta será de dos décimas de efa. 6 Y las pondrás en dos hileras, seis en cada hilera, sobre la mesa de oro puro delante de Jehová.

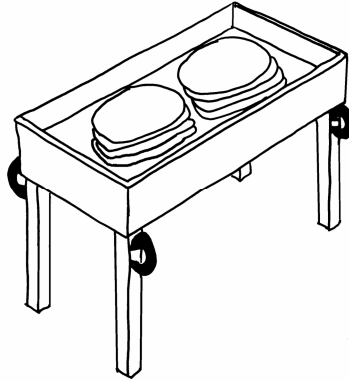

3. ¿Imatataq churayarqan mäsa jananman?

Levítico 24.5-6

⁵ Allin kaq jarinapita chunka ishkë tantata rurayanki. Cada tanta pesanqa chusku kilu pullanmi. ⁶ Nikur TEYTA DIOSPA nöpanchö këkaq qoripita mäsamän tsë chunka ishkë tantakunata churayanki joqtatayan ishkë hilëraman.

Käyitsiki: Cada tanta chusku kilu pullan jarinapita rurashqa karmi jatungarë karqan.

4. Tantata ¿imëtaq mäsamän churayaq?

Levítico 24.8

Cada jamaki junaqmi TEYTA DIOSPA nöpanman mana qonqëta tsë tantakunata churayanki. Tsëkunata imëpis rurayanki Israel nunakunawan TEYTA DIOS pactu rurashqanta cumplir.

Explicación: Dos décimas de efa equivalen a cuatro kilos y medio. Entonces los panes fueron muy grandes.

4. ¿Cuándo ponía el pan?

Levítico 24.8

Cada sábado lo dispondrá sin falta delante de Jehová, en nombre de los hijos de Israel, como pacto perpetuo.

II. SAGRÄDU TOLDU PATIUCHÖ IMA IMA KANQAN

A. Patiu imanö kanqan

1. ¿Imata awatsinanpaqtaq Teyta Dios nirqan Sagrädu Toldupa patiunta tumariq tsaparänanpaq?

Éxodo 27.9a

Sagrädu Tolduqa patiuyuq katsun. Tsë patiuta tumariq tsaparänanpaq cortinata llanulla putskashqa linu jilupita awatsinki.

2. ¿Ëkataq patiupa largun karqan?

Éxodo 27.9b

Sur kaq lädunpam largun kanqa chusku chunka pitsqa (45) metru.

Éxodo 27.11a

Norti kaq lädupapis patiupa cortinan chusku chunka pitsqa (45) metrum kanqa.

3. ¿Ëkataq patiupa anchun karqan?

Éxodo 27.12a

Inti jeqanan kaq läduchö cortinapa largun kanqa ishkë chunka ishkë metru pullan (22.5).

II. LO QUE ESTABA EN EL ATRIO

A. El atrio

1. ¿Qué separaba el atrio del Tabernáculo?

Éxodo 27.9a

Asimismo harás el atrio del Tabernáculo. Al lado meridional, hacia el sur, tendrá el atrio cortinas de lino torcido,

Éxodo 27.13

Inti yarqamunan kaq läduchöpis cortinapa largun kanqa ishkë chunka ishkë metru pullan (22.5).

B. Patiuchö bronci altar kanqan

1. ¿Ima tamañutaq patiuchö kaq altar karqan?

Éxodo 27.1

Tsënölla acacia qerupita cuadrädu altarta ruratsinki. Tsë altarpa anchunpis largunpis kanqa ishkë metru ishkë chunka pitsqa centimetrum (2.25). Altunnam kanqa juk metru ishkë chunka pitsqa centimetru (1.25).

2. ¿Imawantaq altarta laqatsirqan?

Éxodo 27.2

Chuskun esquinankunachö waqratanö ruratsinki. Tsë waqrakuna altarwan juk piëzallam kayanqa. Altarpa jananta y rurinta bronciwan laqatsinki.

2. ¿Qué largo tenía la cortina?

Éxodo 27.9b

...de cien codos de longitud a uno de los lados.

Éxodo 27.11a

De la misma manera, a lo largo del lado del norte habrá cortinas de cien codos de longitud...

Explicación: Cien codos equivalen a cuarenta y cinco metros.

3. ¿Qué anchura tenía el atrio?

Éxodo 27.12a

El ancho del atrio, del lado occidental, tendrá cortinas de cincuenta codos; sus columnas serán diez, con sus diez basas.

Éxodo 27.13

El ancho del atrio por el lado del oriente, hacia el este, tendrá cincuenta codos.

Explicación: Cincuenta codos equivalen a veintidós metros y medio.

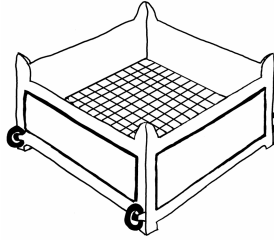

3. ¿Imatataq Moisés ruratsirqan bronci altar rurinman churananpaq?

Éxodo 27.4-5

⁴ Tsënölla rejillantapis ruratsinki broncipita. Nïkur rejïllapa chuskun esquinanman churatsinki broncipita rurashqa argöllakunata. ⁵ Tsë rejïllata altar rurinman churatsinki. Tsënö churatsiptikim altar pullanninchö kanqa.

B. El altar de bronce

1. ¿De qué tamaño era el altar en el atrio?

Éxodo 27.1

Harás también un altar de madera de acacia, de cinco codos de longitud y de cinco codos de anchura; será cuadrado el altar, y su altura de tres codos.

Explicación: Cinco codos equivalen a dos metros y veinte cinco centímetros. Tres codos equivalen a un metro y veinticinco centímetros.

2. ¿Con qué recubrió el altar?

Éxodo 27.2

Le harás cuernos en sus cuatro esquinas; los cuernos serán parte del mismo, y lo recubrirás de bronce.

3. ¿Qué mandó a Moisés hacer para poner dentro del altar?

Éxodo 27.4-5

⁴ Le harás un enrejado de bronce de obra de rejilla, y sobre la rejilla harás cuatro argollas de bronce a sus cuatro esquinas. ⁵ La pondrás bajo el cerco interior del altar, y llegará la rejilla hasta la mitad del altar.

4. ¿Dónde puso el altar?

Éxodo 40.29

Y colocó el altar del holocausto a la entrada del Tabernáculo, del Tabernáculo de reunión, y sacrificó sobre él el holocausto y la ofrenda, como Jehová había mandado a Moisés.

4. ¿Mëmantaq altarta churarqan?

Éxodo 40.29

Nikurnam sacrificiuta kayana altarta Moisés churarqan Tinkuna Toldu yékuna lädunman. Tsëchömi kayana sacrificiuta y tsaki miki ofrendatapis kayarqan. Moisésta TEYTA DIOS ninqannöllum llapan tsëkunata rurarqan.

Käyitsiki: Patiuchö këkaq broncipita rurashqan altarqa sacrificiuta kayana altarmi karqan.

5. Altarchö ¿imatataq sacerdotikuna waran waran kayayarqan?

Éxodo 29.38

Mana qonqëta waran waran juk watayuq ishkë mallwa üshata pishtarir altarchö kayayanki.

6. ¿Imë hörataq mallwa üshata rupatsiyarqan?

Éxodo 29.39

Juk kaq mallwa üshata patsa warëkaptin kayayanki y juk kaqtana patsa tutapärëkaptin kayayanki.

Explicación: El altar fue para quemar sacrificios; por eso se llama altar del holocausto.

5. ¿Qué ofrecieron los sacerdotes sobre el altar cada día?

Éxodo 29.38

Esto es lo que ofrecerás sobre el altar: dos corderos de un año cada día, perpetuamente.

6. ¿A qué hora del día los ofrecieron?

Éxodo 29.39

Ofrecerás uno de los corderos por la mañana, y el otro cordero lo ofrecerás a la caída de la tarde.

7. ¿Dónde ofrecieron los sacrificios?

Éxodo 29.42

Esto será el holocausto perpetuo que todas vuestras generaciones ofrecerán a la puerta del Tabernáculo de reunión, delante de Jehová, en el cual me reuniré con vosotros, para hablaros allí.

7. ¿Mëchötaq mallwa üshata kayayarqan?

Éxodo 29.42

Tsënö kayayanqëkiqa noqapaq kayana sacrificium kanqa. Tsëtaqa qamkuna y qamkunapita miraqqunapis Tinkunantsik Toldupa patiunman apëkur imëpis nöpächö kayayanki. Tsëchömi imëpis tinkushun parlanantsikpaq.

Käyitsiki: Altarchö kayayaptin nöpanchö kayayashqantam Teyta Dios nirqan.

C. Patiuchö lavatoriu kanqan

1. Mas ¿imatataq Moisés ruratsirqan patiuchö kananpaq?

Éxodo 30.17-18

¹⁷ Jina kënömi Moisésta TEYTA DIOS nirqan: ¹⁸ “Paqakuyänanpaq lavatoriutapis tükuyänantawan broncipita ruratsinki. Tsë lavatoriuta Tinkunantsik Toldupita altarman ëwana chöpinman tëkatsir yakuta winatsinki. ...”.

Explicación: Dios dijo que cuando quemaran el sacrificio sobre el altar, lo quemaban delante de él.

C. La fuente de bronce

1. ¿Qué más hizo Moisés para poner en el atrio del Tabernáculo?

Éxodo 30.17-18

¹⁷ Continuó hablando Jehová a Moisés, y le dijo: ¹⁸ Harás también una fuente de bronce, con su base de bronce, para lavarse. La colocarás entre el Tabernáculo de reunión y el altar, y pondrás en ella agua.

2. ¿Por qué se lavaban los sacerdotes en la fuente de bronce?

Éxodo 30.19-20

¹⁹ En ella se lavarán Aarón y sus hijos las manos y los pies. ²⁰ Cuando entren en el Tabernáculo de reunión, se lavarán con agua, para que no mueran, y cuando se acerquen al altar para ministrar y presentar la ofrenda quemada para Jehová,

2. Sacerdötikuna ¿imapaqtaq lavatoriuchö paqakuyarqan?

Éxodo 30.19-20

¹⁹ Tsë lavatoriupita yakuta jorqarirmi Aarónwan tsurinkunaqa makinkunatawan chakinkunata paqakuyanqa. ²⁰ Tinkunantsik Tolduman manaraq yëkurmi paqakuyanqa mana wanuyänapaq. Tsënöllum paqakuyanqa altarchö NOQAPAQ sacrificiuta manaraq kayar.

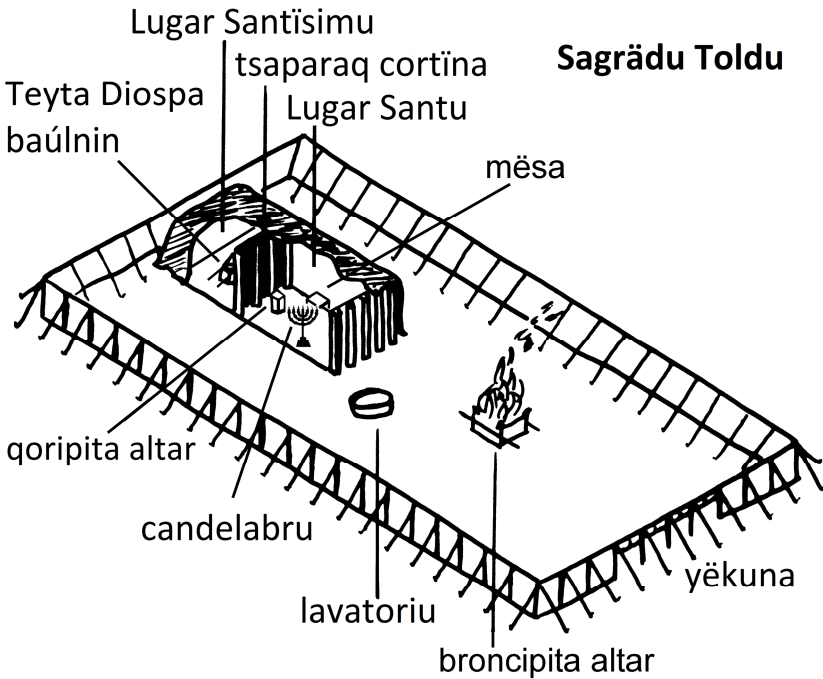

III. LA LLEGADA DE DIOS AL TABERNÁCULO

1. Después de terminar el Tabernáculo, ¿con qué se llenó?

Éxodo 40.34

Entonces una nube cubrió el Tabernáculo de reunión, y la gloria de Jehová llenó el Tabernáculo.

Explicación: Cuando dice que la gloria de Jehová llenó el Tabernáculo, quiere decir que Dios mismo llegó.

III. SAGRÄDU TOLDUMAN TEYTA DIOS CHANQAN

1. Sagrädu Tolduta rurarir sharkaratsiptin ¿pitaq tsëman charqan?

Éxodo 40.34

Tinkuna Sagrädu Tolduta Moisés sharkaratsiptinmi pukutë tsapariptin kikin TEYTA DIOS tsëman charqan.

2. Sagrädu Tolduman ¿imanirtaq Moisés yëkita puëdirqantsu?

Éxodo 40.35

Pukutë tsapariptinmi Moisés yëkita puëdirqantsu.

3. ¿Imata rikartaq Israel nunakuna toldunkunata ëllurir ëwayarqan?

Éxodo 40.36

Sagrädu Toldupita pukutë shäriptinnam Israel nunakuna toldunkunata ëllurir ëwëkäyashqanpa ewkuyaq.

4. Pukutë mana shäriptinqa ¿mëchötaq Israel nunakuna täräyarqan?

Éxodo 40.37

Pukutë mana shäriptinqa jinanllachömi täräyaq.

2. ¿Por qué Moisés no podía entrar al Tabernáculo?

Éxodo 40.35

Moisés no podía entrar en el Tabernáculo de reunión, porque la nube estaba sobre él, y la gloria de Jehová lo llenaba.

3. ¿Qué veían los israelitas para saber cuándo ponerse en marcha?

Éxodo 40.36

En todas sus jornadas, cuando la nube se alzaba de encima del Tabernáculo, los hijos de Israel se ponían en marcha;

4. Si la nube no se alzaba, ¿dónde se quedaban los israelitas?

Éxodo 40.37

...pero si la nube no se alzaba, no se movían hasta el día en que ella se alzaba,

5. Chusyaqpa puriyaptin Sagrädu Toldu jananchö ¿imataq imëpis karqan?

Éxodo 40.38

Junaqpam Sagrädu Toldu jananchö pukutë karqan. Paqaspanam Sagrädu Toldu jananchö nina rupakïkarqan. Tsëtaqa llapan Israel nunakunam rikäyarqan. Israel nunakuna chusyaqpa ëwar Canaánman chäyanqanyaqmi pukutëpis ninapis tsënö karqan.

Käyitsiki: Pukutëwan ninaqa karqan pëkunawan Teyta Dios këkashqanta Israel nunakuna musyayänanpaqmi.

6. ¿Imapaqtaq Egipto nacionpita Israel nunakunata Teyta Dios jorqamurqan?

Éxodo 29.45–46

⁴⁵ Israel nunakuna kayanqanchö tärarmi pëkunapa Diosnin kashaq. ⁴⁶ Tsënömi TEYTA DIOSNINKUNA kashqäta musyayanqa. Noqam Egiptupita jorqamurqä pëkunawan kanäpaq. Noqaqa pëkunapa TEYTA DIOSNINKUNAM kä.

5. Mientras los israelitas anduvieron por el desierto, ¿qué estaba siempre sobre el Tabernáculo?

Éxodo 40.38

...porque la nube de Jehová estaba de día sobre el Tabernáculo, y el fuego estaba de noche sobre él, a la vista de toda la casa de Israel. Así ocurría en todas sus jornadas.

Explicación: La nube y el fuego fueron señal de que Dios estaba con ellos.

6. ¿Para qué sacó Dios a los israelitas de la tierra de Egipto?

Éxodo 29.45–46

45 Yo habitaré entre los hijos de Israel y seré su Dios. 46 Así conocerán que yo soy Jehová, su Dios, que los saqué de la tierra de Egipto para habitar en medio de ellos. Yo, Jehová, su Dios.

Explicación: La nación de Israel no fue una **plutocracia**. Si hubiera sido una plutocracia solamente los ricos habrían gobernado la nación.

Tampoco la nación de Israel fue una **autocracia**. Si hubiera sido una autocracia un solo hombre hubiera gobernado la nación.

Käyitsikî: Israel nacionqa manam **plutocraciatsu** karqan. Plutocracia kaptinqa rïcu nunakunallam llapan nacionta mandayanman karqan.

Tsënöpis Israel nación manam **autocraciatsu** karqan. Autocracia kaptinqa juk nunallam llapan nacionta mandanman karqan.

Tsënöpis Israel nación manam **república democráticatsu** karqan. Tsënö kaptinqa llapan nuna vötarmi mëqantapis mandaq kananpaq churayanman karqan.

Tsëpa rantinqa Israel nación **teocraciam** karqan. Teocracia kaptinmi kikin Teyta Diosnintsik mandarqan. Tsënö mandarmi Sagrädu Tolduchö tärarqan.

KANAN YARPÄSHUN IMATA YACHAKUSHQANTSIKTA:

1. Yachakurquntsik sacerdotikunalla Lugar Santuman yëkuyanqanta.
2. Yachakurquntsik Lugar Santuchö candelabru y inciensuwan sawmatsiyänapaq qoripita altar kanqanta.
3. Yachakurquntsik Lugar Santuchö qoyakunapa y tardikunapa inciensuwan sacerdoti sawmatsinqanta.

Tampoco la nación de Israel fue una **república democrática**. Si hubiera sido una república democrática la gente habría votado para poner a sus gobernantes.

En cambio, la nación de Israel fue una **teocracia**. Siendo una teocracia, Dios mismo gobernó la nación. Por eso residió en el Tabernáculo.

REPASO:

1. Hemos aprendido que solamente los sacerdotes entraban al Lugar santo.
2. Hemos aprendido que en el Lugar santo estaba el candelabro y también el altar de oro para quemar incienso.
3. Hemos aprendido que cada mañana y cada tarde un sacerdote entraba al Lugar santo para quemar incienso.

4. Yachakurquntsik Lugar Santuchö tantata churayänapaq qoripita mäsa kanqanta.
5. Yachakurquntsik Sagrädu Toldu patiuchö bronci altar kanqanta y tsë altarchö qoyapa y tardipapis üshata kayayanqanta.
6. Yachakurquntsik Sagrädu Toldu patiuchö broncipita ruranqan lavatoriu kanqanta.
7. Yachakurquntsik Sagrädu Tolduta rurëta ushariptin Teyta Dios tsëman chanqanta.
8. Yachakurquntsik Israel nunakunawan këkänanpaq Egipto nacionpita Teyta Dios jorqamunqanta.

YACHAKUNANTSİKPAQ KAQ TEXTU: ÉXODO 25.8

Tsë ofrendata apayämünqankunawan Sagrädu Tolduta ruratsinki.
Tsënöpam pëkuna täkuyanqanchö imëpis täräshaq.

Éxodo 25.8 yachakushqëki textuta juk papelman qellqanki.

4. Hemos aprendido que en el Lugar santo también estaba la mesa de oro para poner los panes.
5. Hemos aprendido que el altar de bronce estaba en el atrio del Tabernáculo, y que sobre ese altar ofrecían un cordero cada mañana y cada tarde.
6. Hemos aprendido que en el atrio del Tabernáculo también estaba la fuente de bronce.
7. Hemos aprendido que la gloria de Dios llenó el Tabernáculo.
8. Hemos aprendido que Dios sacó a los israelitas de Egipto para habitar en medio de ellos.

TEXTO PARA MEMORIZAR: ÉXODO 25.8

Me erigrán un santuario, y habitaré en medio de ellos.

Escriba de memoria las palabras de Éxodo 25.8.

10.3/ Edén huertanö Sagrađu Toldu kanqan

YACHATSIKİPA QALLANAN

Edén huertachö Adánwan Eva jutsata manaraq rurar Teyta Dioswan allim kawayarqan. Sagrađu Toldu y rey Salomón shäritsishqan templupis Edén huertanömi karqan. Sagrađu Toldu Edén huertanö kashqanta käyinantsikpaq yachakushun:

- I. Edén huertachö y Sagrađu Tolduchö Teyta Dios këkanqanta,
- II. Edén huertachö y Sagrađu Tolduchö querubinkuna kayanqanta,
- III. Edén huertachö imëyaqpis kawatsikuq monti kanqannö Sagrađu Tolduchö candelabrupis kanqanta,
- IV. Edén huertachö y Sagrađu Tolduchö qori, pukutaq montipa weqin y ónice rumikuna kanqanta,
- V. Edén huertapa y Sagrađu Toldupa yëkunan inti jeqamunan kaq läduchö kanqanta.

10.3 El Tabernáculo como el huerto del Edén

INTRODUCCIÓN

Antes de caer en pecado, Adán y Eva vivían bien con Dios en el huerto del Edén. Entonces conforme a las instrucciones de Dios Moisés construyó el Tabernáculo para que tuviera alguna semejanza con el huerto del Edén. En este estudio aprenderemos de: (1) la presencia de Dios, (2) los querubines, (3) el árbol de la vida, (4) el oro, las especias aromáticas y las piedras preciosas y (5) la entrada por el este.

I. LA PRESENCIA DE DIOS

1. ¿Quién paseaba por el huerto del Edén al aire del día?

Génesis 3.8a

Luego oyeron la voz de Jehová Dios que se paseaba por el huerto, al aire del día...

Explicación: Cuando habla del “aire del día” se refiere a la tarde cuando el aire era más fresco.

2. ¿Dónde dice Dios que iba a habitar?

Éxodo 25.8

Me erigrán un santuario, y habitaré en medio de ellos.

Explicación: Como Dios estuvo presente en el huerto del Edén, también estuvo presente en el Tabernáculo.

I. EDÉN HUERTACHÖ Y SAGRÄDU TOLDUCHÖ TEYTA DIOS KĒKANQAN

1. Edén huertachö inti jeqëkaptin ¿pitaq purirqan?

Génesis 3.8a

Inti jeqëkaptin nam TEYTA DIOSQA huertachö purikarqan.

2. Sagrađu Tolduchö ¿pitaq tärarqan?

Éxodo 25.8

[Sinaí jirkachö këkaptinmi Moisésta TEYTA DIOS nirqan:] “Tsë ofrendata apayämünqankunawan Sagrađu Tolduta ruratsinki. Tsënöpam pëkuna tükuyanqanchö imëpis täräshaq. ...”.

Käyitsiki: Edén huertachö Teyta Dios këkashqannömi Sagrađu Tolduchöpis Teyta Dios këkarqan.

II. LOS QUERUBINES

1. Cuando Dios botó a Adán y Eva del huerto del Edén, ¿qué puso al oriente del huerto para vigilar el camino del árbol de la vida?

Génesis 3.24

Echó, pues, fuera al hombre, y puso querubines al oriente del huerto de Edén, y una espada encendida que se revolvía por todos lados para guardar el camino del árbol de la vida.

2. ¿Qué hizo bordar Moisés sobre el velo del Tabernáculo?

Éxodo 36.35

Hizo asimismo el velo de azul, púrpura, carmesí y lino torcido; lo hizo con querubines de obra primorosa.

3. ¿Qué mandó hacer Moisés para poner sobre la tapa del Arca del pacto?

Éxodo 37.7

Hizo también los dos querubines de oro, labrados a martillo, en los dos extremos del propiciatorio.

Explicación: Así como hubo querubines que vigilaban la entrada al huerto del Edén, también hubo representaciones de querubines en el Tabernáculo.

II. EDÉN HUERTACHÖ Y SAGRÄDU TOLDUCHÖ QUERUBINKUNA KAYANQAN

1. Edén huertapita nunata qarqurir ¿imatataq Teyta Dios churarqan huertata täpayänanpaq?

Génesis 3.24

Nunata tsënö qarqurirmi inti yarqamunan läduman querubinkunata Teyta Dios churarqan nina rawrëkaq espädawan huertata täpayänanpaq. Tsëmi querubinkunaqa täpëkäyarqan imëyaqpis kawatsikuq montiman pipis mana yëkunarpaq.

2. Lugar Santisimuta tsaparaq cortinaman ¿imatataq Moisés bordatsirqan?

Éxodo 36.35

Nikurnam cortinata awayarqan azul, granäti y puka millwa jilukunapita y llanulla putsqashqa linu jilupitapis. Tsëmanmi ishkë querubinkunata shumaq bordayarqan.

3. Lugar Santisimuchö baúl tsapanan janmanpis ¿imatataq Moisés churarqan?

Éxodo 37.7

Tsënöllum martilluwan tsaktëllapa ishkë querubinkunata qoripita ruraraqan. Tsë angelkunatam baúlpa tsapanan ishkan kuchunkunaman churarqan.

Käyitsiki: Edén huerta yëkunanchö querubinkuna täpayashqannömi Sagrađu Tolduchöpis querubinkuna kayarqan.

III. EL ÁRBOL DE LA VIDA

1. ¿Qué había en medio del huerto?

Génesis 2.9a

E hizo Jehová Dios nacer de la tierra todo árbol delicioso a la vista y bueno para comer; también el árbol de la vida en medio del huerto....

III. EDÉN HUERTACHÖ IMĒYAQPIS KAWATSIKUQ MONTI KANQANNÖ SAGRÄDU TOLDUCHÖ CANDELABRUPIS KANQAN

1. Edén huerta chöpinchö ¿imataq karqan?

Génesis 2.9a

Tsë huertachömi TEYTA DIOS winatsirqan tukiläya shumaq montikunata. Tsë montikunapa wayininqa mikukī munëmi karqan. Huerta chöpinchömi juk monti karqan wayininta mikur imëyaqpis nuna kawanapaq.

2. Sagrađu Tolduchö këkaq candelabrupa rikranchö y chakinchö y rikran tinkuraqchö ¿imataq karqan?

Éxodo 37.18-21

¹⁸ Tsë candelabrupa joqta rikrayuqmi karqan. Kima rikranmi juk kaq lädunpa y kima kaqnam juk kaq lädunpa karqan. ¹⁹ Cada rikrankunachömi kima wëtakunata rurarqan. Tsë wëtakanam kayarqan almendrupa wëtanöraq. ²⁰ Candelabrupa chakinchöpis chusku wëtankunam karqan. Tsë wëtakanapis kayarqan almendrupa wëtanömi. ²¹ Cada rikran tinkuraqchömi karqan juk wëta.

Käyitsiki: Tsë candelabru y adornunkunaqa wëtarëkaq montinömi karqan. Tsëmi Edén huertachö imëyaqpis kawatsikuq monti kashqannö Sagrađu Tolduchö këkaq candelabru wëtarëkaq montinö karqan.

2. ¿Qué había en los brazos y en la caña del candelabro?

Éxodo 37.18-21

18 De sus lados salían seis brazos: tres brazos de un lado del candelabro y otros tres brazos del otro lado del candelabro. 19 En un brazo había tres copas en forma de flor de almendro, una manzana y una flor, y en el otro brazo había tres copas en forma de flor de almendro, una manzana y una flor; así en los seis brazos que salían del candelabro. 20 También en la caña del candelabro había cuatro copas en forma de

3. Rey Salomón sharkatsishqan templuchö ¿imataq llaqllepa dibujarqan?

1 Reyes 6.18

Jinantin templu rurintam cedru tablakunawan entablatsirqan. Tsémi perqayashqan rumikunaqa ichikllapis rikakurqantsu. Tsé tablakunamanmi calabäsukunata y wëtarëkaq wëtakunata llaqllepa dibujatsirqan.

Käyitsiki: Rey Salomón shäritsishqan templuchöpis Edén huertachönö kuyëllapaq montikunam dibujarqan.

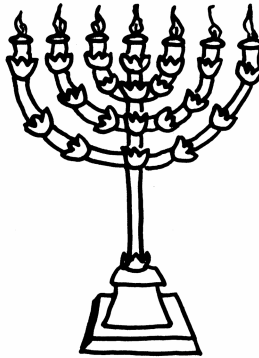

flor de almendro, con sus manzanas y sus flores: 21 una manzana debajo de dos brazos del candelabro, otra manzana debajo de los siguientes dos brazos del candelabro, otra manzana debajo de los siguientes dos brazos, conforme a los seis brazos que salían de él.

Explicación: El candelabro con sus adornos era como un árbol floreciente. Como hubo el árbol de la vida en el medio del huerto del Edén, en el Tabernáculo había el candelabro hecho semejante a un árbol floreciente.

3. ¿Qué había tallado por las paredes del templo hecho por el rey Salomón?

1 Reyes 6.18

La Casa estaba recubierta de cedro por dentro y tenía entalladuras de calabazas silvestres y de botones de flores. Todo era cedro; ninguna piedra se veía.

Explicación: En el templo hecho por el rey Salomón había tallados que evocaban el huerto del Edén.

IV. EDÉN HUERTACHÖ Y SAGRÄDU TOLDUCHÖ QORI, PUKUTAQ MONTIPA WEQIN Y ÓNICE RUMIKUNA KANQAN

A. Qori kanqan

Edénpita yarquq mayu läduchö ¿imataq atska karqan?

Génesis 2.10-12

¹⁰ Jinan Edén huertapitam juk mayu yarqamurqan tsë huertata oqünanpaq. Huertapita yarqurmi tsë mayu chuskuman rakikarqan. ¹¹ Punta kaq mayupa shutinmi karqan Pisón. Tsë mayum pasan Havilapa. Tsëchömi kan atska qori. ¹² Tsëchö qoriqua qori pürum këkan. Tsënöllum tsëchö këkan alläpa pukutaq montipa weqin y alläpa shumaq ónice nishqan rumikunapis.

Käyitsiki: Edén huertachö atska qori kashqannömi Sagrađu Tolduchöpis atska qori karqan.

IV. EL ORO, LAS ESPECIAS AROMÁTICAS Y LAS PIEDRAS PRECIOSAS

A. Oro

¿Qué había en el río que salía del Edén?

Génesis 2.10-12

10 Salía de Edén un río para regar el huerto, y de allí se repartía en cuatro brazos.

11 El primero se llama Pisón; es el que rodea toda la tierra de Havela, donde hay oro.

12 El oro de aquella tierra es bueno; y hay allí también bedelio y ónice.

Explicación: Se puede traducir “bedelio” como “resinas aromáticas”. Así como había oro en el río que salía del Edén, también había oro en el Tabernáculo.

B. Especies aromáticas

1. ¿De qué especias preparaban el aceite de la santa unción?

Éxodo 30.22-25

22 Continuó hablando Jehová a Moisés, y le dijo: 23 Tomarás especias finas: de mirra excelente, quinientos siclos, y de canela aromática, la mitad, esto es, doscientos cincuenta; de cálamo aromático, doscientos cincuenta; 24 de casia, quinientos, según el siclo del santuario, y de aceite de olivas, un hin. 25 Prepararás con ello el aceite de la santa unción, un unguento superior, preparado según el arte del perfumista. Este será el aceite de la unción santa.

B. Pukutaq montipa weqin kanqan

1. Sagrađu aceitita rurayănanpaq ŷimata juntananpaqtaq Moisésta Teyta Dios nirqan?

Éxodo 30.22-25

²² Jina kënömi Moisésta TEYTA DIOS nirqan: ²³ “Juntanki joqta kıluta mırra montipa weqinta, kima kılı canělata, kima kılı pukutaq cãñata ²⁴ y joqta kılı casia montipa qarantapis. Tsëkunata pesanki Tinkunantsik Sagrađu Tolduchö këkaq pësakunawan. Nıkur kima litru pullanta olıvupita rurashqa aceitita alistanki. ²⁵ Tsë llapan ëllunqëkitam takunki perfümita ruraqkuna takuyanqannö. Tsëqa kanqa sagrađu aceitim. ...”.

2. Sagrađu aceitita ŷimaman jichananpaq kashqantataq Teyta Dios nirqan?

Éxodo 30.26-29

²⁶ Tsë aceitita Tinkunantsik Tolduman y Pactu Baúlman jichanki. ²⁷ Tsënölla jichanki mësaman y inshinankunaman, candelabruman y inshinankunaman y inciensuwan sawmana altarman. ²⁸ Tsënölla jichanki sacrificiuta kayana altarman y inshinankunaman y lavatoriuman y tükuyănanman. ²⁹ Tsënö jichaptikim llapanpis sagrađu kanqa. Tsëkunata tenqiriqqis sagrađum tikrarınqa.

2. ¿Qué ungió Moisés con el aceite de la santa unción?

Éxodo 30.26-29

26 Con él unguirás el Tabernáculo de reunión, el Arca del testimonio, 27 la mesa con todos sus utensilios, el candelabro con todos sus utensilios, el altar del incienso, 28 el altar del holocausto con todos sus utensilios, y la fuente con su base. 29 Así los consagrarás, y serán cosas santísimas; todo aquello que los toque será santificado.

3. ¿De qué especias preparaban el incienso?

Éxodo 30.34-35

34 Dijo además Jehová a Moisés: Toma especias aromáticas, estacte y uña aromática, gálbano aromático e incienso puro; todo en cantidades iguales, 35 y harás con ello, según el arte del perfumador, un incienso perfumado, bien mezclado, puro y santo.

3. Inciensupaq ¿imakunata Moisés juntananpaqtaq Teyta Dios nirqan?

Éxodo 30.34-35

³⁴ TEYTA DIOS yapëmi Moisésta nirqan: “Juntanki estacte montipa weqinta, lamarchö caracolpa qaranta, gálbano montipa weqinta y inciensu montipa weqintapis. Tsë llapanta iwalllata juntanki.

³⁵ Tsë llapan juntanqëkiwan pukutaq inciensuta ruranki. Perfümita ruraqkuna takunqannö llapanta shumaq takunki. Tsëmanqa imatapis mastaqqa ama takunkitsu. Tsë inciensu alläpa sagrađum kanqa. ...”.

4. Sagrađu inciensuta ¿mëman churananpaq kashqantataq Teyta Dios nirqan?

Éxodo 30.36

Pullanta shumaq qochqu aqarir Tinkunantsik Tolduman apar Pactu Baúlpa nöpanman churanki. Tsë inciensuqa sagrađum kanqa.

5. ¿Mëchötaq sagrađu inciensuwan sawmar pukutätsirqan?

Éxodo 30.7-8

⁷ Cada qoyam candelabruta alistarkur Aarónqa tsë altarchö inciensuwan sawmar pukutätsinqa. ⁸ Tsënöllam cada tardipis candelabruta tsaritsinqan höra tsë altarchö yapë inciensuwan sawmanqa. Aarón, tsurinkuna y pëkunapita miraqqunapis nöpächö imëpis tsënö rurayätsun.

Käyitsiki: Edén huertachö pukutaq montipa weqin kashqannömi Sagrađu Tolduchö sagrađu aceitipis y inciensupis karqan.

4. ¿Dónde puso el incienso?

Éxodo 30.36

Molerás parte de él en polvo fino y lo pondrás delante del Testimonio en el Tabernáculo de reunión, donde yo me mostraré a ti. Os será cosa santísima.

C. Kuyëllapaq rumikuna kanqan

Sumo sacerdotipa efodnintawan pectoralninta adornayänapaq ¿ima ofrendatataq Israel nunakunapa mandakuqninkuna apayarqan?

Éxodo 35.27

Israel nunakunapa mandakuqninkunanam apayarqan ónice rumikunata y wakinnam kuyëllapaq rumikunata. Tsë rumikunaqa karqan sumo sacerdoti yakaränan efodnintawan pechëranta adornayänapaqmi.

Käyitsiki: Edén huertachö ónice rumikuna kashqannömi Sagrađu Tolduchö sumo sacerdotipa efodninchö y pectoralninchöpis ónice rumikuna karqan.

5. ¿Dónde quemó el incienso?

Éxodo 30.7-8

7 Cada mañana, al preparar las lámparas, Aarón quemará incienso aromático sobre él. 8 Cuando Aarón encienda las lámparas al anochecer, quemará también el incienso; y será rito perpetuo delante de Jehová para vuestras generaciones.

Explicación: Así como en el huerto del Edén había especias aromáticas, también en el Tabernáculo había para el aceite de la santa unción y para el incienso.

C. Piedras de ónice

¿Qué trajeron los príncipes para el efod y el pectoral del sumo sacerdote?

Éxodo 35.27

Los príncipes trajeron piedras de ónice y las piedras de los engastes para el efod y el pectoral,

Explicación: Así como en el huerto del Edén había ónice y otras piedras preciosas, también en el Tabernáculo había para el efod y el pectoral del sumo sacerdote.

V. LA ENTRADA POR EL ESTE

¿Por qué lado estaba la entrada al huerto del Edén?

Génesis 3.24

Echó, pues, fuera al hombre, y puso querubines al oriente del huerto de Edén, y una espada encendida que se revolvía por todos lados para guardar el camino del árbol de la vida.

Explicación: Como la entrada al huerto del Edén estaba por el oriente, también la entrada al Tabernáculo estaba por el oriente.

V. EDÉN HUERTAPA Y SAGRÄDU TOLDUPA YĒKUNAN INTI JEQAMUNAN KAQ LÄDUCHÖ KANQAN

¿Mëqan lädupataq Edén huertaman yĕkunan karqan?

Génesis 3.24

Nunata tsënö qarqurirmi inti yarqamunan läduman querubinkunata Teyta Dios churarqan nina rawrëkaq espädawan huertata täpayänapaq. Tsëmi querubinkunaqa täpëkäyarqan imëyaqpis kawatsikuq montiman pipis mana yĕkunanpaq.

Käyitsiki: Edén huertapa yĕkunan inti jeqamunan kaq läduchö kashqannömi Sagrađu Toldupa yĕkunanpis inti jeqamunan kaq läduchö karqan.

KANAN YARPÄSHUN IMATA YACHAKUSHQANTSIKTA:

1. Yachakurquntsik Edén huertachö y Sagrađu Tolduchö Teyta Dios këkanqanta.
2. Yachakurquntsik Edén huertachö y Sagrađu Tolduchö querubinkuna kayanqanta.
3. Yachakurquntsik Edén huertachö imëyaqpis kawatsikuq monti kanqannö Sagrađu Tolduchö candelabrupis montinö kanqanta.
4. Yachakurquntsik Edén huertachö y Sagrađu Tolduchö qori, pukutaq monti y ónice rumikuna kanqanta.

REPASO:

1. Hemos aprendido que la presencia de Dios estaba en el huerto del Edén y también en el Tabernáculo.
2. Hemos aprendido que como había querubines que guardaban la entrada al huerto del Edén, también había representaciones de querubines en el Tabernáculo.
3. Hemos aprendido que como el árbol de la vida estaba en medio del huerto del Edén, en el Tabernáculo también estaba el candelabro hecho semejante a un árbol

5. Yachakurquntsik Edén huertapa y Sagrađu Toldupa yëkunan inti jeqamunan kaq läduchö kanqanta.

YARPAKACHÄNANTSIKPAQ Y DIOSTA MAÑAKUNANTSIKPAQ:

Adánwan y Evawan Edén huertachö Teyta Dios kaptin tsë huertaqa punta kaq templum karqan. Sagrađu Toldupis tsënöllum templu karqan nunakunawan Teyta Dios kaptin. Sagrađu Tolduta shäritsiyänanpaq Teyta Dios nishqannölla llapanta rurayashqannö noqantsikpis Diosta adorar pë munashqannö kawashun.

florecente.

4. Hemos aprendido que en el huerto del Edén y también en el Tabernáculo había oro, especias aromáticas y piedras preciosas.
5. Hemos aprendido que el huerto del Edén y el Tabernáculo tenían la entrada por el lado oriental.

PARA PENSAR Y ORAR:

Como Dios estaba presente con Adán y Eva en el huerto del Edén, el huerto fue el primer templo. El Tabernáculo también fue el templo para la presencia de Dios. Así como hicieron el Tabernáculo conforme a la voluntad de Dios, nosotros también vamos a adorarlo y vivir conforme a su voluntad.

10.4/ Jerusalénchö templuta sharkatsinčan

LECTURA BÍBLICA: 1 REYES 8.1–13

YACHATSIKİPA QALLANAN

Atska watam Israel nunakuna Sagrađu Toldullachö Teyta Diosta adorayarčan. Tsëpitanam Teyta Diospaq rey Salomón templuta sharkatsirčan. Kanan yachakushun:

- I. Templuta sharkatsinqanta,
- II. Templuta imanö sharkatsinqanta,
- III. Teyta Dios pactu rurančan baúlta templuman chätsiyanqanta,
- IV. Templuta sharkaratsir Teyta Diosta Salomón mañakunqanta.

10.4 El templo de Jerusalén

LECTURA BÍBLICA: 1 REYES 8.1–13

INTRODUCCIÓN

Por muchos años los israelitas adoraron a Dios en el Tabernáculo. Después de ese tiempo, el rey Salomón erigió un templo para Dios. Ahora aprenderemos sobre los siguientes temas: (1) quién, dónde, cuándo y por cuánto tiempo construyeron el templo, (2) la construcción del templo, (3) la llegada del Arca del pacto al templo y (4) la oración de dedicación del rey Salomón.

I. QUIÉN, DÓNDE, CUÁNDO Y POR CUÁNTO TIEMPO CONSTRUYERON EL TEMPLO

1. ¿Quién comenzó a edificar el templo?

1 Reyes 6.1

En el año cuatrocientos ochenta después que los hijos de Israel salieron de Egipto, el cuarto año del reinado de Salomón sobre Israel, en el mes de Zif, que es el mes segundo, comenzó él a edificar la casa de Jehová.

Explicación: Como Dios habitó en el templo, se llama la casa de Dios. El mes de Zif era desde la mitad de abril hasta la mitad de mayo.

I. TEMPLUTA SHARKATSINQAN

1. ¿Pitaq templuta sharkatsirqan?

1 Reyes 6.1a

Chusku wata Israel nacionpa reynin këkarmi Salomónqa Zif killachö TEYTA DIOSPA wayinta sharkatsir qallëkurqan. Tsë killaqa wata qallëkunanchö ishkë kaq killam karqan.

Käyitsiki: Templuqa Teyta Dios täränan wayim karqan. Tsëmi Diospa wayin kashqanta nin. Zif killaqa këkan abril killa pullanpita pullan mayo killayaqmi.

2. ¿Mëchötaq templuta sharkatsirqan?

Salmo 76.2

Jerusalénchömi templun këkan.
Sión jirkachömi pë tärän.

Käyitsiki: Jerusalén markaqa Sión jirkachömi karqan. Tsë jirka mas uman kaqchömi templu karqan. Manam atska templutsu Israelchö karqan, sinöqa Jerusalénchö kaq templullam.

2. ¿Dónde edificó el templo?

Salmo 76.2

En Salem está su Tabernáculo y su habitación en Sión.

Explicación: Salem es otro nombre de Jerusalén. Jerusalén estaba en la cima del monte de Sión. El templo estaba en la parte más alta del monte. No había muchos templos en Israel, sino solamente el templo de Jerusalén.

3. ¿Cuándo comenzó a edificar el templo?

1 Reyes 6.1

En el año cuatrocientos ochenta después que los hijos de Israel salieron de Egipto, el cuarto año del reinado de Salomón sobre Israel, en el mes de Zif, que es el mes segundo, comenzó él a edificar la casa de Jehová.

Explicación: Hicieron el Tabernáculo un año después de salir de Egipto. Por cuatrocientos setenta y nueve años no hubo templo en Israel, sino solamente el Tabernáculo.

3. ¿Imëtaç templuta sharkatsirçan?

1 Reyes 6.1b

Tsë watawança Israel nunakuna Egiptupita yarqayämushçan çusku pachak puwaç çunka (480) watatanam cumpliriyarçan.

Käyitsiki: Sagraðu Tolduta sharkatsiyarçan Egiptupita yarqayämushçanpita juk wata pasariptinmi. Sagraðu Tolduta sharkatsiyashçanpita çusku pachak qanchis çunka isçun (479) wata Israel nunakunapa templun karçantsu, sinöça toldupita rurashça Sagraðu Toldullam karçan.

4. ¿Ëka watataç templuta sharkatsita ushayarçan?

1 Reyes 6.38b

Templuta ruratsir ushatsirçan qanchis wataçhömi.

Käyitsiki: Tsëqa karçan isçun pachak pitsqa çunka isçun (959) wata Jesucristo manaraç yuriptinmi.

4. ¿En cuántos años terminaron de edificar el templo?

1 Reyes 6.38b

Y en el undécimo año, en el mes de Bul, que es el mes octavo, fue acabada la Casa con todas sus dependencias y todo lo necesario. La edificó, pues, en siete años.

Explicación: El año en que terminaron de edificar el templo fue novecientos cincuenta y nueve años antes de Cristo.

II. LA CONSTRUCCIÓN DEL TEMPLO

1. ¿De qué tamaño edificó el templo?

1 Reyes 6.2

La casa que el rey Salomón edificó a Jehová tenía sesenta codos de largo, veinte de ancho y treinta codos de alto.

Explicación: En metros, las medidas fueron de veintisiete metros por trece metros y medio. El templo hecho por Salomón fue dos veces más grande que el Tabernáculo.

2. ¿Con qué recubrió el interior del templo?

1 Reyes 6.18

La Casa estaba recubierta de cedro por dentro y tenía entalladuras de calabazas silvestres y de botones de flores. Todo era cedro; ninguna piedra se veía.

II. TEMPLUTA IMANÖ SHARKATSINQAN

1. ¿Ima tamãñutataq sharkatsirqan templuta?

1 Reyes 6.2

TEYTA DIOSPAQ rey Salomón shäritsishqan templupa largun karqan ishkë chunka qanchis (27) metrum. Anchunmi karqan isqun metru y altunnam karqan chunka kima pullan (13.5) metru.

Käyitsiki: Salomón ruratsishqan templuqa Sagrađu Toldupita ishkë kuti mas jatunmi karqan.

2. Templu rurinta ¿ima tablawantaq entablatsirqan?

1 Reyes 6.18

Jinantin templu rurintam cedru tablakunawan entablatsirqan. Tsëmi perqayashqan rumikunaqa ichikllapis rikakurqantsu. Tsë tablakunamanmi calabäsukunata y wëtarëkaq wëtakunata llaqllepä dibujatsirqan.

3. Tsë tablakunata ¿imawantaq laqatsirqan?

1 Reyes 6.22

Jinantin templu rurintam y Lugar Santisimuchö këkaq altartam qoriwanmi laqatsirqan.

3. ¿Con qué recubrió el cedro?

1 Reyes 6.22

Recubrió, pues, de oro toda la Casa de arriba abajo, y asimismo recubrió de oro todo el altar que estaba frente al Lugar santísimo.

4. ¿Con qué recubrió el piso?

1 Reyes 6.15b

Recubrió también el pavimento con madera de ciprés.

5. ¿Con qué recubrió las tablas de ciprés del piso?

1 Reyes 6.30

También recubrió de oro el piso de la Casa, por dentro y por fuera.

4. Patsaqa ¿ima tablawantaq entablararčan?

1 Reyes 6.15b

Patsatanam entablatsirčan ciprés tablakunawan.

5. ¿Imawantaq tablakunata laqatsirčan?

1 Reyes 6.30

Ishkan cuartukunapa patsankunata pis goriwanmi kuchu kuchu laqatsirčan.

6. ¿Imatataq rey Salomón ruratsirčan Lugar Santísimuman shätsinanpaq?

1 Reyes 6.23

Jina olivus qerupitam ishkë querubinkunata ruratsirčan Lugar Santísimuman shätsinanpaq. Tsë querubinkunapa altun karқан chusku metru pullanmi.

7. Cada querubinpa sipsan ¿ëka metrutaq karқан juk kaq sipsanpita juk kaq sipsanyaq?

1 Reyes 6.24

Sipsankunam karқан ishkë metru y ishkë chunka pitsqa centimetruyuq. Tsëmi juk kaq sipsan puntanpita juk kaq sipsan puntanyaq karқан chusku metru pullan.

Käyitsiki: Sipsa nishqanqa äla ninanmi këkan.

6. ¿Qué hizo el rey Salomón para colocar en el Lugar santísimo?

1 Reyes 6.23

Hizo también en el Lugar santísimo dos querubines de madera de olivo, cada uno de diez codos de altura.

7. ¿Cuántos metros de distancia había del ala de un querubín hasta el ala del otro?

1 Reyes 6.24

Un ala del querubín tenía cinco codos y la otra ala del querubín otros cinco codos; así que había diez codos desde la punta de un ala hasta la punta de la otra.

Explicación: Cinco codos equivalen a dos metros con veinticinco centímetros. Diez codos equivalen a cuatro metros y medio.

8. ¿Imanötaq querubinkuna kayarqan Lugar Santísimumuchö?

1 Reyes 6.27

Tsë ishkan querubinkunatam Lugar Santísimu cuartuman Salomón shätsirqan. Sharkaratsiptinmi juk kaq querubinpa sipsan tenqirqan juknin lädu perqaman y juk kaq querubinpa sipsannam tenqirqan wak lädun kaq perqaman. Juk kaq sipsankunanam Lugar Santísimu chöpinchö tenqinakuyarqan.

9. ¿Imawantaq querubinkunata jananpa laqatsirqan?

1 Reyes 6.28

Tsë querubinkunatam qoriwan llapanninta Salomón laqatsirqan.

III. TEYTA DIOS PACTU RURANQAN BAÚLTA TEMPLUMAN CHÄTSIYANQAN

1. Teyta Dios pactu rurashqan baúlta templuman apatsinanpaq ¿pikunataq Salomón qayatsirqan Jerusalénman?

1 Reyes 8.1

Tsëpitanam Salomónqa Jerusalénman qayatsirqan llapan precisaq Israel nunakunata, tribukunapa mandakuqnin nunakunata y Israel castakunachö mas respetashqa nunakunatapis. Pëkunata qayatsirqan TEYTA DIOSPA Pactu Baúlninta Davidpa Markanchö këkashqanpita templuman apayänanpaqmi. Davidpa Markanpa juk kaq shutinmi Sión këkan.

8. ¿Cómo colocaron los querubines en el Lugar santísimo?

1 Reyes 6.27

Puso estos querubines dentro de la Casa en el Lugar santísimo, los cuales tenían sus alas extendidas, de modo que el ala de uno tocaba una pared, y el ala del otro tocaba la otra pared, mientras las otras dos alas se tocaban la una a la otra en medio de la Casa.

2. Tsë witsan ¿mëchötaq churarëkarqan Sagraðu Toldu?

2 Crónicas 1.3

Pëkunawanmi Salomón ëwayarqan Gabaón markachö këkaq altarman. Tsëchömi karqan TEYTA DIOSWAN Tinkuna Toldu. Tsë toldutaqa TEYTA DIOSPA sirwiqnin Moisésmi chusyaq jirkachö ruratsishqa karqan.

Käyitsiki: Gabaónqa karqan ishkë lëwanömi Jerusalénpita. Sagraðu Toldu y Teyta Dioswan Tinkuna Tolduqa tsëllam karqan.

3. Baúlta, Tinkuna Tolduta y manëjunkunata templuman chëkatsir ¿imatataq rurayarqan?

1 Reyes 8.4-5

⁴ Pëkunawanmi levitakunapis tsë baúlta, Tinkuna Tolduta y inshinankunatapis apayarqan. ⁵ Templuman chëkatsirmi baúlpa nöpanman rey Salomónqa llapan Israel nunakunawan ëllukäyarqan. Tsëchömi Teyta Diosta adorar yupëtapis mana puëdipaq tsëtsika üshakunata, chiwakunata y törükunata pishtarir altarchö kayayarqan.

9. ¿Con qué recubrió los querubines?

1 Reyes 6.28

Luego recubrió de oro los querubines,

III. LA LLEGADA DEL ARCA DEL PACTO AL TEMPLO

1. ¿A quiénes reunió el rey Salomón para traer el Arca del pacto a Jerusalén?

1 Reyes 8.1

Entonces Salomón reunió ante sí, en Jerusalén, a los ancianos de Israel, a todos los jefes de las tribus y a los principales de las familias de los hijos de Israel, para traer el Arca del pacto de Jehová de la ciudad de David, que es Sión.

2. En ese tiempo, ¿dónde estaba el Tabernáculo?

2 Crónicas 1.3

Después Salomón fue con toda esta asamblea al lugar alto que había en Gabaón, pues allí estaba el Tabernáculo de reunión de Dios que Moisés, siervo de Jehová, había hecho en el desierto.

Explicación: Gabaón estaba a diez kilómetros de Jerusalén.

4. ¿Mëmantaq yëkatsiyarqan Teyta Diospa Pactu Baúlninta?

1 Reyes 8.6-7

⁶ Tsëpitanam TEYTA DIOSPA Pactu Baúlninta sacerdotikuna churayarqan Lugar Santísimumuchö ishkë querubinkunapa sipsankuna jawanman. ⁷ Tsë querubinkunapa sipsankunam baúl jananpa mashtarëkarqan. Tsënöpam baúl y puritsikuyënan mantëkunapis querubinkunapa sipsankuna jawanchöna karqan.

5. ¿Imataq këkarqan baúlchö?

1 Reyes 8.9

Tsë baúlchöqa këkarqan Moisés Horebchö churashqan ishkë llapsha rumikunallam. Tsë rumikunachömi qellqararqan Israel nunakuna Egiptupita yarqayämushqan witsan pëkunawan TEYTA DIOS pactuta rurashqan.

Käyitsiki: Tsë ishkë llapsha rumikunachö qellqarëkarqan chunka mandamientukunam.

3. Después de llevar el Arca, el Tabernáculo y los utensilios sagrados al templo, ¿qué hicieron?

1 Reyes 8.4-5

4 y trasladaron el Arca de Jehová, junto con el Tabernáculo de reunión y todos los utensilios sagrados que estaban en el Tabernáculo, los cuales llevaban los sacerdotes y levitas. 5 El rey Salomón, y toda la congregación de Israel que se había reunido junto a él, estaban delante del Arca, sacrificando ovejas y bueyes, que por su cantidad no se podían contar ni calcular.

4. ¿A dónde llevaron el Arca del pacto?

1 Reyes 8.6-7

6 Después, llevaron los sacerdotes el Arca del pacto de Jehová a su lugar, en el santuario de la Casa, al Lugar santísimo, debajo de las alas de los querubines, 7 pues los querubines tenían extendidas las alas sobre el lugar del Arca, y así cubrían los querubines el Arca y sus varas por encima.

5. ¿Qué había dentro del Arca?

1 Reyes 8.9

En el Arca no había cosa alguna, sino las dos tablas de piedra que allí había puesto Moisés en Horeb, donde Jehová hizo un pacto con los hijos de Israel, cuando salieron de la tierra de Egipto.

IV. TEMPLUTA SHARKARATSIR TEYTA DIOSTA SALOMÓN MAÑAKUNQAN

1. Lugar Santisimupita sacerdotikuna yarquriyaptin ¿imataq karqan?

1 Reyes 8.10

Lugar Santupita sacerdotikuna yarquriyaptinmi TEYTA DIOSPA templunta pukutë tsapakurkurqan.

2. Pukutë tsënö kananpaq ¿pitaq templuchö karqan?

1 Reyes 8.11

Pukutë tsënö tsaparıptinmi y kikin Teyta Dios tsë pukutëchö kaptinmi sacerdotikunaqa ima rurëtapis mana puëdir ewkuyarqan.

3. Templuchö ¿imëyaq Teyta Dios täkunapaqtaq rey Salomón nirqan?

1 Reyes 8.12-13

¹² Tsëmi Teyta Diosta mañakur Salomón kënö nirqan: “TEYTA DIOS, yana pukutë rurinchö yachashqëkitam nirqunki. ¹³ Tsënö kaptinpis kananqa templuta qampaqmi shäritsiyarqü tsëchö imëyaqpis täkunëkipaq”.

Explicación: Las dos tablas de piedra tenían los diez mandamientos escritos sobre ellas.

IV. LA ORACIÓN DE DEDICACIÓN DEL REY SALOMÓN

1. Cuando los sacerdotes salieron del templo, ¿qué lo llenó?

1 Reyes 8.10

Al salir los sacerdotes del santuario, la nube llenó la casa de Jehová.

2. ¿Qué fue esa nube?

1 Reyes 8.11

Y los sacerdotes no pudieron permanecer para ministrar a causa de la nube, porque la gloria de Jehová había llenado la casa de Jehová.

4. Mas ¿mëchötaq Teyta Dios tärashqanta rey Salomón nirqan?

1 Reyes 8.30

Mañakamuptipis y kuyashqëki Israel nunakuna kë templuchö mañakayämuptinpis wiyëkalläyämë. Ima jutsata rurayashqä rëkur perdonta mañakayämupti ciëluchö tärashqëkipita patsa perdonëkalläyämë.

Käyitsiki: Templuta sharkarkatsir rey Salomón llapan mañakushqan qellqarëkan 1 Reyes 8.23–53-chömi.

KANAN YARPÄSHUN IMATA YACHAKUSHQANTSIKTA:

1. Yachakurquntsik templuta Jerusalénchö sharkatsiyanqanta.
2. Yachakurquntsik templuta imanö sharkatsiyanqanta.
3. Yachakurquntsik Lugar Santisimuman ishkë querubinkunata churayanqanta.
4. Yachakurquntsik Teyta Dios pactu ruranqan baúlta Lugar Santisimuman chätsiyanqanta.
5. Yachakurquntsik templuta sharkaratsir Teyta Diosta rey Salomón mañakunqanta.

Explicación: La gloria de Jehová se refiere a la presencia de Dios.

3. ¿Por cuánto tiempo dijo el rey Salomón que Dios iba a habitar en el templo?

1 Reyes 8.12-13

12 Entonces dijo Salomón: «Jehová ha dicho que habitaría en la oscuridad; 13 pero yo te he edificado una casa por morada, un sitio en el que tú habites para siempre».

4. ¿Dónde más habita Dios?

1 Reyes 8.30

Oye, pues, la oración de tu siervo y de tu pueblo Israel. Cuando oren en este lugar, también tú lo oirás en el lugar de tu morada, en los cielos. Escucha y perdona.

Explicación: Lo que el rey Salomón oró para dedicar el templo se encuentra en 1 Reyes 8.23–53.

YACHAKUNANTSIKPAQ KAQ TEXTU: 1 REYES 8.30

Mañakamuptipis y kuyashqëki Israel nunakuna kë templuchö mañakayämuptinpis wiyëkallâyämë. Ima jutsata rurayashqä rëkur perdonta mañakayämupti ciëluchö tärashqëkipita patsa perdonëkallâyämë.

YARPAKACHÄNANTSIKPAQ Y DIOSTA MAÑAKUNANTSIKPAQ:

Templuta sharkaratsir Teyta Diosnintsik tsëchö täränapaq kashqanta yarpar nunakuna alläpam kushikuyarçan. Jesucristuta chaskikushqa kar noçantsikpis kushikushun noçantsikchö pë kashqanpita.

1 Reyes 8.30 yachakushqëki textuta juk papelman qellqanki.

REPASO:

1. Hemos aprendido que el templo fue edificado en Jerusalén.
2. Hemos aprendido cómo se edificó el templo.
3. Hemos aprendido que se colocaron dos querubines en el Lugar santísimo.
4. Hemos aprendido que se puso el Arca del pacto en el Lugar santísimo.
5. Hemos aprendido que el rey Salomón dedicó el templo con una oración.

TEXTO PARA MEMORIZAR: 1 REYES 8.30

Oye, pues, la oración de tu siervo y de tu pueblo Israel. Cuando oren en este lugar, también tú lo oirás en el lugar de tu morada, en los cielos. Escucha y perdona.

PARA PENSAR Y ORAR:

Al terminar la construcción del templo, la gente se alegró mucho porque habían construido la casa donde Dios iba a habitar. Nosotros también nos alegramos cuando recibimos a Jesucristo porque Dios habita en nosotros.

Escriba de memoria las palabras de 1 Reyes 8.30.

10.5/ Templuta Teyta Dios ushakätsinqan

LECTURA BÍBLICA: JEREMÍAS 7.1–15

YACHATSIKİPA QALLANAN

Yachakurquntsiknam Jerusalénchö templuta shäiratsir Israel nunakuna alläpa kushikuyashqanta. Shäritsita usharirmi Teyta Diosta llapan shonqunkunawan alabayarqan. Tsënö kaptinpis wanur ushakäriyaptin qepa yuriqkunaqa Teyta Diosta manam cäsukuyarqannatsu. Jutsata rurarpis yarpäyarqan Jerusalénchö templu kaptin Jerusalénta y templuta Teyta Dios imëpis tsapänanpaq kashqanta.

Tsämi kë yachatsikichö yachakushun:

- I. Templuchö Teyta Dios këkanqanta,
- II. Templuta ushakätsiyänanpaq willakunqanta,
- III. Templuta ushakätsiyanqanta,
- IV. Templuta yapë shäritsiyanqanta.

10.5 La destrucción del templo

LECTURA BÍBLICA: JEREMÍAS 7.1–15

INTRODUCCIÓN

Ya hemos aprendido acerca de la construcción y la dedicación del templo. La gente se alegró mucho y alabó a Dios de todo corazón. Pero las generaciones que nacieron después no obedecieron a Dios. Sin embargo, pensaban que la presencia del templo garantizaba la protección de Dios sobre Jerusalén y el templo.

Así que en este estudio aprenderemos lo siguiente: (1) la presencia de Dios en el templo, (2) la advertencia de Dios, (3) la destrucción del templo y (4) la reconstrucción del templo.

I. TEMPLUCHÖ TEYTA DIOS KĒKANQAN

1. Teyta Diosnintsik ¿mëchö kashqantataq Salmuchö nirqan?

Salmo 11.4

TEYTA DIOSQA sagrađu templunchömi këkan.

Pëpa trönunqa ciëluchömi këkan.

Tsëpita patsam nunakuna imata rurayashqantapis rikëkämün.

Käyitsiki: Templunchöpis ciëluchöpis Teyta Dios këkanmi.

2. ¿Imanirtaq templuchö këta rey David munarqan?

Salmo 27.4

TEYTA DIOSTA jukllëllatam mañakü.

Tsëtam alläpa munëkü.

Pëtam mañakü waran waran wayinchö kanäpaq,
kuyakuq kashqanta shumaq käyikunäpaq
y templunchö pëta adoranäpaq.

I. LA PRESENCIA DE DIOS EN EL TEMPLO

1. En el Salmo, ¿dónde dice que está Dios?

Salmo 11.4

Jehová está en su santo Templo; Jehová tiene en el cielo su trono; sus ojos observan, sus párpados examinan a los hijos de los hombres.

Explicación: Dios está en su templo, pero también está en el cielo.

2. ¿Por qué el rey David quería estar en el templo?

Salmo 27.4

Una cosa he demandado a Jehová, esta buscaré: que esté yo en la casa de Jehová todos los días de mi vida, para contemplar la hermosura de Jehová y para buscarlo en su Templo.

II. LA ADVERTENCIA DE DIOS

1. ¿Qué dijo el profeta Jeremías que la gente no debía creer?

Jeremías 7.4

No fiéis en palabras de mentira, diciendo: '¡Templo de Jehová, templo de Jehová, templo de Jehová es este!'

II. TEMPLUTA USHAKÄTSIYÄNANPAQ WILLAKUNQAN

1. ¿Nunakuna imata niyashqanta mana creyiyänanpaqtaq profëta Jeremías nirqan?

Jeremías 7.4

Ama creyiyëtsu yapëkuryan kënö niyëshuptiki: “¡TEYTA DIOSPA templun këchö këkaptinqa imëpis tsapämëshunmi!”

2. Nacionninta tsapänanpaq ¿imanö kawayänantataq Teyta Dios munarqan?

Jeremías 7.5-7

⁵ Kë nacionnikichö imëpis yamëlla kawayänëkipaq mana allı rurëkunata jaqirir allıkunata rurayë. Nuna mayikita allı rikar yanapayë. ⁶ Juk lädu nunakunata, mamannaq tëtannaqkunata y pajukunata ama jipatsiyëtsu. Jutsannaq nunakunata ama wanutsiyëtsu. Juk dioskunatapis ama adorayëtsu. Juk dioskunata adorayaptikiqa desgraciam pasayëshunki. ⁷ Munashqänö kawayaptikiqa kë nacionnikichö yamëlla kawayänëkipaqmi imëpis yanapayashqëki. Kë naciontaqa unë castëkikunatam qoykurqä këchö imëyaqpis täräyänanpaq.

Käyitsiki: Manam pëkuna kaqchö templu kaptintsu Teyta Dios nacionninta tsapänanpaq karqan, sinöqa pë munashqannö kawayaptinmi.

Explicación: La Nueva Versión Viviente traduce este versículo así: ...pero no se dejen engañar por los que les prometen seguridad simplemente porque aquí está el templo del SEÑOR. Ellos repiten: ‘El templo del SEÑOR está aquí! ¡El templo del SEÑOR está aquí!’.

2. ¿Cómo quería Dios que la gente viviera para tener seguridad en la tierra?

Jeremías 7.5-7

5 Pero si de veras mejoráis vuestros caminos y vuestras obras; si en verdad practicáis la justicia entre el hombre y su prójimo, 6 y no oprimís al extranjero, al huérfano y a la viuda, ni en este lugar derramáis la sangre inocente, ni vais en pos de dioses extraños para mal vuestro, 7 yo os haré habitar en este lugar, en la tierra que di a vuestros padres para siempre.

3. Tsënö kaptinpis ¿imanötaç nunakuna tsë witsan kawayarçan?

Jeremías 7.9

Tsëman creyirmi suwakikäyanki, nuna mayikita wanikätsiyanki, adulteriu jutsata rurëkäyanki, ulikur jurëkäyanki y inciensuwan Baalta sawmëkäyanki. Tsënöllum wakin dioskunatapis adorëkäyanki. Tsë dioskunataça unë castëkikunapis manam imëpis adorayashçatsü.

4. ¿Imanötaç nunakuna Teyta Diosta piñatsiyarçan?

Jeremías 7.10

Tsënö rurarirpis manam pençakuyankitsü templüman shamur shutita sumätsir adorayämänëkipaç. Qamkunaça yarpëkäyanki mana allita rurashça kayaptikipis kë templuman shayämuptikiça mana castigayänaçpaç kashçantam.

5. Jutsata mana jaçirishçanpita ¿imata rurananpaçtaç Teyta Dios nirçan?

Jeremías 7.13-14

¹³ Qamkunapis mana alli rurëkunata jaçiriyänëkipaç niyaptiqpis manam çäsuyämankitsü. Kutikuryan parlapäyaptiqpis manam wiyayämankitsü. Tsënö kayashçëkipitam ¹⁴ Silo markata ushakätsishçänö kë markäkuyashçëki templutapis ushakätsishaç. Tsënömi ushakätsishaç këçhö adorayämänëkipaç qamkunata y unë castëkikunata qoykushça këkarpis.

Explicación: Dios dijo que los iba a ayudar a vivir en su tierra no porque simplemente tuvieran el templo en su tierra, sino por llevar una vida conforme a su voluntad.

3. Sin embargo, ¿cómo vivía la gente?

Jeremías 7.9

Hurtáis, matáis, adulteráis, juráis en falso, quemáis incienso a Baal y vais tras dioses extraños que no habíais conocido,

Käyitsiki: Jerusalénchö templuta manaraq shäritsiyaptin Tinkuna Toldu, sacrificiuta kayana altar y Teyta Dios pactu rurashçan baúl Silo markachömi karçan. Tsëchö kaptinmi nunakuna yarpäyarçan imanö kawayaptinpis Teyta Dios imëpis tsapänanpaç kashçanta. Tsënö yarpäyaptinpis filisteo soldädukuna shamur kima chunka chusku (34,000) waranqa nunakunata wanuratsir tsë baúlta apakuyarçan. Tsëpita masta musyanëkipaç leyinki 1 Samuel 4.1–11. Jeremías qellqashçan witsanqa Silo marka ushakashçanam këkarçan.

6. Mas çimanö castigananpaç kashçantataç Teyta Dios nirçan?

Jeremías 7.15

Efraín nunakunata nacionninpita qarqushçänömi çamkunatapis nöpäpita juk lädu nacionmanna qarquyashçëki.

Käyitsiki: Efraín nunakunaqa norti kaç lädu Israel nacionchö täraq nunakunam kayarçan. Pëkunata nacionninpita Teyta Dios qarqushçanta musyanëkipaç leyinki 2 Reyes 17.5–23.

4. ¿Cuál fue la actitud de la gente?

Jeremías 7.10

çy ahora venís y os presentáis delante de mí en esta Casa sobre la cual es invocado mi nombre, y decís: ‘Somos libres’, para seguir haciendo todas estas abominaciones?

5. ¿Qué dijo Dios que iba a hacer?

Jeremías 7.13–14

13 Ahora, pues, por cuanto vosotros habéis hecho todas estas cosas, dice Jehová, y aunque os hablé sin cesar, no escuchasteis, y aunque os llamé, no respondisteis, 14 haré también a esta Casa, sobre la cual es invocado mi nombre, en la que vosotros confiáis, y a este lugar que os di a vosotros y a vuestros padres, como hice a Silo.

Explicación: Antes de construir el templo en Jerusalén, la gente adoró a Dios en el Tabernáculo en Silo. Como el Arca del pacto estaba allí, pensaron que no importaba cómo vivían porque Dios siempre los iba a proteger. Pero los filisteos llegaron, mataron a treinta y cuatro mil de ellos, y llevaron el Arca. Para saber más de esta historia, lea 1 Samuel 4.1–11.

6. ¿Qué más dijo Dios sobre cómo iba a castigarlos?

Jeremías 7.15

Os echaré de mi presencia, como eché a todos vuestros hermanos, a toda la generación de Efraín.

III. TEMPLUTA USHAKÄTSIYANQAN

1. Babiloniapita Jerusalénman soldädunkunawan capitán Nabuzaradán cháyar ¿imatataq rurayarqan?

2 Reyes 25.9

Jerusalénchömi TEYTA DIOSPA templunta, reypa palaciunta, llapan wayikunata y autoridäkunapa despächunkunatapis kayar ushayarqan.

Käyitsiki: Tsë watakuna Babilonia nacionchö rey Nabucodonosormi mandarqan. Pëmi soldädunkunata kacharqan mëtsë markakunata poderninman churananpaq. Babilonia soldädükunapa capitanninmi karqan Nabuzaradán. Nabuzaradánmi soldädunkunawan Jerusalénman charqan 14 de agosto, wata 586 a.C. Templuta Nabuzaradán tsëchö ushakätsishqanpitana Israel nunakuna manam musyayantsu Pactu Baúlta ima pasashqantapis.

Explicación: Efraín era el nombre de los israelitas que vivían en la nación de Israel al norte de Judá y de Jerusalén. En 2 Reyes 17.5–23 se relata cómo Dios los echó de su país.

III. LA DESTRUCCIÓN DEL TEMPLO

1. Cuando llegó el capitán Nabuzaradán de Babilonia a Jerusalén, ¿qué hizo con sus soldados?

2 Reyes 25.9

Incendió la casa de Jehová, la casa del rey y todas las casas de Jerusalén; también prendió fuego a todas las casas de los príncipes.

Explicación: En ese tiempo el rey de Babilonia era Nabucodonosor. Él mandó a sus soldados para conquistar a muchas naciones. El capitán de su ejército era Nabuzaradán. Nabuzaradán y sus soldados llegaron a Jerusalén el 14 de agosto del año 586 antes de Cristo. Desde que Nabuzaradán destruyó el templo hasta ahora no se sabe qué pasó con el Arca del pacto.

2. ¿Qué pasó a la gente?

Salmo 79.1–2

1 ¡Vinieron, Dios, las naciones a tu heredad! ¡Han profanado tu santo templo! ¡Han reducido Jerusalén a escombros! 2 ¡Han dado los cuerpos de tus siervos por comida a las aves de los cielos, la carne de tus santos a las bestias de la tierra!

2. ¿Imataq nunakunata pasarqan?

Salmo 79.1-2

¹ Teyta Dios, contrëki naciön nunakunam markëkiman yëkayämushqa.

Sagrädu templikimanpis mana respetashpam yëkuyashqa. Jerusalëntapis raqällatanam jaqiriyashqa.

² Sirwishuqnükunapa ayantapis wiskurkuna y chucaru animalkuna mikuyänapaqmi jitariyashqa.

3. ¿Imanötaq yawar ramararqan?

Salmo 79.3

Yakutanöran yawarnintapis jinantin Jerusalénchö ramayashqa. Ayakunata pampananpaq manam pipis karqantsu.

4. ¿Imatataq Nabuzaradán rurarqan mana wanutsishqan kaq nunakunata?

2 Reyes 25.11

Tsëpitanam Jerusalénchö quedaq nunakunata Babiloniaman Nabuzaradán prësu aparqan. Tsënöllum aparqan Babilonia reyman qaqaq nunakunata y puntata apatsishqanpita quedaq kaq artesänukunatapis.

Käyitsiki: Artesänukunaqa këkäyan carpintërukuna, suëlapita obrakunata ruraqkuna, awaqkuna, mankata ruraqkuna y mas ima rurëtapis shumaq yachaq nunakunam.

3. ¿Cómo derramaron su sangre?

Salmo 79.3

Derramaron su sangre como agua en los alrededores de Jerusalén y no hubo quien los enterrara.

4. ¿Qué hizo Nabuzaradán con los que no mató?

2 Reyes 25.11

Entonces Nabuzaradán, capitán de la guardia, se llevó cautivos a los del pueblo que habían quedado en la ciudad, a los que se habían pasado al rey de Babilonia y a los que habían quedado de la gente común.

5. ¿Imanö nunakunataq jaqirirqan Judächö quedayänapaq?

2 Reyes 25.12

Wakin waktsakunatanam jinanllachö jaqirqan chakrakunata uryayänapaq y üvaskunata llümapäyänapaq.

IV. TEMPLUTA YAPĒ SHĀRITSIYANQAN

Templuta ushakätsiyashqanpita chusku qanchis (47) watam Persia nunakuna shamur Babilonia nunakunata poderninman churarqan. Persia nacionpa reyninmi karqan Ciro.

1. Persia nacionchö rey Ciro mandakushqan witsan profĕtakuna ¿imata willakuyänapaqtaq Teyta Dios nirqan?

Isaías 40.1-2

¹ Teyta Diosnintsikmi kĕnö nin:

“Kuyashqä nunakunata shoqĕkülläyĕ.

² Jerusalĕn mana llakikunanpaq alli shimikikunallapa willar niyĕ.

Alli castigarkurmi jutsankunapita perdonashqana kĕ”.

Explicación: Según Jeremías 52.15, la gente común incluía a los artesanos del pueblo.

5. ¿A quiĕnes dejó Nabuzaradán en Judá?

2 Reyes 25.12

Nabuzaradán, capitán de la guardia, dejó algunos de los pobres de la tierra para que labraran las viñas y la tierra.

IV. LA RECONSTRUCCIÓN DEL TEMPLO

Cuarenta y siete años después de la destrucción del templo, los persas conquistaron a los babilonios. El rey de Persia era Ciro.

1. En los tiempos cuando Ciro era el rey de Persia, ¿qué dijo Dios que los profetas debían anunciar?

Isaías 40.1-2

1 «¡Consolad, consolad a mi pueblo!», dice vuestro Dios. 2 Hablad al corazón de Jerusalĕn; decidle a voces que su tiempo es ya cumplido, que su pecado está perdonado, que doble ha recibido de la mano de Jehová por todos sus pecados.

2. Teyta Diospaq ¿imata sharkatsinanpaqtaq rey Ciro nirqan?

Esdras 1.2

Noqa Cirum, Persia nacionpa reynin karnin niyaq: Ciëluchö këkaq TEYTA DIOSMI llapan nacionkunata poderniman churamushqa. Pëmi nimashqa Judáchö këkaq Jerusalénchö templunta shäritsinäpaq.

3. Tsënö kaptin ¿imata rurayänapaqtaq Israel nunakunata rey Ciro nirqan?

Esdras 1.3

Tsämi Teyta Diosman markäkuq nunakuna mëqanpis ewkita munaptin ordenä Jerusalénman chëkur Teyta Diospa templunta sharkatsiyänapaq. Pëqa Israel nunakunata kuyaq Dios karmi Jerusalénchö këkan. Ęwayaptin mana jaqita yanapëkullätsun.

4. Jerusalénman chäyaptin ¿pikunataq kallpata qoyarqan templuta ushayänapaq?

Esdras 6.14

Tsämi precisaq Israel nunakuna Teyta Dios nishqannölla templu ruratsita ushayarqan. Tsënöpam profëta Hageo y Iddupa tsurin profëta Zacarías willakuyashqan cumplikarqan. Tsënöllum cumplikarqan Persia nacionpa mandakuqninkuna rey Ciro, rey Darío y rey Artajerjes ordenayashqan.

2. ¿Qué dijo el rey Ciro que Dios le había mandado edificar?

Esdras 1.2

Así ha dicho Ciro, rey de Persia: Jehová, el Dios de los cielos, me ha dado todos los reinos de la tierra y me ha mandado que le edifique una casa en Jerusalén, que está en Judá.

3. ¿Qué dijo el rey Ciro a los israelitas que debían hacer?

Esdras 1.3

Quien de entre vosotros pertenezca a su pueblo, sea Dios con él, suba a Jerusalén, que está en Judá, y edifique la casa a Jehová, Dios de Israel (él es el Dios), la cual está en Jerusalén.

Käyitsiki: Tsë profëtakuna templuta shäritsiyänanpaç imata niyashqantapis musyanëkipaç leyinki Bibliachö kaç Hageo y Zacarías librukunata.

5. ¿Imëtaç templu shäritsita ushayarçan?

Esdra 6.15

Tsëpitanam rey Darío joçta watana Persia nacionpa mandakuçnin këkaptin Adar killa kima kaç junaqçhö templuta sharkatsir ushayarçan.

Käyitsiki: Tsë fëçha karçan 12 de marzu, pitsqa pachak chunka pitsqa (515) wata Jesucristo manaraq yurikuçtinmi.

6. Templuta shäritsita usharir ¿imatataç Israel nunakuna rurayarçan?

Esdra 6.16

Ushariyaptinmi sacerdotikuna, levita nunakuna y Babiloniapita Judáman çhämuç llapan Israel nunakuna Diospa templunta dedicar fiestata kushishqa rurayarçan.

4. Cuando llegaron a Jerusalén, ¿quiénes los animaron a edificar el templo?

Esdra 6.14

Así, los ancianos de los judíos edificaban y prosperaban, conforme a la profecía del profeta Hageo y de Zacarías hijo de Iddo. Edificaron, pues, y terminaron la obra, por orden del Dios de Israel, y por mandato de Ciro, de Darío y de Artajerjes, rey de Persia.

Explicación: Para saber qué dijeron los profetas Hageo y Zacarías, puede leer los libros de Hageo y Zacarías en la Biblia.

5. ¿Cuándo terminaron de construir el templo?

Esdra 6.15

Esta casa fue terminada el tercer día del mes de Adar, que era el sexto año del reinado del rey Darío.

Explicación: Esa fecha fue el 12 de marzo del año 515 antes de Cristo.

KANAN YARPÄSHUN IMATA YACHAKUSHQANTSIKTA:

1. Yachakurquntsik templuchö Teyta Dios këkanqanta.
2. Yachakurquntsik Jerusalénta y templuta Teyta Dios imëpis tsapänanpaq kanqanta nunakuna yarpäyanqanta.
3. Yachakurquntsik jutsata rurayanqanpita templutapis ushakätsinanpaq kanqanta Teyta Dios ninqanta.
4. Yachakurquntsik Jerusalénta y templutapis Babilonia soldädukuna ushakätsiyanqanta.
5. Yachakurquntsik Israel nunakunata castigarpis jutsankunata Teyta Dios perdonanqanta.
6. Yachakurquntsik Israel nunakuna nacionninman kutir templuta yapë shäritsiyanqanta.

YACHAKUNANTSIKPAQ KAQ TEXTU: SALMO 27.4

TEYTA DIOSTA jukllëllatam mañakü. Tsëtam alläpa munëkü. Pëtam mañakü waran waran wayinchö kanäpaq, kuyakuq kashqanta shumaq käyikunäpaq y templunchö pëta adoranäpaq.

6. ¿Qué hicieron los israelitas después de terminar el templo?

Esdra 6.16

Los hijos de Israel, los sacerdotes, los levitas y los demás que habían regresado de la cautividad, hicieron la dedicación de esta casa de Dios con gozo.

REPASO:

1. Hemos aprendido que Dios habitó en el templo.
2. Hemos aprendido que la gente pensó que Dios siempre iba a proteger la ciudad de Jerusalén y el templo.
3. Hemos aprendido que Dios dijo que iba a destruir el templo debido a los pecados de la gente.
4. Hemos aprendido que el ejército de Babilonia destruyó Jerusalén y el templo.
5. Hemos aprendido que después de castigar a su pueblo, Dios les perdonó sus pecados.

YARPAKACHÄNANTSIKPAQ Y DIOSTA MAÑAKUNANTSIKPAQ:

Israel nunakuna yarpäyarqan nuna mayinwan mana alli kawayaptinpis pëkuna kaqchö templu kaptin Teyta Dios imëpis mana allipita tsapänanpaq kashqanta. Manam käyiyarqantsu nuna mayintsikwan alli kawanantsikta Teyta Dios munashqanta. Tsëmi kuyëllapaq kananpaq shäritsishqantsik iglesiapitapis y Diosta adoranantsikpaq jatun fiestata rurashqantsikpitapis mas alli këkan juknintsik juknintsik kuyanapur Dios munashqannö kawashqantsik.

Salmo 27.4 yachakushqëki textuta juk papelman qellqanki.

6. Hemos aprendido que los israelitas regresaron a su tierra y reconstruyeron el templo.

TEXTO PARA MEMORIZAR: SALMO 27.4

Una cosa he demandado a Jehová, esta buscaré: que esté yo en la casa de Jehová todos los días de mi vida, para contemplar la hermosura de Jehová y para buscarlo en su Templo.

PARA PENSAR Y ORAR:

Los israelitas pensaban que la presencia del templo garantizaba que Dios no los iba a castigar, sin importar cómo vivían con otros. No entendían que Dios se preocupa mucho por la manera en que nos tratamos. Debemos entender que es mucho más importante amarnos y vivir como Dios quiere que tener una iglesia bonita o hacer grandes fiestas espirituales.

Escriba de memoria las palabras de Salmo 27.4.

10.6/ Mushuq Testamentuchö templupaq yachatsinğan

LECTURA BÍBLICA: EFESIOS 2.19–22

YACHATSIKİPA QALLANAN

Kananqa yachakushun Mushuq Testamentuchö templupaq imata nishqantapis. Tsëmi kanan yachakushun:

- I. Rey Herodes shäritsinğan templu imanö kanqanta,
- II. Templupaq Jesucristo käyitsinqanta,
- III. Lugar Santisimuman yëkunqantsikta,
- IV. Jesucristuta chaskikuqkuna kë patsachö templu kayanqanta.

I. REY HERODES SHÄRITSINQAN TEMPLU IMANÖ KANQAN

Chusku chunka (40) wata qepata Jesucristo manaraq yuriptinmi Israel nunakuna täräyashqanchö rey Herodes mandarğan. Herodes mana Israel nuna kaptinmi Israel nunakuna pëta chikiyarğan. Tsënö chikiyaptinmi pëkunawan alli quedëta munar jatungarë mushuq templuta shäritsirğan. Wata 19 a.C. shäritsir qallëkurğan.

10.6 El templo en el Nuevo Testamento

LECTURA BÍBLICA: EFESIOS 2.19–22

INTRODUCCIÓN

En este estudio aprenderemos lo que el Nuevo Testamento dice acerca del templo. Aprenderemos acerca de: (1) el templo del rey Herodes, (2) la enseñanza de Jesucristo acerca del templo, (3) el acceso libre al Lugar santísimo y (4) el templo y los creyentes.

Chunka wata uryarmi Lugar Santisimuta y Lugar Santuta rurar ushayarqan. Patiuta y llapan alarkunata ushayarqan wata 64 d.C.-chöran. Tsëmi uryayarqan puwaq chunka kima (83) wata templuta ushayänanpaq.

Templuta y patiunkunata rurayänanpaqmi shumaq pampatsäyarqan. Pampapa largun karqan chusku pachak pitsqa chunka (450) metru y anchun karqan kima pachak (300) metru. Tsëpita llapanta jatusaq rumikunawan tumariq corralayarqan.

1. Jesucristupa discipulun ¿imataq nirqan Herodes shäritsishqan templupaq?

San Marcos 13.1

Templupa patiunpita yarqikaptinmi juk discipulun Jesústa kënö nirqan: “¡Rabí, rikë! ¡Imanö jatusaq rumikunawanmi templuta y lädunchö këkaq cuartukunatapis shäritsiyashqa!”

Käyitsiki: Tsë rumikunapa largun pitsqa metru karqan y altun karqan juk metru. Templuta shäritsiyashqan wakin rumikunaqa mas jatusaqrän karqan.

I. EL TEMPLO DEL REY HERODES

Cuarenta años antes del nacimiento de Jesucristo, el rey Herodes reinó sobre los israelitas. Como Herodes no era israelita, siempre estaba en conflicto con la gente. Entonces para estar en su favor, construyó un gran templo nuevo, empezando la construcción en el año diecinueve antes de Cristo.

Terminaron el Lugar santísimo y el Lugar santo después de diez años. Terminaron el atrio y los pórticos de alrededor en el año sesenta y cuatro después de Cristo. En total, trabajaron ochenta y tres años en la construcción del templo.

Para poder construir el templo con su atrio, rellenaron un gran espacio sobre el monte Sión para hacerlo plano, con dimensiones de cuatrocientos cincuenta metros de largo y trecientos metros de ancho. Encerró todo con un muro hecho de grandes piedras.

1. ¿Qué comentario hicieron los discípulos de Jesús acerca del templo?

San Marcos 13.1

Al salir Jesús del templo, le dijo uno de sus discípulos: —Maestro, ¡mira qué piedras y qué edificios!

Explicación: Las piedras tenían medidas de hasta cinco metros de largo y un metro de alto. Otras piedras del templo eran aún más grandes.

2. Kuyëllapaq kaptinpis templuta ¿ima pasanapaqtaq Jesucristo nirqan?

San Marcos 13.2

Jesúsnam nirqan: “Kë llapan rikäyanqëkita chipyëpam juchutsiyanqa. Manam ni juk rumillapis perqarëkar quedanqatsu”.

3. Jerusalén nunakuna ¿imata mana käyiyashqanpitataq Jesucristo waqarqan?

San Lucas 19.41-42

⁴¹ Jerusalénman yëkikarnam tsë markata rikärir Jesús waqar

⁴² kënö nirqan: “¡Ä marka marka! ¡Imanömi munä Teyta Dioswan alli pasakï kanqanta kanan junaqllapis käyikuriyänëkita! ¡Tsënö kaptinpis manam käyiyankitsu! ...”.

4. Pëta mana chaskikuyashqanpita Jerusalénchö täraq nunakunata ¿ima pasanapaq kashqantataq Jesucristo nirqan?

San Lucas 19.43-44

⁴³ Tsëmi qamkunapaq mana alli tiempukuna chämunqa. Tsë junaqkunam marka tumariq perqëkikuna qepanpa allpawan pampatsärirnin chikiyäshuqnükikuna jinantin lädupa atacayäshunki. ⁴⁴ Wayikunatapis juchuratsirmi

wamrëkikunatawan wanutsiyäshunki. Manam ni juk rumillapis perqarëkarqa quedanqatsu. Tsënömi kanqa Teyta Dios chämuqta mana chaskiyanqëki rëkur.

2. Aunque era tan hermoso, ¿qué dijo Jesucristo que iba a pasar?

San Marcos 13.2

Jesús, respondiendo, le dijo:—¿Ves estos grandes edificios? No quedará piedra sobre piedra que no sea derribada.

3. ¿Por qué lloró Jesucristo por la gente de Jerusalén?

San Lucas 19.41-42

⁴¹ Cuando llegó cerca de la ciudad, al verla, lloró por ella, ⁴² diciendo:—¡Si también tú conocieras, a lo menos en este tu día, lo que es para tu paz! Pero ahora está encubierto a tus ojos.

Käyitsiki: Jesucristo nishqannöllum llapanpis pasarçan. Wata qanchis chunkam (70) Roma soldädukuna shamikur Jerusalénta tumariq tsapäyarçan pipis mana qeshpinanpaq. Tsëmi nunakuna mallaqar alläpa jipayarçan. Tsëpita pitsqa killata Roma soldädukuna Jerusalénpa murällanta juchuratsir markaman yëkur tsëtsika nunakunata wanutsiyarçan. Tsëchömi yawarpis qochararçan. Ayakunapis wakpa këpam jitaräyarçan. Jerusalén markata llapantam kayar ushayarçan. Tsënöllum templutapis juchutsir ushakätsiyarçan. Kananyaqpis Jerusalénchö templu manam kannatsu. Këchömi Jerusalén temputa unë juchutsiyashqan rumikuna fötuchö këkan.



4. ¿Qué dijo Jesucristo que iba a pasar a la gente de Jerusalén por no haber conocido el tiempo de su visitación?

San Lucas 19.43-44

43 Vendrán días sobre ti cuando tus enemigos te rodearán con cerca, te sitiarán y por todas partes te estrecharán; 44 te derribarán a tierra y a tus hijos dentro de ti, y no dejarán en ti piedra sobre piedra, por cuanto no conociste el tiempo de tu visitación.

Explicación: Cuando dice “el tiempo de tu visitación” se refiere al tiempo en que Dios vino y estaba entre ellos; o sea, cuando Jesucristo estaba en la tierra.

II. TEMPLUPAQ JESUCRISTO KÄYITSINQAN

1. Pascua fiestapaq templuman chëkur ¿imatataq Jesucristo tarirqan?

San Juan 2.13-14

¹³ Israel nunakunapa Pascua fiestankuna qallëkunapaq këkaptinmi Jerusalénman Jesús ëwarqan. ¹⁴ Chärirnam templupa patiunchö törükunata, üshakunata y urpëkunatapis nunakuna rantikikäyaqta tarirqan. Tsënöllum tarirqan qellë trocaqkunata.

Käyitsiki: Jesucristo kë patsachö kawanan witsanmi Roma nunakunapa qellëninta Israel nunakuna manijayaq imatapis rantipakuyänapaq. Teyta Diosnintsikpaq ofrendata apayänanpaqnam templuman apayänanpaq kaq qellëtarag rantiyap. Tsënöllum karupita shamuqkunapis templuchöraq wätakunata rantiyarqan sacrificiupaq.

Todo pasó como Jesucristo dijo. En el año setenta, el ejército romano vino y sitió a Jerusalén. Durante el sitio la gente sufrió mucha hambre. Después de cinco meses, los soldados derrumbaron el muro de la ciudad, entraron en ella y mataron a muchos. Hubo mucha sangre en las calles por la gran matanza. Los cadáveres llenaron la ciudad. Después los soldados quemaron la ciudad y derrumbaron el templo. Desde ese entonces ya no hay templo.

En la foto se ven las ruinas del muro del templo de Jerusalén.

II. LA ENSEÑANZA DE JESUCRISTO ACERCA DEL TEMPLO

1. Cuando Jesucristo entró al templo durante la fiesta de la Pascua, ¿qué encontró?

San Juan 2.13-14

¹³ Estaba cerca la Pascua de los judíos, y subió Jesús a Jerusalén. ¹⁴ Encontró en el Templo a los que vendían bueyes, ovejas y palomas, y a los cambistas que estaban allí sentados

Explicación: En los tiempos de Jesucristo, los israelitas usaban el dinero de los romanos para hacer sus negocios. Pero para hacer una ofrenda a Dios, tenían que comprar dinero especial que era aprobado para usarlo en el templo. Además, los que venían de lejos compraban en el templo los animales para el sacrificio.

2. Teyta Diosta mañakur alabayänanpa rantin nunakuna rantikikaqta rikar ¿imatataq Jesucristo rurarqan?

San Juan 2.15

Tsënö tarikurmi chikutita rurarir llapan rantikuqkunata üshantawan töruntawan templupa patiunpita Jesús qarqurqan. Qellë trocatsiqkunapa mësankunatapis jitaqacharkurmi qellëninkunatapis ramakacharkurqan.

3. Rantikuqkunata qarqurir ¿imataq Jesucristo nirqan?

San Juan 2.16

Urpë rantikuqkunatanam nirqan: “¿Këkunata jorquyë! ¿Imanirtaq Teytäpa wayinta mercäduman tikratsiyarqunki!”

4. Tsënö qarqunanpaq Jesucristo poderyuq kashqanta musyayänanpaq ¿imata ruranantataq autoridäkuna munayarqan?

San Juan 2.18

Israel autoridäkunanam Jesústa kënö niyarqan: “¿Ima podernikiwantaq rantikuqkunata qarqurqunki? Mä puëdiq kashqëkita musyayänäpaq milagruta ruramï”.

2. ¿Qué hizo Jesucristo cuando vio a la gente vendiendo en el templo en vez de estar orando y alabando?

San Juan 2.15

...e hizo un azote de cuerdas y echó fuera del Templo a todos, con las ovejas y los bueyes; también desparramó las monedas de los cambistas y volcó las mesas;

3. Después de echar fuera a los negociantes, ¿qué dijo Jesucristo?

San Juan 2.16

...y dijo a los que vendían palomas: —Quitad esto de aquí, y no convertáis la casa de mi Padre en casa de mercado.

4. ¿Qué le preguntaron las autoridades a Jesucristo acerca de su autoridad para botar a los negociantes del templo?

San Juan 2.18

Los judíos respondieron y le dijeron: —Ya que haces esto, ¿qué señal nos muestras?

5. Yaskirqa ¿ima milagruta rurananpaq kashqantataq Jesucristo nirqan?

San Juan 2.19

Jesúsnam nirqan: “Kë templuta juchuratsiyë y kima junaqllatam sharkatsimushaq”.

6. Jesucristo tsënö niptin autoridäkuna ¿imataq niyarqan?

San Juan 2.20

Tsënö niptinnam autoridäkuna kënö niyarqan: “Kë templutaqa chusku chunka joqta (46) watatam sharkatsiyashqa. ¿Imanöpataq qam kima junaqllata sharkatsinkiman?”

7. ¿Jesucristo templupaqtsuraq parlarqan?

San Juan 2.21

Tsënö parlarqa Jesús manam templupaqtsu parlëkarqan, sinöqa templuman iwalatsikurmi kikinpaq parlarqan.

Käyitsiki: Tsënöpam käyintsik kikin Jesucristo Teyta Dios täränan templu kashqanta.

5. Cómo respuesta, ¿qué milagro dijo Jesucristo que iba a hacer?

San Juan 2.19

Respondió Jesús y les dijo: —Destruid este templo y en tres días lo levantaré.

6. ¿Cómo contestaron las autoridades?

San Juan 2.20

Entonces los judíos dijeron: —En cuarenta y seis años fue edificado este Templo, ¿y tú en tres días lo levantarás?

7. ¿Estaba Jesucristo hablando acerca del edificio del templo?

San Juan 2.21

Pero él hablaba del templo de su cuerpo.

Explicación: Así entendemos que Jesucristo mismo es el templo donde Dios vive.

III. LUGAR SANTİSIMUMAN YĖKUNQANTSİK

1. Jesucristo wanuptin çimataq pasarçan templuchö?

San Lucas 23.44–46

⁴⁴ Pullan junaqpita las treskamayaqmi patsa tutapäkürirçan.

⁴⁵ Intipis manam atsikyarçantsu. Tsë höram templu rurinchö cortinapis ishkëman rachirirçan. ⁴⁶ Jesúsnam qaparir kënö nirçan: “¡Teytallä! ¡Makikimanmi almalläta churëkamül!” Tsënö nirirnam wanurirçan.

Käyitsiki: Tsë cortina karçan Lugar Santisimuman pipis llutalla mana yëkunanpaqmi.

2. Jesucristuta chaskikuçkuna çmëman yëkuqnötaq këkäyan?

Hebreos 10.19–20

¹⁹ Wawçikuna y panikuna, Jesucristo yawarninta ramashçanpitam ciëluchö këkaq Lugar Santisimuman mana mantsakushpa yëkushun. ²⁰ Noçantsik rëkur wanurmi mushuq nänita kichapëmarçantsik Lugar Santisimuta tsaparëkaq cortinata pasar yëkunantsikpaq.

Käyitsiki: Nöpataça sumo sacerdotillam cada wata juk kutilla yëkurçan Lugar Santisimuman. Jesucristo cruzchö noçantsik rëkur wanushça kaptinmi kanança pëta chaskikuçkuna Lugar Santisimuman yëkuqnö Teyta Diospa nöpanchö këkäyan.

III. EL ACCESO LIBRE AL LUGAR SANTÍSIMO

1. Cuando Jesucristo murió, ¿qué pasó en el templo?

San Lucas 23.44–46

44 Cuando era como la hora sexta, hubo tinieblas sobre toda la tierra hasta la hora novena. 45 El sol se oscureció y el velo del Templo se rasgó por la mitad. 46 Entonces Jesús, clamando a gran voz, dijo: —Padre, en tus manos encomiendo mi espíritu. Habiendo dicho esto, expiró.

IV. JESUCRISTUTA CHASKIKUQKUNA KË PATSACHÖ TEMPLU KAYANÇAN

1. Jesucristuta chaskikushqa kar çimataq këkantsik?

2 Corintios 6.16b

Noçantsikqa wiñëpa kawaq Teyta Diospa templunmi këkantsik.

Palabbranchömi Teyta Dios nin:

“Pëkunawanmi täräshaq.

Pëkunawanmi purishaq.

Pëkunapa Diosninkunam kashaq.

Pëkunam kuyashqä nunakuna kayanqa”.

Käyitsiki: Nöpataqa Jerusalénllachömi Teyta Dios täränan templu karçan. Kananqa Jesucristuta chaskikuqkunanam Teyta Dios täränan templu këkäyan.

Explicación: El velo separaba el Lugar santo del Lugar santísimo para que nadie entrara allí.

2. ¿Por dónde pueden entrar los creyentes en Jesucristo?

Hebreos 10.19-20

19 Así que, hermanos, tenemos libertad para entrar en el Lugar santísimo por la sangre de Jesucristo, 20 por el camino nuevo y vivo que él nos abrió a través del velo, esto es, de su carne.

Explicación: Cuando habla del Lugar santísimo en este versículo, se refiere a la misma presencia de Dios. Anteriormente, solamente el sumo sacerdote entraba al Lugar santísimo y eso solamente una vez al año. Pero ahora los creyentes en Jesucristo tienen libertad para entrar en cualquier momento al Lugar santísimo; o sea, estar en la presencia de Dios.

IV. EL TEMPLO Y LOS CREYENTES

1. Cuando recibimos a Jesucristo, ¿qué somos?

2 Corintios 6.16b

Y vosotros sois el templo del Dios viviente, como Dios dijo: «Habitaré y andaré entre ellos; yo seré su Dios y ellos serán mi pueblo».

Explicación: Anteriormente el templo donde habitaba Dios estaba en Jerusalén. Pero ahora los creyentes en Jesucristo son el templo donde Dios habita.

2. Templu kashqa ¿pitaq noqantsikchö täran?

1 Corintios 6.19

¿Manaku musyayanki Teyta Dios qoyäshushqëki Espíritu Santu tärashqan templu kayashqëkita? Tsënö këkaptinğa cuerpikikuna manam qamkunapatsu, sinöqa Teyta Diospam.

1 Corintios 3.16

¿Manaku musyayanki Teyta Diospa templun kayashqëkita?
¿Manaku musyayanki Espíritu Santu qamkunachö tëkashqanta?

Käyitsiki: Jesucristuta chaskikuqkunam templu këkäyan Espíritu Santu pëkunachö kaptin.

KANAN YARPÄSHUN IMATA YACHAKUSHQANTSIKTA:

1. Yachakurquntsik rey Herodes shäritsinğan templu imanö kanqanta.
2. Yachakurquntsik templuta Roma soldädukuna ushakätsiyanqanta.
3. Yachakurquntsik Jerusalénchö kaq templuta ushakätsiyaptinpis kikin Jesucristo mushuq templu kanqanta.

2. Puesto que somos el templo, ¿quién vive en nosotros?

1 Corintios 6.19

¿O ignoráis que vuestro cuerpo es templo del Espíritu Santo, el cual está en vosotros, el cual habéis recibido de Dios, y que no sois vuestros?,

1 Corintios 3.16

¿Acaso no sabéis que sois templo de Dios y que el Espíritu de Dios está en vosotros?

Explicación: Los creyentes en Jesucristo son el templo porque el Espíritu Santo vive en ellos.

REPASO:

1. Hemos aprendido cómo fue construido el templo por Herodes.

4. Yachakurquntsik Jesucristo cruzchö noqantsik rëkur wanushqa kaptin pëta chaskikur Lugar Santísimuman yëkuqnö Diospa nöpanchö këkanqantsikta.
5. Yachakurquntsik Jesucristuta chaskikur kë patsachö templu kanqantsikta.

YACHAKUNANTSIPAQ KAQ TEXTU: 1 CORINTIOS 3.16

¿Manaku musyayanki Teyta Diospa templun kayashqëkita? ¿Manaku musyayanki Espíritu Santu qamkunachö tëkashqanta?

YARPAKACHÄNANTSIPAQ Y DIOSTA MAÑAKUNANTSIPAQ:

Jesucristo ciëlupa ëwakushqa kaptinpis pëta chaskikushqa Espíritu Santum noqantsikchö këkan. Tsëmi kë patsachö Diosnintsik täränan templu këkantsik. Dios täränan templu këkarqa pë munashqannö imëpis kawashun. Tsënöpis kuyanakur kawashun. Tsënöpam Teyta Diospa templunta respetëkantsik.

2. Hemos aprendido que el ejército romano destruyó el templo.
3. Hemos aprendido que, aunque destruyeron el templo de Jerusalén, Jesucristo es el nuevo templo.
4. Hemos aprendido que por la muerte de Jesucristo en la cruz por nosotros, los que lo reciben pueden entrar al Lugar santísimo; o sea, estar en la presencia de Dios.
5. Hemos aprendido que somos el templo en esta tierra cuando recibimos a Jesucristo.

TEXTO PARA MEMORIZAR: 1 CORINTIOS 3.16

1 Corintios 3.16 yachakushqëki textuta juk papelman qellqanki.

¿Acaso no sabéis que sois templo de Dios y que el Espíritu de Dios está en vosotros?

PARA PENSAR Y ORAR:

Aunque Jesucristo ascendió al cielo, él está con nosotros los que lo hemos recibido. Es decir que somos el templo de Dios en esta tierra. Puesto que somos el templo donde Dios vive, vamos a vivir conforme a su voluntad, amándonos unos a otros. De esa manera respetamos su templo.



ASOCIACIÓN ALLI WILLAQUI