



Volvo Construction Equipment

# A25G, A30G

Volvo ramstyrda dumprar 25–29 t 320–360 hk



# Passion för prestanda

Vi på Volvo Construction Equipment vet vad en krävande bransch behöver. Vi utvecklar produkter och tjänster som ökar produktiviteten – vi är övertygade om att vi kan sänka kostnader och öka vinsten för proffsen i branschen. Vi ingår i Volvo-koncernen och har en passion för att skapa innovativa lösningar som hjälper dig att arbeta smartare – inte hårdare.

## Vi hjälper dig att göra mer

Ett av Volvo Construction Equipments ledord är att göra mer med mindre. Hög produktivitet har sedan länge gått hand i hand med låg energiförbrukning, enkel användning och hållbarhet. När det gäller att sänka livscykelkostnaderna befinner sig Volvo i en helt egen klass.

## Gjord för att passa dina behov

Mycket hänger på att skapa lösningar som passar olika branschtillämpningars specifika behov. Innovation kräver ofta en hög teknisk nivå – men det behöver inte alltid vara så. Några av våra bästa idéer har varit enkla, baserade på en tydlig och djup förståelse för våra kunders arbetssituation.



## 180 års lärdomar

Under årens lopp har Volvo tagit fram lösningar som revolutionerat hur entreprenadmaskiner används. Inget annat namn säger mer om säkerhet än Volvo. Att skydda förarna, de som finns runt omkring och att minimera vår miljöpåverkan är traditionella värden som hela tiden formar vår produktutvecklingsfilosofi.

## Vi är på din sida

Varumärket Volvo backas upp av de bästa människorna. Volvo är verkligen ett globalt företag, ett som alltid är berett att snabbt och effektivt hjälpa våra kunder – var de än finns.

## Vi har en passion för prestanda.



Volvo Trucks



Renault Trucks



Mack Trucks



UD Trucks



Volvo Buses



Volvo Construction Equipment



Volvo Penta



Volvo Financial Services

# Ren drifttid

Producera utan avbrott med en större, tåligare och bättre maskin – alltid tillgänglig och alltid redo att jobba. Räkna med överlägsen tillförlitlighet tack vare maskinens robusta design, enkla serviceåtkomst och utbredda nätverk av Volvo återförsäljare. Garanterat ren drifttid.

## Garanterat tålig

Öka drifttiden med heavy-duty-klassad fram- och bakram, drag och våta skivbromsar. Volvos beprövade hållbarhet och stöd med omfattande garantialternativ betyder att jobbet blir gjort utan att du behöver oroa dig. Styrka och hållbarhet är utmärkande egenskaper för Volvo ramstyrda dumper.



## Femtio års styrka

Femtio år och femtio ton senare är Volvo fortfarande den världsledande tillverkaren av ramstyrda dumper. Vi uppfann konceptet och har utvecklat och förfinat maskinerna i över 50 år – dagens maskiner är långt från den 10-tonns ramstyrda dumper där allt började. Med bevisad framgång i många år har maskinerna innovativ teknik och den välkända motorn från Volvo.



## Serviceåtkomst

Med branschledande åtkomst går det lätt och snabbt att serva maskinen. Frontgrillen kan fällas ner och öppnas som en serviceplattform med halkskyddade steg. Den elmanövrerade motorhuven öppnas 90 grader så att hela motorrummet blir åtkomligt på ett säkert sätt.



## Volvo Återförsäljarnät

Volvos återförsäljarnät ger dig stöd när du behöver det. Volvo erbjuder en mängd tjänster, lokal kunskap och global erfarenhet, bland annat telematisk maskinövervakning – CareTrack™ och MATRIS™ – samt överlägsen tillgång till reservdelar.





# TILLGÄNGLIGHET

Förbered dig att jobba med helt nya A25G/A30G. Maskinen har anpassats för tungt arbete i tuff terräng. Den långa livslängden, kvaliteten, tillförlitligheten och tåligheten är allt du förväntar dig av en Volvo. Dumperarbetet blir lättare och effektivare.



# GARANTERAD BRÄNSLEEFFEKTIVITET

Nya A25G, A30G har garanterad bränsleeffektivitet – upp till 10 % bättre. Volvo-motorns sänkta tomgångsvarvtal innebär större bränslesparingar och en effektivare maskin.

# Enastående effektivitet

Öka effektiviteten och flytta mer med mindre. Överlägsen bränsleeffektivitet, innovativ teknik och användbara driftdataverktyg hjälper dig hålla underhållskostnaderna nere och maximera din investering.

## Flytta mer med mindre

Maskinen har optimerats för hög effektivitet och kan bära mer nyttolast. Den smarta designen innebär högre kapacitet med lägre bränsleförbrukning – du kan flytta mer med mindre.



## Driftdata

Få värdefulla data som förbättrar effektiviteten på arbetsplatsen och minskar kostnaderna. Med intelligenta system från Volvo som MATRIS™, CareTrack™ och vågsystem (OBW) optimerar du produktionen och minimerar driftkostnaderna.



## Begränsa underhållskostnaderna

De olika serviceavtalen erbjuder förebyggande underhåll, totala reparationer och ett antal drifttidstjänster. Volvo använder den senaste tekniken för att övervaka maskinens drift och status och ger dig råd om hur du kan öka din lönsamhet. Med ett serviceavtal har du kontroll över dina servicekostnader.



## Volvo dynamisk drivning

Dynamisk och förutseende växling anpassar sig till driftsituationen med bättre komfort och bränsleeffektivitet som följd.



# Nå dina mål

Nå dina mål med A25G, A30G. Maskinen har 100 % prestanda i terräng, beprövad Volvo-teknik och kan ta mer last – allt detta bidrar till hållbar drift år efter år.

## Mångsidighet

Den ramstyrda dumpern A25G, A30G är unikt mångsidig så att du kan jobba i alla årstider, terrängar och applikationer och utnyttja maskinen till max. Skräddarsy maskinen efter arbetsplatsen med påbyggnadslösningar och olika chassitillval.



## Den bästa ramstyrda dumpern

A25G, A30G har överlägsna terrägegenskaper i sin klass, med funktioner som matchad Volvo-drivlina, automatisk dragkraftskontroll med 100-procentig differentialspärr, boggi för all slags terräng och hydromekanisk styrning.



## Rätt fart för jobbet

Håll rätt fart för jobbet med hjälp av retarder och den dynamiska Volvo-motorbromsen som anpassar hastigheten för maximal produktivitet och säkerhet.



## Belastningsoptimering

Vågsystem (OBW) finns som tillval – garanterat optimal belastning varje gång. Det maximerar produktionen, förbättrar bränsleeffektiviteten och minskar maskinlitaget i alla situationer och vid alla arbetsuppgifter.







# PRODUKTIVITET

Förbättra produktiviteten och flytta mer per körning med högre nyttolast.

# Gör dig redo för tunga dumperjobb

## FÖRARENS VAL

Den komfortabla hytten och enkla manövreringen även i besvärliga förhållanden gör maskinen till förarnas favorit.

## Nytt tippstödsystem

Det nya tippstödsystemet ökar stabiliteten och kontrollen i krävande miljöer.

## Femtio års styrka

Femtio år och femtio ton senare är Volvo fortfarande den världsledande tillverkaren av ramstyrda dumprar.

## TILLGÄNGLIGHET

Maskinen är konstruerad för tung transport i svår terräng med långa serviceintervall, hög kvalitet, pålitlighet och hållbarhet som du förväntar dig från Volvo.

## Nya lutningskontroller

De nya funktionerna för backkörning och den dynamiska Volvo-motorbromsningen ger dig bättre kontroll över maskinen vid körning i branta lutningar.



## GARANTERAD BRÄNSLEEFFEKTIVITET

Enastående bränsleeffektivitet tack vare den världskända Volvo-motorn som inte kompromissar med kraft eller prestanda.

### Serviceåtkomst

Med branschledande åtkomst går det lätt och snabbt att serva maskinen.

### Den bästa ramstyrda dumpern

Den banbrytande A25G/A30G är marknadens bästa ramstyrda dumper och den senaste innovationen från Volvo.

### Mångsidighet

Skräddarsy maskinen efter arbetsplatsen med påbyggnadslösningar och olika chassitillval.

### Volvo dynamisk drivning

Växlingen anpassas dynamiskt efter driftsituationen med bättre komfort och bränsleeffektivitet som följd.

### Ny ekonometer

Den nya ekonometern hjälper föraren att kontrollera maskinen och öka både produktivitet och säkerhet.

## PRODUKTIVITET

Flytta fler ton per timme och ge 100 % i alla situationer.





# FÖRARENS VAL

När flera andra maskiner finns på plats föredrar de flesta förare Volvos. Den komfortabla hytten och enkla manövreringen även i besvärliga förhållanden gör maskinen till förarnas favorit.

# Bekväm kontroll

A25G, A30G är förarens förstahandsval tack vare den branschledande rymliga hytten och den bekväma arbetsmiljön. Överlägsen komfort, kontroll, användbarhet och säkerhet uppskattas av förarna med bibehållen produktivitet hela dagen, varje dag.

## Total förarkontroll

Det nya tippstödsystemet, backkörningsassistenten, dynamisk Volvo-motorbromsen och ekonometer samt last- och tippbroms hjälper föraren att kontrollera maskinen för bättre produktivitet och säkerhet i alla situationer.



## Enkel att använda

De ergonomiska och komfortabla reglagen är lätta att förstå och passar alla förare. Arbetet går ännu lättare med hjälp av automatiska funktioner.



## Förarkomfort

Jobba bekvämt och tillbringa längre tid i A25G/A30G. Föraren sitter centralt. Den överlägsna styrningen, enastående fjädring, låg ljudnivå, klimatkontroll, gott om utrymme och god sikt – allt detta minskar förartröttheten och effektiviserar arbetet.

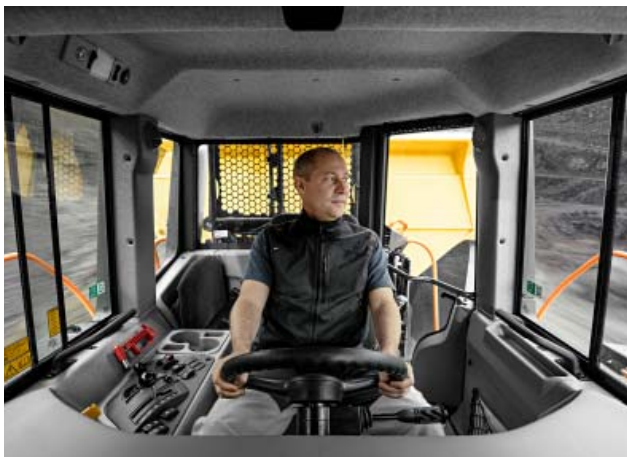

## Säkerhet

Flera säkerhetsfunktioner som utmärkt sikt och effektiv belysning ökar säkerheten för förare och personal runt maskinen även i krävande arbetsmiljöer – till fördel för alla på arbetsplatsen.



# Volvo A25G, A30G i detalj

## Motor

V-ACT, 11-liters sexcylindrig, rak, turboladdad dieselmotor med fyra ventiler per cylinder, överliggande kamaxel och elektroniskt styrda enhetsinsprutare. Den har våta utbytbara cylinderfoder, utbytbara ventilstyrningar och ventilsäten. Motorn har lätt EGR (Exhaust Gas Recirculation) och avgas efterbehandling med EAT-ljuddämpare (Exhaust After Treatment) inklusive SCR (Selective Catalytic Reduction) med ett elektroniskt styrt UDS (Urea Dosing System).

## A25G

|  |          |       |
|--|----------|-------|
| Motormodell                                  | Volvo    | D11L  |
| Max. effekt – SAE J1995 brutto               | kW       | 235   |
|  | hk       | 320   |
| vid motorvarvtal                             | varv/min | 2 100 |
| Svänghjulseffekt – ISO 9249, SAE J1349 netto | kW       | 234   |
|  | hk       | 318   |
| vid motorvarvtal                             | varv/min | 2 100 |
| Max. vridmoment – SAE J 1995 brutto          | Nm       | 1 950 |
| Max. vridmoment ISO 9249, SAE J1349 netto    | Nm       | 1 942 |
| vid motorvarvtal                             | varv/min | 1 100 |
| Cylindervolym                                | l        | 10,8  |

## A30G

|  |          |       |
|--|----------|-------|
| Motormodell                                  | Volvo    | D11L  |
| Max. effekt – SAE J1995 brutto               | kW       | 265   |
|  | hk       | 360   |
| vid motorvarvtal                             | varv/min | 2 000 |
| Svänghjulseffekt – ISO 9249, SAE J1349 netto | kW       | 264   |
|  | hk       | 359   |
| vid motorvarvtal                             | varv/min | 2 000 |
| Max. vridmoment – SAE J 1995 brutto          | Nm       | 1 950 |
| Max. vridmoment ISO 9249, SAE J1349 netto    | Nm       | 1 942 |
| vid motorvarvtal                             | varv/min | 1 200 |
| Cylindervolym                                | l        | 10,8  |

## Elsystem

Alla ledningar, kopplingsstycken och stift är märkta. Ledningarna är kapslade i plastkabelkanaler och infästa i ramen. Halogenstrålkastare. Förberedd kabeldragning för extrautrustning. Kopplingsstyckena uppfyller kapslingsklass IP67 för vattentätthet där så behövs.

|                  |      | A25G      | A30G      |
|------------------|------|-----------|-----------|
| Spänning         | V    | 24        | 24        |
| Batteri          | V    | 2x12      | 2x12      |
| Batterikapacitet | Ah   | 2x170     | 2x170     |
| Generator        | kW/A | 3,396/120 | 3,396/120 |
| Startmotor       | kW   | 9         | 9         |

## Drivlina

Momentomvandlare med inbyggd lock-up-funktion.  
Transmission: Helautomatisk planetväxellåda Volvo PowerTronic med 6 växlar framåt och 2 bakåt. Växellådan kan hoppa över växlar för snabbt och exakt växelsval.  
Fördelningsväxellåda: Volvo-utvecklad rak konstruktion med hög markfrigång och 100 % långsgående differentialspärr av klokopplingstyp.  
Axlar: Volvo. Axlarna är i extra kraftigt utförande med avlastade stickaxlar och har navreduktioner av planetväxeltyp och differentialspärrar med klokoppling, 100% låsning.  
Automatic Traction Control (ATC).

|                      |       | A25G    | A30G    |
|----------------------|-------|---------|---------|
| Momentomvandlare     |       | 2,37:1  | 2,37:1  |
| Transmission         | Volvo | PT 2116 | PT 2116 |
| Fördelningsväxellåda | Volvo | IL1 ATC | IL1 ATC |
| Axlar                | Volvo | AHW56   | AHW64   |

## Fjädring

Framfjädring: gashydrauliska fjäderben. Mjuk och progressiv. Oberoende hjulrörelser tack vare en trepunktsupphängning.  
Bakfjädring: 100 % underhållsfri. Tvärmonterad boggibalk. Oberoende hjulrörelser tack vare en trepunktsupphängning.

## Bromssystem

Helhydrauliska våta flerskiviga bromsar med heltätade, forcerat oljekylida lameller på alla hjul. Tvåkrets bromssystem Uppfyller ISO 3450 vid maskinens totalvikt.  
Kretsindelning: En krets för framaxeln och en för boggiaxlarna.  
Parkeringsbroms: Fjäderansatt skivbroms på kardanaxelns lastenhet. När parkeringsbromsen ansätts låses den långsgående differentialen.  
Retarder: Färdbroms med retarderfunktion och VEB (Volvo Engine Brake).

## Styrsystem

Hydromekanisk ramstyrning, självkompenserande konstruktion.  
Två dubbelverkande styrcylindrar.  
Styrvinkel: 3,4 rattvarv mellan fulla styrutslag, ±45°  
Styrsystemet inklusive reservstyrning uppfyller kraven i ISO 5010.

|   |  |  |  |
|---|--|--|--|
| <b>Chassi</b>   |  |  |  |
| Ramar: lättyp, extra kraftiga. Höghållfast stål, robotsvetsat.<br>Roterande drag: 100 % underhållsfritt, heltätat, med permanentmorda koniska rullager. |  |  |  |

|  |  |  |  |
|--|--|--|--|
| <b>Hytt</b>  |  |  |  |
| Monterad på gummikuddar. Ergonomisk konstruktion. Enkel in- och urstigning. Framåtsikt med stor vinkel.<br>Föraren är placerad i mitten över framaxeln. Ställbar förarstol med rullbälte. Tiltbar/teleskopisk ratt. Ergonomiskt placerade reglage. Filtrerad luft. Klimatanläggning som tillval.<br>Förarkommunikationssystem: Contronics.<br>Stor färgdisplay, användarvänlig och lättförståelig information, alla viktiga maskinfunktioner övervakas fortlöpande.<br>Instruktörstol med säkerhetsbälte.<br>Säkerhet: ROPS/FOPS-godkänd enligt ISO 3471, SAE J1040 / ISO3449, SAE J231. |  |  |  |

|   |        | <b>A25G</b> | <b>A30G</b> |
|---|--------|-------------|-------------|
| Ljudnivå i hytten (ISO 6396) – LpA      | dB (A) | 72          | 72          |
| Extern ljudnivå (ISO 6395) – LwA        | dB (A) | 110         | 111         |
| Inre ljudnivå med ljudsats: 70 dB(A)    |        |             |             |
| Extern ljudnivå med ljudsats: 108 dB(A) |        |             |             |

|  |  |  |  |
|--|--|--|--|
| <b>Hydraulsystem</b>   |  |  |  |
| Pumpar: Fyra kolvpumpar med variabel slagvolym drivna av svänghjulets kraftuttag.<br>Två lastavkännande för styrning och tippning, två elstyrda för fläkt, bromskylning och bromselförsörjning.<br>En markberoende kolvpump för reservstyrning monterad på fördelningsväxellådan.<br>Två returoljefilter med magnetkärnor säkerställer effektiv filtrering av oljan. |  |  |  |

|                         |     | <b>A25G</b> | <b>A30G</b> |
|-------------------------|-----|-------------|-------------|
| Max. systemarbetsstryck | MPa | 25          | 25          |

|   |  |  |  |
|---|--|--|--|
| <b>Tippsystem</b>   |  |  |  |
| Patenterad last- och tippbroms.<br>Tippcylindrar: Två enstegs dubbelverkande cylindrar. |  |  |  |

|                       |   | <b>A25G</b> | <b>A30G</b> |
|-----------------------|---|-------------|-------------|
| Tippvinkel            | ° | 74          | 70          |
| Tippningstid med last | s | 12          | 12          |
| Sänkningstid          | s | 10          | 10          |

|                     |                   | <b>A25G</b> | <b>A30G</b> |
|---------------------|-------------------|-------------|-------------|
| <b>Korg</b>         |                   |             |             |
| <b>Plättjocklek</b> |                   |             |             |
| Fram                | mm                | 6           | 6           |
| Sidor               | mm                | 10          | 10          |
| Botten              | mm                | 14          | 14          |
| Slas                | mm                | 14          | 14          |
| <b>Material</b>     |                   | HB450-stål  | HB450-stål  |
| Brottgräns          | N/mm <sup>2</sup> | 1 150       | 1 150       |
| Sträckgräns         | N/mm <sup>2</sup> | 1 350       | 1 350       |

|                               |                | <b>A25G</b> | <b>A30G</b> |
|-------------------------------|----------------|-------------|-------------|
| <b>Lastkapacitet</b>          |                |             |             |
| <b>Standardkorg</b>           |                |             |             |
| Lastkapacitet                 | kg             | 25 000      | 29 000      |
| Korg, struken                 | m <sup>3</sup> | 12,1        | 13,9        |
| Korg, rågad 2:1               | m <sup>3</sup> | 15,3        | 17,8        |
| <b>Med överhängd baklucka</b> |                |             |             |
| Korg, struken                 | m <sup>3</sup> | 12,4        | 14,2        |
| Korg, rågad 2:1               | m <sup>3</sup> | 15,9        | 18,4        |

# Specifikationer

## PÅFYLNINGSVOLYMER

|                      |   | A25G  | A30G  |
|----------------------|---|-------|-------|
| Växellåda            | l | 35    | 35    |
| Bränsletank          | l | 380   | 380   |
| Kylsystem            | l | 48    | 48    |
| Bromskylsystem       | l | 35    | 35    |
| Transmission         | l | 41    | 41    |
| Fördelningsväxellåda | l | 9     | 9     |
| Axlar, fram/boggi    | l | 30/61 | 31/63 |
| Hydraultank          | l | 137   | 137   |
| DEF/AdBlue®          | l | 39    | 39    |

®registrerat varumärke som tillhör Verband der Automobilindustrie e.V. (VDA)

## TJÄNSTEVIKT OLASTAD

|               |    | A25G     | A30G        |
|---------------|----|----------|-------------|
| Däck          |    | 23.5R25* | 750/65R25** |
| Fram          | kg | 12 800   | 13 050      |
| Bak           | kg | 9 650    | 10 250      |
| Totalt        | kg | 22 450   | 23 300      |
| Lastkapacitet | kg | 25 000   | 29 000      |

Tjänstevikten inkluderar förare och alla vätskor.

\*) A25G med däck 750/65R25, lägg till 200 kg/axel

\*\*\*) A30G med däck 23,5R25, ta bort 200 kg/axel

## HASTIGHET

|               |      | A25G | A30G |
|---------------|------|------|------|
| <b>Framåt</b> |      |      |      |
| 1             | km/h | 8,3  | 8,3  |
| 2             | km/h | 11,9 | 11,9 |
| 3             | km/h | 21,1 | 21,1 |
| 4             | km/h | 30,3 | 30,3 |
| 5             | km/h | 38,4 | 38,4 |
| 6             | km/h | 52,7 | 52,7 |
| <b>Bakåt</b>  |      |      |      |
| 1             | km/h | 7,7  | 7,7  |
| 2             | km/h | 13,7 | 13,7 |

## TOTALVIKT

|        |    | A25G     | A30G        |
|--------|----|----------|-------------|
| Däck   |    | 23.5R25* | 750/65R25** |
| Fram   | kg | 14 900   | 15 600      |
| Bak    | kg | 32 550   | 36 700      |
| Totalt | kg | 47 450   | 52 300      |

\*) A25G med däck 750/65R25, lägg till 200 kg/axel

\*\*\*) A30G med däck 23,5R25, ta bort 200 kg/axel

## MARKTRYCK

|                |     | A25G           | A30G             | A25G             | A30G           |
|----------------|-----|----------------|------------------|------------------|----------------|
| <b>Däck</b>    |     | <b>23.5R25</b> | <b>750/65R25</b> | <b>750/65R25</b> | <b>23.5R25</b> |
| <b>Olastad</b> |     |                |                  |                  |                |
| Fram           | kPa | 130            | 108              | 108              | 131            |
| Bak            | kPa | 49             | 43               | 42               | 50             |
| <b>Lastad</b>  |     |                |                  |                  |                |
| Fram           | kPa | 157            | 130              | 125              | 157            |
| Bak            | kPa | 166            | 152              | 137              | 184            |

## Grävmaskin PASSAGEMATCHNING

|                       | EC300 | EC380 | EC480 | EC750 |
|-----------------------|-------|-------|-------|-------|
| <b>Antal passager</b> |       |       |       |       |
| A25G                  | 10    | 6     | 5     | 3     |
| A30G                  |       | 8     | 6     | 4     |

Välmatchad, 4-6 skopor.

Grävmaskin med underkapacitet, 7 skopor eller mer.

Grävmaskinen för liten för optimal matchning.

## Hjullastare PASSAGEMATCHNING

|                       | L120 | L150 | L180 | L220 | L250 |
|-----------------------|------|------|------|------|------|
| <b>Antal passager</b> |      |      |      |      |      |
| A25G                  | 4    | 3    | 3    | 3    | 2    |
| A30G                  | 5    | 4    | 4    | 3    | 3    |

Välmatchad, 2-3 skopor.

Lastmaskin med underkapacitet, 4 skopor eller mer.

Lastare för liten för optimal matchning, räckvidden kan medföra problem.



**MÅTT**

| Pos            | Enhet | A25G   | A30G   |
|----------------|-------|--------|--------|
| A              | mm    | 10 218 | 10 296 |
| A <sub>1</sub> | mm    | 4 954  | 4 954  |
| A <sub>2</sub> | mm    | 5 736  | 5 811  |
| B              | mm    | 5 162  | 5 384  |
| C              | mm    | 3 356  | 3 366  |
| C <sub>1</sub> | mm    | 1 772  | 1 772  |
| D              | mm    | 2 762  | 2 762  |
| D <sub>1</sub> | mm    | 2 607  | 2 607  |
| E              | mm    | 1 209  | 1 209  |
| F              | mm    | 4 175  | 4 175  |
| G              | mm    | 1 670  | 1 670  |
| H              | mm    | 1 610  | 1 688  |
| I              | mm    | 609    | 609    |
| J              | mm    | 2 791  | 2 866  |
| K              | mm    | 2 103  | 2 183  |
| L              | mm    | 678    | 688    |
| M              | mm    | 6 529  | 6 562  |
| N              | mm    | 8 109  | 8 109  |
| N <sub>1</sub> | mm    | 4 092  | 4 048  |
| O              | mm    | 2 776  | 2 976  |
| P              | mm    | 2 490  | 2 690  |
| Q              | mm    | 2 298  | 2 472  |
| R              | mm    | 519    | 524    |
| R <sub>1</sub> | mm    | 633    | 639    |
| S              | mm    | 2 110  | 2 288  |
| T              | mm    | 3 094  | 3 196  |
| U              | mm    | 3 265  | 3 325  |
| V              | mm    | 2 258  | 2 216  |
| W              | mm    | 2 915  | 2 954  |
| X              | mm    | 455    | 466    |
| X <sub>1</sub> | mm    | 581    | 592    |
| X <sub>2</sub> | mm    | 660    | 680    |
| Y              | mm    | 2 258  | 2 216  |
| Z              | mm    | 2 915  | 2 954  |
| a <sub>1</sub> | °     | 23,5   | 23,2   |
| a <sub>2</sub> | °     | 74     | 70     |
| a <sub>3</sub> | °     | 45     | 45     |

A25G: Olastad maskin med 23.5R25

A30G: Olastad maskin med 750/65R25

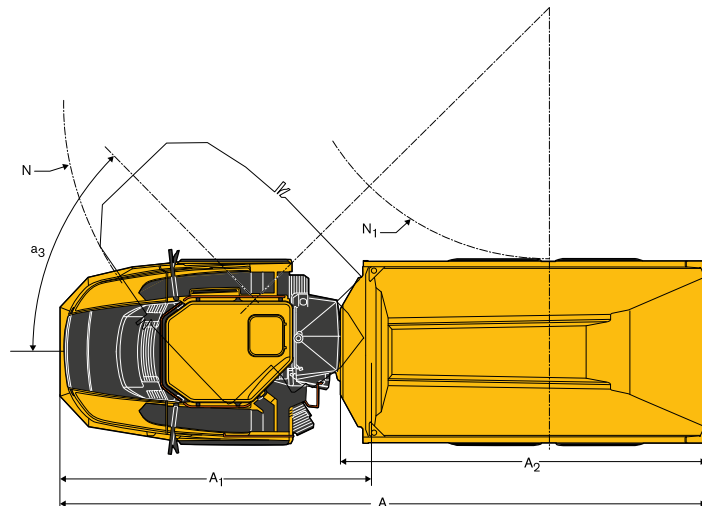
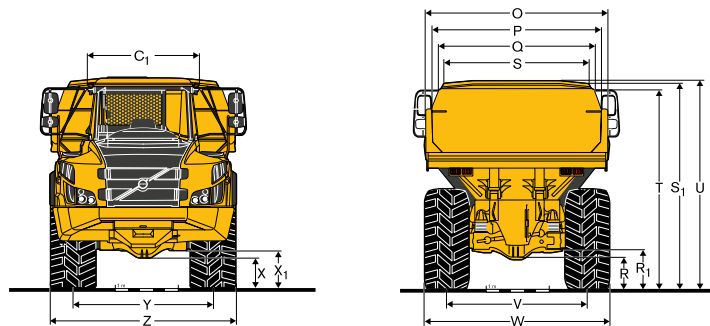
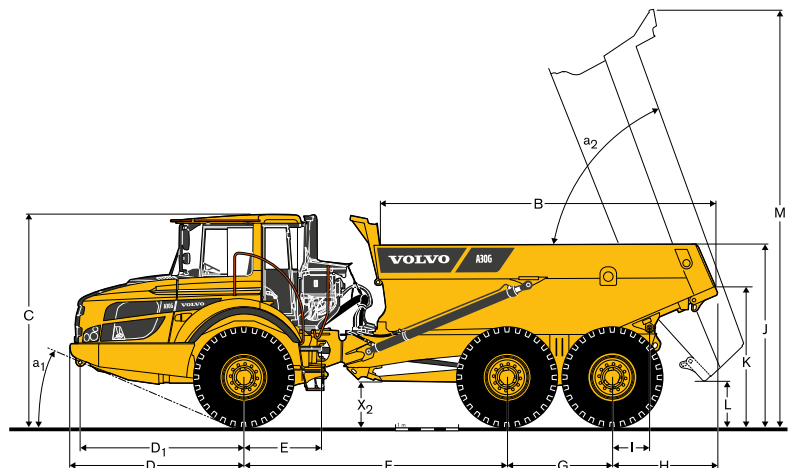

# Utrustning

## STANDARDUTRUSTNING

|   | A25G | A30G |
|---|------|------|
| <b>Motor</b>  |      |      |
| Direktinsprutad, elektroniskt styrd, turboladdad med laddluftkylare | •    | •    |
| Grupperade oljefilter för enkelt byte                               | •    | •    |
| Förvärmning för bättre kallstart                                    | •    | •    |
| VEB (avgasbroms EPG + kompressionsbroms)                            | •    | •    |
| <b>Däck</b>   |      |      |
| 23.5R25   | •    | –    |
| 750/65R25   | –    | •    |
| <b>Drivlina</b>   |      |      |
| 6x4 och 6x6 automatiskt inkopplade drivningslägen                   | •    | •    |
| 100 % differentialspärrar av klokopplingstyp på alla axlar          | •    | •    |
| Helautomatisk växellåda   | •    | •    |
| Fördelningsväxellåda med långsgående differentialspärr              | •    | •    |
| Momentomvandlare med automatisk Lock up                             | •    | •    |
| <b>Elsystemet</b>   |      |      |
| Generator 120 A   | •    | •    |
| Batterifrånskiljare   | •    | •    |
| Extra 24 V-uttag för kyl/värmebox                                   | •    | •    |
| Belysning:  | •    | •    |
| Bakljus   | •    | •    |
| Bromsljus   | •    | •    |
| Hyttbelysning   | •    | •    |
| Körriktningvisare   | •    | •    |
| Huvudstrålkastare   | •    | •    |
| Instrumentbelysning   | •    | •    |
| Parkeringsljus  | •    | •    |
| Bakljus   | •    | •    |
| <b>Bromssystem</b>  |      |      |
| Backkörningsassistent   | •    | •    |
| Last- & tippbroms   | •    | •    |
| Retarderpedal   | •    | •    |
| Parkeringsbroms på kardanaxeln                                      | •    | •    |
| Tvåkrets, helhydrauliskt, våta lameller på alla axlar               | •    | •    |
| <b>Korg</b>   |      |      |
| Korg förberedd för avgasuppvärmning och extrautrustning             | •    | •    |
| <b>Säkerhet</b>   |      |      |
| Halkskyddade fotsteg och plattformar                                | •    | •    |
| Tippedslåsning  | •    | •    |
| Ledstänger på steg och plattformar                                  | •    | •    |
| Varningsblinkers  | •    | •    |
| Signalhorn  | •    | •    |
| Skyddsgaller för hyttens bakfönster                                 | •    | •    |
| Backspeglar   | •    | •    |
| 3 tum brett rullbälte   | •    | •    |
| ROPS/FOPS-skyddad Care Cab  | •    | •    |
| Reservstyrning  | •    | •    |
| Styrledslås   | •    | •    |
| Vindrutespolning  | •    | •    |
| Vindrutetorkare med intervallfunktion                               | •    | •    |
| Tippstödsystem  | •    | •    |

## STANDARDUTRUSTNING

|  | A25G | A30G |
|--|------|------|
| <b>Komfort</b>   |      |      |
| ACC-kontrollpanel  | •    | •    |
| Askkopp  | •    | •    |
| Värmeaggregat med filtrerad friskluft och defroster      | •    | •    |
| Mugghållare/förvaringsfack                               | •    | •    |
| Cigarettändare   | •    | •    |
| Instruktörsstol med säkerhetsbälte                       | •    | •    |
| Takkonsol för radio                                      | •    | •    |
| Skjutbar ruta  | •    | •    |
| Plats för kyl/värmebox                                   | •    | •    |
| Förvaringsbox  | •    | •    |
| Solskydd   | •    | •    |
| Tiltbar/teleskopisk ratt                                 | •    | •    |
| Tonade rutor   | •    | •    |
| <b>Förarkommunikation</b>                                |      |      |
| Mätare för:  | •    | •    |
| Bromstryck   | •    | •    |
| Bränsle  | •    | •    |
| Hastighetsmätare   | •    | •    |
| Motorvarvtal   | •    | •    |
| Kylojetemperatur för de våta lamellbromsarna             | •    | •    |
| <b>Varningslampor, grupperade för enkel avläsning</b>    |      |      |
| Centralvarning, med 3 nivåer för alla viktiga funktioner | •    | •    |
| <b>Centralt placerad informationsdisplay</b>             |      |      |
| Automatiska kontroller före start                        | •    | •    |
| Klocka   | •    | •    |
| Timräknare   | •    | •    |
| Driftsinformation, lättnavigerad meny                    | •    | •    |
| Felsökningsdiagnostik                                    | •    | •    |
| <b>Exteriör</b>  |      |      |
| Främre skärmbreddare och bakre stänkskydd                | •    | •    |
| <b>Skötsel och underhåll</b>                             |      |      |
| Eldriven motorhuv och underplåt                          | •    | •    |
| Machine Tracking Information System MATRIX               | •    | •    |
| Serviceplattform inbyggd i frontgrillen                  | •    | •    |
| Verktyslåda  | •    | •    |

## EXTRAUTRUSTNING

|   | A25G | A30G |
|---|------|------|
| <b>Motor</b>                            |      |      |
| Extra kraftigt luftfilter, EON          | •    | •    |
| Motorvärmare, 120 V, USA                | •    | •    |
| Motorvärmare, 240 V                     | •    | •    |
| Dieseldriven motorvärmare (Eberspächer) | •    | •    |
| Automatisk motoravstängning             | •    | •    |
| Fördröjd motoravstängning               | •    | •    |
| Yttre motornödstopknapp                 | •    | •    |
| Bränslefilter, extra                    | •    | •    |
| Högt tomgångsvarvtal                    | •    | •    |
| <b>Däck</b>                             |      |      |
| 23.5R25                                 | –    | •    |
| 750/65R25                               | •    | –    |

| EXTRAUTRUSTNING                                     |      |      |
|---|------|------|
|   | A25G | A30G |
| <b>Elsystem</b>                                     |      |      |
| Strålkastare, LED                                   | •    | •    |
| Roterande varningsljus, LED                         | •    | •    |
| Arbetsbelysning, halogen                            | •    | •    |
| Arbetsbelysning, LED                                | •    | •    |
| Instegsbelysning                                    | •    | •    |
| Stödskyddssystem (PIN-kod)                          | •    | •    |
| Bakåtriktad kamera                                  | •    | •    |
| Backalarm   | •    | •    |
| CAN-bussgränssnitt, extra                           | •    | •    |
| <b>Hytt</b>   |      |      |
| Ljudreduceringssats (uppfyller kraven i 2000/14/EG) | •    | •    |
| Hållare, instruktionsbok                            | •    | •    |
| Timer för hyttvärme/ventilation                     | •    | •    |
| Kabelsats, för hyttvärmare, 240 V                   | •    | •    |
| HEPA hyttluftfilter                                 | •    | •    |
| Bluetooth-radiosats                                 | •    | •    |
| Bakspeglar, ställbara, eluppvärmda                  | •    | •    |
| Säkerhetsbälte XXL, fast                            | •    | •    |
| Solskydd, sidofönster                               | •    | •    |
| Universalnyckel                                     | •    | •    |
| Luftfjädrad, helt inställbar stol med värme         | •    | •    |
| Armstöd för förarstolen                             | •    | •    |
| Nackstöd för förarstolen                            | •    | •    |
| Hytt med låg profil                                 | •    | •    |

| EXTRAUTRUSTNING                        |      |      |
|--|------|------|
|  | A25G | A30G |
| <b>Korg</b>                            |      |      |
| Korguppvärmning                        | •    | •    |
| Främre spillskydd, extra               | •    | •    |
| Sidofrigång, 200 mm                    | •    | •    |
| Sidoförlängning, lätt material         | •    | •    |
| Baklucka, överhängd, länksystemsdriven | •    | •    |
| Baklucka, överhängd, vajerdriven       | •    | •    |
| Baklucka, underhängd                   | •    | •    |
| Slitplåtar, 450 HB                     | •    | •    |
| Underjordisk korg                      | •    | •    |
| <b>Säkerhet</b>                        |      |      |
| Brandsläckningssystem                  | •    | •    |
| Varningstriangel                       | •    | •    |
| Första hjälpen-sats och brandsläckare  | •    | •    |
| Brandsläckare                          | •    | •    |
| Hjulklossar                            | •    | •    |
| <b>Skötsel och underhåll</b>           |      |      |
| Smörjsystem, standardmaskin            | •    | •    |
| Smörjsystem, baklucka                  | •    | •    |
| Smörjslang, smörjning på marknivå      | •    | •    |
| Verktygssats                           | •    | •    |
| <b>Övrigt</b>                          |      |      |
| Sibiriansats -40 °C                    | •    | •    |
| Vägsystem (OBW)                        | •    | •    |
| Olje- och slangats för arktiskt klimat | •    | •    |
| CareTrack                              | •    | •    |
| System för snabb bränslepåfyllning     | •    | •    |
| Hjälpestartskontakt, NATO-typ          | •    | •    |
| Ramförlängning                         | •    | •    |
| Boggiförlängning                       | •    | •    |

## ETT URVAL AV VOLVO EXTRAUTRUSTNING

Volvo brandskyddssystem

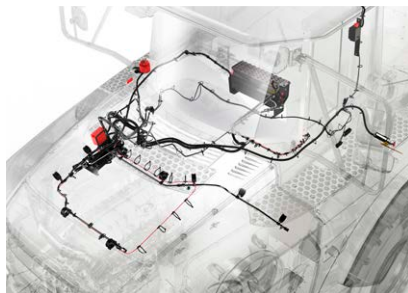

Snabb bränslepåfyllning



Heavy duty-luftfilter



Vägsystem (OBW)



LED-belysning



Instegsbelysning



Alla produkter marknadsförs inte på alla marknader. Under vår policy av ständiga förbättringar förbehåller vi oss rätten till ändringar i specifikationer och utförande utan särskilt meddelande. Illustrationerna visar inte alltid maskinen i standardutförande.

**VOLVO**

**Volvo Construction Equipment**

[www.volvoce.com](http://www.volvoce.com)