

Instrucciones de operación y guía de ensamblaje del Banco de Remo



Para ensamblar el equipo, por favor siga estos pasos. Para obtener más información, por favor visite www.speediance.cl/soporte

Requisitos de ensamblaje

- Cuando se ensambla este equipo, se recomienda desempaquetarlo y armarlo cerca de la ubicación donde planea usarlo.
- Cada lateral del equipo debe estar al menos a 1 metro (40 pulgadas) de distancia de cualquier pared o mueble, y el equipo debe estar a al menos a 1 metro (40 pulgadas) de distancia de cualquier objeto al frente o atrás.
- El equipo debe ser armado en una superficie plana y sólida para mantener la estabilidad.

Especificaciones

Dimensiones: 1555*500*414mm
Peso: 26KG

Herramientas requeridas:

- Llave hexagonal
- Llave Allen
- Destornillador de estrella

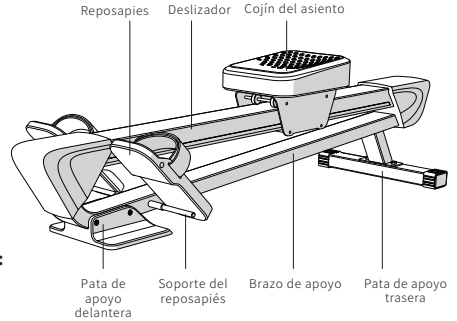

Pasos de ensamblaje

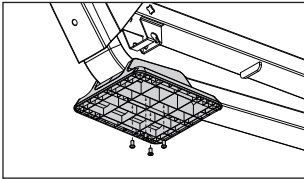

- Apriete los tornillos de 8mm con un destornillador de estrella para instalar la junta al extremo frontal del banco.

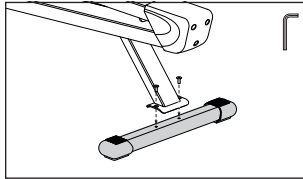

- Utilice una llave Allen para fijar el dorso de la pata de apoyo trasera al brazo de apoyo usando tornillos de 16mm.

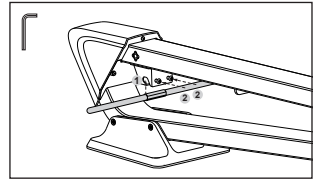

- Ponga la barra de soporte del reposapiés en la hebilla trasera del deslizador y utilice tornillos de 20mm para fijarla.

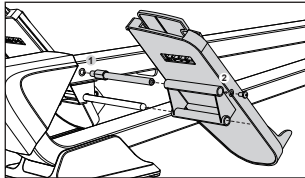

- Fije el eje giratorio del reposapiés al deslizador con la llave hexagonal.
- Inserte el reposapiés en el eje giratorio y fíjelo usando la llave Allen.

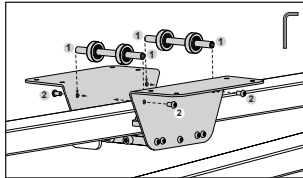

- Utilice una llave Allen para fijar el soporte del asiento en el riel con tornillos de 12mm.

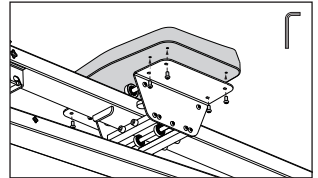

- Utilice una llave Allen para fijar el asiento al soporte del asiento usando tornillos de 12mm.

Avisos

- Cuando el banco de remo es usado junto con el GYM MONSTER, por favor póngalo en el peldaño del GYM MONSTER y asegúrese de que esté estable.
- Cuando el banco de remo es usado solo, por favor verifique que el suelo esté firme y que no haya obstáculos a su alrededor para garantizar un uso sin problemas y evitar lesiones innecesarias.
- El producto debe ser puesto en un entorno seco y no debe usarse en exteriores.
- Si descubre algún daño en el banco de remo, por favor deje de usarlo y llame al centro de atención al cliente.
- La garantía del banco de remo será proporcionada en estricta conformidad con las nuevas regulaciones nacionales de las "Tres Garantías".
- El Certificado de Tres Garantías (tarjeta de garantía) y el certificado de conformidad están en el dorso de la página.

Alcance de la garantía

- Bajo la condición que el usuario maneje el producto de forma normal en estricta conformidad con las siguientes instrucciones, serán proporcionados servicios de garantía gratuitos de acuerdo a las regulaciones nacionales relevantes.
- Si el producto es para uso doméstico, el periodo de garantía es de 1 año.
- Durante el periodo de garantía los usuarios disfrutarán de mantenimiento a domicilio gratuito (excepto en áreas especiales) y servicios de reemplazo de repuestos y otros servicios de garantía serán implementados de acuerdo a las regulaciones nacionales de "Nueva Garantía".
- Usted debe proveer una factura de compra y una tarjeta de garantía válida para el mantenimiento. El periodo de garantía cuenta comenzando desde la fecha cuando la factura fue emitida. Si el usuario no puede proveer la factura de compra, SPEEDIANCE se reserva el derecho a verificar si el producto sigue siendo elegible para beneficiarse del servicio de garantía, y en caso positivo, el periodo de garantía contará desde la fecha de salida de fábrica.
- La garantía no cubre:
 1. Accesorios del producto (como herramientas de instalación) ni regalos.
 2. Daños causados por manejo, operación, mantenimiento ni almacenamiento inapropiados de parte del usuario.
 3. Daños que surjan de la operación y mantenimiento que no cumplan con el manual de operación.
 4. Producto desarmado o sometido a mantenimiento por personal diferente al servicio profesional de SPEEDIANCE.
 5. Daños causados por fuerza mayor (como truenos, incendios, terremotos, inundaciones y otros desastres naturales).
 6. Producto fuera del periodo de garantía.
 7. Producto con número de secuencia o modelo grabado en la factura o tarjeta de garantía que no sea consistente con el número de secuencia o modelo real.
 8. Producto sin factura de compra o certificado de garantía (tarjeta de garantía) disponible.
- Para las situaciones descritas anteriormente, proveeremos servicios cobrados. El cobro específico incluirá el costo del mantenimiento y los repuestos, y será determinado de acuerdo a la extensión permitida por la autoridad relevante.
- Los servicios adicionales y regalos no genuinos prometidos por distribuidores, comerciantes o minoristas deberán ser proporcionados por los distribuidores, comerciantes o minoristas, no teniendo nada que ver con nuestra compañía.

Servicio postventa

El producto será proporcionado con servicios de mantenimiento gratuitos, siempre que la falla no sea causada por una persona y el usuario presente la factura de compra y la tarjeta de garantía. Para productos fuera del periodo de garantía o problemas no cubiertos por nuestra política de garantía, les proveemos a los usuarios mantenimiento a solicitud cobrando un costo de mantenimiento razonable. Por favor no arranque el código de barra de los productos, si lo hace el personal de mantenimiento no será capaz de verificar el registro de mantenimientos del producto. Por favor tome como referencia las regulaciones del servicio de mantenimiento para otros asuntos.

Servicios de mantenimiento

Para que pueda usar mejor los productos de SPEEDIANCE, nosotros proveemos consultas gratuitas y servicios de devolución a domicilio, y nuestro personal de servicio postventa o estaciones de servicio están bien preparados para servirle por teléfono en cualquier momento.

Servicios de mantenimiento

Para que pueda usar mejor nuestros productos, nosotros proveemos servicios de consulta y devolución a domicilio. Por favor llame a nuestro personal de atención al cliente o estación de red de servicio en cualquier momento y le serviremos en cualquier momento.

Hoja A de la tarjeta de garantía

Nombre de usuario: _____ Número de factura: _____
Modelo del producto: _____ Fecha de compra: _____
Tienda: _____ Fecha de instalación: _____
Tel: _____ Código postal: _____
Dirección: _____ Nro. de producto: _____

Cuando compre el producto, por favor llene la copia de la tarjeta de garantía inmediatamente, introduzca la factura en el dorso de la tarjeta de garantía y consérvelos apropiadamente. Por favor muestre la tarjeta de mantenimiento y la factura de compra antes del mantenimiento.

Hoja B de la tarjeta de garantía

Fecha de mantenimiento: _____
Contenido de la falla: _____
Datos de manipulación: _____
Unidad de mantenimiento: _____
Tel. de la unidad de mantenimiento: _____
Firma: _____

Cuando compre el producto, por favor llene la copia de la tarjeta de garantía inmediatamente, introduzca la factura en el dorso de la tarjeta de garantía y consérvelos apropiadamente. Por favor muestre la tarjeta de mantenimiento y la factura de compra antes del mantenimiento.