

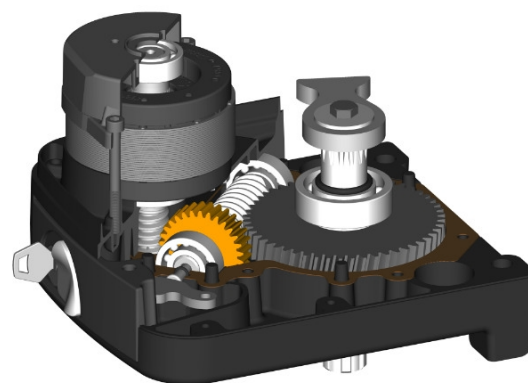

Motoréducteur électromécanique à bras articulé pour portails à battants jusqu' à 2,8 mètres de longueur au maximum.

Motoréducteur électromécanique à bras articulé BRUSHLESS, à basse tension, à utiliser super intensif, avec encodeur natif à bord, irréversible, pour portails à battants jusqu' à 2,8 mètres de longueur au maximum. avec arrêt mécanique réglable en ouverture et en fermeture , e avec bras courts standard.

DESSIN DU MOTEUR SECTIONNÉ



Code	Description	Pièces/palette
BH23/282	Motoréducteur électromécanique à bras articulé BRUSHLESS, à basse tension, à utiliser super intensif, avec encodeur natif à bord, irréversible, pour portails à battants jusqu' à 2,8 mètres de longueur au maximum. avec arrêt mécanique réglable en ouverture et en fermeture , e avec bras courts standard.	44

INFORMATION D'EMBALLAGE



Dimensions en cm: Longueur: 35
- Largeur: 23 - Hauteur: 35.5

Spécifique technique du produit	BH23/282
Nombre des articles pour pallet	44
Alimentation	24V
Puissance nominale	160W
Poussée	50-280 N
Fréquence d'utilisation	Utilisation intensive
Température d'exploitation	-20+55° C
Degré de protection	IP 43
Temps ouverture pour 90°	12-20 s
Dimensions maximum du produit mm	H230xW190xL284
Cycles de fonctionnement par jour (ouverture / fermeture 24 heures sans arrêt)	1900 cycle
Fin de course	Arrêt mécanique en ouverture et fermeture
Toujours inclus dans l'emballage du produit simple ou kit	Plaque de fixation au pillar (KT209), étrier d'entraînement portail (KT218), levier court pour articulé (LT302).
Type de moteur	Irréversible

DIMENSIONS ET PRÉDISPOSITIONS

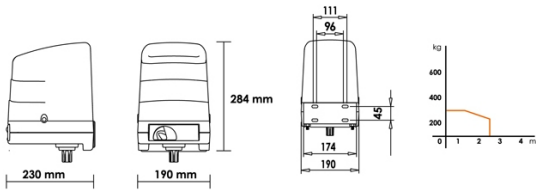

DIMENSIONS

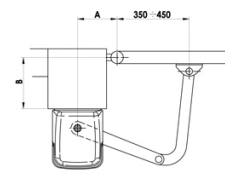

QUOTA "A" mm	QUOTA "B" mm	ANGOLO APERTURA
130	50	90°
130	80	90°
130	100	90°
140	120	90°
150	50	95°
160	160	95°
180	180	95°
180	200	100°
200	200	100°
230	200	105°
250	250	105°
300	250	110°

PREDISPOSITION FOR STANDARD INSTALLATION

PRODUITS ACCESSOIRES



R99/C/001
Plaque de
signalisation
"Automatic
Opening".