

「천연물소재 전주기 표준화 허브 구축 사업」
기본 및 실시설계 용역
제안공모 지침서

2024. 08.



한국농어촌공사 강원지역본부

목 차

I. 설계공모 규정	1
1. 사업 개요	1
2. 설계공모 개요	3
3. 공모제안서의 접수	7
4. 심사 및 입상작 선정	12
5. 공모안 심사 및 발표	18
6. 계약에 관한 사항	18
7. 기타사항	19
II. 건축설계 지침	21
1. 일반 사항	21
2. 건축개요 및 실별 면적표	23
3. 설계 시 고려사항	24
III. 첨부 문서	25
1. 제출서류 서식	25

I. 설계공모 규정

1. 사업개요

가. 사업추진배경

- 천연물 산업은 고부가가치 산업으로 지속 성장 중이며 농업의 신가치 창출 기회를 제공하고 국내 건강기능식품 및 글로벌 천연물 의약품 시장규모가 점차 커짐에 따라 천연물 산업의 높은 성장이 전망됨
- 국내 표준화된 원재료·원료수급 불안정과 제품 품질 유지불안, 해외시장과 시험·인증 기준 차이, 해외진출에 고비용·장시간 소요 문제 등 시스템 부재로 국내 천연물 소재 산업의 글로벌 진출 장벽 존재
- 천연물 기반 제품의 일정한 품질 유지를 위해 농가 및 기업의 생산과정 전반의 기술과 정보를 규격화하는 단계로서 분석기술과 표준화 전문성, DB 인프라를 마련하여 산업용 원재료·원료부터 시험·인증까지 글로벌 수준에 부합하는 천연물소재 전주기 표준화 지원체계 구축 필요
- 천연물소재의 산업화 과정 중 발생하는 부가가치가 시장에서 자율적으로 건전하게 배분되기 위해서는 농가와 기업 모두 이득이 되는 선순환 생태계를 확립하여야 하며 따라서 천연물 소재 전주기 표준화 허브는 표준화 지원에 더해, 궁극적으로 선순환 생태계 조성의 구심점이 되어야 함

나. 사업목적

- 강릉 일반과학산업단지 내 천연물소재 전주기 표준화 허브 조성을 통해 표준화 허브 인프라구축, 표준화 기술지원, 안정적인 원료 생산 공급체계 구축 등 천연물 산업 선순환 생태계 구축 및 서비스 확산을 위한 허브 역할을 수행하고자 함

다. 사업 개요

- 1) 용역명 : 천연물소재 전주기 표준화 허브 구축사업 기본 및 실시설계
- 2) 위치 : 강원특별자치도 강릉시 사천면 방동리 803-7
- 3) 지역지구 : 준공업지역, 지구단위계획구역(강릉일반과학산업단지내 부지)
- 4) 용도 : 교육연구시설(연구소)
- 5) 대지면적 : 8,231㎡
- 6) 연면적 : 6,073㎡ (+ 3% 이내 조정가능, 이하는 불가)
- 7) 규모 : 지하 1층(기계·전기실 등), 지상 3층 (사무실, 실험실, 연구실 등)
※ 신축규모(동수, 층수)는 설계자가 사업목적 및 주변시설을 고려하여 다양한 방식의 제안이 가능하며 기능별 건물(세척·건조·보관동)은 구분 권장
- 8) 사업기간 : 2024년 ~ 2027년
- 9) 예정공사비 : 19,850,000천원(부가가치세 포함)
- 10) 설계비 : 931,760천원(부가가치세, 손해배상공제료 포함)
※ 제시된 추정공사비는 건축, 토목, 조경, 기계설비(BEMS포함), 전기, 통신, 소방, 폐기물 처리 등에 대한 총공사비이며, 각종 인입에 따른 시설분담금 포함
※ 설계비는 건축, 토목, 조경, 기계설비(BEMS포함), 전기, 통신, 소방, 폐기물 처리 등 제반 분야의 기본 및 실시설계 및 경관심의, 기술심의 등 각종 심의, 구조안전사항 및 설계안전성검토, 설계안전대장 등 행정절차에 필요한 자료작성 제반업무, 지질조사, 현황측량, **제로에너지 인증(4등급), 녹색건축물인증(일반), BF인증**, 신재생에너지, 범죄예방 환경설계, 설계VE, 도시계획시설, 각종 영향평가(교통영향평가, 지하안전영향평가 등) 등 관련 조사, 인허가 비용 일체의 비용을 포함함
※ 설계과업의 구체적 내용은 과업이행요청서를 반드시 참조
- 11) 설계용역기간 : 착수일로부터 300일(공휴일포함)

2. 설계공모의 개요

가. 목적

- 『천연물소재 전주기 표준화 허브 건립사업』의 특수성을 고려할 때 시설의 조성 및 운영계획에 따른 설계자의 경험 및 역량, 수행계획 및 방법 등을 평가하는 '제안공모방식'으로 사업방향에 대한 이해와 창의적인 아이디어 제안은 물론 기술적, 전문적인 수행능력을 겸비한 우수한 설계자를 선정하기 위함

나. 방법 : 제안 설계 공모

- 본 용역은 설계자 선정 후, 발주처와의 긴밀한 협의를 통해 설계안을 완성해나가는 방식으로 진행될 예정으로 본 공모에서는 완성된 설계안을 요구·평가하는 것이 아니라, 설계자(건축사)의 경험과 역량, 수행계획 및 방법 등을 기술한 제안서를 종합적으로 평가하는 것이며 사업의 특수성을 잘 이해하여 기술적이고 전문적인 설계를 수행할 수 있는지에 대한 능력을 평가해 과업수행에 적합한 설계자를 선정하는데 그 목적이 있다.

다. 응모방법

1) 참가자격

- 가) 공고일 현재 「건축사법」 제7조 규정에 의한 건축사 면허를 소지하고, 같은 법 제23조 규정에 의한 건축사사무소의 등록을 마친 자(공동이행방식 가능) 및 건축사협회에 가입한 자로 건축사법 제9조 및 제31조의3의 결격사유가 없어야 한다.
- 나) 「건축사법 시행령」 제21조의 2에 따라 외국 건축사 면허 및 자격을 갖춘 자로 국내 건축사 사무소 개설자와 공동이행방식으로 참여 가능 (대표 계약자는 국내 건축사로 한다)
- 다) 설계공모 공고일 기준, 해당관청으로부터 등록취소, 휴업, 폐업, 업무정지 및 자격정지 등 기타 유사 행정처분을 받은 자는 응모할 수 없다.
※ 응모신청서 등록 시 건축사협회 또는 등록관청에서 발급한 업무정지중이 아님을 증빙하는 서류를 제출(공동응모사무소도 행정처분 관련 증빙서)하여야 한다.

라) 공동으로 응모하는 경우 아래의 자격 조건을 갖추어야 한다.

- ① 공동 응모자 모두 “가) 또는 나) 및 다)항”의 자격 조건을 갖추어야 하며, 과반수 초과 비율을 가진 응모자를 대표자로 선정하여야 하며, 모든 법적 권리와 의무 사항은 대표자에게 귀속되도록 한다 (단, 공동 응모 시 2개사를 초과할 수 없으며 구성별 계약 참여 최소지분율은 40%이상이어야 한다).
- ② 공동 응모 또는 공동대표자를 가진 설계사무소는 응모 등록 시 ‘대표자 선임계’ [서식2]를 제출하여야 한다.
- ③ 공동 응모를 하고자 하는 자는 응모 등록 시 ‘공동수급표준협정서 (공동이행방식)[서식4]를 제출해야 하며, 응모신청서 등록 이후에는 공동 응모를 변경할 수 없으며 일원이 중도 탈퇴하였을 때에는 탈퇴자를 다른 자로 교체할 수 없다.
- ④ 공동응모에 따른 책임과 권리 사항은 「국가를 당사자로 하는 계약에 관한 법률」, 「건설기술진흥법」 등 관련 규정에 따른다.

마) 건축물의 용도 및 규모가 아래 모두에 해당하는 설계용역 완료실적이 있는자에 한해 참여 가능하다.

-공고일 기준 최근 5년 이내 단일 계약 건으로 「건축법 시행령」 [별표1] 용도별 건축물의 종류 제10호 ‘**교육연구시설**(그린바이오, 농업, 건강보조식품, 화장품, 의약품 관련 연구소), 제17호 공장(중 화장품, 건강보조식품, 의약품 관련)’ **연면적 2,000㎡ 이상**의 설계완료 실적을 보유한 자

※ 응모 시 관련 실적을 증빙하는 서류를 제출하여야 한다(경력관리 수탁 기관 발급 실적증명서).

바) 동일한 건축사사무소 내 공동 대표일 경우에는 대표자 1인을 지정하여야 한다.

사) 설계공모 당선자는 용역계약 체결 시까지 전기, 통신, 소방설계의 자격이 없는 경우, 전력기술관리법에 의한 전문설계업 1종 이상 등록을 마친 자, 소방시설공사업법에 의한 일반소방시설 설계업(기계, 전기) 또는 전문소방시설 설계업을 등록한 자, 엔지니어링사업진흥법에 의한 엔지니어링사업자로 등록한 자 또는 기술사법에 따라 기술사무소를 개설한 자와 공동도급(분담이행방식) 계약을 체결하여 설계하여야 한다.

2) 설계공모 추진일정(안)

구 분	추진 일정	비 고
설계공모 공고	2024. 08. 27.(화) 공고문 게시	- 조달청 나라장터 및 한국농어촌공사 홈페이지 및 세움터 게재
참 가 등 록	2024. 09. 03.(화) 10:00~14:00	- 장소: 한국농어촌공사 강원지역본부 스마트그린부 (강원도 춘천시 사우4길 18) - 등록방법 : 방문제출, 우편접수
현장설명회	2024. 09. 03.(화) 14:00~15:00	- 장소: 상기 동일, 참가 등록 완료 후 참석 요망
질 의 접 수	2024. 09. 06(금) 09:00~15:00	- 접수형태 : 질의서 양식에 의한 서면 질의 - 접수방법 : 담당자 이메일 arch4764@ekr.or.kr ※ 반드시 접수 여부를 확인하여야 함 (☎033-240-9686)
질 의 회 신	2024. 09. 10.(화)	- 참가 등록자 일괄 통보 (E-mail)
공모안 접수일	2024. 10. 11.(금) 10:00~15:00	- 방법 : 직접 방문 또는 우편접수 가능 - 장소 : 한국농어촌공사 강원지역본부 스마트그린부(강원도 춘천시 사우4길 18 ☎ 033-240-9712) - 접수대상 : 응모 등록을 마친 업체 ※ 우편접수는 마감시간까지 도착에 한함
공모안 발표 및 심사	2024. 10. 15.(화) 14:00	- 한국농어촌공사 강원지역본부 ※ 사정에 따라 변경 가능 ※ 발표 시연 등을 위해 1시간 전 도착
심사결과 발표	2024. 10. 16.(수)	- 서면 통보 및 전화 통보 및 세움터 게시
도서반환	발표일로부터 7일 이내	- 입상작(우수작 포함)은 미반환

※ 상기일정은 발주기관 사정에 따라 변경될 수 있으며 변경된 일정 및 추가제공정보 등은 응모자에 한하여 우리공사 홈페이지공지 및 이메일 통보예정이므로 수시 확인하여야 하며 확인하지 못하여 발생하는 불이익 책임은 참가자에게 있음

3) 응모신청 및 등록

기 간	2024. 9. 3.(화) 14:00까지	
수신처	한국농어촌공사 강원지역본부 스마트그린부 (강원특별자치도 춘천시 사우길 18)	
방 법	내방 및 우편접수	
제 서 출 류	1. 응모신청서 1부(법인 또는 사용인감 날인)	[서식 1]
	2. 실적증명서(경력관리 수탁기관 발급) 1부	
	3. 건축사 자격증 및 건축사 업무신고필증 사본 1부	
	4. 대한건축사협회 발행 건축사 행정사실확인서 1부 (단, 발행일은 접수일 또는 접수일 전일 한함)	
	5. 사업자등록증 및 법인등기부등본(법인인 경우) 사본 1부 (원본대조필 인감날인)	
	6. 공동 대표인 경우 대표자선임계 1부	[서식 2]
	7. 공동 응모일 경우 대표자 선임계 1부(공동 응모일 경우)	[서식 3]
	8. 공동응모 협정서 1부. (공동 응모일 경우)	[서식 4]
	9. (법인)인감증명서 및 사용인감계 각 1부	[서식 7]
	10. 각서 및 청렴서약서 각 1부	[서식 5, 6]
	11. 사전접촉 금지서약서 1부	[서식 18]
	12. 대리인 접수시 위임장 및 재직증명서 각1부	[서식 8]
	13. 개인정보 수집 및 이용 동의서 원본 1부	[서식 17]
	14. 국세 및 지방세 완납 증명서 원본 각 1부.	
	15. 심사위원 기피신청서 (해당시) 1부.	[서식 16]
	16. 공동응모자의 경우 상기 해당 서류 각자 제출	

※ 모든 사본은 제출서류 좌측하단에 사용인감으로 원본대조필을 하여야 함

※ 자격증 등 영문(외국어) 작성된 구비서류의 경우 한국어로 번역, 번역공증을 받아 제출

4) 현장설명회

가) 일 시 : 2024. 9. 3. (화) 14:00~15:00

나) 장 소 : 한국농어촌공사 강원지역본부 4층 대회의실

(강원도 춘천시 사우4길 18 ☎ 033-240-9686/9656)

다) 대 상 : 참가등록을 완료한 응모업체 대표자 또는 위임 받은자

5) 질의 접수 및 답변

가) 질의기간 : 2024. 9. 6.(금) 15:00까지

나) 질의방법 : <서식 9>의 서면질의서를 사용하여 전자메일로 질의
(arch4764@ekr.or.kr)

다) 질의 유의사항

- 응모자는 설계지침과 관련하여 의문이 있는 경우 서면질의서를 기간 내에 접수시켜야 하며 질의는 1회에 한하여 가능함.
- 질의서는 발송 후에 수신 여부를 유선으로 확인하여야 함.
- 질의서에는 질의자(응모대표자)의 회사명, 성명, 휴대전화번호, e-mail 주소 및 사무실 주소를 반드시 기재

라) 질의 답변

- 기간 : 2024. 9. 10.(화) 17:00 내에 회신 예정
- 방법 : 응모자에 한하여 일괄 회신, 서면질의서에 명기된 이메일로 회신 예정
- 유의사항
 - ① 질의사항에 대한 우리공사의 답변 내용이 설계지침서와 상이 할 경우 지침을 추가 또는 수정한 것으로 간주하며, 설계지침서와 동일한 효력이 있음
 - ② 질의내용에 따라 상부기관의 유권해석 등 추가 검토가 필요한 경우 회신 기한이 연기될 수 있음

3. 공모제안서 접수

가. 제출

1) 제출장소 : 한국농어촌공사 강원지역본부 스마트그린부

2) 제출일시 : 2024.10. 11 (금) 10:00 ~ 15:00까지

3) 제출방법 : 직접 방문 또는 우편 제출

※ 제출 일자 및 마감 시간을 반드시 엄수하여야 하며, 접수 마감 시간 이후의 작품은 제출이 불가함

4) 제출서류

- ① 제안 설계공모 서류 제출서 [서식 10]
- ② 담당건축사 경력 및 실적 증빙서류 [서식 11]
- ③ 제안서 8부 [서식 15]

- ④ 포트폴리오 게재 작품 관련 증빙서류(원본 또는 원본대조필 제출)
- ⑤ 위 내용을 저장한 USB 1매 (PDF 형식)
 - ※ 전자파일에 업체명 또는 대표자명이 확인될 경우 실격 처리함
- ⑥ 건축설계공모 응모신청 접수증
- ⑦ 대리인 제출시 위임장 및 재직증명서 1부 [서식12]

5) 제출요건

- ① 공모안 접수 일시 및 장소는 ‘설계공모 공고서’에 따르며, 설계공모 참가등록을 한 자의 공모안에 한하여 접수한다. (공모안 이외 기타 제출물도 공고서에 따라 제출)
- ② 공모안 제출은 설계공모 참가자별 1회에 한하며, 제출된 공모안에 대하여는 추가제출이나 수정 및 보완 작업을 할 수 없다.

나. 제출 도서의 익명성

- 1) 설계설명서 표지의 “인식명칭”에는 “제안업체명”을 제안서 제출 부수 8부 중 1부만 기재하여 별도 제출하고, 나머지 7부는 “인식명칭”란에 “강릉시”로 기재하여 제출한다.
- 2) 익명사용 원칙은 심사위원회 최종 결정 시까지 유지되며, 익명 보존 방법은 다음과 같음.
 - ① 심사용 도서(설계공모 제안서)는 심사번호만 기재하고 익명 관리
 - ② 사무소명, 응모자명이 있는 보관용 도서는 심사 종료 시까지 밀봉하고 공개하지 않음
 - ③ 심사위원 심사용 도서에는 응모자를 인지할 수 있는 어떠한 암호나 기호 표기 불가
 - ④ 심사 전 본 설계공모와 관련하여 심사위원 또는 심사 관련자와 접촉 또는 접촉을 시도할 경우 심사위원회에서 참가업체를 실격시키며 사후에 발견될 경우도 당선 및 수상을 취소할 수 있음
- 3) 설계설명서의 표지에는 별첨 자료와 같이, 심사 시 사용할 “심사번호 기재란”을 우측 상단에 흑색으로 표시하여야 한다.

다. 작성기준

1) 공통사항

- ① 개인이나 단체, 기업 등을 인지할 수 있는 표식을 포함해서는 안됨
- ② 지정된 규격 및 분량을 준수하여 작성하여야 함
- ③ 규격 : A3형 용지, 단면출력, 좌철(무사무선철)제본, 줄간격 160% 고정
- ④ 여백 : 왼쪽·오른쪽 20mm, 위쪽·머리말 15mm, 아래쪽·꼬리말 10mm
- ⑤ 글자크기 : 휴먼명조체, 흑색 사용, 글자크기 10미만은 사용 불허
- ⑥ 분량 : 15쪽 이내 (표지, 간지는 쪽수에 포함되며, 하단부 중앙에 쪽수 표기)
- ⑦ 표지를 포함하여 모든 용지는 백상지(백색)로 함
- ⑧ 문장으로 표현하는 것을 원칙으로 하고, 이해를 돕기 위한 아이디어 스케치, 입체적인 프리드로잉 등은 허용하며 개략적인 평면, 입면, 단면 등의 표현도 가능
- ⑨ 내용은 컬러(색상) 표현 가능
- ⑩ 문장을 보완하기 위한 일러스트, 이미지, 다이어그램, 유사사례의 사진, 렌더링하지 않은 3차원 이미지 등은 제안서에 포함할 수 있음

■ 그림1. 렌더링하지 않은 3차원 이미지 예시 >



출처 : 국가공공건축지원센터, 공공건축 설계발주 가이드(Ver.2), p.22-23 (2018.12.)

- ⑪ 위 사항을 위반한 경우 심사대상에서 제외함

※ 이 지침서에 규정하지 않은 사항은 「건축 설계공모 운영지침」(국토교통부고시 제2023-180호, 2023.3.30.)에 따름

2) 제안서 작성내용과 순서

순서	항 목	세 부 사 항	매수
1	표지	○ 서식 활용[서식 15]	1쪽
2	목차	○ 이미지 표현 금지	1쪽
3	설계자의 경험 및 역량	○ 담당 건축사의 대표작품의 포트폴리오 (최근 5년간) - 2 작품, 컬러 가능 - 포트폴리오부터 페이지 번호 기재	2쪽
4	수행계획 및 방법	○ 조감도 (컬러 가능)	1쪽
5		○ 건축개요 / 공간별 면적표	1쪽
6		○ 업무에 대한 이해도 - 과업의 범위와 내용, 관련 계획 및 법령 등의 적용 방안, 주요한 고려사항, 발생 가능한 문제점과 개선 방안 등	1쪽 이내
7		○ 제안요청 과제에 대한 제안 - 과제 1건당 최대 2페이지 이내, 컬러 가능	과제당 2쪽 (총 6쪽 이내)
8		○ 수행계획 - 단계별 작업계획 및 작업방법, 과업수행일정표, 과 업수행 체계	1쪽
9		○ 주요법규검토서 / 추정 예상 공사비 개략 내역서	1쪽

3) 설계자의 경험 및 역량 작성요령

가) 담당건축사의 경력 및 실적

- ① 담당건축사의 경력(경력관리 수탁기관 발급 증명서 제출)
 - ※ 자격취득 시기와 관계없이 건축 설계분야의 경력으로 판단함(경력 증명서상 담당업무별(설계)일수만 인정함)
- ② 담당건축사의 유사프로젝트 실적(공고일 기준 최근 5년 이내 완료된 용역)
 - ※ 실제 수행한 프로젝트에 한하며, 발주기관이 발행하는 수행사실 여부확인서, 계약서 또는 경력관리 수탁기관 확인서 중 하나만 제출
 - ※ 유사프로젝트 실적은 공고일 기준 최근 5년 이내 단일 계약 건으로 「건축법 시행령」 [별표1] 용도별 건축물의 종류 제10호 ‘교육연구시설

(그린바이오, 농업, 건강보조식품, 화장품, 의약품 관련 연구소)’, 제17호 공장(천연물 원료 표준화 공장 실적 관련), 천연물소재 전처리 및 연구 시설과 관련된 연면적 2,000㎡ 이상의 설계완료 실적에 한하여 인정함 (증빙서류 제출)

- ※ 실적은 설계공모 공고서에 명시된 본 용역의 용도(건축법 제2조 제2항에 따른 용도)에 해당하고 건축법 제2조 제1항의 ‘건축’에 해당하는 건축 설계 수행실적만 인정함

나) 담당건축사의 대표작품 포트폴리오 2작품

- ① 설계개요, 설계철학과 의도, 주요 도면 및 사진 등
- ※ 담당건축사가 프로젝트의 대표건축사 또는 책임건축사로 수행하였음을 증빙하는 서류를 제출하여야 함(경력관리 수탁기관 또는 발주기관 발급)
- ※ 담당건축사가 수행한 공고일 기준 10년 이내 용역 완료된 대표작품

4) 수행계획 및 방법 작성요령

가) 업무에 대한 이해도

- ① 사업의 개요 등을 검토하여 과업의 성격을 명기하고, 과업의 범위와 내용을 정의
- ② 과업을 수행하는데 있어서 관련계획 및 법령 등의 적용방안, 설계 방향에서의 주요한 고려사항을 명기
- ③ 사업계획, 설계 및 시공, 운영 등에 있어서 발생 가능한 문제점을 지적하고, 이에 대한 개선방안을 제시

나) 과제에 대한 아이디어

- ① (과제1) 사업부지 주변여건 및 주변 시설과의 연계성을 고려한 부지활용계획
 - 부지의 특성, 주변 건물과의 관계, 연구동 및 별동의 관계, 단지 내 도로 및 시설물과의 관계를 고려하여 최적의 배치개념 제시
 - 토지이용, 교통, 스카이라인 등은 산업단지의 마스터플랜을 고려하고 시설 이용 접근성 및 효율적인 이용 동선을 고려한 배치계획 수립
 - 토공량을 최소화할 수 있는 합리적인 시설 배치 계획

② (과제2) 스페이스 프로그램 조성 및 미래지향적 내부 공간 제안

- 연구동 및 별동(공장)이용자의 효율적 동선 개념/ 층별 조닝(Zoning) 계획 (실험·연구의 시설 조건 및 기능에 부합하는 층별조닝개념과 동선개념)
- 증축 및 미래지향적 가변성 있는 공간계획에 대한 아이디어 등(시설 이용 수요기업 및 분석실 변동 대응을 고려한 공간 간 통합, 연계, 분리가 가능한 건축적 아이디어)
- 화재 등 비상상황 발생 시, 피난을 고려한 공간(동선) 계획 및 설비시스템 적용 방안
- 화학실험 등 안전사고 예방을 고려한 공간계획 방안(CCTV 등)
- 장애인 편의시설의 적정성

③ (과제3) 천연물소재 전주기 표준화 허브시설, 공공건축물로서의 상징성 및 경제성 확보방안

- 산업단지 내 연구시설의 입면 디자인 제안
- 주변 자연환경을 고려하여 부지 내 수목·녹지·시설물 등의 친환경 외부공간계획
- 환경친화적 건축기법과 재료의 적용 등 열손실 방지 및 공기조화 설비와 관련된 에너지 효율적인 이용을 고려한 계획
- 비용절감 및 경제성 확보 계획

다) 수행계획

- ① 수행해야 할 업무의 범위와 내용을 단계별로 분할한 후, 단계별 작업 계획 및 사업관리방법을 제시
- ② 인증 등 촉박한 설계 기간 및 설계 업무상 중점사항 등을 감안한 설계일정계획 등 과업수행일정표 포함
- ③ 건축물의 완성도를 높이며 원활한 사업 추진을 위한 필요 전문가 및 실무팀의 구성방식과 합리적인 의사결정을 위한 협업방안을 제시

4. 심사[평가] 및 입상작 선정

가. 심사[평가]

1) 심사위원회의 구성

- 가) 심사위원은 「건축서비스산업 진흥법」 제21조 및 동법 시행령 제17조, 「건축 설계공모 운영지침」(국토교통부고시 제2023-180호, 2023. 4. 1.),

한국농어촌공사 「공공건축 설계공모 기준」에 따라 심사위원 인력풀에서 랜덤함수로 심사위원 순서를 선정하여 순서대로 전화 통화하여 참석여부 확인 후 최종 심사위원을 선정한다.

- 나) 관련 분야 전문가 등 5인의 심사위원과 심사위원의 제척·기피·회피 등에 대비하여 1인의 예비심사위원을 선정한다.
- 다) 심사위원회는 심사위원 중 과반수 이상 참석으로 개최한다.

2) 심사위원장의 권한과 역할

- 가) 심사위원은 위원 중에서 호선하며, 위원회를 대표하고 직무를 통할한다.
- 나) 심사위원장은 부지와 주변 상황과 지침서 요구사항에 대해 정확히 이해하고 심사위원회를 주관한다.
- 다) 주요 위반사항에 대한 당선권 제외 내용 등을 심사위원회 토의를 통해 결정한다.
- 라) 심사위원장은 건축물의 기능과 용도에 부합한 공모안을 선정할 수 있도록 건축위원들과 충분한 논의를 통해 결정하고 심사에 반영한다.
- 마) 심사위원장은 심사 전 별도의 심사위원회를 소집하여 토론을 주재할 수 있다.
- 바) 심사위원장은 설계공모 규정 및 심사위원들의 의견을 수렴하여 응모 작품 심사 및 선정을 위한 심사규정을 정하여 심사를 진행하며, 심사위원회 동의를 얻어 응모작품 심사에 대한 세부적인 사항을 결정할 수 있다. 또한 심사위원들을 대표하여 심사결과 보고서를 작성하여 주최자에게 제출함
- 사) 응모작품 수량에 따라 심사기간이 조정될 수 있으며 이 경우 공지함
- 아) 응모자는 심사결과에 대해 이의를 제기할 수 없음

3) 심사위원단 명단

연번	소 속	성 명	전문분야	비고
1	계명대학교	이종국		
2	청운대학교	김성규		
3	창원대학교	유진상		
4	단국대학교	홍경구		
5	한경대학교	이을규		
6	영남대학교	김소희		예비심사위원

※ 심사위원장은 심사위원회에서 추천으로 선정한다.

4) 심사위원의 제척·기피·회피

가) 심사위원이 다음 항목 중 하나에 해당될 경우 심사에서 제척된다.

- ① 본인 또는 배우자나 배우자였던 사람이 심사 대상자가 되거나 그 대상자와 공동 권리자 또는 공동 의무자인 경우
- ② 심사 대상자의 친족이거나 친족이었던 자
- ③ 심사 대상인 사업의 시행으로 이해당사자(대리관계를 포함한다)가 되는 경우
- ④ 본인이나 본인이 속한 법인·단체 등이 심사 대상자의 대리인이거나 대리인이었던 경우
- ⑤ 최근 3년 이내에 심사 대상자와 업무상 고용 또는 피고용 관계에 있었던 경우
- ⑥ 최근 2년 이내에 심사 대상자와 관련된 자문, 연구, 용역(하도급을 포함), 감정 또는 조사를 한 경우

나) 응모자는 특정 심사위원이 심사의 공정성을 기하기 어렵다고 판단한 경우에는 그 근거자료를 발주기관에 제출하여 해당 심사위원에 대해 기피 신청을 <서식 16>로 할 수 있다.

다) 심사위원은 제척사유에 해당하면 제척신청서 <서식 12>를 제출하고 스스로 심사를 회피해야 한다.

라) 발주기관은 제척·회피·기피 대상에 해당된다고 판단되는 경우에는 해당 심사위원을 심사에서 배제하여야 한다.

마) 설계공모 참가자는 공모안의 제출 마감일로부터 7일 전까지 근거자료를 발주기관에 제출하여 기피신청을 하여야 한다.

5) 심사 방법 및 기준

가) 심사는 투표제를 원칙으로 진행한다.

나) 심사위원은 작품별 평가사유서를 작성하고 심사위원장은 당선작 선정서를 작성하여 심사위원 전원의 서명을 받아 발주기관에 제출한다.

다) 심사결과 응모작품이 공모의 목적과 내용에 적합하지 않다고 판단될 경우 심사위원회의 의결을 거쳐 당선작 또는 입상작을 선정하지 아니할 수 있다.

라) 설계공모작품에 대한 심사과정에서 실격된 작품의 경우는 해당 사유, 기타 필요한 사항 등을 문서로 작성해야 하며, 심사에 참여한 심사위원 전원의 서명을 받아야 한다.

마) 제출 작품수가 너무 많거나 심사방법을 변경할 필요가 있을 경우에는 원활한 심사를 위하여 발주기관에서 심사기준 및 절차를 별도로 정할 수 있다.

바) 투표제로 진행 시 아래의 ※ 평가항목'은 위원들이 참고하는 자료로 활용된다.

사) 심사위원은 투표 전, 발주기관에서 사전평가한 정량평가(대표사건축사 경력 및 실적), 가감점사항, 평가항목에 따라 공모(안)을 충분히 검토한 후 토론 및 투표를 통해 당선작, 입상작 등을 선정한다.

아) 발표, 토론, 당선작 선정 등 심사 모든 과정을 공개하는 것을 원칙으로 하며(네이버 웨일 생중계 등), 심사위원회의 결정에 따라 부분적으로 비공개할 수도 있다.

< 투표제 평가항목 >

평가항목		평가주안점	평가비중
	계		100점
제안서	A.업무에 대한 이해도	① 업무에 대한 전반적인 이해도 - 본 조성사업의 과업 범위와 내용 정의 - 시설 조성에 관한 관련계획 및 법령 적용방안, 설계 방향에서의 주요 고려사항 등 제반 사항 검토 - 사업계획, 설계 및 시공, 운영 등의 문제점 및 개선방안 제시	20점
	B.과제에 대한 제안	① 부지이용계획(배치계획) - 부지특성, 연구동 및 별동 관계, 단지 내 도로 및 시설물과의 관계를 고려한 최적의 배치개념 - 토지이용, 시설 이용 접근성 및 합리적인 이용동선 계획 - 토공량을 최소화할 수 있는 합리적인 시설 배치 계획 ② 스페이스 프로그램 조정 및 미래지향적 내부공간계획 - 연구동 및 별동, 공공시설 이용자의 동선분리/층별조닝계획 - 증축 및 미래지향적 가변성 있는 공간계획 등 - 화재 등 비상상황 발생 시 피난을 고려한 공간계획 및 설비시스템 적용 방안 ③ 공공건축물로서의 건축적·기능적 상징성 확보계획 - 환경친화적 건축기법과 재료의 적용으로 시설의 에너지 효율을 고효율로 끌어올리고 장기적인 에너지 절감방안을 제시 - 채광 및 조망 등 우수한 환경 확보 - 산업단지 내 연구시설의 입면 디자인 제안	20점 20점

C.사업수행 계획	① 원활하고 합리적인 수행계획 - 용역기간 및 중점 사항 반영한 설계 일정 제시 - 효과적인 분야별 협업 방안 구상 - 완성도를 높이면서도 합리적인 의사결정 방안 제시	10점
공모안 발표	추진의지의 적극성/공모안 작성 요건 위반 사항 등	10점

6) 실격 사항

가) 실격기준

- ① 건축법 등 관련법령을 중대하게 위배한 경우
- ② 참가자격기준 및 제출물 규격을 현저히 위반하였을 경우
- ③ 제출도서에 해당업체를 특정할 수 있는 문구나 이미지 등이 포함되어 제출도서의 익명성에 위배되는 경우
- ④ 심사 전에 심사위원 등 관련자와 접촉하여 설명을 한 경우
- ⑤ 직·간접적으로 심사에 영향을 미치는 부당한 청탁이나 압력을 행사한 경우
- ⑥ 기존에 공개된 타인 또는 본인의 작품이거나 그와 유사한 경우
- ⑦ 응모자격이 없는 자 또는 응모 및 제출서류를 허위로 작성한 경우
- ⑧ 등록 취소, 휴업, 폐업, 업무정지 등의 사실을 숨기고 응모한 사실이 발견되었을 경우
- ⑨ 그 밖에 이에 준하는 사유로 심사위원회가 실격시키는 것이 타당하다고 판단하는 경우

※ 발주기관은 심사 전 실격 및 감점사유가 확인되는 경우에는 심사위원회에 통보

7) 심사 시 가점기준

- 가) 공고일 기준 강원특별자치도 내에 주된 영업소를 둔 지역업체와 공동수급체를 구성하여 참여한 경우 지역업체 참여비율에 따른 점수 적용(평가기준점수와 별도로 가점 부여)
- 나) 지방자치단체 입찰시 낙찰가 결정기준, 행정안전부 예규에 따라 지역업체 참여도에 대하여 가점기준을 적용

지역업체 참여도	전체 참여업체 중 지역업체의 합산 참여비율에 따른 점수 - 지역업체 합산비율 40% 이상 : 3점 - 지역업체 합산비율 40% 미만 20% 이상 : 1점
-------------	---

8) 입상자에 대한 보상

가) 입상자에 대한 보상

① 최우수작(당선작) 1점: 기본 및 실시설계권 부여

② 입상작 보상 및 시상내용 : 최대 4점

※ 당선자 외 기타 입상자 선정 및 보상은 한국농어촌공사 「건축설계 공모 기준」에 따라 아래와 같으며 보상예산은 1천만원임.

접수 작품 수	기타입상자 수	보 상 비 용
7개이하	1	보상예산의 1/3
11개이하	2	보상예산의 4/10, 3/10
17개이하	3	보상예산의 4/10, 3/10, 2/10
18개이상	4	보상예산의 4/10, 3/10, 2/10, 1/10

접수작품수	총보상비용	당선작	우수작	가작1	가작2	가작3
7개이하	660만원	설계권	330만원			
8개~11개	700만원	설계권	400만원	300만원		
12개~17개	900만원	설계권	400만원	300만원	200만원	
18개 이상	1000만원	설계권	400만원	300만원	200만원	100만원

※ 입상자 이외의 작품은 별도의 비용을 지급하지 않음

※ 입상자에 대한 보상 통지일로부터 30일 이내에 제안서의 작성 비용에 대한 보상 요청을 하지 아니하는 경우에는 보상금에 대한 권리를 포기한 것으로 간주함

※ 공동응모의 경우 대표건축사에게 보상비를 지급

나) 심사결과가 공모목적에 부합하지 않거나 제안서 수준이 현저히 떨어진다고 판단될 경우에 심사위원회는 의결을 거쳐 당선자를 선정하지 않을 수 있으며, 제출된 제안서가 5개 미만일 때는 당선자만 선정

다) 당선자가 설계권을 포기하거나 여타의 사유로 설계를 진행할 수 없는 경우에는 차순위자를 설계수행자로 선정할 수 있으며, 이때 기 지급된 보상금이 있을 경우 계약금액에서 공제함

라) 당선자가 제출한 서류 등에 허위사실이나 중대한 결함이 발견되었을 경우에 발주기관은 그 사실을 당선자에게 통보하여 당선을 취소하고 차순위 기타입상자에게 설계권을 부여할 수 있음

5. 공모안 심사 및 발표

가. 심사 및 발표

- 1) 일시 : 2024. 10. 15.(화) 14:00 ~
 - 2) 장소 : 한국농어촌공사 강원지역본부 4층 대회의실
 - 3) 발표 방법
 - ① 제안서 발표는 PT 15분, 질의응답 10분으로 한다.
 - ② 발표자는 업체대표, 담당건축사 또는 소속 임·직원으로 제한한다.
(위임장, 신분증, 재직기간이 명기된 재직 증명서를 지참)
 - ③ 발표자료는 별도로 작성하지 않고 제출된 제안서를 PDF형식으로 작성한 파일을 활용하여 발표하여야 함
 - ④ 발표순서는 심사 전까지 내부적으로 추첨하여 정한다.
 - ⑤ 심사당일 발표순서 추첨시간에 반드시 응모자 대기장소에 대기하여야 한다
 - ⑥ 추첨시간까지 참석하지 않는 업체는 해당 업체를 제외하고 발표순서 추첨을 진행하며 심사대상에서 제외한다.
- ※ 「건축 설계공모 운영지침 제13조 6항」에 따라 발주기관이 심사위원회에 참여하여 심사위원의 질의에 답변할 수 있음

나. 심사결과 발표

- 1) 일시 : 2024. 10. 16.(수) 15:00
- 2) 방법 : 서면 및 전화 통보, 세움터 게시, 한국농어촌공사 홈페이지 게시

6. 계약에 관한 사항

가. 일반사항

- 1) 계약서는 대한민국 국내법에 따라 한국어로 작성한다.
- 2) 발주처의 사전승인 없이는 계약의 모든 사항에 대하여 하도급 계약을 할 수 없다.
- 3) 당선자는 계약 시 대한민국의 관련 법률규정을 준수하여야 한다.
- 4) 발주처는 당선작품에 대한 설계용역 과정에서 수정을 요구할 수 있으며, 계약자는 그 요구가 전체 작품의 개념을 현저히 훼손하지 않는다고 판단할 때는 이를 수용하여야 한다.
- 5) 당선자는 본 지침서의 내용을 계약이행 기간에도 준수하여야 한다.

나.계약의 당사자 조건

- 1) 당선된 후(계약 시), 대표자(당사자)는 건축사사무소 등록을 필하고 관계 법령에 결격사유가 없는 자여야 하며, 공동수급자의 경우 계약 관련 법령 등에 의해 저촉되지 않아야 한다.
- 2) 당선자는 심사위원회가 보완을 요구한 사항을 비롯하여 발주자가 요구한 사항으로서 설계 수정이 필요한 경우 이를 반영하여야 한다.

다. 당선자의 의무

- 1) 당선자는 심사결과를 통보받은 날로부터 지정일 이내에 발주기관과 계약을 체결하여야 함
- 2) 당선자는 설계진행 시 발주기관과의 협의 결과에 따라 설계 보완이 필요할 때 추가·삭제·수정·보완·변경에 응해야 함
- 3) 제안서를 허위로 작성한 사실이 발견되거나 사업수행 중 당초 제안된 내용을 충족하지 못할 경우에 발주기관은 계약을 해지할 수 있으며 이로 인하여 발생한 피해에 대하여 당선자는 손해배상 책임을 부담함
- 4) 설계비는 사업에 필요한 각종 심의 및 인·허가 등의 각종 기술용역 및 제반 업무를 포함하며, 기타 발주기관이 요구하거나 필요로 하는 자료의 제출 등 제반 사항 이행비용이 포함되어 있음
- 5) 설계 중 각종 협의, 관련절차 이행 및 발주기관의 사정 등으로 과업이 지연될 경우에는 발주기관의 승인하에 과업기간을 연장할 수 있음
- 6) “기본 및 실시 설계용역”을 수행함에 있어 사전조사를 소홀히 하여 건설공사의 소요비용을 현저히 증가시키거나 과장 및 허위사실이 확인될 경우에 발주기관은 계약을 해지할 수 있음
- 7) 본 지침서 및 설계용역의 과업 범위는 발주기관과 협의하여 일부 조정될 수 있다.

7. 기타 사항

가. 규정의 준수

- 1) 참가자는 설계공모에 등록함으로써 본 규정을 준수하는 것으로 간주하며, 이 규정을 위반한 참가자는 설계공모 참가자격을 상실하게 된다.
- 2) 기타 본 규정에서 명시하지 아니한 사항은 「건축 설계공모 운영지침」(국토교통부 고시 제2023-180호, 2023.4.1.)을 준용한다.

- 3) 당선자에게 실격사유가 발견된 경우 계약체결 전에는 당선을 무효로 하고 계약체결 이후에는 체결된 계약을 무효로 하며 해당자는 민·형사상의 책임을 진다. 기타 입상작의 경우에는 입상을 무효로 하며 입상자는 지급받은 보상금을 전액 반환하여야 하고 민·형사상의 책임을 진다.

나. 제출 작품에 대한 소유권 및 저작권, 반환

- 1) 설계도서의 저작권은 발주기관에 귀속되며, 당선자는 발주기관의 서면동의 없이 이의 일부 또는 전체를 다른 곳에 사용하거나 양도할 수 없음
- 2) 응모자가 제출하는 모든 작품은 순수 창작물이어야 하고, 제3자의 저작권을 침해하지 않아야 함
- 3) 주관부서등은 당선작을 포함한 입상작은 반환하지 않고 보관할 수 있다.
- 4) 수요기관은 입상작을 전시 또는 출판 등으로 사용, 공개할 수 있다.
- 5) 입상작 이외의 공모안은 심사완료 후 7일 이내 반환 요청 하여야 하며, 찾아가지 않을 경우 주관부서 등이 임의 처분할 수 있으며 이의를 제기할 수 없다.

II. 건축설계 지침

1. 일반사항

가. 건립 방향

- 1) 천연물소재 전주기 표준화 허브시설 구축으로 천연물산업의 선순환 생태계 구심점, 천연물소재 전주기 표준화를 지원하고 서비스를 확산하기 위한 랜드마크적 시설로 계획
- 2) 미래지향적이고 변화하는 환경에 대응할 수 있는 다양한 공간이 확보되고, 안전성과 편리성이 증진된 시설로 계획
- 3) 주변 환경을 고려하여 미려하면서도 에너지 절감 및 유지관리에 용이한 건물로 계획
- 4) 부지의 특성을 고려하여 주변건물과의 관계, 산업단지 내에서의 동선과의 유기적인 연계 등을 고려한 건축물의 배치, 조경 및 토지이용 계획
- 5) 주어진 공사비 범위 내에서 계획하여야 하며, 예산절감이 가능한 경제적인 설계가 되도록 계획
- 6) 주차대수는 법정대수 이상으로 계획하고 원재료반입, 장비반입 등을 위한 대형주차구획을 고려

나. 부지

- 위 치 : 강원특별자치도 강릉시 사천면 방동리 803-7
- 부지면적 : 8,231㎡ (준공업지역)
- 사업부지 위치도



※ 건립 예정 부지는 부지정지 및 기반시설 완료지역임

다. 사업부지 현황



라. 건축물

1) 구 조 : 철근콘크리트조

2) 규 모 : (연면적) 6,073㎡, (층수) 지하1층 ~ 지상3층

※ 설계 제안 시 변경 가능 (공사비 범위 내 연면적 6,073㎡ +3%, 층수 변경 가능)

3) 주요 시설별 면적계획(Space Program) (안)

공간 구성		계(㎡)	비율(%)	비고
세척, 건조, 보관 시설	세척실, 건조실, 보관실, 휴게실, 원재료 창고 등			원재료 세척, 건조, 보관 등 전처리 공간 냉동, 냉장, 실온 보관실 구분 엘리베이터, 계단, 복도, 공용화장실 등 공용면적 포함면적 별동으로 계획
	소계1	1,009.0	16.7	
유틸리티 시설	보일러, 전기실, 기계실 등	510.0	8.4	엘리베이터, 계단, 복도, 공용화장실 등 공용면적 포함면적
	주차장	630.0	10.4	
	소계2	1,140.0	18.8	
제조공정 표준화 시설	제조공정 표준화시설 원료 및 제품 보관실, 휴게실 등			엘리베이터, 계단, 복도, 공용화장실 등 공용면적 포함면적
	소계3	1,308.0	21.5	
분석 및 검증 지원시설	유효성분 규명실, 동등생산 검증 지원실, 효능검증 지원실, 휴게실, 인증 및 성적 지원실 등			엘리베이터, 계단, 복도, 공용화장실 등 공용면적 포함면적
	소계4	1,308.0	21.5	
운영 사무실	사무실, 교육실 및 회의실 편의시설, 휴게실, DB 플랫폼 운영실 등			엘리베이터, 계단, 복도, 공용화장실 등 공용면적 포함면적
	소계4	1,308.0	21.5	
전용면적		3,913.0	64.4	
공용공간 면적		2,160.0	35.6	엘리베이터, 계단, 복도, 공용화장실 등 효율적인 공용면적 제안
총면적		6,073.0	100.0	전체연면적 +3% 범위로 경제적인 시설면적 제안

※ 상기 Space program은 기준(안) 이며, 설계안 구성 시 변경이 가능함 (수용인원 약 30명 기준)

※ 휴게시설 및 창고 등의 보관시설을 충분히 고려

※ 공간의 효율적 조닝에 따라 층별공간구성 및 층수변경 자유롭게 제안가능

4) 장비 상세내용 : < 과업지시서 별첨 1> 참조

5) 세부시설 고려사항

- 가) 기능에 따른 층별 계획 시 (제조공정 표준화시설, 원료 및 제품 보관실 시설, 분석 및 검증지원시설, 인증 및 성적 지원실 등) <과업지시서 별첨1>의 장비 상세 내용을 참조하고 장비 동선구분을 고려하여 설계해야 함
- 나) 세척, 건조, 보관 시설 장비는 수집된 원재료를 세척하고 절단하고 건조 후 보관을 하기 위한 장비임
- 다) 제조공정 표준화 시설장비는 원료를 칭량하고 혼합 후 시료 추출과 농축, 시료 건조 및 분리, 분리 및 정제를 하기 위한 장비임
- 라) 분석 및 검증지원 시설 장비는 유효성분 규명, 동등생산 검증지원, 효능 검증 지원을 하기 위한 장비임
- 마) 유틸리티 및 기타 장비는 공조기, 수처리, 압축공기, 집진기 장비임
- 바) 연구실의 향은 가급적 남향을 중심으로 계획하며 지형과 대지형태, 조망, 일조, 통풍, 조경계획 등에 따라 조화를 이루도록 하고, 다양한 외부 공간 구성 및 공간의 연계가 될 수 있도록 함
- 사) 공용공간 : 홀, 로비, 복도, 엘리베이터, 전기실, 기계실, 휴게실, 층별 창고, 공용화장실(복지 및 관리지원공간) 등

마. 유의사항

- 1) 응모자는 현장을 답사하여 현장조건을 조사한 후 설계해야 함
- 2) 응모자는 모든 관계법규 및 제반 규정사항에 적법하게 설계해야 함
- 3) 당선자는 제안서에 기재된 참여기술자를 발주기관의 승인 없이 임의로 교체할 수 없음
 - ※ 부득이하게 교체할 경우에는 자격, 경력이 당초 참여예정자와 동등 또는 이상이어야 함
- 4) 사업 여건 변경 등으로 설계가 중단된 경우에는 설계비를 정산 할 수 있음
 - ※ 설계비에는 「건축법」 및 기타 관계 법령에 따른 심의, 인·허가 인증 등의 행정절차 대행과 그에 따른 비용도 포함되어 있음

Ⅲ. 첨부 문서

1. 제출서류 서식

【서식 1】 제안설계공모 응모신청서

【서식 2】 대표자 선임계 (동일한 건축사사무소에 대표건축사가 2인 이상인 경우)

【서식 3】 공동응모 대표자 선임계

【서식 4】 공동응모 협정서

【서식 5】 각서

【서식 6】 청렴서약서

【서식 7】 사용인감계

【서식 8】 위임장(*응모신청)

【서식 9】 서면질의서

【서식 10】 설계공모 제안서 제출서

【서식 11】 담당 건축사 경력 및 실적

【서식 12】 위임장(*제안서 제출)

【서식 13】 위임장(*발표 및 면접)

【서식 14】 심사번호 기재란 규격

【서식 15】 설계공모 제안서 표지

【서식 16】 심사위원 기피·회피 신청서

【서식 17】 개인정보 수집 및 이용 동의서

【서식 18】 사전접촉금지 서약서 및 사전접촉여부확인서

※ 제출서류 공고문 필히 확인

【서식 1】 제안설계공모 응모신청서

제안설계공모 응모신청서			
※ 접수번호			
대 표	업 체 명	사업자등록번호	
	대표자명	생년월일	
	주 소	전화번호	
		팩스번호	
E-mail			
공동응모	업 체 명	사업자등록번호	
	대표자명	생년월일	
	주 소	전화번호	
		팩스번호	
<p>『강릉시 천연물소재 전주기 표준화 허브 구축사업 제안설계공모』에 있어서 공모 및 설계지침서를 준수하여 응모할 것을 신청합니다.</p> <p>첨부 : 등록서류(공고문 참조)</p> <p>※ 공동응모자가 2인일 경우 공동응모협정서 및 관련 서류를 첨부할 것.</p> <p style="color: red;">※ 첨부 서류 중 주민등록번호 뒷번호는 별표(*)로 출력하여 제출바라며, 불가할 시에는 주민등록번호 뒷번호를 삭제 후 제출하여 주시기 바랍니다.</p> <p style="text-align: right; margin-right: 100px;">2024.</p> <p style="text-align: right;">신청인(대표자) : (인)</p> <p>한국농어촌공사 강원지역본부장 귀하</p>			

----- 절 취 선 -----

제안설계공모 응모신청 접수증			
공 모 명	강릉시 천연물소재 전주기 표준화 허브 구축사업 제안설계공모		접 수 인
접수번호			
업 체 명	휴대전화번호		
	팩스번호		
대표자명 (건축사)	사업자등록번호		
제 출 자	소속 : 직위 : 성명 : (인)		

【서식 2】대표자 선임계(동일한 건축사사무소에 대표건축사가 2인 이상인 경우 작성)

대표자 선임계

성명		생년월일	
주소		전화번호 (휴대폰)	

본인은 ()건축사사무소의 공동대표로서 한국농어촌공사 강원지역본부에서 시행하는 『강릉시 천연물소재 전주기 표준화 허브 구축사업 제안설계공모』와 관련하여 상기인을 대표자로 선임하고, 제안설계공모에 관한 모든 권한을 위임합니다.

* 붙임 : 공동대표임을 증빙하는 서류

2024. . .

업체명 :

공동대표성명 : (인)

한국농어촌공사 강원지역본부장 귀하

【서식 3】 공동응모 대표자 선임계(공동응모 시 작성)

공동응모 대표자 선임계

성명		생년월일	
주소		전화번호 (휴대폰)	

본인은 ○○○건축사사무소의 대표로서 한국농어촌공사 강원지역본부에서 시행하는 『강릉시 천연물소재 전주기 표준화 허브 구축사업 제안설계공모』와 관련하여 상기인을 대표자로 선임하고, 제안설계공모에 관한 모든 권한을 위임합니다.

2024. . .

○ 공동응모 대표업체

업체명 :

주소 :

대표자 : (인)

○ 공동응모 참여업체

업체명 :

주소 :

대표자 : (인)

한국농어촌공사 강원지역본부장 귀하

공동응모 협정서

제1조 (목적)이 협정서는『강릉시 천연물소재 전주기 표준화 허브 구축사업 제안설계공모』를 (), ()가 공동으로 응모하여 업무를 수행함에 있어서 각 업체 및 개인이 준수하여야 할 사항을 정함에 있다.

제2조 공동응모 대표업체(이하 대표업체와 같다)의 명칭, 사무소의 소재지 등은 다음과 같다.

1. 업 체 명 :
2. 소 재 지 :
3. 대표자성명 :

제3조 (공동응모의 구성원) 대표업체(자)를 제외한 공동참가업체(자)의 구성원은 다음과 같다

1. 업 체 명 :
2. 소 재 지 :
3. 대표자성명

제4조 (대표업체의 권한) 대표업체는 주관기관 및 제3자에 대하여 공동참가업체(자)의 구성원을 대표하여 문서의 제출 및 수령, 권리의 획득 및 포기 등에 관한 의사 표시 권한을 가진다.

제5조 (효력기간) 본 협정서는 당사자 간의 서명과 동시에 발효하며, 설계공모의 이행으로 종결된다. 다만, 당선작으로 결정되어 설계 시에는 최종 설계종료 후 종결된다.

제6조 (의무) 공동참가업체(자) 구성원은 제1조에서 규정한 목적을 달성하기 위하여 신의를 바탕으로 성실하게 필요한 모든 지식과 기술을 활용할 것을 약속한다.

제7조 (구성원 상호간의 책임) 구성원은 과업수행과 관련하여 제3자에게 끼친 손해 및 구성원이 다른 구성원에게 끼친 손해를 구성원 상호간 협의하여 배상한다.

제8조 (권리.의무의 양도제한) 구성원은 이 협정서에 의한 권리.의무를 제3자에게 양도할 수 없다.

제9조 ① 구성원 중 대표업체가 중도에 탈퇴하거나 그 일원의 탈퇴로 응모 자격 요건에 미달하게 될 경우에는 응모작을 제출할 수 없다.
② 구성원 중 일원이 중도 탈퇴하였을 때에는 즉시 발주기관에 서면으로 신고하며, 탈퇴업체(자)를 다른 업체(자)로 교체할 수 없다.

제10조 (협정서 작성 및 보관) 위와 같이 공동응모 협정서를 체결하고 그 증거로 구성원이 기명날인한 협정서를 각각 1부씩 보관한다.

2024. . .

○ 대표업체

업 체 명 : (전화번호)
소 재 지 :
대 표 자 : (인)
참여비율 : %

○ 공동응모 참여업체

업 체 명 : (전화번호)
소 재 지 :
대 표 자 : (인)
참여비율 : %

한국농어촌공사 강원지역본부장 귀하

【서식 5】 각서(공동응모 시 공동응모업체를 포함하여 작성)

각 서

본인(당사)은 『강릉시 천연물소재 전주기 표준화 허브 구축사업 제안설계공모』에 응모함에 있어 발주기관의 설계지침과 청렴서약서를 성실히 준수하고 만일 제반 규정, 지시, 지침의 위반 및 조정 불이행 등에 따른 어떠한 불이익도 감수할 것이며, 공모와 관련한 제안서 제출, 심사, 평가 결과 등에 대하여는 발주기관의 결정에 따를 것을 확약하고 이에 각서를 제출합니다.

2024. . .

(대표)업 체 명 :

주 소 :

대 표 자 성 명 : (인)

(공동응모)업체명 :

주 소 :

대 표 자 성 명 : (인)

한국농어촌공사 강원지역본부장 귀하

청 령 서 약 서

본인(당사)은 『강릉시 천연물소재 전주기 표준화 허브 구축사업 제안설계공모』에 응모함에 있어 공정하고 투명한 심사가 되도록 협조하겠으며, 제출서류 전반에 대한 허위기재, 공모 및 심사 전 과정에서 심사결과에 영향을 주기 위하여 심사위원이나 발주기관의 관계자와 직·간접적으로 접촉, 연락하거나 금품, 향응, 기타 어떠한 유형의 편익도 제공하지 않을 것이며, 이를 위반할 시에는 당선 취소 등의 처분 및 관계 법령에 따라 책임을 지겠습니다.

2024. . .

(대표)업 체 명 :

주 소 :

대 표 자 성 명 : (인)

(공동응모)업체명 :

주 소 :

대 표 자 성 명 : (인)

한국농어촌공사 강원지역본부장 귀하

사 용 인 감 계

사용인감	인 적 사 항
	업 체 명 : 주 소 : 대 표 자 :

상기인은 위 인감을 한국농어촌공사 강원지역본부에서 시행하는 『강릉시 천연물소재 전주기 표준화 허브 구축사업 제안설계공모』에 수반되는 모든 행위에 대하여 위의 인감을 사용하고자 하며, 동 인감을 사용함으로써 민·형사상의 문제가 발생할 경우 상기인이 책임질 것을 확약하고 이에 사용인감계를 제출합니다.

2024. . .

주 소 :

상 호 :

대표자 :

(인)

한국농어촌공사 강원지역본부장 귀하

【서식 9】 서면질의서

서면질의서			
공 모 명	강릉시 천연물소재 전주기 표준화 허브 구축사업 제안설계공모		
설 계 사무소명		신 청 접수번호	
대 표 자 (건축사)	(인)	전화번호	
주 소		e-mail	
지 침 서 (Page)	질 의 내 용		
한국농어촌공사 강원지역본부장 귀하			

※ 서면질의서 접수사항을 반드시 담당자를 통해 확인하시기 바랍니다.

※ 담당자 : ☎ 033-240-9686 / 이메일 : arch4764@ekr.or.kr

【서식 10】 설계공모 제안서 제출서

설계공모 제안서 제출서				
※접수번호				
대표 설계 사무소	업체명		전화번호	
	대표자 (건축사)		팩스번호	
	주소 (우)		사업자등록번호	
공 동 응 모	업체명		e-mail	
	대표자		전화번호	
	주소 (우)		팩스번호	
<p>한국농어촌공사 강원지역본부에서 시행하는『강릉시 천연물소재 전주기 표준화 허브 구축사업 제안설계공모』에 첨부와 같이 제안서를 제출합니다.</p> <p>첨부 1. 응모 신청 접수증 2. 관련 도서 및 서류 일체</p> <p style="text-align: right;">2024. . . .</p> <p style="text-align: right;">신청자(대표자) : (인)</p> <p>한국농어촌공사 강원지역본부장 귀하</p>				

----- (인) ----- 절 취 선 ----- (인) -----

설계공모 제안서 접수증				접 수 인
공 모 명	강릉시 천연물소재 전주기 표준화 허브 구축사업 제안설계공 모			
접수번호				
업 체 명		전 화 번 호		
대 표 자 (건 축 사)		사 업 자 등 록 번 호		
제 출 자	소 속 :	직 위 :	성 명 :	

【서식 14】 심사번호 기재란 규격

심사번호 기재란 규격

<심사번호 기재란 - 테두리선 1.0mm 진하게>

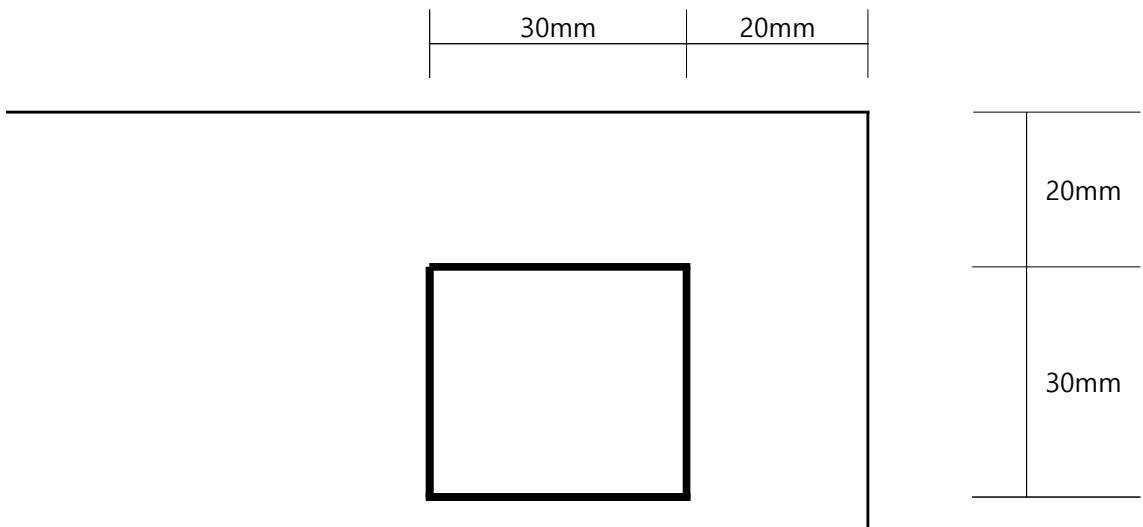

【서식 15】 설계공모 제안서 표지(규격: A3, 횡)

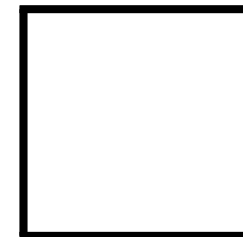

강릉시 천연물소재 전주기 표준화 허브 구축사업성사업 제안 설계 공모 제안서

2024. .

인식명칭

※ 원본 1부 : 업체명 표기, 사본 7부 : 강릉시

※ 표지 글씨는 흑색(컬러 사용 불가), 좌측 본드 접착 편철, 테두리 없음

개인정보 수집 및 이용 동의서

동의자 (공모 또는 계약 참가 신청자 및 권한대리인)	업 체 명		부 서 명	
	휴대폰번호		성 명	

개인정보의 수집 및 이용

- 개인정보 수집 및 이용 목적 : 강릉시 천연물소재 전주기 표준화 허브 구축사업
공모 및 계약 관련
- 수집하는 개인정보 항목
 - 공모참가 신청자 : 성명, 소속(부서), 휴대폰번호, 생년월일, 주소
 - 공모권한 대리인 : 성명, 소속(부서), 휴대폰번호
- 개인정보의 보유 및 이용기간
 - 강릉시 천연물소재 전주기 표준화 허브 구축사업 제안설계공모
및 설계 완료시까지
- 동의 거부 권리 안내
: 동의인은 본 개인정보 수집에 대한 동의를 거부할 수 있음.
(단, 이 경우 공모에 참여할 수 없거나, 공모에 관한 권한을 수입 받을 수 없음)

위와 같이 개인정보를 수집·이용하는데 동의하십니까? (예, 아니오)

2024년 월 일

본인

(서명 또는 인)

※ (공모참가신청자(법인의 대표자)의 서명이 힘들 경우, 인감으로 대체 가능함)

- 공모참가신청자(대표자)와 위임장에 의한 권한 대리인은 본 개인정보 수집 및 이용 동의서를 각각 1부씩 제출하여야 함. (단, 공모참가신청자와 대리인이 동일인일 경우에는 1부만 제출)
- 공모(또는 계약)참가신청자(법인의 대표자)의 경우 '휴대폰번호'는 선택사항이며, 동의서 제출 사유는 필수제출 서류인 인감증명서 및 등기부등본에 기재되는 대표자의 생년월일, 주소 정보를 수집하기 위함임

【서식 18】 사전접촉 금지서약서 및 사전접촉 여부확인서

사전접촉 금지서약서 및 사전접촉 여부확인서

본인(심사위원, 공모 참가자)은 한국농어촌공사에서 시행하는「강릉시 천연물소재 전주기 표준화 허브 구축사업 제안설계공모」 심사위원 또는 공모 참가자로 참여하면서 심사위원, 공모 참가자 간 사전에 접촉을 금지할 것을 서약하고, 사전에 접촉이 없었음을 확인합니다.

2024년 월 일

업 체 명(소속) :

주 소 :

대 표 자 :

(인)

한국농어촌공사 강원지역본부장 귀하