설계 제안공모 지침서

[정라초등학교 그린스마트스쿨 조성공사]

2022. 11.

강원도삼척교육지원청

(행정과)

목 차

I. 개요

- 1. 사업의 목적 1
- 2. 사업의 주요내용 1

II. 설계 제안공모 요강

- 1. 설계공모 목적 2
- 2. 설계공모 방법 2
- 3. 설계공모 참가자격 2
- 4. 설계공모 응모제한 3
- 5. 설계공모 일정 4
- 6. 참가 등록(신청) 4
- 7. 현장 설명회 5
- 8. 질의 및 답변 5
- 9. 제안서 제출 6
- 10. 제안서 발표 및 심사 7
- 11. 심사결과 발표 및 당선작 통보 7
- 12. 기타사항 7

III. 설계의 기본지침 및 주안점

- 1. 설계의 기본지침 8
- 2. 설계의 주안점 11
- 3. 시설규모 13

IV. 설계공모 제안서 작성 및 제출

1. 제안서 작성 일반사항 14
2. 작성내용 14
3. 제출물의 형식과 규격 및 작성기준 16

V. 제안공모 심사

1. 심사위원회 구성 및 운영 18
2. 평가 기준 및 심사방법 20
3. 실격 및 감점기준 22
4. 심사결과 발표 및 공모안 반환 23
5. 입상작 선정 24
6. 제출 공모안에 대한 지적 재산권 24
7. 당선작 선정 이후의 조건 24
8. 기타사항 25

VI. 각종 서식

VII. 사전 기획서

※ 사전기획서는 응모신청자에게 별도 제공

설계 제안공모 지침서

I. 개요

1. 사업의 목적

- 가. 그린스마트스쿨 사업으로 노후화 시설의 개축을 통하여 교수학습 혁신이 가능한 미래형 학교로 전환
- 나. 교육공동체 참여를 기반으로 미래학교에 대응하는 학습 공간, 학생의 생활 지원 공간, 지역사회와 함께하는 공간 등 효율적이고 유연하며 지속 가능한 학교 환경 조성
- 다. 공간혁신에서 나아가 디지털 기술 기반의 「스마트한 학습환경」, 친환경·생태학습 장으로서의 「그린학교」, 지역사회와 연계된 「학교 복합화」를 통해 미래형 학교 구현하고자 함.

2. 사업의 주요내용

- 가. 공 모 명 : 정라초등학교 그린스마트스쿨 조성공사 설계 제안공모
- 나. 위 치 : 강원도 삼척시 정상동 344외 8필지
- 다. 대지면적 : 26,802㎡
- 다. 사업개요

- 1) 건축물의 용도 : 교육연구시설 중 학교(초등학교)
- 2) 사업규모 : 개축 1동(1,827㎡), 외부 공간 조성 1식(철거 교사동 위치 등)
- 3) 신축규모
 - 용 도 : 교육연구시설(교실 등)
 - 층 수 : 지상3층(예정)
 - 연면적 : 약 1,827㎡(±3%내외)
- 4) 철거대상

건물명	건축년도	구조	층수	건축면적(㎡)	연면적(㎡)	비고
교실2동	1971	철근콘크리트조	지상2층	913.71	1,827.42	개축

마. 설계범위

- 1) 설계업무[기본계획 및 중간설계, 실시설계, 인테리어설계]
 - 건축, 토목, 조경, 기계설비, 전기, 통신, 소방, 철거, 폐기물 처리 등
- 2) 사후 설계관리(건축물관리대장생성 및 작성 제출)

- 3) 에너지효율등급인증, 제로에너지건축물인증에 준하는 설계(설계 시 발주청과 협의)
 - 4) 장애물없는생활환경(BF) 예비인증 취득(별도추진-과업내용에서 제외)
 - 5) 각종 심의자료 작성 및 이에 따른 제반업무 수행(심의필)
 - 6) '설계의도 구현'을 위한 설계자의 업무 내용(건축서비스산업진흥법 시행령 제19조) 현장방문, 자문회의 참석 등에 대한 참석 수당 별도 지급
 - 7) 공공발주사업에 대한 건축사의 업무범위와 대가기준 별표2) 건축 설계에서의 도서작성 '중급'의 작성업무
 - 8) 사전기획 검토 심의, 공공건축심의, 공모심사위원 의견, 사용자 참여 협의 등 각종 심의 결과 및 협의 사항의 설계 반영
 - 9) 기타 발주청이 요구하는 사항
- 바. 예정공사비 : 3,957,000천원(부가가치세 포함)
- 사. 예정설계용역비 : 197,580천원(부가가치세, 손해보험료 포함)
- 아. 용역기간 : 설계용역 착수일로부터 210일간
- ※ 계획설계(60일), 중간설계(30일), 실시설계(120일)
- 자. 기타사항
- 1) 공모기간 중 추가로 배포할 자료나 제공할 정보가 있을 경우에는 별도 안내하고, "강원도삼척교육지원청홈페이지(<https://sce.gwe.go.kr>) ☎ 교육행정 ☎ 시설행정"에 게재할 예정이므로, 이를 열람하지 못함에 따른 모든 책임은 참가자에게 있다.
 - 2) 사전기획 보고서는 참고용으로 최종 접수자에 한하여 별도 제공 예정

II. 설계 제안공모 요강

1. 설계공모 목적

본 공모는 정라초등학교의 그린스마트스쿨 설계를 위한 것으로, 설계자 선정 이후 공간·교육기획가, 학교구성원, 삼척교육지원청 관계자와 긴밀한 협의를 통해 설계안을 완성해 나가는 사용자참여설계 방식으로 진행될 예정으로, 완성된 설계안을 평가하는 것이 아니라 설계자의 경험과 역량, 수행계획 및 방법 등을 기술한 제안서를 종합적으로 평가하여 그린스마트스쿨사업 과업수행에 적합한 설계자를 선정하고자 한다.

2. 설계공모 방법 : 제안공모(전국공모)

※ 「건축 설계공모 운영지침」 제29조에 따른 제안공모 : [국토교통부고시 제2021-872호] 참조

3. 설계공모 참가자격

- 가. 「건축사법」에 의한 건축사 자격을 소지하고 같은 법에 따라 건축사 업무 신고를 마친 자로서 관계법에 따른 결격사유가 없는 자이어야 한다.
- 나. 외국 건축사 자격을 취득한 자로서 「건축사법」에 따른 국내 건축사사무소 개설자와 공동업무수행 협약을 한 자. (단, 국내 건축사 사무소 개설자를 대표자로 선임하여야 하며, 모든 법적 권리와 의무사항은 대표자에게 귀속된다.)
- 라. 공동 응모를 하고자 하는 경우에는 공동 응모자 모두 “가”의 자격 조건을 갖추어야 하고, 과반수의 비율을 가진 응모자를 대표자로 지정하여야 하며, 공동응모협정서 및 대표자선임계를 제출하여야 한다.
- 마. 설계 공모 당선자가 용역계약 시 전기, 통신, 소방분야 설계업 면허가 없을 경우, 전기 분야는 전력기술관리법에 따른 전력 종합설계업 또는 전력전문설계업 제1종 등록을 필한 자 또는 기술사법에 따른 건축전기설비기술사 사무소를 개설 등록한 자, 통신 분야는 엔지니어링산업진흥법에 따른 엔지니어링 활동주체로 등록을 필한 자 또는 기술사법에 의한 정보통신분야 기술사사무소를 개설 등록한 자, 소방분야는 소방시설공사업법에 따른 전문소방시설설계업 또는 일반소방시설설계업(기계·전기)등록을 필한 자와 공동도급(분담이행방식)하여야 한다.

4. 설계공모 응모제한

- 가. 건축설계공모 공고일을 기준으로 등록취소, 휴·폐업, 업무정지나 기타 이에 준하는 행정 관청의 행정처분을 받고 그 기간 중에 있는 자는 본 설계공모에 참여할 수 없다. (참가신청 시 건축사협회 등 공인기관에서 발급한 증빙서류 첨부할 것)
- 나. ‘참가신청’ 등록을 하지 않은 자는 공모안을 제출할 수 없고, 이미 제출된 공모안은 수정·보완할 수 없다.
 - ※ 제출된 공모안은 심사가 완료되기 전까지 반환하지 않음.
- 다. 참가등록자는 1개의 공모안 만을 제출할 수 있으며, 중복 공모한 사실이 발견된 자는 참가자격을 박탈한다.

5. 설계 공모 일정

구분	일정	비고
설계 공모 공고	2022.11.23.(수)	<ul style="list-style-type: none"> 강원도삼척교육지원청 홈페이지 조달청 나라장터
참가 신청(등록) (공고 후 5일)	2022.11.28.(월)	<ul style="list-style-type: none"> 방식 : 코로나19 확산방지를 위해 평가기관 이메일로 제출 sallyfa71@naver.com(발송후 042-385-8500~4확인)
현장 설명회 (신청 당일)	2022.11.28.(월)	<ul style="list-style-type: none"> 방식 : 코로나19 확산방지를 위해 현장 설명자료 홈페이지 게시 [홈페이지(https://sce.gwe.go.kr) 교육행정 시설행정]
질의접수 (현장설명회 이후 1일)	2022.11.29.(화)	<ul style="list-style-type: none"> 질의방법 : 평가기관 이메일(sallyfa71@naver.com) 시간 : 18:00까지 ※ 응모자(업체)별 1건에 한해 서면 질의
질의회신(예정) (질의접수 이후 3일)	2022.12.02.(금)	<ul style="list-style-type: none"> 강원도삼척교육지원청 홈페이지(https://sce.gwe.go.kr) 교육행정 시설행정에 게시
제안서 제출 및 접수 (공고일 이후 22일)	2022.12.15.(목)	<ul style="list-style-type: none"> 우편제출 또는 직접제출 : 재단법인 한국산업평가원 - 주소 : 대전시 유성구 계룡로 132번길 10(봉명동) 도안센터 406호
발표 및 작품 심사 (제안서 제출 이후 5일)	2022.12.20.(화)	<ul style="list-style-type: none"> 장소 : 대전광역시 시간 : 제안서 접수 시 안내
심사결과 발표(예정) (심사 이후 3일 이내)	2022.12.23.(금)	<ul style="list-style-type: none"> 강원도삼척교육지원청 홈페이지(https://sce.gwe.go.kr) 교육행정 시설행정에 게시 및 입상자에 한하여 개별 통지

※ 위 일정은 사정에 따라 변경될 수 있으며, 변경 시 유선이나 이메일을 통해 응모자에게 통지

6. 참가 등록(신청)

가. 일시 : **2022. 11. 28.(월) 18시까지**

나. 방식 : 코로나19 확산방지를 위해 평가기관 이메일로 제출

1) E-mail : allyfa71@naver.com(발송 후 042-385-8500~4 확인)

다. 제출서류 ※서류는 아래 '1)~14)' 순서대로 정렬하여 제출

1) 건축설계공모 응모신청서 1부. 【서식 1】

2) 위임장, 재직증명서 각 1부(대리인이 등록할 경우에 한함) 【서식 2】

3) 대표자 선임계 1부.(대표자가 2인 이상 또는 공동응모 할 경우에 한함). 【서식 3, 3-1】

4) 사업자등록증 사본 1부.

5) 건축사사무소 등록증 사본 1부.

6) 건축사 면허(자격)증 사본 1부.

- 7) 인감증명서 1부.
- 8) 사용인감신고서 1부. 【서식 4】
- 9) 법인등기부등본 1부(법인에 한함)
- 10) 국외 건축사자격증 사본(외국건축사 참여할 경우에 한함. 사실과 상이 없음 확인 필)
- 11) 4. 가 항에 대한 건축사협회 등 공인기관에서 발급한 증빙서류 1부(사실증명서)
- 12) 공동응모자의 경우 공동응모협정서와 상기 해당서류를 각각 제출하여야 함. 【서식 5】
 - ※ 사본 제출 시 원보대조필란에 해당건축사 날인.
 - ※ 외국어로 작성된 서류는 원본에 한글로 번역한 서류를 첨부하여 제출하여야 함.
- 13) 개인정보 수집 및 이용 동의서 1부 【서식 6】
- 14) 사전접촉금지서약서 및 청렴서약서, 서약서 각 1부 【서식 7, 8, 9】

7. 현장설명

가. 방식 : 코로나19 확산방지를 위해 자료 홈페이지 게시(2022.11.22.)

나. 홈페이지 : 강원도삼척교육지원청홈페이지(<https://sce.gwe.go.kr>) ☎ 교육행정 ☎ 시설행정

다. 내용

- 1) 사업목적 및 주요사항 안내
- 2) 공모 주요일정 및 과제설명

8. 질의 및 답변

가. 질 의

1) 접수기간 : 2022. 11. 29.(화) 18:00까지

2) 질의방법 : 평가기관(재단법인 한국산업평가원), 이메일 (sallyfa71@naver.com)

3) 접수방법 : 질의는 한글로 작성되어야 하며, 참가자(업체)별 1회에 한해(복수로 질의서를 제출한 경우 최초 질의만 인정하고, 공동응모의 경우 공동응모 대표자의 질의서만 인정) [서식10] 설계공모 서면질의서 서식에 의한 서면질의만 가능함 (개별전화문의 불가)

※ 질의서 발송 후 이메일 수신여부를 확인하여야 함

나. 답 변

1) 회신일시 : 2022. 12. 2.(금)

2) 회신방법 : 강원도삼척교육지원청홈페이지(<https://sce.gwe.go.kr>) ☎ 교육

행정 ☞ 시설행정에 일괄 게시

3) 유의사항

- 가) 질의사항에 대한 우리교육청의 답변내용은 설계공모지침서를 추가 또는 수정한 것으로 간주함.
- 나) 접수된 질의서의 내용이 설계공모지침과 직접 관련이 없는 사항, 질의서가 관련 서식과 상이한 경우, 질의자의 인적사항 등 질의사항의 기재사항이 누락된 질의는 답변하지 않음.

9. 제안서 제출

가. 제출일시 : 2022. 12. 15. (목) 18:00까지 (시간 엄수)

나. 제출방법 : 우편제출 또는 직접제출

1) 우편제출 : 재단법인 한국산업평가원

- 주소 : 대전광역시 유성구 계룡로 132번길 10(봉명동) 도안센트럴프라자 406

호

2) 직접제출 : 우편제출 주소와 동일

※ 상기일시 외의 방문 제출은 허용되지 않으며, 우편 접수 시 지연 및 분실 등으로 인한 미도착은 발주기관 및 평가기관이 책임지지 않습니다.

다. 제출서류

1) 설계 공모 제안서 제출서 1부 【서식 11】

※ 대리인 접수 시 위임장 및 재직증명서, 신분증 지참

2) 담당 건축사 경력 및 실적 1부 【서식 12】

※ 담당건축사는 대표자 2인 이상 또는 공동응모 할 경우 '대표자선임제'에 명시된 대표자에 한함

3) 설계 공모 제안서 14부

※ 응모자를 인지할 수 있는 어떠한 암호나 기호 등(업체명 포함) 표기(식) 불가, 위반 시 실격 처리

4) 발표자료 1부 (빔프로젝터로 투영 가능한 PDF)

※ 제안서 내용을 수정 없이 저장하되, 표지는 제외하고 본문만 작성

5) 위 1)~4) 내용을 각각의 폴더로 저장한 USB 2매 (PDF 형식으로 저장)

6) 담당 건축사 경력증명서 및 유사 프로젝트 실적증명서 각 1부

가) 담당건축사의 경력

- 경력관리 수탁기관(대한건축사협회 등)의 경력증명서 제출

- 설계분야 기간으로 건축사 면허 취득일 이후 경력만 인정.

나) 담당건축사의 유사프로젝트 실적

- 실적관리 수탁기관(대한건축사협회 등)의 실적증명서(또는 발주기관이 확인한 실적증명서) 제출

- 실적은 공고일 기준 **최근 5년 이내**에 용역이 완료된 실적을 대상으로 하며, **‘교육연구시설 중 학교’**사업에 한함
- 영문 또는 약자로 표기된 실적은 주공종을 판별할 수 있는 추가 증빙 서류가 있을 경우에만 인정한다.

예) aaa project, 000기지(이전) 시설공사 등은 불인정

- 실적은 설계공모 공고서에 명시된 본 용역의 용도(건축법 제2조 제2항에 따른 용도)에 해당하고, 건축법 제2조제1항의 ‘건축’ 또는 ‘대수선’에 해당하는 건축 설계 수행실적만 인정*한다.

* 실적증명서에서 용도의 해당여부와 건축 또는 대수선 여부가 확인되지 않을 경우 실적으로 인정되지 않으며, 이 경우 응모자가 추가 증빙서류(건축협의회서, 허가서, 건축물관리대장 등)를 제출하여야 실적으로 인정한다.

그리고 민간실적의 경우에는 추가로 ‘계약서’와 ‘세금계산서 사본’(사실과 상위없음 날인)을 제출하여야 한다.

7) 응모신청서(참가 등록) 접수증

※ 모든 비용은 응모자 부담이며, 사본 제출 시 “사실과 상위 없음” 표기 후 인감 날인

10. 제안서 발표 및 심사

가. 일시 : **2022. 12. 20.(화) (시간은 제안서 접수 시 안내)**

나. 장소 : 대전광역시 (상세 주소는 제안서 접수 시 안내)

※ 일시 및 장소는 발주기관 사정에 따라 변경될 수 있음

다. 발표자 : 담당 건축사 또는 위임받은 업체 소속의 건축사(건축설계공모 공고일부터 재직하고 있어야 함)

라. 발표내용 : 수행계획 및 방법 제안

- 1) 발표자는 건축사 면허(자격) 사본, 재직 증명서 및 위임받은 경우 위임장을 지참하여 심사장소 도착(입실)
 - 2) 발표순서는 평가기관에서 추첨으로 순서를 정하며, 별도 장소에서 대기
 - 3) 발표는 공모안 제출일에 제출한 발표용 PDF 파일로 발표하며, 제안서 이외의 내용이나 업체를 인지할 수 있는 어떠한 내용도 사용 불가
 - 4) 발표시간은 업체당 제안서 발표시간 10분 이내, 질의응답 10분이내로 진행 예정 (심의위원회 의결에 따라 조정 가능)
 - 5) 심사 방법
 - 정량적 평가 : 평가기관에서 사전평가 후 심사위원회 의결 반영
 - 정성적 평가 : 심사 당일 심사위원회 평가
- ※ 구체적인 심사 방법은 설계 공모 심사위원회에서 결정

11. 심사결과 발표 및 당선작 통보

가. 심사결과 발표 : 제안서 심사 종료일부터 3일 이내 (2022. 12. 23. 예정)

나. 발표방법 : 강원도삼척교육지원청홈페이지(<https://sce.gwe.go.kr>) ☞ 교육행정 ☞ 시설행정에 일괄 게시 및 입상자에 한하여 개별 통지

12. 기타사항

가. 제안 공모 당선자의 의무

- 1) 당선자가 계약체결 이전에 부적격자로 판명되어 계약상대자 결정이 취소되거나 부도 등 불가피한 사유로 해당 계약을 이행할 수 없는 경우, 당선자가 포기서를 제출한 경우에는 심사위원회의 결정에 따라 기타 입상자 중에서 계약상대자를 선정하거나, 계약상대자를 정하지 아니할 수 있다.
- 2) 당선자는 설계용역 수행 시 각종 법령에 정하는 허가, 승인, 동의, 심의, 협의, 설명회 등 필요한 업무를 수급자 부담으로 이행하여야 하며, 발주기관이 이를 이행하는 경우 필요한 자료제출 등 발주기관의 업무수행에 협조하여야 한다.
- 3) 당선자는 과업지시서에 의거하여 충실한 설계도서를 작성하여야 한다.
- 4) 당선자가 정당한 이유없이 계약을 체결하지 아니하는 경우에는 부정당업자 입찰참가자격 제한 및 입찰보증금을 귀속하여야 한다.

나. 유의 사항

- 1) 응모자는 모든 관계법규 및 제반 규정에 적합하게 계획하여야 한다.
- 2) 응모자가 공모지침을 지키지 아니한 경우나 부정한 방법으로 응모하거나 심사결과에 영향을 미치는 행위를 한 경우에는 실격으로 한다.

Ⅲ. 설계 기본 지침 및 주안점

1. 기본 지침

가. 기본 방향

- 1) 공모의 목적, 응모요령을 준수하고 사업개요 등을 참고하여 계획하도록 한다.
- 2) 우수 인재 양성을 위한 교육기반을 조성하고 미래 교육 과정의 변화에 대응할 수 있는 교육 공간 창출과 미래지향적 학교시설로 건축
- 3) 지역사회 문화적 중심체로서의 역할을 분담할 수 있는 효율적이고 합리적인 기능의 배치와 창의력 넘치는 건물 조성
- 4) 학생과 교직원이 건강하고 편안하게 생활할 수 있는 생활속 환경교육의 장으로서의 학교환경 조성

- 5) 토지이용효율의 극대화 운동장 확보 및 기존건물과의 동선 고려
- 6) 건물의 재료는 경제성, 내구성, 안전성 등을 고려하고 외장의 화려함(고비용) 지양
- 7) 입지현황을 고려하여 공사비는 총예정사업비를 초과하지 않도록 설계한다.
- 8) 건축법, 도시계획법, 소방법, 설비기준령 등 관련법규에 위배되지 않도록 계획한다.

나. 기본 조건

- 1) 건축물의 용도, 규모, 형식에 맞는 설계의 적용
- 2) 향후 미래를 대비한 설계 계획
- 3) 수·변전실은 향후 유지보수 및 증설에 대비하여 계획
- 4) 각종 설비배관 및 기기에 대한 보수, 교체가 용이한 구조, 공간 확보 여부, 경제적인 장비 선정 및 시스템 구성
- 5) 냉·난방 시설계획은 에너지 절약, 유지 관리비 절감 등을 고려하여 계획
- 6) 이용자의 제 활동 등에서 그 안전성 및 건강에 지장을 주지 않으며, 쾌적하고 위생적인 실내 환경(온·습도, 공기의질, 소음 등)을 유지할 수 있는 시스템 설비 계획
- 7) 제안된 설계품질 수준에 따른 추정공사비의 실현가능성에 대한 적정성
- 8) 대지특성, 주변지형 및 환경조건을 분석한 지형계획으로 공사비의 최소화 실현
- 9) 현장여건 및 건물계획을 고려한 환경친화적(투수성 고려) 포장계획, 내구성을 비교 검토하여 현장여건에 적합한 공법의 적용
- 10) 장애인 등을 위한 접근로 및 편의시설은 관련법에 의거 계획
- 11) 「학급수」는 변경할 수 없음

2. 건축계획

가. 미래 교육과정의 변화에 대응할 수 있는 다양한 교육환경 조성

- 1) 교육과정 다양화에 대응할 수 있도록 시설물 사용 용도의 다변화
- 2) 향후 교육여건 변화에 능동적으로 대응할 수 있는 유연한 학습공간 구성
- 3) 학점제 등 학교급에 맞는 미래형 교육환경 구축

나. 교수 학습 방법에 따른 공간 계획

- 1) 대면-비대면 교수학습 활동을 고려한 에듀테크 기반 학습 환경 조성
- 2) 프로젝트형, 강의형, 체험형 학습 등 다양한 학습활동 공간 구성
- 3) 다양한 교수학습 활동을 지원할 수 있는 적절한 다목적 공간 구성

다. 사용자의 활동에 맞는 공간 계획

- 1) 학생 활동의 동선을 고려한 공간 배치
- 2) 자연적인 형태 창출
- 3) 색채환경 조성
- 4) 신체 발달에 대응한 변환 치수(높낮이) 적용(세면대, 창문 등)
- 5) 정적, 동적인 공간의 조화로운 영역 조성하되, 정적 영역은 방음 성능이 확보되도록 계획
- 6) 교과 외 쉼, 놀이, 자기주도 활동, 특기적성교육 등을 위한 공간 확보
 - 학생활동 및 필요공간 확보
 - 교사활동 및 필요공간 확보(교재연구, 휴게, 협업 등)
 - 지역주민 활동 및 필요공간 확보

라. 학교시설의 복합화로 지역사회 교육, 문화중심이 될수 있도록 조성

- 1) 시설의 복합화로 지역주민 활용 연계
- 2) 학생과 주민이 공용으로 활용할 수 있는 융통성을 고려한 효율적 공간 활용
- 3) 지역주민이 학교시설을 사용할 수 있도록 계획하고, 시설개방에 따른 동선분리, 보안계획 등을 수립

마. 친환경 학교 조성

- 1) 외부공간 계획 시 생활속의 환경교육의 장으로서의 그린스쿨, 녹색학교 환경조성 개념을 도입하고, 옥외시설물 계획 시 인접 공공시설물과의 일관성 유지
- 2) 건축계획 및 설계 고려 : 배치·평면계획, 녹지조성(생태공간, 생태조경계획), 생태학습장, 자연에너지 이용, 쾌적한 실내공간 유지, 건물형태
- 3) 설비적 측면 : 대체에너지(태양열, 지열, 풍력) 시설, 우수 및 중수도 시설, 온열환경, 소음차단, 표준조도 확보
- 4) 재료·시공적 측면 : 실내오염물질 농도 저감, 석면 미포함 자재 사용, 환경신기술 도입

바. 미적 조형성

- 1) 지역의 미적 요소를 함유하는 LAND MARK 역할
- 2) 색채의 기능 고려, 학습능률의 고려, 학생들의 발달 및 건강 특성 고려
- 3) 주변 지형과 경관을 고려하여 시설배치 및 매스 구성

사. 미래사회 대응계획

- 1) 학생수 증감에 따른 학급수 변동을 유연하게 대처할 수 있도록 계획 수립
- 2) 스마트스쿨 학교의 기반 조성으로 미래형 학교로의 환경 조성

- 3) 다양한 교육활동을 진행할 수 있는 유연한 복합 공간 구축
- 4) 학습-비학습 공간을 조화롭게 구성하여 삶과 배움이 있는 학습 환경 조성
- 5) 교육생태계를 확장할 수 있는 지역연계형, 학교 안·밖 학습활동 교류형 공간 조성

아. 에너지 절약계획, 에너지순환·자원 활용계획, 신재생에너지 계획

1) 에너지 절약계획

- 건물의 방위에 따른 배치, 용도 및 사용시간 등에 따른 평면계획과 조닝 계획
- 반투명·투명, 낮은 내부칸막이, 창외 형태 등을 검토하여 주광의 집성을 극대화
- 외벽, 지붕, 창호 등에서 발생하는 열교현상을 최소화, 출입구는 방풍실 계획
- 절수기기(절수용 변기, 변기세정수로 손 씻는 장치, 샤워인클로저, 절수형 샤워 헤드, 절수용 음수대 등) 계획 검토

2) 에너지 순환·자원 활용계획

- 투수성 포장 계획
- 교지 내 생태마당 마련 등

3) 신재생에너지계획

- 공공기관 신축건축물에 대한 신재생에너지 설치 의무화에 따른 신재생에너지 설비 설치계획.

자. 안전 및 무장애 계획

1) 안전계획

- 소방법 및 건축법 등에 적합한 방화 및 안전시설을 계획
- 학교진입 시 안전 확보, 동선의 원활성과 넓고 긴 시야 보장, 시설물의 안전설계, 재료 및 설비의 안전성)
- 유지관리의 효율성을 고려한 시설계획
- 내진구조 및 재해방지
- 재난 시 지역주민들의 대피 공간 활용
- 학교시설 안전관리기준에 적합하도록 설계

2) 무장애 계획

- 학생들의 접근성, 안전성, 식별성에 목표를 두고 설계
- “장애인·노인·임산부 편의증진보장에 관한 법률”의 기준에 따른 장애인 편의시설의 설치계획

- 휠체어 사용 시 적절한 공간이 확보될 수 있도록 계획
- 장애인 전용 주차공간은 이용이 편리한 위치에 계획

3. 설계의 주안점

가. 배치계획의 주안점

- 1) 교사동 개축과 기존 건물과의 유기적인 연계, 기능, 배치, 동선과 학생수업권 보장을 위한 계획 등 단계별 공사 진행 순서 등을 고려한 종합배치계획(마스터플랜) 제안
- 2) 일조 및 조망, 소음, 환기, 동간 간섭 등 합리적인 교육 환경을 조성할 수 있도록 공간환경을 종합적으로 고려
- 3) 개축 교사동과 인접한 기존 교사동과의 레벨차이를 이용하여 다양한 공간을 조성하고, 운동장과의 간섭을 고려하여 운동장 손실면적을 최소화
- 4) 개축 교사동과 기존 동, 외부공간의 입체적 연계와 효율적 활용, 그리고 기존 학교공간의 문제점 개선을 위한 배치
- 5) 개축 교사동을 철거한 위치에 안정성 및 활용성, 관리 방안 등을 종합적으로 고려한 친환경 상상놀이터, 다목적 구기장 조성(운영에 필요한 부속공간을 누락하지 않도록 유의할 것)
- 6) 현재 학교공간의 시간대별 동선 이용행태를 고려하여 안전성, 편의성, 기능성의 균형을 이룬 보.차 진출입 계획을 바탕으로 주차계획을 수립, 기존 주차장의 재정비 및 주차시설 증설
- 7) 공공성 확보를 위한 개방 공간 고려, 외부인(방문객)을 고려하여 학생과 주민 동선 분리, 경계 부분계획, 범죄예방환경설계 방안
- 8) 건물 내·외부에 사람과 사람을 이어주는 소통·휴식·체험·문화 공간 조성 제안

나. 공간 및 시설계획의 주안점

- 1) 미래학교의 5가지 요소(공간혁신_재구조화, 그린학교, 스마트학교, 학교복합화, 안전)를 고루 갖추되 교수학습 방법과 사용자 특성을 고려한 미래형 교육환경에 대응할 수 있는 공간조성 방안 제안
- 2) 주변 지역경관과 조화를 고려하여 건축물의 스케일 및 볼륨, 높이, 형태, 색상 등을 계획하고 학생들이 안정감과 편안함을 느낄 수 있도록 디자인적 요소 반영
- 3) 주출입구에서 접근시 개방감이 느껴지도록 주출입구쪽에 필로티 계획, 저층계획 등 시각적 개방감을 고려한 배치계획
- 4) 각 교사동으로 분산되어 있던 실을 사용빈도 및 필요성, 공간의 크기 등을 종합적으로 검토하여 재배치

- 5) 개축 기간 기존교사를 사용하여 학생들의 수업환경 유지
- 6) 기준 면적 내에서 배치, 층수, 동선계획 등을 조정하여 취지와 목적에 부합된 건축물 조성
- 7) 제시된 층별 프로그램(안)의 각 층에 제시된 실을 필수적으로 계획하되 각 실의 위치 및 규모는 법정 규모내에서 변경 가능(단, 공용공간의 면적은 전체면적의 40%이상 유지)
- 8) 외부공간과 연계한 효과적인 학습운영을 위해 개축교사동의 접지층은 유연한 개방 및 확장을 고려
- 9) 각 층의 학습공간은 복도공간 및 다목적 옥상공간(학습 및 휴게), 존치 교사동 등 기존 건축물과의 연계를 고려
- 10) 개축교사동과 외부공간을 적극적으로 연계하기 위해 외부와 내부를 매개하는 버퍼 공간의 계획 및 활용을 고려
- 11) 연구실을 각 층에 분산 배치하여 효율적 관리
- 12) 화장실은 건축물의 중심부에 배치하되 쾌적한 환대공간이 될 수 있도록 충분한 여유 면적확보와 공간 분위기 등을 고려
- 13) 다목적실
 - 놀이와 교육이 결합된 창의적 활동이 가능한 다목적 공간 조성
 - 높은 층고로 계획하여 무대시설 및 계단식 좌석 설치, 간단한 신체활동 등 다양한 활동이 가능한 공간 계획
 - 천장 및 벽면, 바닥에 흡음재 사용으로 방음 고려
 - 복도공간을 다양한 기능이 결합된 멀티공간으로 조성하여 다양하고 자유로운 선택적 활동 유도 공간으로 계획
 - 일조 및 조망, 교사동간 기능연계 등을 고려하여 기존 교사동과 조화롭게 연계된 단면 계획을 수립
 - 다양한 공간감 경험을 위해 층고를 활용한 복층 공간의 조성을 고려
 - 특별교실(특수학급)은 학급특성과 사용자 요구에 부합하는 부속실 및 설비시설 설치를 고려하여 계획하고 교사1동의 보건실 및 도서실, 컴퓨터실과 인접한 위치에 배치

다. 조닝 계획

- 1) 유사기능 공간을 영역별로 배치하고 상호 연결을 통해 다목적·다기능 공간 조성
- 2) 학년 및 교과특성을 참고하여 클러스터의 특성을 파악하고 조닝 계획에 반영
- 3) 학교의 중심영역에는 개방형 다목적 공간 조성

- 4) 실·내외 공간을 유기적으로 연계하여 공간을 확장하고 다양한 활동 유도
- 5) 학년 특성에 맞는 실내 놀이공간 고려

IV. 설계공모 제안서 작성 및 제출

1. 제안서 작성 일반사항

- 가. 제출도서는 좌철(접착) 제본
- 나. 제출도서의 본문 내용은 찾기 쉽도록 페이지 하단 중앙에 일련번호를 부여하고, 일련번호가 표기된 목차를 제안서 첫 부분에 기재
- 다. 제출된 도서 등은 수정, 변경, 보완, 반환, 추가제출, 열람 등을 할 수 없음
- 라. 도서의 표기는 한글과 아라비아 숫자로 하고 미터법(소수 둘째자리까지 표기)을 사용. 다만, 영문이나 한문표기가 필요한 경우 한글과 병기
- 마. 상세한 설계도면, 조감도, 항공사진 등은 제출도서에서 원칙적으로 제외하며, 제출물에 상세한 조감도나 이와 유사한 내용을 포함한 경우에는 감점기준에 따라 감점 처리
- 바. 다만, 제안서의 명확한 설명을 위하여 필요한 경우 배치개념도, 스터디 모델 수준의 모형사진, 렌더링하지 않은 3차원 이미지 등은 추가 가능

2. 작성내용

가. 업무에 대한 이해도 (2쪽)

- 1) 설계의 기본 방향 및 주안점을 감안한 업무 수행 목표(전략)제시
- 2) 설계, 시공 및 운영 등에 있어서 발생 가능한 문제점 도출 및 그에 대한 개선방안, 아이디어 제시
- 3) 사업부지, 주변 환경을 분석하여 지역적 특성, 이용자의 특성 및 시설 성격을 감안한 설계 방안 제시
- 4) 본 과업과 관련된 법령 등을 검토하여 설계 방향에서의 적용 방안, 주요한 고려사항 제시

나. 과제에 대한 제안 (6쪽 이내)

- 1) 【과제 1】 외부공간 개념 제시(2쪽 이하)
 - 학교 내외부의 생태환경을 연계하는 학교 외부공간 계획
 - 차량과 보행자의 진·출입을 고려한 차량 동선계획 및 주차공간 확보 계획
 - 학생과 주민 동선 분리, 경계 부분계획, 범죄예방 환경설계 방안

- 건물 내·외부에 사람과 사람을 이어주는 소규모 문화 공간 조성 제안
 - 주변 시설과 조화를 이룰 수 있는 부분적인 입면 변경 계획
 - 개축 교사동 위치에 대한 조성 계획 및 기존 조경 공간과 연계한 휴식공간, 자유학습공간 등 야외활동공간 조성으로 그린 특화 학교 조성 계획
- 2) **【과제 2】** 그린스마트스쿨 구축을 위한 건축적 대응 방안 제시(2쪽 이하)
- 원활한 학사운영을 위한 배치 및 학습·생활공간에 대한 아이디어
 - 자기주도학습공간, 학습·휴게·소통공간 등 특정공간에 대한 건축적 아이디어
 - 미래교육 대응을 위해 공간의 유연성, 다목적성 실현을 유도할 수 있는 공간 계획
 - 학부모 및 지역주민들이 활용 할 수 있는 복합커뮤니케이션 공간
- 3) **【과제 3】** 공사중 학습권 보장 방안 제시(2쪽 이하)
- 공사 중 발생하는 소음, 분진, 진동 등 환경오염원의 최소화 방안
 - 공사차량 진출입으로 인한 부지 주변 교통영향 최소화 방안
 - 공사기간 중 학생 안전과 정온한 학습환경 유지를 위한 공사관리계획 수립
 - 공사기간 중 안전한 학습환경 확보를 위한 아이디어
 - 공사기간 중 학생, 교직원 동선과 공사차량 출입 동선 분리 방안

다. 수행계획 (2쪽)

- 1) 사용자참여를 통한 협업프로세스 제안
 - 사용자참여과정계획, 미래(기술, 환경, 문화, 예술분야 포함)교육과정 도입을 위한 협업, 설계의 각 단계마다에서 미래학교 구현을 위한 각 분야 전문가와의 협업 프로세스
- 2) 설계 기간 및 설계 업무상 중점사항 등을 감안한 설계 일정 계획하되 사용자 참여 방안 및 일정 포함(사용자 참여 협의회 실시 횟수 등)
- 3) 설계의 완성도 및 발주기관의 이해도 향상 등 원활한 사업추진을 위한 효과적인 의사결정 방안
- 4) 설계내용 해석·자문 등 시공과정의 설계자 참여 방안 (「건축 서비스산업 진흥법」 제22조(설계의도 구현) 업무 관련)

3. 제출물의 형식과 규격 및 작성기준

가. 설계 공모 제안서 구성

순서	항목	규격	세 부 사 항	쪽수	
1	표지	A3	○ 앞, 뒷면	2쪽	
2	목차	A3		1쪽	
3	수행계획 및 방법	A3	○ 업무에 대한 이해도	2쪽	10쪽 이하
4			○ 과제에 대한 제안(3개 과제)	과제당 2쪽 이하 (총 6쪽 이하)	
5			○ 수행계획	2쪽	
합계				총 13쪽 이하	
6	설계자의 경험 및 역량	A4	○ 담당건축사의 경력 ○ 담당건축사의 유사프로젝트 실적 (최근 5년간)	별도 제출	

- <비고> 1) 모든 페이지는 단면인쇄 함
 2) 표지, 목차도 제안서 총 쪽 수에 포함됨
 3) 담당건축사의 경력 및 유사프로젝트 실적은 A4종 용지로 증빙자료와 함께 제출

나. 제안서 형식 및 규격

구 분		수행계획 및 방법
용지크기		A3(흰)
여 백		상 30mm, 하 25mm/ 좌·우 20mm
글자체		HY중고딕
글자크기		- 본문제목, 소제목 등: 자을
도표, 이미지		자 을
줄간격		자 을
재 질	표 지	- 흰색 스노우지(무광택), A3(흰) ※ 용지무게 : 120~180g/m ²
	본 문	- 1면 인쇄(백색바탕 칼라 가능) ※ 용지무게 : 80~120g/m ²
제본방법		A3(흰) 좌철(무사무선철)
제본내용 및 순서		① 업무에 대한 이해도 ② 과제에 대한 제안 ③ 수행계획

다. 유의사항

- 1) 제안서는 보고용 1부와 심사용 14부를 구분하여 작성
- 2) 제안서 표지는 A3형으로 아래 작성방식에 따라 작성하고 보관용은“제안 업체명”을, 심사용은 “강원도삼척교육지원청” 기재
- 3) 보관용 제안서 1부와 USB 1매를 직접 포장하고 봉인하여 제출하며, 봉인 시 사전 신고된 (사용) 인감으로 날인
- 4) 심사용 제안서 14부와 USB 1매는 백색 포장지로 포장하고, 겉 포장 에 는 “심사용” 표기
- 5) 심사위원 심사용 도서에는 응모자를 인지할 수 있는 어떠한 암호나 기

- 호 등(업체명포함) 표기 불가 위반 시 실격 처리
- 6) 심사 전 심사 관련자와 접촉하여 제안서에 대한 설명 불가. 이를 위반 하였을 경우 심사 시 실격 처리

<div style="display: flex; justify-content: center; align-items: center;"> <div style="margin-right: 10px;">60</div> <div style="text-align: center;"> <p>「정라초등학교 그린스마트스쿨 조성공사」</p> <p>설계 제안공모 제안서</p> <div style="display: flex; justify-content: center; align-items: center;"> <div style="margin-right: 10px;">40</div> <div style="text-align: center;">2022. 11.</div> <div style="margin-left: 10px;">40</div> </div> <p>강원도삼척교육지원청</p> </div> </div>			
<p>○ “글씨체”</p> <ul style="list-style-type: none"> - 제목 : HY중고딕 35 Point - 날짜 : HY중고딕 25 Point - 강원도삼척교육지원청 : HY중고딕 30 Point 	<table border="1" style="margin: auto; border-collapse: collapse;"> <tr> <td style="width: 30px; height: 20px;"></td> <td style="width: 20px; height: 20px;"></td> </tr> </table>		

※ 단위는 mm이며, 외곽선은 표지 (A3)의 끝부분을 표시한 것이므로 작성시에는 선이 없음
<심사번호 기재란 규격>

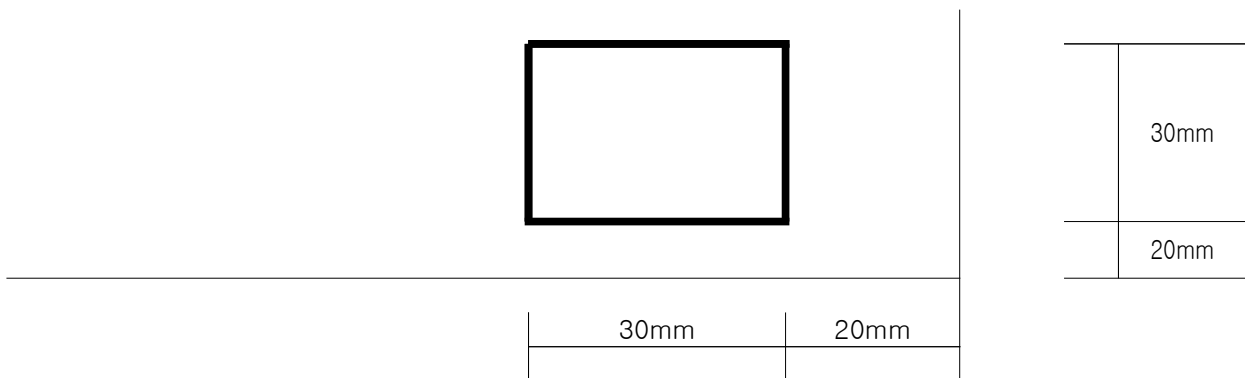

V. 제안 공모 심사 - 미작성

1. 심사위원회 구성 및 운영

가. 심사위원회 구성

- 1) 심사위원회는 평가기관이 임명 또는 위촉하는 심사위원으로 구성
- 2) 심사위원은 공정하고 투명한 심사를 위해 설계 공모 참가자와 사전접촉을 금지하고 심사 당일 사전접촉 여부 확인서 제출

나. 심사위원 명단

【심사위원 명단 : 9명】

구분	성명	소속	비고
1	김민경	서울과학기술대학교	수도권
2	이공희	국민대학교	
3	홍지학	충남대학교	충청권
4	최병관	공주대학교	
5	이상훈	충북대학교	경상권
6	이근택	경북대학교	
7	윤석현	경상국립대학교	
8	이순미	(주)건축사사무소 미가온	전라권
9	문창호	군산대학교	

【예비위원 명단 : 4명】

구분	성명	소속	비고
1	권준범	세종대학교	예비 1
2	송하엽	중앙대학교	예비 2
3	한승훈	전남대학교	예비 3
4	조연준	건축사사무소창조	예비 4

【검토위원 명단 : 2명】

구분	성명	소속	비고
1	서재형	건축사사무소 선	검토 1
2	박주현	바움건축사사무소	검토 2

※ 심사위원은 제척·기피·회피 등 사유로 변경될 수 있으며, 변경 시 공모 참가자에게 통지
다. 심사위원회 운영

- 1) 위원장은 위원 중에서 호선으로 정하며, 위원회를 대표하여 직무를 수행
- 2) 위원회는 심사위원 정수의 과반수가 참석하여야 하며, 심사 중 결정이 필요한 사항이 있으면 출석위원 과반수의 찬성으로 의결

라. 기밀 유지

- 1) 심사와 관련된 일체의 내용은 위원회의 최종 결정 시까지 비공개 원칙
- 2) 위원으로 선정된 사람은 업무상 알게 된 비밀누설 등을 방지하기 위해 심사위원 선정 동의 및 서약서[서식 15]를 제출
- 3) 위원회는 비공개로 운영되나 녹음·녹화·녹취록 중 하나를 선택하여 보존
- 4) 심사위원은 본 심사와 관련하여 어떠한 경우라도 개별질의에 응답할 수 없으며, 심사결과 발표 시까지 비밀 준수

마. 심사위원의 제척·기피·회피

- 1) 심사위원이 다음 각목 중 하나에 해당할 경우 심사에서 제척
 - 위원 또는 그 배우자나 배우자이었던 사람이 심사대상 업체의 당사자가 되거나 그 업체의 당사자와 공동권리자 또는 공동 의무자인 경우
 - 위원이 심사대상 업체의 당사자와 친족이거나 친족이었던 경우
 - 위원이 심사 대상인 사업의 시행으로 이해당사자(대리관계를 포함한다)가 되는 경우
 - 위원이나 위원이 속한 법인·단체 등이 심사대상 업체의 당사자의 대리인이거나 대리인이었던 경우
 - 위원이 최근 3년 이내에 해당 심사대상 업체에 임원 또는 직원으로 재직한 경우
 - 위원이 최근 2년 이내에 해당 심사대상 업체와 관련된 자문, 연구, 용역 (하도급을 포함한다), 감정 또는 조사한 경우
- 2) 설계공모 참가자는 심사위원에게 심사의 공정성을 기대하기 어려운 사정이 있는 경우에는 그 근거자료를 발주기관에 제출하여 기피 신청을 할 수 있음 【서식 16】
- 3) 심사위원은 상기 제척의 사유 등에 해당하면 회피신청서를 제출하고 스스로 그 안건의 심사에서 회피하여야 함 【서식 17】
- 4) 기피 및 회피 신청
 - 기피신청 : 제안서 제출일 17:00까지 신청서 인편 또는 스캔 파일 제출
 - 회피신청 : 제안서 제출일 다음날 12:00까지 인편 또는 스캔 파일 제출
 - ※ 위 기한까지 미제출 시 기피·회피 신청이 없는 것으로 간주
- 5) 평가기관은 심사위원의 제척·기피·회피 사유가 발생한 경우 심사 위원을 변경할 수 있으며, 변경 발생 시 공모 참가자에게 통보

2. 평가 기준 및 심사방법

가. 심사평가 항목별 (제안공모)

평가항목		평가비중	
담당건축사의 경력	<input type="checkbox"/> 담당건축사의 설계분야 경력	10%	
담당건축사의 유사프로젝트 실적	<input type="checkbox"/> 유사 프로젝트 실적	10%	
제 안 서	업무에 대한 이해도	<input type="checkbox"/> 업무내용 및 추진배경 등에 대한 이해도	10%
	과제에 대한 제안	<input type="checkbox"/> (과제1) 외부공간 개념 제시	20%
		<input type="checkbox"/> (과제2) 그린스마트스쿨 구축을 위한 건축적 대응 방안 제시	30%
		<input type="checkbox"/> (과제3) 공사중 학습권 보장 방안 제시	10%
수행계획	<input type="checkbox"/> 공정계획의 타당성, 과업수행체계의 적절성 등	5%	
공모안 발표 및 면접	<input type="checkbox"/> 추진의지의 적극성 등	5%	

※ 평가업무수행기관은 설계공모참가자의 경력 및 실적을 심사위원회에 제출(Ⅱ.9.다.6)가~나)

나. 심사 방법

- 1) 수행계획 및 방법에 대한 평가를 위해 설계공모 참가자와 심사위원간의 해당 내용에 대한 설명과 질의응답을 실시하여야 하며, 심사위원은 이를 평가에 참고한다.
- 2) **평가방식은 투표제로 한다.** 단 심사위원회에서 의결을 통하여 채점제 또는 투표제와 채점제의 혼합방식으로 심사할 수 있다. 다만, 어떠한 평가방식을 활용하든 심사위원은 반드시 공모안에 대한 충분한 토론을 거쳐 평가하며, 각 평가방식별 공모안의 평가사유서는 **우수한 점과 개선사항 등을 심사위원별로 구체적으로 작성**하여야 한다.
- 3) 심사의 세부사항은 평가항목에 따라 공모안을 충분히 검토한 후 토론 및 투표로 평가한다.
- 4) 심사위원회는 평가업무수행기관으로부터 검토의견서를 제출받은 후 실격 여부를 결정하여 의결한다.
- 5) 심사대상 공모안이 3개 이상의 다수인 경우 1차 심사를 통하여 2개 공모안을 선정하며, 2차 심사에 상정하여 평가한다.

※ 2개인 경우 1차 심사로 평가

- 6) 동일한 득표로 인해 순위를 정할 수 없을 시 해당 공모안에 한하여 재투표로 진행한다. 이때, 재투표 결과에도 동점이 나올 경우 위반항목별 건수의 합이 적은 공모안 순으로 선정할 수 있다.
- 7) 당선작은 심사위원회에서 충분한 토론을 거쳐 2차 심사(2개 공모안 이하의 경우 1차 심사)에서 최다 득표를 얻은 공모안으로 결정하고, 입상작은 당선작을 제외하고 다득표 순으로 입상자를 결정한다.

【서식 16 ~ 20】

- 8) 심사대상이 되는 공모안을 심사위원회 개최 전 심사위원에게 미리 교부하여 사전에 검토하도록 한다.
- 9) 심사에 관하여 규정되지 않은 사항은 심사위원회에서 결정한다.
- 10) 공모안에 대한 심사위원의 심사의견, 심사과정에서 공모안이 심사 에서 제외된 경우 그 사유, 그 밖에 필요한 사항 등을 서면으로 작성하며 심사에 참여한 심사위원의 서명을 받는다.
- 11) 교육청은 심사위원회에 참가하여 심사위원의 질의에 답변할 수 있다.
- 12) 심사위원회는 해당 설계 공모 안에 대하여 제출자의 발표를 듣고 평가에 반영한다.
- 13) 심사위원회는 심사위원 정수의 과반수가 참석하여야 하며, 참석 심사위원이 과반수 미만이면 심사위원회를 다시 개최한다.
- 14) 공모목적에 부합하지 않거나 제안서의 수준이 현저히 떨어진다고 판단될 경우 심사위원회의 의결을 거쳐 당선작을 선정하지 아니할 수 있다.
- 15) 심사위원은 본 설계 공모와 관련 어떠한 경우라도 개별질의에 대하여 응답하지 않아야 하며, 심사결과 발표 시까지 비밀을 유지해야 한다.

다. 평가주안점

평가 분야	평가 항목
설계자의 경험 및 역량	○ 담당건축사의 경력
	○ 담당건축사의 유사프로젝트 실적
수행계획 및 방법	○ 업무에 대한 이해도 <ul style="list-style-type: none"> • 과업의 범위와 내용, 현장여건 등에 대한 이해도, 과업 수행 시 주요 고려사항, 발생가능 문제점 분석
	○ 과제에 대한 제안 <ul style="list-style-type: none"> • 외부공간 개념 제시 (주변 시설과 조화를 이룰 수 있는 부분적인 입면 변경 계획, 기존 남측 조정 공간을 연계한 휴식공간, 자유학습공간 등 야외활동공간 조성으로 그린 특화 학교 조성 계획 등) • 그린스마트스쿨 구축을 위한 건축적 대응 방안 제시 (고교학점제와 교과교실제의 원활한 운영을 위한 배치 및 학습·생활공간에 대한 아이디어, 도서관, 메이커스페이스, 자기주도학습공간, 학습·휴게·소통 공간 등 특정공간에 대한 건축적 아이디어 등) • 공사중 학습권 보장 방안 제시 (공사기간 중 학생안전과 정온한 학습환경 유지, 소음·분진·진동 등 환경오염원 최소화 방안 등)
	○ 수행계획 <ul style="list-style-type: none"> • 사용자참여를 통한 협업프로세스 제안 • 설계의 완성도를 위해 원활한 사업추진 방안 등

공모안 작성요건 위반	○ 제안서 형식 및 규격위반 ○ 기준 쪽수 초과 ○ 지침에 허용되지 않은 3차원 이미지 포함
그 밖의 사항	○ 심사위원 사전 접촉 이력

3. 실격 및 감점 기준

가. 실격 기준

아래와 같이 다음 각 호의 어느 하나에 해당되는 경우 심사위원회 의결을 거쳐 해당 공모안을 심사대상에서 제외할 수 있다.

- 1) 건축법 등 관련 법령을 중대하게 위배한 경우
- 2) 상세한 설계도면이나 조감도 또는 이와 유사한 내용이 포함된 경우
- 3) 공모안의 작성지침을 위반하여 공정한 심사에 영향을 미치는 경우
- 4) 공모안에 해당업체를 특정할 수 있는 문구나 이미지 등이 포함된 경우 등
- 5) 제출 응모업체가 심사위원과의 사전접촉, 부정, 비리행위 사실이 확인된 경우
- 6) 그 밖에 해당 공모안이 심사위원회 의결에 따라 실격으로 결정된 경우

나. 경미한 위반사항 처리기준

아래와 같이 다음 각 호의 기준에 따라 검토하고 심사위원회에 제출하여 심사에 반영될 수 있도록 한다.

- 1) 설계공모 지침 위반
- 2) 공모안 제출 수량 부족 시
- 3) 공모안 기준 쪽수 제한 위반
- 4) 공모안 재질 및 규격 위반
- 5) 공모안 제본 방법 위반
- 6) 공모안에 치수·축척에 관련된 내용 포함

다. 불이익 처분방법

- 1) 평가업무 수행기관이 검토하여 해당 설계 공모 참가자의 확인을 거쳐 심사 시 심사위원장에게 제출하여야 하며, 심사위원회 의결을 거쳐 이를 확정하여 평가한다.
- 2) 실격사항에 대하여는 심사위원회에서 정당한 사유가 있다고 결정할 경우 조정할 수 있으며, 기타 불이익 처분을 추가할 필요가 있으면 심사위원회에서 의결하여 조정할 수 있다.

4. 심사결과 발표 및 공모안 반환

가. 심사결과의 발표 및 공개

- 1) 심사결과는 심사일로부터 3일 이내에 강원도삼척교육지원청 홈페이지에 게시하여 실명으로 공개함. 다만, 입상하지 못한 응모자(업체) 등의 실명을 비공개할 수 있으며 당선작은 별도 서면 통보함
- 2) 심사대상자는 평가결과에 대하여 자세한 열람을 하고자 할 때는 심사결과 공개 후 7일 이내에 우리교육청에 서면으로 요청하여야 하며 심사대상자가 별도 요청할 경우 심사과정의 녹취록 또는 녹음자료를 열람할 수 있음 (요청자 관련 자료만 열람)

나. 공모안 반환

- 1) 입상작은 반환하지 않음
- 2) 공모안은 심사결과 발표일로부터 7일 이내에 반출해야 하며, 이에 따른 비용은 설계 공모 참가자가 부담하고, 기간 안에 반출되지 아니한 공모안은 발주기관 등이 임의 처리하며, 응모자는 임의 처리와 관련하여 어떠한 이의를 제기할 수 없음

5. 입상작 선정

가. 입상작은 3점 이내로 선정하며, 당선작은 입상자 중에서 가장 높은 점수를 받은 작품으로 결정

나. 입상작 보상

- 1) 당선작 1점: 설계용역 계약대상자로 결정
- 2) 우수작 1점: 상금 600만 원 지급
- 3) 가 작 1점: 상금 400만 원 지급
- 4) 심사결과 응모작품의 수준이 현저히 낮으면 입상작을 선정하지 않을 수 있음

6. 제출 공모안에 대한 지적 재산권

가. 제출된 공모안의 저작권과 관련한 제반 사항은 저작권법령에 따름

나. 발주기관이 제출물을 보고서 또는 작품집의 출판, 전시 등에 사용하거나 신문, 방송, 인터넷 또는 기타 매체에 제공하는 등 비영리 목적으로 사용하는 경우에는 별도 보상이나 협의가 없어도 제출자가 이를 허락한 것으로 봄

다. 당선작 외의 공모안에 대해 발주기관은 그 공모안의 아이디어 일부를 제출자 동의하에 이용할 수 있음

7. 당선작 선정 이후의 조건

가. 당선자의 의무

- 1) 당선작으로 선정된 공모안을 제출한 사람을 계약 상대방으로 결정
- 2) 설계용역 계약은 「지방자치단체를 당사자로 하는 계약에 관한 법률」 등 관련 법령의 기준을 따름
- 3) 계약 상대방은 당선작으로 선정된 사실을 통보받은 후 신속히 설계용역 계약에 관해 발주기관과 협의하여야 하며, 특별한 사유가 없는 한 10일 이내에 계약을 체결하여야 함
- 4) 계약 상대방이 설계를 진행할 수 없다고 판단되거나 계약 상대방의 사정으로 설계용역을 수행하지 못하면 입상자 중 계약 상대방을 선정하거나, 계약 상대방을 선정하지 않을 수 있음

나. 설계 진행

- 1) 당선자는 학교사용자, 촉진자 간 참여과정기록(사전기획보고서)을 토대로 사용자참여설계를 추진하여야 하며, 사용자협의회는 월 1회 이상 실시한다.
- 2) 본 지침서는 향후 설계에 반영되어야 하며, 당선자는 진행 과정 단계별로 학교 사용자와의 사용자참여설계과정과 발주기관과의 협의에 따른 설계를 추진하여야 함
- 3) 당선자는 심사위원회의 의견, 발주기관의 요구사항 등을 종합하여 수행계획을 보완하여 설계주요과제를 완수할 수 있는 실행계획을 작성하고 단계적으로 실천하여야 함
- 4) 당선자는 설계용역 과업 기간 중 발주기관이 요구하는 자료를 적기에 제공하여야 하고, 각종 보고회 개최 등 과업 내용을 특별한 사정이 없으면 따라야 함

다. 사업의 변경 및 해지 등

- 1) 과업수행 중이라도 발주기관의 계획변경, 기타 불가피한 사정 등으로 인해 설계용역을 진행하기 어렵다고 판단될 경우 본 과업의 일부 또는 전부를 중지하거나 과업의 범위를 조정·변경, 계약을 해지할 수 있음
- 2) 이 경우 「지방자치단체의 입찰 및 계약집행 기준」 등 관련 규정에 따름

8. 기타사항

- 가. 응모자가 2개 업체 미만이면 재공고할 수 있으며, 재공고 후에도 응모자가 2개 업체 미만이면 발주기관의 결정에 따라 진행
- 나. 응모자는 설계 공모에 참여 등록함으로써 이 지침서의 내용을 승인하는 것으로 간주
- 다. 본 지침서의 문구해석 상 발주기관과 응모자 간 차이가 있으면 발주기관의

해석을 우선으로 하며, 기타 명시되지 않은 사항에 대하여는 발주기관이 정하는 바에 따름

9. 3차원 이미지 표현수준 예시

가. 허용 이미지 예시

① 목차 등 단순 아이콘 이미지



② 자재 상세, 설비개념도 등 이미지



③ 2차원 이미지를 일부 변형하여 적층한 이미지

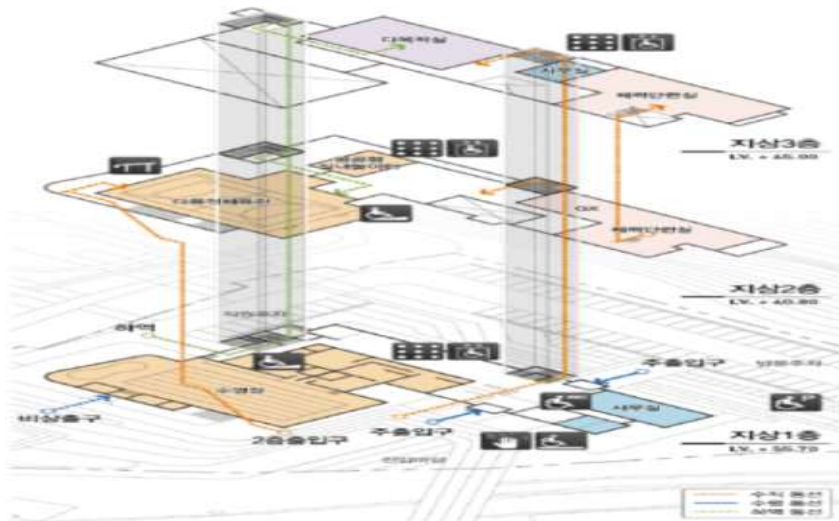

④ 이미지, 다이어그램, 유사사례사진, 렌더링하지 않은 3차원 이미지 등을 공모안에 포함할 수 있으나 상세한 설계도면이나 조감도 등은 공모안에

포함하여서는 아니된다.

나. 불허 이미지 예시

① 개념 설명을 위한 3차원 이미지

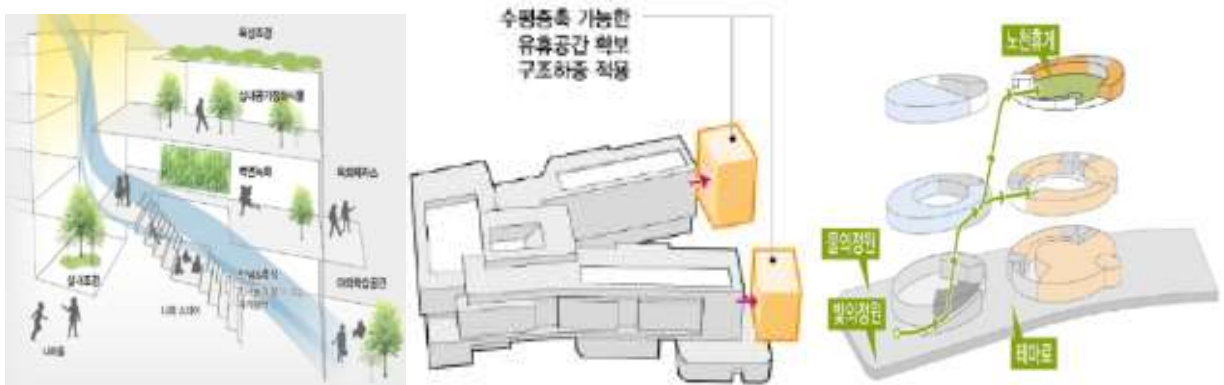

② 조감도 등이 포함된 3차원 이미지



③ 3차원 이미지 스케치



④ 건축물을 일부 표현한 3차원 이미지

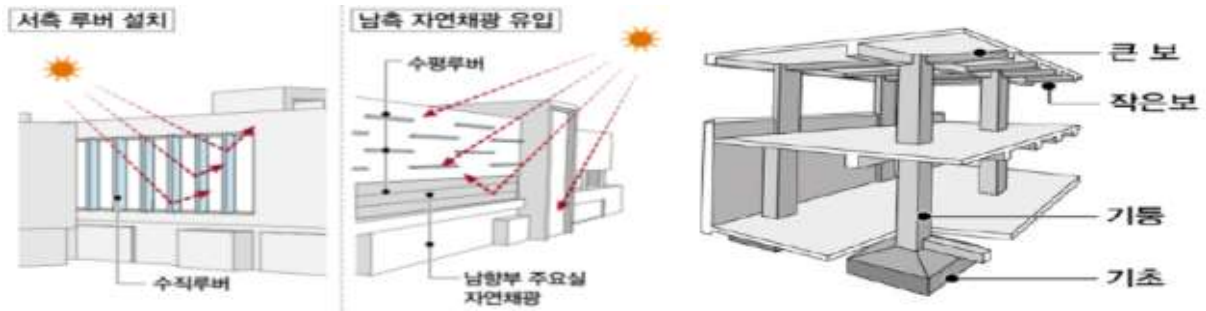

※ 그밖에 실내 투시도 등 심사위원회가 지침 위반으로 판단한 이미지는 불허 이미지로서 감점기준에 따라 감점처리 할 수 있다.

VI. 각종 서식

- 【서식 1】 응모신청서
- 【서식 2】 위임장
- 【서식 3】 【서식 3-1】 대표자선임계
- 【서식 4】 사용인감계
- 【서식 5】 공동응모협정서
- 【서식 6】 개인정보 수집 및 이용 동의서
- 【서식 7】 사전접촉금지 서약서
- 【서식 8】 청렴서약서
- 【서식 9】 서약서
- 【서식 10】 설계 공모 서면 질의서
- 【서식 11】 설계 공모 제안서 제출서
- 【서식 12】 담당 건축사 경력 및 실적
- 【서식 13】 심사위원 선정 동의 및 서약서
- 【서식 14】 심사위원 기피 및 제적 신청서
- 【서식 15】 심사위원 회피 신청서
- 【서식 16】 심사의결서
- 【서식 17】 설계공모 당선작 및 입상작 확정서
- 【서식 18】 심사평가 집계표
- 【서식 19】 심사위원별 평가표
- 【서식 20】 설계공모 당선작 개선사항

VII. 사전기획보고서

※ 사전기획보고서는 응모신청자에게 별도 제공

- 【서식 1】

건축설계 제안공모 참가신청서

건명: 정라초등학교 그린스마트스쿨 조성공사 설계 제안공모

※ 접수번호				
대표 설계사무소	업체명 (건축사)		사업자등록번호	
	주소		전화번호 (FAX번호) (E-MAIL)	
공동응모 설계사무소	업체명 (건축사)		사업자등록번호	
	주소		전화번호 (FAX번호)	

강원도삼척교육지원청에서 주최하는 『정라초등학교 그린스마트스쿨 조성공사』 설계 제안 공모에 있어 공모요강 및 설계지침을 준수하여 응모할 것을 신청합니다.

첨부 : 등록서류 1부

①위임장, ②재직증명서, ③대표자선임계, ④사업자등록증 사본, ⑤건축사사무소등록증 사본, ⑥건축사면허(자격)증 사본, ⑦인감증명서, ⑧사용인감신고서, ⑨법인등기부등본, ⑩국외건축사자격증 사본, ⑪사실증명서, ⑫공동응모협정서, ⑬개인정보수집 및 이용동의서, ⑭사전접촉금지서약서, ⑮청렴서약서, ⑯서약서

2022. . .

신청인 : (인)

(대표자)

강원도삼척교육지원청교육장 귀하

----- 절 취 선 -----

건축설계공모 응모신청 접수증

건명: 정라초등학교 그린스마트스쿨 조성공사 설계 제안공모

※ 접수번호		접수일자	2022년 월 일	접수인
설계 사무소명		전화번호 (FAX번호)		
대표자 (건축사)		사업자등록번호		

【서식 2】

위 임 장

대리인	성 명		생년월일	
	소 속		연락처	☎ : HP :
	소재지			

상기인을 당 업체의 대리인으로 지정하고 발주기관에서 시행하는 『정라초등학교 그린스마트스쿨 조성공사』 설계 제안공모에 관련된 모든 권한을 위임합니다.

2022. . .

업체명 :
대표자 : (인)

강원도삼척교육지원청교육장 귀하

재 직 증 명 서

성 명		생년월일	-
소 속		직 위	
소 재 지			
재직기간			

위와 같이 당사에 재직 증임을 증명합니다.

2022. . .

업체명 :
대표자 : (인)

※ 첨부서류 : 신분증 사본 1부

※ 대리 접수로 인하여 발생하는 모든 문제는 대표자 및 응모자 본인이 모든 책임을 짐
【서식 3】 (하나의 건축사사무소에 대표건축사가 2인 이상인 경우)

대표자 선임계

본인은 ○○○건축사사무소의 공동대표로서 강원도삼척교육지원청에서 시행하는 『정라초등학교 그린스마트스쿨 조성공사』 설계 제안공모에 관한 모든 권한을 본 설계사무소 공동대표 ○○○에게 위임합니다.

2022. . .

○○○건축사사무소

공동대표 성명 : (인)

강원도삼척교육지원청교육장 귀하

대표자 선임계

본인은 ○○○ 건축사사무소의 대표로서 강원도삼척교육지원청에서 시행하는 『정라초등학교 그린스마트스쿨 조성공사』 설계 제안공모에 관한 모든 권한을 ○○○ 건축사사무소 대표 ○○○ 에게 위임합니다.

2022. . .

◦ 대표업체

업 체 명 :

대 표 자 : (인)

◦ 공동응모업체

업 체 명 :

대 표 자 : (인)

강원도삼척교육지원청교육장 귀하

사 용 인 감 계

사용인감	인 적 사 항
	업 체 명 : 주 소 : 대 표 자 :

상기인은 위 인감을 강원도삼척교육지원청에서 시행하는 『정라초등학교 그린 스마트스쿨 조성공사』 설계 제안공모에 수반되는 모든 행위에 대하여 위의 인감을 사용하고자 하며, 동 인감을 사용함으로써 민·형사상의 문제가 발생할 경우 상기인이 책임질 것을 확약하고 이에 사용인감계를 제출합니다.

2022. . .

주 소 :

상 호 :

대표자 :

강원도삼척교육지원청교육장 귀하

【서식 5】

공 동 응 모 협 정 서

제1조 (목적) 이 협정서는 정라초등학교 그린스마트스쿨 조성공사 설계제안공모를 () 와 ()가 공동으로 응모하여 업무를 수행함에 있어서 각 업체가 준수하여야 할 사항을 정함에 있다.

제2조 공동응모 대표업체(이하 대표업체와 같다)의 명칭, 사무소의 소재지 등은 다음과 같다.

1. 업 체 명 :
2. 소 재 지 :
3. 대표자성명 :

제3조 (공동응모의 구성원) 대표업체를 제외한 공동응모업체의 구성원은 다음과 같다.

1. 업체명 : (소재지 : 대표자 :
2. 업체명 : (소재지 : 대표자 :

제4조 (공동응모 비율) 공동응모 비율은 다음과 같다.

1. 대표업체명 : (응모비율 :)
2. 공동응모업체명 : (응모비율 :)

제5조 (대표업체의 권한) 대표업체는 주관기관 및 제3자에 대하여 공동 응모업체의 구성원을 대표하여 문서의 제출 및 수령, 권리의 획득 및 포기 등에 관한 의사 표시 권한을 가진다.

제6조 (효력기간) 본 협정서는 당사자간의 서명과 동시 발효하며, 본 업체는 공모의 이행으로 종결된다. 다만, 당선작으로 결정되어 기본 및 실시설계시에는 실시설계 종료 후 종료된다.

제7조 (의무) 공동응모업체 구성원은 제1조에서 규정한 목적을 달성하기 위하여 신의를 바탕으로 성실하게 필요한 모든 지식과 기술을 활용할 것을 약속한다.

제8조 (구성원 상호간의 책임) 구성원은 과업수행과 관련하여 제3자에게 끼친 손해 및 구성원이 다른 구성원에게 끼친 손해를 구성원 상호간 협의하여 배상한다.

제9조 (권리·의무의 양도제한) 구성원은 이 협정서에 의한 권리·의무를 제3자에게 양도할 수 없다.

제10조 ① 구성원 중 대표업체가 중도에 탈퇴하거나 그 일원의 탈퇴로 응모자격요건에 미달하게 될 경우에는 응모작품을 제출할 수 없다.

② 구성원 중 일원이 중도 탈퇴하였을 때에는 즉시 주관기관에 서면으로 신고하며, 탈퇴업체를 다른 업체로 교체할 수 없다.

제11조 (협정서 작성 및 보관) 위와 같이 공동응모 협정서를 체결하고 그 증거로 협정서()통을 작성하여 각 통에 구성원이 기명 날인하여 각각 보관한다.

2022. . .

○ 대표업체

업 체 명 : (전화번호)
소 재 지 :
대 표 자 : (인)

○ 공동응모 업체의 구성원

업 체 명 : (전화번호)
소 재 지 :
대 표 자 : (인)

개인정보 수집 및 이용 동의서

강원도삼척교육지원청에서 시행하는 『정라초등학교 그린스마트스쿨 조성공사』 설계 제안공모를 위하여 개인정보를 아래와 같이 제공 및 동의하는데 동의합니다.

[수집 이용 목적]

『정라초등학교 그린스마트스쿨 조성공사』 설계 제안공모 자료 제출용

[수집 항목] : 성명, 생년월일, 연락처, 주소 등

[보유 및 이용기간]

『정라초등학교 그린스마트스쿨 조성사업』 설계 제안공모 및 설계완료시까지

[동의]

동의를 거부할 권리가 있으며 거부 시 응모신청을 할 수 없음.

동의 동의하지 않음

2022. . .

◦ 참가업체(공동참가시 대표업체

업 체 명 :

대 표 자 : (인)

◦ 공동응모업체

업 체 명 :

대 표 자 : (인)

※ 공동 참가 시 대표업체 및 공동응모 업체 포함 작성

강원도삼척교육지원청교육장 귀하

사전접촉 금지서약서

□ 공모명 : 정라초등학교 그린스마트스쿨 조성공사 설계 제안공모

본 사무소(법인)는 강원도삼척교육지원청이 시행하는 『정라초등학교 그린스마트스쿨 조성공사』 설계 제안공모에 응모하여 설계지침서에 정한 제반규정을 준수하고 공정한 심사를 위하여 심사위원을 사전접촉을 절대하지 않도록 하겠습니다.

심사위원 및 담당공무원 등에게 금품·향응 등의 제공·수수, 알선·청탁 등의 행위를 하지 않습니다.

또한, 심사위원 뿐 아니라, 담당 공무원을 통해 사전정보를 받기 위한 행위나 노력을 하지 않습니다.

만약 이를 위반할 시에는 관계법령에 따라 책임질 것을 서약합니다.

2022. . .

◦ 참가업체(공동참가시 대표업체)

업 체 명 :

대 표 자 : (인)

◦ 공동응모업체

업 체 명 :

대 표 자 : (인)

※ 공동 참가 시 대표업체 및 공동응모업체 포함 작성

강원도삼척교육지원청교육장 귀하

【서식 8】

청 럽 서 약 서

□ 공모명 : 정라초등학교 그린스마트스쿨 조성공사 설계 제안공모

본 사무소(법인)는 강원도삼척교육지원청이 시행하는 『정라초등학교 그린스마트스쿨 조성공사』 설계 제안공모와 관련하여 관계법령에 규정된 절차를 준수하여 공정하고 투명한 설계공모 심사가 되도록 아래의 사항을 준수하고, 만약 이를 위반할 시에는 관계법령에 따라 책임을 지고 이와 관련하여 일체의 민·형사상 이익을 제기하지 않겠습니다.

가. 특정인의 당선을 위한 담합 등 설계공모의 자유경쟁을 방해하는 행위나 불공정한 행위를 하지 않겠습니다.

나. 설계평가 심사과정에서 이유여하를 막론하고 심사위원이나 관계공무원에게 금품, 향응이나 부당한 이익을 제공하지 않겠습니다.

2022. . .

◦ 참가업체(공동참가시 대표업체)

업 체 명 :

대 표 자 : (인)

◦ 공동응모업체

업 체 명 :

대 표 자 : (인)

※ 공동 참가 시 대표업체 및 공동응모업체 포함 작성

강원도삼척교육지원처교육장 귀하

서 약 서

당사는 『정라초등학교 그린스마트스쿨 조성공사』 설계 제안공모에 응모함에 있어 설계공모지침을 성실히 준수하고 만일 제반규정의 위반과 지시, 지침 및 조정 불이행 등에 따른 어떠한 불이익도 감수할 것이며 공모와 관련한 응모작품 제출, 심사방법, 심사 결과 등에 대하여는 어떠한 이의 없이 귀청의 결정에 따를 것을 확약하며 이에 서약합니다.

2022. . .

○ 참가업체(공동참가시 대표업체)

회 사 명 :

주 소 :

대 표 자 : (인)

전화번호 :

○ 공동응모업체

회 사 명 :

주 소 :

대 표 자 : (인)

전화번호 :

※ 공동 참가 시 대표업체 및 공동참가업체 포함 작성

강원도삼척교육지원청교육장 귀하

【서식 10】

설 계 공 모 서 면 질 의 서

건명 : 정라초등학교 그린스마트스쿨 조성공사 설계 제안공모

대 표 자 (건축사)		신 청 접수번호	
업 체 명		전화번호	
소 재 지		FAX번호	
지 침 서 (PAGE)	질 의 내 용		
	<p>※ 질의기간 내 담당자 이메일(dootasan@korea.kr) 로 질의하여야 하며, 질의서 발송 후 메일 수신여부를 확인하여야 함.</p>		

설계공모 제안서 제출서

※ 접수번호 : (기재하지 말 것)

작 품 제 출 자	업체(대표업체) 명			
	대표자(건축사)			
	소재지		전화	

귀청에서 시행하는 『정라초등학교 그린스마트스쿨 조성공사』 설계 제안공모 지침에 따른 제안서를 제출합니다.

- 첨부 1. 설계자의 경험 및 역량 관련 자료(원본 1부)
- 심사용 담당건축사의 경력 및 실적
 - 담당건축사의 유사용역실적 증명서
2. 설계공모 제안서 (총 14부)
- ※ ‘강원도삼척교육지원청’ 으로 표기
- 3 위 1,2 내용을 저장(PDF 파일)한 USB 2매
4. 응모 신청서 접수증

2021. . .

신청인 (인)

강원도삼척교육지원청교육장 귀하

절 취 선

건축설계공모 제안서 접수증

건 명 : 정라초등학교 그린스마트스쿨 조성공사 설계 제안공모

접수번호		접수일시		접수인
업체(대표업체) 명				
대표자(건축사)				
소재지		전화번호		

담당건축사 경력 및 실적

성 명			
주민등록번호			
근무처주소지	(전화번호 :)	E-Mail	(휴대폰)

자 격 면 허	년 월 일	종 별	인가번호	인가기관	
경 력	기 간	근무처	부 서	직 위	
유 사 프로젝트 실적	사업명(공모명)		연면적	용역금액	발주처

- ※ 필요에 따라 경력 및 실적 란을 추가하거나 삭제 가능
- ※ 담당건축사의 경력 및 유사프로젝트 실적은 증빙자료와 함께 제출

심사위원 위촉 동의 및 보안각서

본인은 심사위원 등록 당시의 자격요건을 현재에도 갖추고 있음을 확인하였고, 『정라초등학교 그린스마트스쿨 조성공사』 설계 제안 공모의 설계공모 심사위원으로 위촉됨을 동의하며 다음 사항을 준수할 것을 서약합니다.

1. 본인은 『정라초등학교 그린스마트스쿨 조성공사』 설계공모 공모안을 심사함에 있어 심사 상의 제반 보안 사항을 철저히 이행할 것임
2. 본인은 『부패방지 및 국민권익위원회의 설치와 운영에 관한 법률』에 따른 부패행위 신고 및 『공익신고자 보호법』에 따른 공익신고는 제외하고, 보안사항 또는 심사를 함에 있어 알게 된 사실을 외부에 누설시켜 문제를 야기 시켰을 경우 보안 관련 법규에 따라 처벌 또는 제재를 받더라도 이의를 제기하지 않을 것임

년 월 일

소 속 :

직 위 :

성 명 :

(인)

강원도삼척교육지원청교육장 귀하

【서식 14】

심사위원 기피 및 제척신청서

건명 :

기피 및 제척위원

성명	소속	전문분야	기피 및 제척사유

주) 1. 근거 및 사유 필히 제시

2. 필요 시 증빙자료 첨부

년 월 일

제출자 소속 :

연락처 :

직위 :

성명 :

(인)

강원도삼척교육지원청교육장 귀하

【서식 15】

심사위원 회피신청서

건명 :

회피사유

주) 필요 시 증빙자료 첨부

년 월 일

소 속 :

직 위 :

성 명 :

(인)

강원도삼척교육지원청교육장 귀하

심 사 의 결 서

- 안건 : 『정라초등학교 그린스마트스쿨 조성공사』 제안공모 입상작 선정 심사
- 의결 : 상기 안건에 대하여 각 응모작품을 심사한 결과 입상작을 다음과 같이 선정하였음을 의결함.

- 입상작 선정결과 -

구 분	업 체 명	심 사 번 호	비 고
당선작		0 번	계약 대상자
우수작		0 번	
가작		0 번	
4위		0 번	
5위		0 번	

2022년 월 일

설계공모 심사위원장 (인)

설계공모 당선작 및 입상작 확정서

□ 건명 : 정라초등학교 그린스마트스쿨 조성공사 설계 제안공모

상기 공모안에 대하여 각 응모작품을 심사결과 입상작을 다음과 같이 선정 하였기에 보고합니다.

구 분	업 체 명	심 사 번 호
당선작		0 번
우수작		0 번
가작		0 번
4등		0 번
5등		0 번

2022년 월 일

설계공모 위원장 (인)
심사위원 (인)
심사위원 (인)
심사위원 (인)
심사위원 (인)
심사위원 (인)
심사위원 (인)
심사위원 (인)
심사위원 (인)
심사위원 (인)
심사위원 (인)

붙임 심사위원별 평가표 각 1부

강원도삼척교육지원청교육장 귀하

(심사차수) 심사평가 집계표

□ 건명 : 정라초등학교 그린스마트스쿨 조성공사 설계 제안공모

\ 심사번호	0번	0번	0번	0번	0번	0번	0번	0번	...
심사위원									
0 0 0	○								
0 0 0	○	○		○					
0 0 0									
0 0 0									
0 0 0	○								
0 0 0				○					
0 0 0									
0 0 0				○					
0 0 0									
합 계	개	개	개	개	개	개	개	개	개
순 위	1위	2위	3위	4위	5위	6위	7위	...	

2022년 월 일

확인자 : 설계공모 심사위원회 위원장 (인)

강원도삼척교육지원청교육장 귀하

【서식 19】

(심사차수) 심사위원별 평가표

□ 건명 : 정라초등학교 그린스마트스쿨 조성공사 설계 제안공모

심사번호	추천	비추천	심사 의견
1 번			
2 번			
3 번			
4 번			
5 번			
6 번			
7 번			
8 번			
9 번			
10 번			
...			

2022년 월 일

심 사 위 원

(인)

설계공모 심사위원회 위원장 귀하

【서식 20】

설계공모 당선작 개선사항

□ 건명 : 정라초등학교 그린스마트스쿨 조성공사 설계 제안공모

당선작에 대한 개선사항을 위와 같이 제출합니다.

2022년 월 일

심 사 위 원

(인)

설계공모 심사위원회 위원장 귀하