

설계 제안공모 공고

‘남원고등학교 본관동 그린스마트스쿨 증개축 설계 제안공모’ 를 다음과 같이 공고합니다.

2023년 6월 2일

전라북도남원교육지원청교육장

1. 공모명: 남원고등학교 본관동 그린스마트스쿨 증개축 설계 제안공모

2. 설계공모 목적

학교 부지내 증개축 함에 있어, 미래의 교육과정 및 교수 학습 방법을 조사 분석하여 미래교육의 방향을 설정하고, 수요자 중심의 개성적이고 창의적이며 미래지향적이고 변화하는 교육환경에 대응할 수 있는 다양한 공간 창출을 위한 우수한 설계안을 선정하고자 함.

3. 설계공모 개요

가. 사업명: 남원고등학교 본관동 그린스마트스쿨 증개축 설계 제안공모

나. 위 치: 전라북도 남원시 향교동 412번지

다. 대지면적: 29,990㎡

라. 규모 및 공사비

- 연면적: 2,674㎡(±3%이내 조정 가능)

1) 본관동 증·개축

(증개축: 연면적 2,674㎡, 3층, 기존건물철거:연면적 2,613㎡, 3층)

- 총예정공사비: 금6,216,327천원(VAT 포함)

- 용역비: 금279,323천원(VAT 포함)

※ 본 공사비 및 설계비는 추정금액으로 우리 교육청 사정에 의하여 변경될 수 있음.

4. 계약방법: 설계공모(제안공모) 결과 당선작으로 선정된 자와 계약한다.

5. 건축설계방식: 제안공모(전국)로 시행한다.

6. 응모자격

- 가. 건축사법령에 따라 건축사사무소를 개설하고 국토교통부 장관에게 신고를 마친 자로서 같은 법에 의한 결격 사유가 없어야 한다.
 - 나. 「건축사법시행령」 제21조의 2에 의한 외국건축사 면허 및 자격을 취득한 자로서 국내건축사사무소 개설자와 공동업무수행(공동도급방식)계약을 한 자(주계약자는 국내건축사로 한정함)
 - 다. 응모자가 2인 이상으로 공동(2개 업체 이내)으로 응모하는 경우에는 상기 ‘가’ 항의 조건에 해당하는 자 중 1인을 응모대표자로 지정하여야 하며, 지정된 응모대표자를 주계약자로 하여야 한다.
 - 라. 지역경제 활성화와 기술 수준 향상을 위해 전북 지역 내 건축사사무소 단독 또는 전북 지역 내 건축사사무소가 공동응모 시 평가점수(가점)를 아래와 같이 가점 부여한다.
- ※ 전라북도 내 지역 업체 단독 또는 전라북도 내 지역 업체 간 공동응모 시 평가점수 (가점)은 5점으로 한다.

평가항목	평가요소	배점
지역업체 및 공동응모	<전북업체 공동응모 비율> - 49%이상일 경우: 5점부여 - 40%이상 ~ 49%미만일 경우: 3점부여 - 30%이상 ~ 40%미만일 경우: 1점부여 <전라북도업체 단독응모 및 전북지역 업체간 공동응모>: 5점부여	1 ~ 5

- 마. 당선작으로 선정된 업체(당선자)가 설계용역계약 체결 시 토목, 기계, 조정, 전기, 통신, 소방(기계소방, 전기소방)분야를 포함하여 설계하여야 하며, 해당분야 자격이 없는 경우 다음의 분야별 설계적격자와 공동도급(분담이행방식)계약을 체결하여야 하도록 한다.
 - 전력기술관리법 제14조에 의한 전문설계업(전력전문설계 1종) 또는 종합설계업을 등록한 업체 또는 기술사법 제6조의 규정에 의하여 건축전기설비기술사 사무소를 개설 등록한 업체
 - 소방시설공사업법 제4조제1항에 의한 일반소방시설설계업 등록을 필한 업체
 - 엔지니어링산업진흥법 제21조 규정에 의한 엔지니어링사업자(정보통신) 신고를 필한 업체 또는 기술사법 제6조의 규정에 의한 기술사사무소[정보통신처리분야(정보통신)]를 등록한 업체
- 바. 본 설계공모 공고일 현재 등록취소, 휴업, 폐업, 업무정지 및 자격정지 중인 자와 기타 행정관청의 행정처분을 받아 설계업무를 수행할 수 없는 자는 본 설계공모에 참여할 수 없다.

7. 응모신청서 및 등록(공통)

가. 일시: 2023. 6. 9.(금) 13:00 ~ 17:00

나. 신청방법: 방문접수

※ 방문접수는 제출일시 외 제출이 불가하며, 우편, 팩스 및 이메일 접수 불가
다. 신청장소: 전라북도남원교육지원청 1층 행정지원과 시설담당

※ 제출 이후 제출물의 수정·변경·보완 불가함

라. 제출서류

- 1) 설계 제안공모 응모신청서(서식1) 1부
- 2) 건축사면허증 사본(원본대조필) 1부
- 3) 건축사사무소등록증 사본(원본대조필) 1부
- 4) 사업자등록증 사본(원본대조필) 1부
- 5) 사용인감계(서식4), 인감증명서 각 1부
- 6) 대표자선임계(법인건축사사무소 대표2인 이상의 경우에 한함, 서식3) 1부
- 7) 공동응모협정서(서식2) 1부
- 8) 위임장(서식5), 재직증명서 각 1부(대리인이 등록할 경우에 한함)
- 9) 건축사 행정처분 조회서 각 1부
- ※ 국토교통부장관에게 신고한 외국건축사면허취득자와 공동으로 응모할 경우 주계약자는 국내건축사로 한정.
- 10) 개인정보 수집 및 이용 동의서 1부
- 11) 사전접촉금지서약서 및 청렴서약서, 서약서 각 1부

8. 과업설명 (※ 현장설명은 생략하며, 자료는 홈페이지 게시)

가. 일시: 2023. 6. 9.(금)

나. 주소: 남원교육지원청 홈페이지(<https://office.jbedu.kr/jbnwe>) ☎부서별자료실 ☎ 시설담당

다. 내용

- 1) 사업목적 및 주요사항 안내
- 2) 공모 주요일정 및 과제설명
- 3) 계획대상 및 설계조건, 현장 설명

9. 질의 및 답변

가. 질 의

1) 접수기간: 2023. 6. 12.(월) ~ 17:00

2) 질의방법: 담당자 이메일 jns2335@jbedu.kr

3) 접수방법: 질의는 한글로 작성되어야 하며, 참가자(업체)별 1회에 한해 (복수로 질의서를 제출한 경우 최초 질의만 인정하고, 공동응모의 경우 공동응모 대표자의 질의서만 인정) 설계공모 서면질의서 서식에 의한 서면질의만 가능함 (개별 전화문의 불가)

※ 질의서 발송 후 이메일 수신여부를 확인하여야 함

나. 답 변

1) 회신일시: 2023. 6. 14.(수)

2) 회신방법: 남원교육지원청 홈페이지(<https://office.jbedu.kr/jbnwe>) ☎부서별자료실
☎ 시설담당

3) 유의사항

가) 질의는 참가자(업체)별 1회에 한하며, 복수로 질의서를 제출한 경우 최초 질의만 인정

나) 공동응모의 경우 공동응모 대표자의 질의서만 인정

다) 응모신청서에 날인된 대표자 인장 날인 후 대표자가 질의서에 서면으로 하여야 한다.

10. 제안서 제출

가. 제출일시: 2023. 6. 30.(금) 13:00 ~ 17:00

나. 제출방법: 방문 제출

다. 제출장소: 남원교육지원청 1층 행정지원과 시설담당

라. 제출서류

1) 설계공모 제안서 제출서 [서식7]

- 대리인 접수 시 위임장 및 재직증명서, 대표자·대리인 신분증 지참

2) 제안서(8부) : 심사용 7부, 보관용1부.

3) 공모안 내용이 수록된 USB 2EA (PDF 형식으로 저장)

구 분	제출부수	내 용
심사용	7부	<ul style="list-style-type: none"> · 백색포장지로 포장 · 겉포장에 제출도서 제목을 기입 및 심사용이라고 표기하고 업체(대표사) 직인을 날인하여 제출한다. ※ 단, 겉포장 외에 심사용 공모안에는 일체의 업체명 표기(식)이 불가함
보관용	1부	<ul style="list-style-type: none"> · 백색포장지로 포장 · 앞표지에 업체명 표기(보관용) · 겉포장에는 참가등록 신청시 접수번호와 제출도서 제목 및 보관용이라고 표기하고 업체(대표사) 직인을 날인하여 제출한다.
USB메모리	2EA	<ul style="list-style-type: none"> · 공모안 전자파일 (PDF 파일 형식) <ul style="list-style-type: none"> - 작성된 전자파일은 공모안 내용과 동일하여야 한다. · 발표용 (PDF 파일 형식) <ul style="list-style-type: none"> - 표지는 제외(페이지 매수는 제안서 구성과 동일) - 설계공모 제안서 내용으로 구성하되, 제안서 내용 중 일부는 확대 편집 가능 - 제안서 이외의 내용을 넣을 경우, 삭제할 수 있음 (폰트, 이미지 등은 제안서와 동일하게 작성) · 케이스 표지에는 해당 용역명과 제출 업체명을 표시한다.(전자파일에는 설계공모 참가자의 업체명 또는 대표자명 표기를 금지) ※ 전자파일에 업체명 또는 대표자명이 확인될 경우 실격 처리함

4) 담당건축사의 경력증명서: 설계분야(경력관리수탁기관 발급)

- 건축사 면허 취득일 이후 경력만 인정

5) 담당건축사의 유사프로젝트 실적증명서: 설계분야(경력관리수탁기관 발급)

- (1) 대표작품 포트폴리오는 1작품(최근 5년 이내 준공된 작품)을 제출하며 도면이 포함된 건축물 대장 제출(반드시 대표 설계자 및 대표설계사무소명이 본 제안공모 대표설계자와 대표설계사무소명이 동일하여야 함)
- (2) 유사프로젝트 포트폴리오는 1작품을 제출하며(최근 5년 이내 용역이 완료된 프로젝트 및 현재 사업 중인 프로젝트 포함) ‘**교육연구시설**’ 한함. 완료된 프로젝트는 도면이 포함된 건축물 대장을 제출하고 사업 중인 프로젝트는 사업계약서 및 증빙서류를 제출한다.
- (3) 담당건축사의 유사 프로젝트 작품이 없을 시 최저점수(“가”)를 반영한다.
- (4) 민간실적 중 기부채납 방식 등으로 공공기관에서 발주한 용역은 아니나 지방자치단체장, 공공기관장, 사립학교 학교법인 등이 건축주이며, 해당용도가 건축법 제2조 제2항에 따른 교육연구시설 건축물이고, 건축법 제2조제1항의 ‘건축’에 해당하는 건축 설계 수행실적만 인정한다.

- 가) 청렴서약서(서식10) 1부
- 나) 사전접촉 금지 서약서(서식11) 1부
- 다) 사전접촉 여부 확인서(서식12) 1부
- 라) 법인등기부등본 (공동응모의 경우 참여업체 모두 제출)
 - 공동참여의 경우 공동이행·분담이행 업체 모두 제출
- 마) 행정처분 여부 사실증명서 원본 또는 사본(공고일 기준 1년 이내)
 - 공동참여의 경우 공동이행·분담이행 업체 모두 제출
- 바) 심사위원 제척 및 기피신청서(제척 및 기피 신청할 경우에만) [서식10]
- 사) 제척 및 기피 심사위원 확인서 [서식11]

6) 기한 내에 대표자 참가등록을 필하고, 참가자격을 충족한 자에 한하여 공모안을 접수한다.

다. 제출 방법

- 1) 작품 접수는 제출 마감일에 전라북도남원교육지원청에 접수된 작품에 한하며 상기 ‘제출도서’ 중 하나라도 누락되어 제출되는 작품은 접수하지 않는다.
- 2) 작품의 제출은 1회에 한하며, 제출된 작품에 대하여는 추가제출이나 수정, 보완작업을 할 수 없다.
- 3) 작품접수 이전에 발생한 훼손, 분실 등은 각 응모자의 책임으로 한다.
- 4) 제출도서 중 상호 불일치로 인해 발생하는 문제는 응모자 책임으로 한다.
- 5) 상기 제출도서 목록에 열거한 서류류 이외의 것을 제출하여도 심사의 대상이 되지 않는다.
- 6) 응모신청서 접수(참가등록)를 하지 않은 자(업체)는 공모작품을 접수할 수 없으며, 공모작품 제출자는 제출기간 안에 대표자 또는 그 대리인이 우리청에 직접 제출한다.

11. 제안서 발표 및 심사

가. 일시: 2023. 7. 12.(수) 14:00 ~

나. 장소: 전라북도남원교육지원청 2층 소회의실

※ 일시 및 장소는 발주기관 사정에 따라 변경될 수 있음

다. 발표자: 담당 건축사 또는 업체 소속의 위임받은 건축사(건축설계공모 공고일부터 재직하고 있어야 함.)

라. 발표내용: 수행계획 및 방법 제안

- 1) 발표자는 건축사 면허(자격) 사본, 재직 증명서 및 위임받은 경우 위임장을 지참하여 발표 당일 평가기관에서 지정한 장소·시간 도착(입실)
- 2) 발표순서는 발주기관에서 추첨으로 순서를 정하며, 별도 장소에서 대기
- 3) 발표는 공모안 제출일에 제출한 발표용 PDF 파일로 발표하며, 제안서 이외의 내용이나 업체를 인지할 수 있는 어떠한 내용도 사용 불가
- 4) 발표시간은 업체당 제안서 발표시간 10분 이내, 질의응답 10분이내로 진행 예정 (심의위원회 의결에 따라 조정 가능)
- 5) 심사 방법
 - 최종 당선작 선정은 투표제를 원칙으로 하되 설계공모심사위원회 의결을 통해 채점제를 선택할 수 있다.

12. 심사결과 발표 및 시상

가. 심사결과 발표: 2023. 7. 19.(수) 예정

나. 발표방법: 남원교육지원청 홈페이지(<https://office.jbedu.kr/jbnwe>) ☞부서별자료실 ☞시설담당에게시 및 입상자에 한하여 개별 통지

다. 심사 결과가 확정된 후 당선자와 추진 일정에 따라 설계용역 계약한다.

라. 응모자는 심사결과에 대하여 어떠한 이의도 제기 할 수 없다.

나. 입상작 선정 및 보상

1) 입상작 선정

가) 입상작은 당선작과 기타 입상작으로 구분하며, 당선작은 입상작 중에서 가장 높은 점수를 받은 작품으로 결정한다.

나) 공모안 중에서 해당 제안공모의 목적과 내용에 적합한 설계자가 없다고 심사위원회에서 결정한 경우에는 당선자 없이 기타 입상자만을 선정할 수 있다.

다) 당선작 설계자(‘당선자’)외 기타 입상자 선정

(1) 작품수가 3개이하 - 1작품 : 당선작 선정

(2) 작품수가 5개이하 - 2작품 : 당선작, 우수작 선정

(3) 작품수가 7개이하 - 3작품 : 당선작, 우수작, 가작 선정

(4) 작품수가 8개이상 - 4작품 : 당선작, 우수작, 가작, 장려 선정

라) 심사결과 공모 목적에 적합하지 않거나 공모안 수준이 평가 점수 70점 미만으로 현저히 떨어진 경우 입상작을 선정하지 않을 수 있다.

2) 보상

가) 당선자: 기본 및 실시설계권 부여

나) 기타 입상자: 기타 입상자는 공모심사 점수가 높은 자 순으로 아래와 같이 보상비를 지급한다.

- 4개인 경우: 보상금의 10분의4, 10분의3, 10분의2, 10분의1을 지급

- 3개인 경우: 보상금의 10분의4, 10분의3, 10분의2을 지급

- 2개인 경우: 보상금의 10분의4, 10분의3을 지급

- 1개인 경우: 보상금의 3분의1을 지급

※ 예산액: 입찰공고서의 예정설계비의 10%

※ 보상금은 백만원미만 단위 절사하여 지급

다) 보상금 포기: 낙찰탈락자가 특별한 사유 없이 통지일로부터 30일 이내에 공모안의 작성비용에 대한 보상요청을 하지 아니하는 경우에는 보상금에 대한 권리를 포기한 것으로 간주함

12. 기 타

가. 본 설계공모와 관련하여 응모등록을 하지 않은 업체가 제출하는 작품은 접수하지 않음

나. 설계공모 지침서 및 설계공모에 필요한 자료는 참가 등록한 업체에 한하여 제공함

다. 참가 등록 시 제출된 서류는 반환하지 않음

라. 본 설계공모에 필요한 서식은 제공된 서식을 사용

마. 본 설계공모를 위해 업체가 지출한 일체의 비용은 보상하지 않음

바. 본 설계공모와 관련한 자세한 사항은 '설계공모 지침서'를 따름

붙임 응모접수 관련 서식 각 1부.

【서식 1】

설계 제안공모 응모신청서

접수번호				
대 표 설계사무소	업체명 (건축사)		사업자등록번호	
	소 재 지		전화번호 (Fax번호) (E-mail)	
공 동 응 모 설계사무소	업체명 (건축사)		사업자등록번호	
	소 재 지		전화번호 (Fax번호)	

본인은 전라북도남원교육지원청이 주최하는 '남원고 본관동 그린스마트스쿨 증개축 설계용역'에 제안공모지침을 준수하여 응모할 것을 신청 합니다.

※ 첨부 1. 건축사면허증사본, 건축사사무소 등록증사본 각 1부.
 2. 사업자등록증사본, 사용인감계, 인감증명서 각 1부.
 3. 대표자선임계, 공동응모협정서(공동으로 응모할 경우) 각 1부.
 4. 위임장, 재직증명서(대리인이 등록할 경우) 각 1부.
 5. 건축사 행정처분 조회서 각 1부.

2023. . . .

신청인 : (인)

전라북도남원교육지원청교육장 귀하

----- 절취선 -----

설계 제안공모 응모신청 접수증 '남원고 본관동 그린스마트스쿨 증개축 설계용역'				
접수번호				접수인(印)
설계사무소명		전화번호		
대표자(건축사)		사업자등록번호		
소 재 지		FAX번호		

[서식2]

공동응모협정서

제1조 (목적) 이 협정서는 '남원고 본관동 그린스마트스쿨 증개축 설계용역' 제안공모를 () 와 ()가 공동으로 응모하여 업무를 수행함에 있어서 각 업체 및 개인이 준수하여야 할 사항을 정함에 있다.

제2조 공동응모 대표업체(이하 대표업체와 같다)의 명칭, 사무소의 소재지 등은 다음과 같다.

1. 업 체 명 :
2. 소 재 지 :
3. 대표자성명 :

제3조 (공동응모의 구성원) 대표업체(자)를 제외한 공동응모업체(자)의 구성원은 다음과 같다

1. 업체명 : (소재지 : 대표자 :)
2. 업체명 : (소재지 : 대표자 :)

제4조 (공동응모 비율) 공동응모 비율은 다음과 같다

1. 대표업체명 : (응모비율 : 대표자 :)
2. 공동응모업체명 : (응모비율 : 대표자 :)

제5조 (대표업체의 권한) 대표업체는 주관기관 및 제3자에 대하여 공동 응모업체(자)의 구성원을 대표하여 문서의 제출 및 수령, 권리의 획득 및 포기 등에 관한 의사 표시 권한을 가진다.

제6조 (효력기간) 본 협정서는 당사자간의 서명과 동시 발효하며, 본 업체(자)는 공모의 이행으로 종결된다. 다만, 당선작으로 결정되는 경우에는 최종 설계완료 후 종결된다.

제7조 (의무) 공동응모업체(자)구성원은 제1조에서 규정한 목적을 달성하기 위하여 신의를 바탕으로 성실하게 필요한 모든 지식과 기술을 활용할 것을 약속한다.

제8조 (구성원 상호간의 책임) 구성원은 과업수행과 관련하여 제3자에게 끼친 손해 및 구성원이 다른 구성원에게 끼친 손해를 구성원 상호간 협의하여 배상한다.

제9조 (권리의무의 양도제한) 구성원은 이 협정서에 의한 권리의무를 제3자에게 양도 할 수 없다.

제10조 ① 구성원 중 대표업체가 중도에 탈퇴하거나 그 일원의 탈퇴로 응모자격요건에 미달하게 될 경우에는 응모작품을 제출할 수 없다.

- ② 구성원 중 일원이 중도 탈퇴하였을 때에는 즉시 주관기관에 서면으로 신고하며, 탈퇴업체(자)를 다른 업체(자)로 교체할 수 없다.

제11조 (협정서 작성 및 보관) 위와 같이 공동응모 협정서를 체결하고 그 증거로 구성원이 기명 날인한 협정서를 각각 1부씩 보관한다.

2023. . .

○ 대표업체

업 체 명 : (전화번호)

소 재 지 :

대 표 자 : (인)

○ 공동응모 업체 구성원

업 체 명 : (전화번호)

소 재 지 :

대 표 자 : (인)

업 체 명 : (전화번호)

소 재 지 :

대 표 자 : (인)

전라북도남원교육지원청교육장 귀하

대 표 자 선 임 계

본인은 (○○○ 건축사사무소의 공동대표로서) 전라북도남원교육
지원청에서 시행하는 '남원고 본관동 그린스마트스쿨 증개축 설계용역'
에 관한 모든 권한을(본 설계사무소) 공동대표○○○에게 위임합니다.

2023. . .

○○○ 건축사사무소

대표건축사 ○○○

※ 하나의 설계사무소에 대표 건축사가 2인 이상 있거나 두 업체 이상의 설계사
무소가 합동으로 작품을 제출시 1인 또는 1개사를 대표자로 선임해야 함.

[서식4]

사 용 인 감 계

사용인감	인 적 사 항
	업 체 명 : 주 소 : 대 표 자 :

상기인은 위 인감을 전라북도남원교육지원청에서 시행하는 '남원고 본관동 그린스마트스쿨 증개축 설계용역'에 수반되는 모든 행위에 대하여 위의 인감을 사용하고자 하며, 동 인감을 사용함으로써 민·형사상의 문제가 발생할 경우 상기인이 책임질 것을 확약하고 이에 사용인감계를 제출합니다.

2023. . .

주 소 :
상 호 :
대표자 : (인)

전라북도남원교육지원청교육장 귀하

[서식5]

위 임 장

대표자	업 체 명		성 명	
	사업자등록번호		연락처	
	주 소			
대리인	업 체 명		성 명	
	주민등록번호		연락처	
	주 소			
상기인을 당 업체의 대리인으로 지정하고 전라북도남원교육지원청에서 시행하는 '남원고 본관동 그린스마트스쿨 증개축 설계용역'에 관련된 모든 권한을 위임합니다.				
2023. . .				
업체명 : 대표자 : (인)				
전라북도남원교육지원청교육장 귀하				

재 직 증 명 서			
성 명		주민등록번호	
소 속		직 위	
주 소			
재직기간			
위와 같이 당사에 재직 증임을 증명 합니다.			
2023. . .			
업체명 : 대표자 : (인)			

※ 첨부서류 : 신분증 사본 1부

※ 위임장에 사용하는 도장은 대표자 인장과 같아야 함.

※ 대리 접수로 인하여 발생하는 모든 문제는 대표자 및 응모자 본인이 모든 책임을 짐

[서식6]

설계 제안공모 질의서

'남원고 본관동 그린스마트스쿨 증개축 설계용역'

업체명		대표자	(인)
주 소 (우편번호 기재)		전화번호	
E-mail		Fax번호	
지침서 page	질의 내용		

* 글자체 기준(휴면명조 또는 신명조 12P~14P, 줄간격 160~180)

- 응모신청서상 날인된 대표자 인장을 날인 할 것
- 질의사항은 응모신청자 1회로 한정한다.

[서식7]

설계 제안공모 작품제출서

접수번호		참가등록번호	
참가업체	업체명/ 대표자(건축사)	사업자등록번호	
	소재지	전화번호 (Fax번호) (E-mail)	

본 사무소(법인)은 전라북도남원교육지원청이 주최하는 '남원고 본관동 그린스마트스쿨 증개축 설계용역'에 응모하여 작품을 제출하기까지 설계 제안공모지침서에 정한 제반규정을 준수하였음과, 설계 제안공모 기간 중 등록취소, 휴업, 폐업, 업무정지 및 행정관청의 행정처분을 받아 설계업무를 수행할 수 없는 사실이 없음을 확인하며,

시상 또는 계약 후라도 설계 제안공모지침서에 정한 규정 및 제반법규를 위반하여 당선 또는 입상된 사실이 확인될 경우 당선 및 입상자에게 주어지는 모든 권리(시상금 포함)를 전라북도남원교육지원청에 반환함은 물론, 그로 인하여 남원교육지원청이 입은 손해에 대하여 배상을 요구할 경우 이의 없이 응할 것임을 서약하며 작품을 제출합니다.

※ 첨부 1. 설계자의 경험 및 역량 관련 자료 (원본 1부)
 - 심사용 담당건축사의 경력 및 실적<서식8>
 - 대표작품 포트폴리오 증명서
 2. 설계공모 제안서<서식 9>
 (원본 1부, 사본 19부 총 20부)
 3. 위 1,2내용을 저장(PDF 파일)한 USB 2매
 4. 응모 신청서 접수증
 5. 위임장 및 재직증명서 1부.(대리인 제출에 한함.)
 6. 청렴서약서 1부.
 7. 심사위원 사전접촉 금지 서약서 1부.
 8. 심사위원 사전접촉 여부 확인서 1부.
 9. 설계 제안공모 참여자 명단 1부.

2023. . .
 대표자(건축사) : (인)

전라북도남원교육지원청교육장 귀하

절취선

설계 제안공모 작품 접수증				
'남원고 본관동 그린스마트스쿨 증개축 설계용역'				
접수번호		참가등록번호		접수인(印)
업체명		전화번호		
대표자(건축사)		사업자등록번호		
접수일자	2023. . .			

전라북도남원교육지원청

[서식8]

담당건축사 경력 및 실적

성 명			
주민등록번호			
근무처주소지 (전화번호 :)		E-Mail	(휴대폰)

자 격 면 허	년 월 일	종 별	인 가 번 호	인 가 기 관	
경 력	기간	근무처	부서	직위	
유 사 프로젝트 실적	사업명(공모명)		연면적	용역금액	발주처

- ※ 담당건축사의 경력은 경력관리 수탁기관의 증명서로 확인하며, 설계분야 기간으로 평가
- ※ 필요에 따라 경력 및 실적 란을 추가하거나 삭제 가능
- ※ 유사프로젝트 실적은 「건축서비스산업 진흥법」 제2조제5호에 따른 공공기관에서 발주한 사업으로 최근 10년(공모공고일 기준)이내 완료된 설계용역에 한함. 실적관리 수탁기관(대한건축사협회 건축사실적관리증명서) 또는 해당발주처에서 발급한 증빙 서류를 함께 제출
- ※ ‘대표자 선임계’ 를 제출한 경우 ‘대표자 선임계’ 에 명시된 대표자에 한함

[서식9]

(심사번호
기재란)

<규격 :A3, 횡>

남원고등학교 본관동 그린스마트스쿨 증개축
설계용역 제안공모 제안서 (35pt)

2023. . . (20pt) ※ 제출일 기입

전라북도남원교육지원청(25pt)

[서식9-1]

심사번호 기재란 규격

<심사번호 기재란 - 테두리선 1.0mm 진하계>

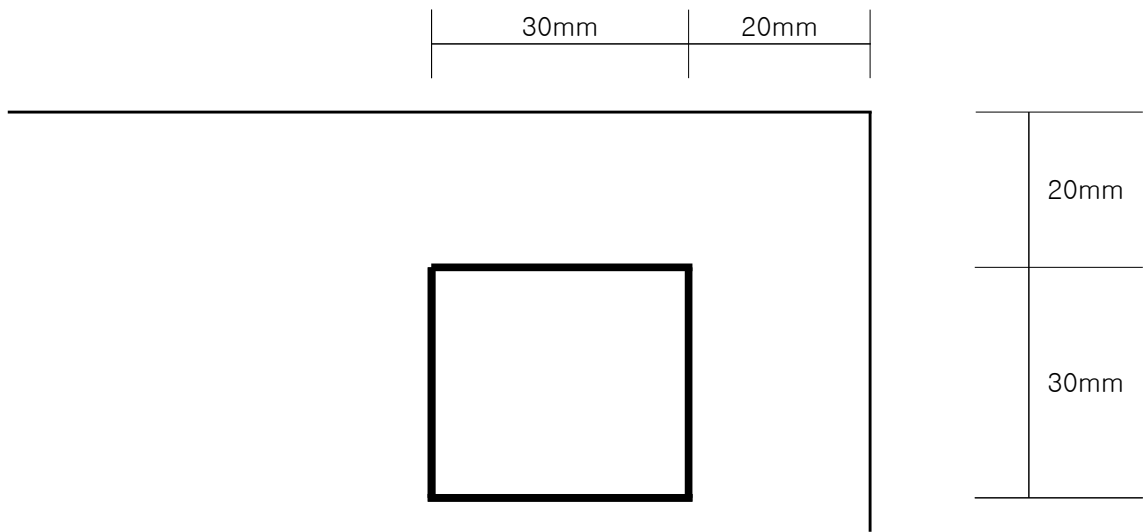

청 럽 서 약 서

□ 공모명 : 남원고 본관동 그린스마트스쿨 증개축 설계용역

본 사무소(법인)는 전라북도남원교육지원청이 주최하는 '남원고 본관동 그린스마트스쿨 증개축 설계용역'에 응모하여 설계 제안공모 지침서에 정한 제반규정을 준수하고 공정한 심사에 임하도록 하겠으며, 심사위원회에 금품, 향응이나 부당한 이익 제공을 하지 않도록 하겠으며 만약 이를 위반할 시에는 관계법령에 따라 책임질 것을 서약합니다.

◦ (공동)응모(대표)업체

건축사무소명 :

대 표 자 : (인)

◦ 공동응모업체

건축사무소명 :

대 표 자 : (인)

※ 공동응모시 대표업체 및 공동응모업체 포함 작성

2023. . .

전라북도남원교육지원청교육장 귀하

사전접촉 금지 서약서

□ 용역명: 남원고 본관동 그린스마트스쿨 증개축 설계용역

본 사무소(법인)는 전라북도남원교육지원청이 주최하는 '남원고 본관동 그린스마트스쿨 증개축 설계용역'에 응모하여 설계 제안공모 지침서에 정한 제반규정을 준수하고, 불공정행위 방지를 위하여 공모 참가자 및 심사위원과 사전접촉 하지 않도록 하겠으며 만약 이를 위반할 시에는 관계법령에 따라 책임질 것을 서약합니다.

◦ (공동)응모(대표)업체

건축사무소명 :

대 표 자 : (인)

◦ 공동응모업체

건축사무소명 :

대 표 자 : (인)

※ 공동응모시 대표업체 및 공동응모업체 포함 작성

2023. . .

전라북도남원교육지원청교육장 귀하

사전접촉 여부 확인서

용역명: 남원고 본관동 그린스마트스쿨 증개축 설계용역

본 사무소(법인)는 전라북도남원교육지원청이 주최하는 '남원고 본관동 그린스마트스쿨 증개축 설계용역' 불공정 행위를 목적으로 공모 참가자 및 심사위원과 사전에 접촉하지 않기로 한 서약과 같이 사전에 접촉하지 않았음을 확인합니다.

◦ (공동)응모(대표)업체

건축사무소명 :

대 표 자 : (인)

◦ 공동응모업체

건축사무소명 :

대 표 자 : (인)

※ 공동응모시 대표업체 및 공동응모업체 포함 작성

2023. . .

전라북도남원교육지원청교육청 귀하

[서식13]

설계 제안공모 참여자 명단

본인은 전라북도남원교육지원청에서 시행하는 '남원고 본관동 그린스마트스쿨 중
개축 설계용역'에 응모함에 있어 모든 권한을 위임받은 응모대표자로서 참여자 명
단을 아래와 같이 제출합니다.

연번	소속	직위	성명	주소	전화번호

2023. . .

응모대표자 : 소속 직위 성명 (인)

전라북도남원교육지원청교육장 귀하

[서식14]

심사위원 기피 및 회피신청서

- 용역명: 남원고 본관동 그린스마트스쿨 증개축 설계용역
 기피 및 회피위원

성명	소속	전문분야	기피 및 회피사유

- 주) 1. 근거 및 사유 필히 제시
2. 필요시 증빙자료 첨부

2023년 월 일

제출자 소 속 :
연 락 처 :
직 위 :
성 명 :

(인)

전라북도남원교육지원청 설계 제안공모 심사위원장 귀하

개인정보 수집 및 이용 동의서

전라북도남원교육지원청에서 시행하는 『남원고 본관동 그린스마트스쿨 증개축공사』 설계 제안공모를 위하여 개인정보를 아래와 같이 제공 및 동의하는데 동의합니다.

[수집 이용 목적]

『남원고 본관동 그린스마트스쿨 증개축공사』 제안공모 자료 제출용

[수집 항목]: 성명, 생년월일, 연락처, 주소 등

[보유 및 이용기간]

『남원고 본관동 그린스마트스쿨 증개축공사』 제안공모 및 설계완료시까지

[동의]

동의를 거부할 권리가 있으며 거부 시 응모신청을 할 수 없음.

동의 동의하지 않음

2023. . .

◦ 참가업체(공동참가시 대표업체

업 체 명:

대 표 자: (인)

◦ 공동응모업체

업 체 명:

대 표 자: (인)

※ 공동 참가 시 대표업체 및 공동응모 업체 포함 작성

전라북도남원교육지원청교육장 귀하

심사위원 위촉 동의 및 보안각서

본인은 심사위원 등록 당시의 자격요건을 현재에도 갖추고 있음을 확인하였고, 『남원고등학교 본관동 그린스마트스쿨 증개축』 설계 제안공모의 설계공모 심사위원으로 위촉됨을 동의하며 다음 사항을 준수할 것을 서약합니다.

1. 본인은 『남원고등학교 본관동 그린스마트스쿨 증개축』 설계공모 공모안을 심사함에 있어 심사 상의 제반 보안 사항을 철저히 이행할 것임
2. 본인은 『부패방지 및 국민권익위원회의 설치와 운영에 관한 법률』에 따른 부패행위 신고 및 『공익신고자 보호법』에 따른 공익신고는 제외하고, 보안사항 또는 심사를 함에 있어 알게 된 사실을 외부에 누설시켜 문제를 야기 시켰을 경우 보안 관련 법규에 따라 처벌 또는 제재를 받더라도 이의를 제기하지 않을 것임

년 월 일

소 속:

직 위:

성 명:

(인)

전라북도남원교육지원청교육장 귀하