

건축설계 제안공모

「울산예술고 급식소 및 전공실기실 증축공사 건축설계 제안공모」
를 아래와 같이 공고합니다.

2023년 7월 일
울산예술고등학교장

1. 설계공모 개요

가. 공 모 명 : 울산예술고등학교 급식소 및 전공실기실 증축공사 설계 제안공모

나. 위 치 : 울산광역시 울주군 웅촌면 웅촌로 621-6

다. 지역지구 : 자연녹지지역

라. 사업규모 및 내용

1) 대지면적 : 18,700㎡

2) 연 면 적 : 증축면적 1,540㎡(±5% 내외, 발주처와 협의), 철거면적 1,232.79㎡

※ 연면적 산출시 별도 제공되는 스페이스프로그램을 참고하여 작성한다.

3) 주요용도 : 교육연구시설

4) 구조 : 철근콘크리트조 또는 철골조

5) 규모 :

◆ 증축(1,540㎡)

(급식소(1층), 전공실기실(2층), 전공실기실(3층), 계단실 및 승강기실(4층))

◆ 철거(1,232.79㎡)

(인내관 545㎡, 자율관 627㎡, 조례대 60.79㎡)

마. 설계기간 : 용역착수일로부터 90일간 (설계심의 포함)

바. 예정공사비 : 금5,242,191천원(부가가치세 포함)

※ 예정 공사비는 추정공사비로 발주기관 사정에 의하여 변경될 수 있으며, 증가에 대한 설계용역비는 변경 없음

사. 예정설계비 : 설계공모 공고서에 따름 / **금219,236,000원**(부가세포함)

※ 건축, 토목, 조경, 기계설비, 전기, 정보통신, 소방, 포함

※ 기타 설계과업범위

1) 설계용역비에는 설계도서, 건축사손해배상공제, 공공기관 에너지효율등급(1++등급)인증수행, 제로에너지예비인증(5등급), 장애물 없는 생활환경(BF) 예비인증, 설계의 경제성 등 검토(설계VE)에 따른 설계업무 협조, 시행계획협의(건축허가 등) 도서 작성, 범죄예방 환경설계(CPTED) 계획, 에너지절약계획서의 작성 및 각종 인허가 등 관련 행정절차, 지질조사 2공이 포함돼 있음.

아. 업무내용

- 설계업무(계획·기본설계, 실시설계)
- 사후 설계관리 (건축물관리대장생성 및 작성 제출, 시설이력시스템, 학교시설 통합정보시스템 입력)
- 건축물에너지효율등급
- 제로에너지건축물 예비인증
- 건축물의 범죄예방(CPTED) 설계
- 설계의 안전성평가 검토, 설계안전보건대장 작성
- 장애물 없는 생활환경 인증(B.F): 예비인증 취득
- 건축 인·허가, 각종 심의자료 작성 등 관련 행정절차 이행
- 수요자 중심 공용공간 인테리어 설계(발주처 협의)
- 신에너지 및 재생에너지 개발·이용·보급에 관한 특별법에 따른 신재생에너지 비율인증
- 설계자는 공공건축 설계의도 구현 업무수행지침 [국토교통부고시 제775호, 2020. 11. 4.]에 따라 건축과정에서 발주자가 요청할 경우에는 설계의도 구현 관련 업무에 적극 협조하여야 한다.(별도용역계약)

* 에너지효율등급, 제로에너지, BF예비인증 등의 인증 수수료는 용역비에 포함 됨.

2. 설계공모 목적

본 용역은 울산예술고 급식소 및 전공실기실 증축 공사 설계를 위한 것으로, 창의적인 설계안을 제출한 설계자를 선정함으로써 울산예술고등학교의 안전한 급식 환경 조성과 예술교육의 질을 높이는데 그 목적이 있다.

3. 설계공모방법 : 제안공모

※ 「건축 설계공모 운영지침」 제29조에 따른 제안공모 : [국토교통부고시 제2021-872호] 참조

4. 설계공모 참가자격 및 제한

가. 응모자격

- 1) 공고일 현재 「건축사법」 제7조의 규정에 의한 건축사자격증을 소지하고 같은 법 제23조에 의거 건축사사무소를 개설하여 건축사 업무 신고를 필 한 자로서 관계법령에 결격사유가 없어야 한다.
- 2) 울산지역경제 활성화와 지역기술수준 향상을 위하여 본사의 소재지가 울산광역시 이외의 응모자는 울산광역시 소재 건축사사무소 개설자와 공동응모를 필수로 하여야 한다. 단, 공동응모 시 총 업체수는 2개 이내로 제한한다.
- 3) 건축사법시행령 제21조의2에 의한 외국건축사 면허 또는 자격을 취득한 자로서 국내 건축사사무소 개설자와 공동업무수행 계약을 하여야 하며, 이 경우 주계약자는 국내건축사로 한정한다.
- 4) 건축설계공모 공고일 기준으로 등록 취소, 휴업, 폐업, 업무정지 및 기타 이와 유사한 행정처분을 받은 자는 응모할 수 없다. (※응모신청서 등록 시 건축사협회 등 공인기관에서 발급한 증빙서류를 첨부할 것)

나. 응모방식

- 1) 응모자격을 갖춘 업체는 단독으로 설계공모에 참가할 수 있다.
- 2) 단독 응모 시 하나의 건축사사무소에 대표건축사가 2인 이상인 경우
【서식 2】 대표자 선임계를 참가신청 등록 시 제출하여야 한다.
- 3) 공동응모 방식을 허용하며 총 업체수는 2개사 이내로 제한한다.

다. 자격제한

- 1) 공고일 기준으로 등록취소, 휴·폐업, 업무정지나 기타 이에 준하는 행정관청의 행정처분을 받고 그 기간 중에 있는 자는 본 설계공모에 참여할 수 없다.
※ 공모에 참여하는 모든 건축사는 건축사협회 등 공인기관에서 발급한 증빙서류(행정처분 조회서)를 참가 등록 시 첨부할 것.
- 2) 본 설계공모 참가등록자는 1개의 작품만을 제출할 수 있으며, 다른 참가자와 중복 응모한 사실이 발견된 자는 참가자격을 박탈한다.
- 3) 참가등록을 하지 않은 자는 설계응모작을 제출할 수 없으며, 또한 이미 제출된 응모작은 수정·보완할 수 없다.

5. 설계공모 일정

가. 공모일정

구분	일정	비고
1) 설계공모 공고	2023년 7월 7일	
2) 참가신청 등록 기간	2023년 7월 14일 (14:00~16:30까지)	방문제출
3) 질의기간	2023년 7월 20일까지 (16:30까지)	
< 질의답변 >	2023년 7월 24일	
4) 공모안 제출 및 접수	2023년 8월 4일 (10:00~16:30까지)	방문제출
5) 공모안 심사 및 발표	2023년 8월 16일	
6) 심사결과 발표(예정)	2023년 8월 23일	

※ 유의사항

- 일정상의 모든 수속은 업무시간에 한함
- 공모일정의 변경이 불가피할 경우 변경된 일정은 공문 또는 전화 등을 통하여 참가등록한 모든 응모자에게 통지함
- 설계공모 진행 기간 중 응모자 주소 등이 변경되었을 때는 신속히 통지하여야 함

며, 그러하지 아니하여 발생하는 모든 책임은 응모자에게 있음

- 심사결과는 울산예술고등학교 홈페이지 - 공지사항에 게재하고 입상자에 한하여 개별 통보

6. 참가등록 (응모신청서 접수)

가. 등록기간 : 2023년 7월 14일 (14:00~16:30까지)

나. 응모접수처 : 울산예술고등학교 본관1층 행정실

다. 응모방법

- 1) 응모신청서 등 구비서류를 작성하여 직접제출(우편제출불가)
- 2) 대리인이 응모신청서를 직접 등록할 경우 위임장 및 재직증명서 지참

라. 응모신청자 구비서류

- 1) 제안공모 응모신청서 1부. 【서식 1】
- 2) 대표자 선임계 1부. 【서식 3】 【서식 3-1】
- 3) 공동응모협정서 1부. 【서식 5】 (공동응모인 경우에 한함.)
- 4) 청렴서약서 1부. 【서식 8】
- 5) 서약서 1부. 【서식 9】
- 6) 사용인감계 1부. 【서식 4】
- 7) 건축사면허증 사본(원본대조 필) 1부.
- 8) 건축사업무신고필증 사본(원본대조 필) 1부. (법인인 경우 대표자 업무신고 필증 사본)
- 9) 법인등기부등본 또는 사업자등록증 사본(원본대조 필) 각 1부.
- 10) 행정처분 조회서(공고일 이후) 1부.
- 11) 위임장과 재직증명서 1부. 【서식 2】 (대리인 제출에 한함.)
- 12) 개인정보 수집 및 이용 동의서 1부 【서식 6】
- 13) 사전접촉금지서약서 1부 【서식 7】

※ 공동응모 시 위 구비서류 중 4), 5), 6), 7), 8), 9) 서류는 공동응모 참가 업체 전체 제출

※ 외국어로 작성된 서류는 원본에 한글로 번역한 서류를 첨부하여 제출

7. 현장설명회

가. 별도의 설명회 개최나 과업 설명은 하지 않으며, “현장설명서”로 대체합니다.

8. 질의 및 응답

가. 질의기간 : 2023년 7월 20일 (16:30까지)

나. 접수방법 : 【서식 10】을 활용하여 E-mail로 제출

다. 질의접수처 : E-mail (jjwind1432@hanmail.net)

라. 유의사항

1) 질의서 발송 후 수신 여부를 반드시 확인하여야 함.

- 단, 접수기한 16:30까지 도착분에 한하여 유효함

2) 질의서는 기간 내에 접수시켜야 하며 질의는 참가자(업체)별로 1회에 한함

3) 질의는 한글을 사용하여 명확히 작성하여야 함

마. 회신일자 : 2023년 7월 24일 (발주기관 사정에 의해 변경될 수 있음-별도공지)

1) 방 법 : E-Mail(전체 응모자에게 통보)

2) 유의사항

- 질의사항에 대한 발주부서의 답변 내용은 설계공모지침서를 추가 또는 수정한 것으로 간주하며, 지침서와 동일한 효력을 가짐

- 질의에 대한 답변내용은 참가자 모두 열람가능하나, 답변내용 열람여부에 대한 책임은 참가자에 있음.

- 메일 전송오류 등으로 내용을 확인할 수 없는 경우, 질의자의 인적사항 등 질의서상의 기재사항이 누락된 질의와 질의 내용이 설계공모와 관련이 없는 사항에 대하여는 응답하지 아니할 수 있음

9. 설계공모 제안서 제출

가. 제출일 : 2023년 8월 4일 (10:00 ~ 16:30까지)

나. 제출장소 : 울산예술고등학교 본관1층 행정실

다. 제출방법 : 직접 방문제출(우편제출 불가)

1) 설계공모 제안서 제출서 1부. 【서식 11】

2) 담당건축사 경력 및 실적 1부. 【서식 12】

※ ‘대표자 선임계’ 를 제출한 경우 ‘대표자 선임계’ 에 명시된 대표자에 한함

3) 담당건축사 경력 및 실적 증빙서류 1부.

- 경력 : 경력관리 수탁기관에서 발급한 증명서

※ 경력기간은 설계분야 기간에 한함

- 실적 : 실적관리 수탁기관 또는 발주기관에서 발급한 증명서 및 도면(설계개요, 평면도)

※ 유사프로젝트 실적은 실적관리 수탁기관 또는 발주기관에서 발급한 증명서 및 도면으로 확인함

4) 설계공모 제안서 11부. 【서식 13~14】

5) 위 4) 설계공모 제안서를 저장한 USB 2매 (저장형식 PDF, PPT 등)

6) 제안공모 응모신청서 접수증 (사본) 1부.

7) 위임장 및 재직증명서 1부. 【서식 2】 (대리인 제출에 한함.)

마. 제안서 제출 시 주의사항

1) 상기 제출서류 중 ‘4) 설계공모 제안서’ 및 ‘5) USB’ 는 문자, 기호, 무늬가 없는 깨끗한 종이상자 또는 종이 봉투에 담아 날인하여 봉인한 후 별도로 제출하여야 함

2) 참가등록하지 않은 자는 설계공모에 참가할 수 없으며, 작품은 응모자별로 1점으로 제한함

3) 설계공모 제안서 제출 이후 추가 제출이나 수정·보완작업은 할 수 없음

10. 제안서 발표 및 심사

가. 설계공모 제안서 심사

1) 일 시 : 2023. 8. 16.(수) 11:00

2) 장 소 : 울산예술고등학교 예림관 1층 시청청음실(변동가능)

3) 심사방법 : 심사는 제안공모 심사위원의 정량적 평가 및 정성적 평가로 실시 (평가 세부사항은 “설계공모 지침서” 를 참고하시기 바랍니다.)

나. 제안서 내용 발표

1) 발 표 자 : 담당건축사 또는 대리인(대리인 발표 시 위임장, 재직증명서 지참)

2) 발표내용

- 담당 건축사의 대표작품 포트폴리오

- 수행계획 및 방법 제안서

3) 발표방법

- 원활한 발표를 위하여 발표 당일에는 발표자가 USB에 저장하여 지참
- 발표내용은 제안서 내용으로만 구성
- 발표자는 별도장소에 대기하며, 호명 시 심사장에 출입
- USB장치로 연결과 작동 시연 후 “(가 업체) 발표를 시작하겠습니다.” 이후 본 제안 발표를 마친 후 “(가 업체) 발표를 마치겠습니다.” 로 발표를 완료함
- 어떠한 경우라도 해당업체 또는 건축사를 인식할 수 없도록 발표하여야 함
- ※ 발표 중 해당업체 또는 건축사를 인식할 수 있는 어떠한 이외의 발언은 절대금지하며, 지침의 위반 시 심사위원회 의결로서 최종감점 또는 실격조치함

4) 발표시간 및 순서

- 발표순서는 당일 심사대상자의 추첨 또는 위원회의 의결로 결정
- 발표시간 10분(초과시간 중단조치) 및 질의응답시간 10분 이내로 예정
- ※ 원활한 심사를 위해 심사위원회의 의결에 따라 조율 가능

11. 심사결과 발표

가. 심사결과 발표

- 1) 일 시 : 2023. 8. 23. (예정)
- 2) 심사결과는 개별통지 및 울산예술고 홈페이지 공개
- 3) 입상하지 못한 참가업체는 실명과 평가점수표, 사유서를 비공개할 수 있음

나. 제안보상

- 1) 당선작 1점 : 설계용역 계약대상자로 결정
- 2) 우수작 1점 : 상금 300만원 지급
- 가 작 1점 : 상금 150만원 지급
- ※ 11개 업체 이상일 경우, 가작 2점 : 각각 상금 100만원 지급
- 3) 심사결과 응모작품의 수준이 현저히 낮을 경우 입상작을 선정하지 않을 수 있음

12. 기타 사항

- 가. 제출기한 내 접수되지 않는 서류는 인정할 수 없으며 제출된 서류는 일체 반환하지 않습니다.
- 나. 질의사항은 반드시 서면으로 제출하여야 하며, 이에 대한 답변은 참가 신청시 기재한 메일로 개별 발송 예정입니다.
- 다. 기타 문의사항은 울산예술고등학교 행정실 (☎052-221-6266)으로 문의하시기 바랍니다.

각종 서식

- 【서식 1】 응모신청서
- 【서식 2】 위임장
- 【서식 3】 【서식 3-1】 대표자 선임계
- 【서식 4】 사용인감계
- 【서식 5】 공동응모협정서
- 【서식 6】 개인정보 수집 및 이용 동의서
- 【서식 7】 사전접촉금지 서약서
- 【서식 8】 청렴서약서
- 【서식 9】 서약서
- 【서식 10】 설계공모 서면질의서
- 【서식 11】 설계공모 제안서 제출서
- 【서식 12】 담당건축사 경력 및 실적
- 【서식 13】 심사번호 기재란 규격
- 【서식 14】 제안공모 제안서 표지
- 【서식 15】 심사위원 선정 동의 및 서약서
- 【서식 16】 심사위원 기피·회피 신청서

【서식 1】 설계공모 응모신청서

제안공모 응모신청서				
※ 접수번호				
참가업체	업 체 명		사업자등록번호	
	대표자명		주민등록번호	
	주 소		전화번호	
			FAX번호	
			E-MAIL	
<p>「울산예술고등학교 급식소 및 전공실기실 증축공사」 설계 제안공모에 있어서 공모 요강 및 설계지침을 준수하여 응모할 것을 신청합니다.</p> <p style="text-align: center;">2023. . .</p> <p style="text-align: center;">신청자(대표자) : (인)</p> <p>울산예술고등학교장 귀하</p>				
<p>..... (인) 절 취 선 (인)</p>				
<p>「울산예술고등학교 급식소 및 전공실기실 증축공사」 설계 제안공모 응모접수증</p>				
※ 접수번호		※ 접수일자		※접 수 인
업 체 명		소 재 지		
대 표 자	(인)	전화번호		
제 출 자	소속 :	직위 :	성명 :	(인)

※ 표기란 공란(미작성)

【서식 2】 위임장 및 재직증명서

위 임 장

대표자	업 체 명		성 명	
	사업자등록번호		연락처	
	주 소			
대리인	업 체 명		성 명	
	주민등록번호		연락처	
	주 소			
<p>상기인을 당 업체의 대리인으로 지정하고 「울산예술고등학교 급식소 및 전공실기 실 증축공사」에 관련된 모든 권한을 위임합니다.</p> <p style="text-align: center;">2023. . .</p> <p style="text-align: center;">업체명 : 대표자 : (인)</p> <p>울산예술고등학교장 귀하</p>				

재 직 증 명 서			
성 명		주민등록번호	
소 속		직 위	
주 소			
재직기간			
<p>위와 같이 당사에 재직 증임을 증명 합니다.</p> <p style="text-align: center;">2023. . .</p> <p style="text-align: center;">업체명 : 대표자 : (인)</p>			

※ 첨부서류 : 신분증 사본 1부

※ 위임장에 사용하는 도장은 대표자 인장과 같아야 함.

【서식 3】 대표자 선임계(하나의 건축사 사무소에 대표건축사가 2인 이상인 경우)

대표자 선임계

본인은 _____ 건축사사무소의 대표로서 울산예술고등학교에서 시행하는 「울산 예술고등학교 급식소 및 전공실기실 증축공사」에 관한 모든 권한을 _____ 에게 위임합니다.

2023. . .

대표자 상호 :

주소 :

성명 : (인)

울산예술고등학교장 귀하

대표자 선임계

본인은 _____건축사사무소의 대표로서 울산예술고등학교에서 시행하는 「**울산예술
고등학교 급식소 및 전공실기실 증축공사**」 설계 제안공모에 관한 모든 권한을 대
표자 _____에게 위임합니다.

2023. . .

대표자 상 호 :
주 소 :
성 명 : (인)

공동응모자 상 호 :
주 소 :
성 명 : (인)

울산예술고등학교장 귀하

【서식 4】 사용인감계

사 용 인 감 계

사용인감	인 적 사 항
	업 체 명 : 주 소 : 대 표 자 :

상기인은 위 인감을 울산예술고등학교에서 시행하는 「**울산예술고등학교 급식소 및 전공실기실 증축공사**」에 수반되는 모든 행위에 대하여 위의 인감을 사용하고자 하며, 동 인감을 사용함으로써 민·형사상의 문제가 발생할 경우 상기인이 책임질 것을 확약하고 이에 사용인감계를 제출합니다.

2023. . .

주 소 :

상 호 :

대표자 : (인)

울산예술고등학교장 귀하

공동참가협정서

제1조 (목적) 이 협정서는 “울산예술고등학교 급식소 및 전공실기실 증축공사”에 (○○○), (○○○)가 공동으로 참가하여 업무를 수행함에 있어, 각 업체 및 개인이 준수하여야 할 사항을 정함에 있다.

제2조 공동참가 대표업체(이하 대표업체와 같다)의 명칭, 사무소의 소재지 등은 다음과 같다.

1. 업체명 :
2. 소재지 :
3. 대표자 :

제3조 (공동참가자의 구성원) 대표업체(자)를 제외한 공동참가업체(자)의 구성원은 다음과 같다.

1. 업체명 : (대표자 :)
소재지 :
2. 업체명 : (대표자 :)
소재지 :

제4조 (대표업체의 권한) 대표업체는 주관기관 및 제3자에 대하여 공동참가업체(자)의 구성원을 대표하여 문서의 제출 및 수령, 권리의 획득 및 포기 등에 관한 의사 표시 권한을 가진다.

제5조 (효력기간) 본 협정서는 당사자 간의 서명과 동시에 발효하며, 설계공모의 이행으로 종결된다. 다만, 당선작으로 결정되는 경우에는 최종 설계완료 후 종결된다.

제6조 (의무) 공동참가업체(자)구성원은 제1조에서 규정한 목적을 달성하기 위하여 신의를 바탕으로 성실하게 필요한 모든 지식과 기술을 활용할 것을 약속한다.

제7조 (구성원 상호간의 책임) 구성원은 과업수행과 관련하여 제3자에게 끼친 손해 및 구성원이 다른 구성원에게 끼친 손해를 구성원 상호간 협의하여 배상한다.

제8조 (권리·의무의 양도제한) 구성원은 이 협정서에 의한 권리·의무를 제3자에게 양도 할 수 없다.

제9조 ① 구성원 중 대표업체가 중도에 탈퇴하거나 그 일원의 탈퇴로 응모자격요건에 미달하게 될 경우에는 응모작을 제출할 수 없다.

② 구성원 중 일원이 중도 탈퇴하였을 때에는 즉시 발주기관에 서면으로 신고하며, 탈퇴업체(자)를 다른 업체(자)로 교체할 수 없다.

제10조 (협정서 작성 및 보관) 위와 같이 공동참가협정서를 체결하고 그 증거로 구성원이 기명날인한 협정서를 각각 1부씩 보관한다.

2023. . . .

○ 대표업체

업 체 명 : (전화번호)

소 재 지 :

대 표 자 : (인)

참여비율 : %

○ 공동참가 업체 구성원

업 체 명 : (전화번호)

소 재 지 :

대 표 자 : (인)

참여비율 : %

울산예술고등학교장 귀하

개인정보 수집 및 이용 동의서

울산예술고등학교에서 추진하는 『울산예술고등학교 급식소 및 전공실기실 증축공사』를 위하여 개인정보를 아래와 같이 제공 및 동의하는데 동의합니다.

[수집 이용 목적]

『울산예술고 급식소 및 전공실기실 증축공사 설계 제안공모』 자료 제출용

[수집 항목] : 성명, 생년월일, 연락처, 주소 등

[보유 및 이용기간]

『울산예술고 급식소 및 전공실기실 증축공사 설계 제안공모』 및 설계완료시까지

[동의]

동의를 거부할 권리가 있으며 거부 시 응모신청을 할 수 없음.

동의 동의하지 않음

건축사사무소

대표건축사

(인)

울산예술고등학교장 귀하

사전접촉금지서약서(업체용)

□ 공모명 : 울산예술고등학교 급식소 및 전공실기실 증축공사 설계 제안공모

본 사무소(법인)는 울산예술고등학교가 주최하는 『울산예술고 급식소 및 전공실기실 증축공사 설계 제안공모』에 응모하여 설계지침서에 정한 제반규정을 준수하고 공정한 심사를 위하여 심사위원을 사전접촉을 절대하지 않도록 하겠습니다.

심사위원 및 담당공무원 등에게 금품·향응 등의 제공·수수, 알선·청탁 등의 행위를 하지 않겠습니다.

또한, 심사위원 뿐 아니라, 담당 공무원을 통해 사전정보를 받기 위한 행위나 노력을 하지 않겠습니다.

만약 이를 위반할 시에는 관계법령에 따라 책임질 것을 서약합니다.

○ 참가업체(공동참가시 대표업체)

건축사무소명 :
대 표 자 : (인)

○ 공동참가업체

건축사무소명 :
대 표 자 : (인)

※ 공동 참가 시 대표업체 및 공동참가업체 포함 작성

2023. . .

울산예술고등학교장 귀하

청 렬 서 약 서

본인은 울산예술고등학교에서 시행하는 「울산예술고등학교 급식소 및 전
공실기실 증축공사 설계 제안공모」에 응모함에 있어 귀 시의 설계공모 지침
등 제반규정을 성실히 준수하고 제출서류 전반에 대한 허위기재 및 불공정행
위 등으로 인하여 발생하는 어떠한 불이익 처분에도 이의를 제기하지 않을
것이며, 특히 공모와 관련한 응모작품 제출, 심사위원회의 심사결과 당선작
선정 등에 대하여는 이의 없이 귀 시의 결정에 따를 것을 확약하고, 만약 이
를 어겼을 경우 민·형사상 등 일체의 책임을 감수하겠으며 이에 서약서를 제
출합니다.

2023. . .

업 체 명 :

소 재 지 :

대 표 이 사 : (인)

울산예술고등학교장 귀하

서 약 서

당사는 『울산예술고등학교 급식소 및 전공실기실 증축공사』 설계 제안공
모에 응모함에 있어 설계공모지침을 성실히 준수하고 만일 제반규정의 위반
과 지시, 지침 및 조정 불이행 등에 따른 어떠한 불이익도 감수할 것이며 공
모와 관련한 응모작품 제출, 심사방법, 심사 결과 등에 대하여는 어떠한 이의 없
이 귀 학교의 결정에 따를 것을 확약하며 이에 서약합니다.

2023. . .

○ 공동참여응모 대표업체

회 사 명 :

주 소 :

대 표 자 : (인)

전화번호 :

○ 공동참여응모 참여업체

회 사 명 :

주 소 :

대 표 자 : (인)

전화번호 :

울산예술고등학교장 귀하

서 면 질 의 서

공 모 명	울산예술고등학교 급식소 및 전공실기실 증축공사 설계 제안공모
업 체 명	대표자 : (인)
담 당 자	소속 : 직위 : 성명 : (인)
연 락 처	전화 : FAX : E-mail :
지 침 서 (PAGE)	질 의 내 용

※ 반드시 전화로 접수 여부를 확인 할 것

설계공모 제안서 제출서

※ 접수번호 : (기재하지 말 것)

작 품 제 출 자	업 체 명		사업자 등록번호	
	대표자명		전화번호 (FAX)	
	주 소		E - mail	

귀 청에서 시행하는 「울산예술고등학교 급식소 및 전공실기실 증축공사 제안 설계공모」에 제안서를 제출합니다.

- 첨부 1. 담당건축사 경력 및 실적 1부.
 2. 담당건축사 경력 및 실적 증빙서류 1부.
 3. 설계공모 제안서 11부.(원본 1부, 사본10부 총11부)
 ※ 원본 : 업체명 표기, 사본 : “울산예술고등학교” 으로 표기
 4. 위 1,2,3 내용을 저장(PDF파일)한 USB 2 매.
 5. 제안공모 응모신청서 접수증 (사본) 1부.
 6. 위임장 및 재직증명서 1부.(대리인 제출에 한함.)

2023. . .

신청인 (인)

울산예술고등학교장 귀하

절 취 선

「울산예술고등학교 급식소 및 전공실기실 증축공사 제안 설계공모」
제안서 접수증

※ 접수번호		※접수일자		※ 접 수 인
업 체 명		소 재 지		
대표자(건축사)		전화번호		
제 출 자	소속 : 직위 :	성명 :	(인)	

※ 표기란 공란(미작성)

【서식 12】 담당건축사 경력 및 실적

담당건축사 경력 및 실적

성 명			
주민등록번호			
근무처주소지 (전화번호 :)		E-Mail	(휴대폰)

자 격 허 면	년 월 일	종 별	인 가 번 호	인 가 기 관	
경 력	기간	근무처	부서	직위	
유 사 프로젝트 실 적	사업명(공모명)		연면적	용역금액	발주처

- ※ 필요에 따라 경력 및 실적란을 추가하거나 삭제 가능
- ※ 담당건축사의 경력은 경력관리 수탁기관의 증명서로 확인하며, 설계분야 기간으로 평가
- ※ 유사프로젝트 실적은 실적관리 수탁기관 또는 발주기관에서 발급한 증명서 및 도면으로 확인함
- ※ 유사프로젝트 실적기준은 국가, 지방자치단체, 공공기관에서 발주한 사업(최근 5년 이내 용역 완료)으로 ‘교육연구시설 1,000㎡’ 이상 증개축 사업 ‘에 한함.
- ※ ‘대표자 선임계’ 를 제출한 경우 ‘대표자 선임계’ 에 명시된 대표자에 한함

심사번호 기재란 규격

<심사번호 기재란 - 테두리선 1.0mm 진하게>

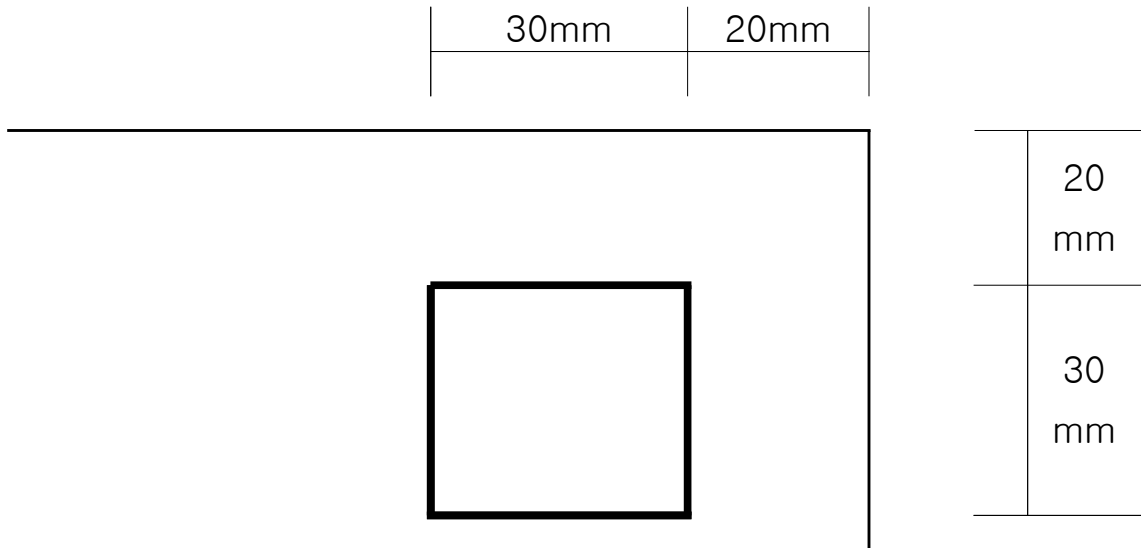

(심사번호
기재란)

<규격 :A3, 횡>

울산예술고등학교 급식소 및 전공실기실 증축공사 제안 설계공모 제안서 (35pt)

2023. . . (20pt) ※ 제출일 기입

업체명(25pt)

※ 원본 1부 : 업체명 표기, 사본 10부 : 울산예술고등학교

심사위원 선정 동의 및 서약서

본인은 울산예술고등학교 급식소 및 전공실기실 증축공사 설계 제안 공모 심사위원으로 위원 명단, 심사과정 및 심사 결과 공개에 동의하며 다음 사항을 지킬 것을 서약합니다.

1. 본인은 양심에 따라 공정하게 평가를 수행하고, 심사 결과가 공개되기 전까지 평가과정 및 평가 결과 등 제반 보안 사항을 철저히 이행할 것임
2. 본인은 설계 공모 응모 또는 참가자와 절대 사전 접촉하지 않을 것임

2023. . .

소 속 :

성 명 :

(서명)

울산예술고등학교장 귀하

【서식 16】

사위원 기피·회피 신청서

- 울산예술고등학교 급식소 및 전공실기실 증축공사 설계 제안 공모 심사
- 기피·회피 위원

성 명	소 속	기피·회피 사유

2023. . .

제 출 자 소 속 :

연락처 :

직 위 :

성 명 :

(인)

울산예술고등학교장 귀하