

건축설계공모 공고

서정초등학교 교사 증·개축공사(그린스마트 미래학교 사업) 설계용역 제안공모를 아래와 같이 공고합니다.

2023년 7월 24일

충청남도당진교육지원청교육장

< 공모 참가 시 주의사항 >

■ 『서정초등학교 교사 증·개축공사(그린스마트 미래학교 사업) 설계용역 제안공모』 공고서 구성은 다음과 같으며, 공모에 참가하고자 하는 자는 반드시 공고서, 설계공모 지침서, 과업지시서 등을 열람하여 그 내용을 숙지하여야 하며, 숙지하지 못함에 따른 책임은 공모안 제출자에게 있습니다.

1. 건 명: 서정초등학교 교사 증·개축공사(그린스마트 미래학교 사업) 설계용역 제안공모

2. 설계공모 개요

가. 공모명: 서정초등학교 교사 증·개축공사(그린스마트 미래학교 사업) 설계용역 제안공모

나. 위치: 충청남도 당진시 신평면 거산3거리길 28-1(서정초등학교 부지)

다. 설계용역비: 금288,301,000원

라. 학교개요

1) 학교 유형: 공립 (초등학교)

2) 학급 규모: 31(1)학급 699명

서정초등학교 학교개요

학교명	서정초등학교		교장	서정초등학교 학교장			
설립유형	공립		실장	서정초등학교 행정실장			
급별	초						
구 분	1학년	2학년	3학년	4학년	5학년	6학년	합계
학급수	5	5	5	5	5	6	31(1)
학생수	106	108	107	122	121	135	699
교직원수	교직원 67명		설립년도	1969년			

마. 사업규모 및 내용

- 1) 대지면적: 13,230.0㎡
- 2) 연 면 적: 7,842.12㎡(±3% 내외, 발주처와 협의)

구분	기존(전체동)	개축(1동)	증축 (연결복도)	합계(전체동)	비고
연면적	7,336.71	1,790.10	852.44	8,189.15	1동 개축(일부 활용방안제시)+ 일부증축

[개축 1,790.10㎡ + 증축 852.44㎡ = 합계 2,642.54㎡(증·개축)]

※ 연면적 산출시 별도 제공되는 스페이스프로그램을 참고 (연면적 범위내에서 변경 가능)하여 작성

- 3) 주요용도: 교육연구시설(초등학교)
 - ※ 세부현황 스페이스프로그램 참조
- 4) 구 조: 철근콘크리트조 또는 철골조
- 5) 사업범위: 지하0층 / 지상1층 ~ 지상4층(3~4층 수직증축)

< 기존 건축물 >

건물명	연면적	층수
1동(개축동)	1,790.10	2층
2동	2,937.09	3층
3동	1,531.14	2층
4동	49.50	1층
6동	1,028.88	2층
합 계	7,336.71	



< 개축+증축 사업 >

사업개요
개축 (일부 활용방안 제시)
증축 (연결복도)
2동과3동 연결복도

건물명	연면적	층수
3동	1,531.14	2층
	1,790.10	(3~4층)
	852.44	연결복도
2동	2,937.09	3층
4동	49.50	1층
6동	1,028.88	2층
합 계	8,189.15	

- 6) 주요시설: 교수학습공간, 교수학습 지원공간, 생활 및 복지 지원공간, 관리 및 행정공간, 공용공간
- 7) 과업의 범위: 서정초등학교 교사 증·개축공사(그린스마트 미래학교)에 따른 업무에 대한 이해도, 과제에 대한 기술제안, 수행계획 등의 계획설계(안) 작성
- 8) 총 예정사업비: **금9,790,512천원(시설비)**
 - ※ 총 예정사업비는 설계비, 감리비, 부대비, 각종 수수료가 제외된 사업비로써 추정 공사비는 총 예정사업비 범위 이내(±3%)이어야 한다.
 - ※ 건축, 토목, 조경, 기계설비, 전기, 정보통신, 소방, 포함 (※인테리어 설계포함)
 - ※ 인증관련: 법규상 해당 인증비 포함(단, 설계의 경제성 등 검토비(V.E)는 미포함)
- 9) 설계용역기간: 당선자와 계약 후 설계용역 **착수일로부터 150일간**

3. 설계공모 목적

본 설계는 서정초등학교 1동교사 정밀안전진단 D등급 판정에 따른 구조안전위원회, 개축심의 통과에 따른 개축이 필요하고(일부분 연결복도와 연계된 활용방안 제시) 미래사회에 대응하는 다양한 교수학습 환경조성 등 최근의 교육과정을 담기에 불리한 시설환경을 보이고 있어 학교 교육과정과 시설을 연계한 종합적 사업 추진이 요구됨에 교육부에서 추진된 정부주도의 뉴딜정책인 한국판 뉴딜 종합계획에 맞춰 2022년 교육부 「그린스마트 미래학교사업」에 선정됨에 따라 종합적인 마스터플랜 구축을 위한 사전 기획과정과 설계과정을 추진함으로써 미래교육과정에 대응하는 학습 공간 구축필요를 목적으로 한다.

4. 설계공모방법: 제안공모

5. 설계공모 응모 자격

가. 응모자격

- 1) 공고일 현재 「건축사법」 제7조의 규정에 의한 건축사자격증을 소지하고 같은 법 제23조에 의거 건축사사무소를 개설하여 건축사 업무 신고를 필 한 자로서 관계 법령에 결격사유가 없어야 한다.
- 2) 건축사법시행령 제21조의2에 의한 외국건축사 면허 또는 자격을 취득한 자로서 국내 건축사사무소 개설자와 공동업무수행 계약을 하여야 하며, 이 경우 주계약자는 국내건축사로 한정한다.

나. 응모방식

- 1) 응모자격을 갖춘 업체는 단독으로 설계공모에 참가할 수 있다.
- 2) 충청남도에 소재한 지역 업체가 응모 시 가점을 부여한다.
- 3) 단독 응모 시 하나의 건축사사무소에 대표건축사가 2인 이상인 경우 【서식 2】 대표자 선임계를 참가신청 등록 시 제출하여야 한다.
- 4) 공동응모 방식을 허용하며 총 업체 수는 2개사 이내로 제한한다.
- 5) 충남지역 경제 활성화와 기술 수준 향상을 위하여 충청남도에 소재한 건축사사무소 (입찰공고일 전일부터 계약체결일까지 계속 유지하여야 함)와 공동응모 시 아래와 같이 가점을 부여한다.

<공동응모 시 평가점수 부여 방식>

평가항목	평가요소	배점
지역업체 및 공동응모	<p style="text-align: center;"><충남지역 업체 공동응모 비율></p> <ul style="list-style-type: none"> • 30% 이상일 경우 : 3점부여 • 20% 이상 ~ 30% 미만일 경우 : 2점부여 • 10% 이상 ~ 20% 미만일 경우 : 1점부여 	

- 6) 공동응모를 하고자 하는 자는 참가신청 등록 시 【서식 2】 대표자 선임계 및 【서식 3】 공동참가협정서를 제출하여야 하며, 일원이 중도 탈퇴하였을 때에는 탈퇴자를 다른 자로 교체할 수 없다.
- 7) 공동응모 비율은 당선 이후 변경할 수 없음

다. 자격제한

- 1) 공고일 기준으로 등록취소, 휴·폐업, 업무정지나 기타 이에 준하는 행정관청의 행정처분을 받고 그 기간 중에 있는 자는 본 설계공모에 참여할 수 없다.
 ※ 공모에 참여하는 모든 건축사는 건축사협회 등 공인기관에서 발급한 증빙서류(행정처분 조회서)를 참가 등록 시 첨부할 것.
- 2) 본 설계공모 참가등록자는 1개의 작품만을 제출할 수 있으며, 다른 참가자와 중복 응모한 사실이 발견된 자는 참가 자격을 박탈한다.
- 3) 참가 등록을 하지 않은 자는 설계응모작을 제출할 수 없으며, 또한 이미 제출된 응모작은 수정·보완할 수 없다.

6. 설계공모 일정

구 분		일 정	비고
1)	설계공모 공고	2023. 7. 24.	
2)	참가신청(등록)	2023. 7. 31. ~ 8. 1. (18:00)	당진교육지원청 방문 접수
3)	질의접수	2023. 8. 7. ~ 8. 8. (18:00)	
	※ 질의회신(예정)	2023. 8. 10.	개별 통보 및 홈페이지 게시 (당진교육지원청-행정지원-시설)
4)	설계공모 기간	2023. 7. 24. ~ 8. 16.	24일간
5)	공모안 제출 및 접수	2023. 8. 16. (17:30)	당진교육지원청 방문 접수
6)	공모안 심사 기간	2023. 8. 23. ~ 9. 1.(금)	2023. 8.25.(금)14:00 심사일(예정)
7)	심사결과 발표(예정)	2023. 9. 1.(금)	(일정변경시 별도공지)

※ 유의사항

- 일정상의 모든 수속은 업무시간에 한함
- 공모일정의 변경이 불가피할 경우 변경된 일정은 공문 또는 전화 등을 통하여 참가 등록한 모든 응모자에게 통지함
- 설계공모 진행 기간 중 응모자 주소 등이 변경되었을 때는 신속히 통지하여야 하며, 그러하지 아니하여 발생하는 모든 책임은 응모자에게 있음
- 심사결과는 충남교육청 홈페이지(www.cne.go.kr) - 시설과 - 공지사항
- 충청남도당진교육지원청 홈페이지(www.cndje.go.kr) - 행정지원 - 시설 자료실에 게시하고 입상자에 한하여 개별 통보

7. 참가신청(등록)

가. 일 시: 2023. 7. 31.(월) ~ 8. 1.(화) 18:00까지

나. 응모접수처: 충청남도 당진시 남부로 186 (당진교육지원청 행정과 시설팀)

다. 응모방법

- 1) 응모신청서 등 구비서류를 작성하여 직접 또는 등기우편 등록(온라인 불가)
- 2) 대리인이 응모신청서를 직접 등록할 경우 위임장 및 재직증명서 지참

라. 응모신청자 구비서류

- 1) 제안공모 응모신청서 1부. 【서식 1】
- 2) 대표자 선임계 1부. 【서식 2】 (대표건축사가 2인 이상 및 공동응모인 경우에 한함)
- 3) 공동참가협정서 1부. 【서식 3】 (공동응모인 경우에 한함.)
- 4) 청렴서약서 1부. 【서식 4】
- 5) 사용인감계 1부. 【서식 5】
- 6) 건축사면허증 사본(원본대조 필) 1부.
- 7) 건축사업무신고필증 사본(원본대조 필) 1부. (법인인 경우 대표자 업무신고필증 사본)
- 8) 법인등기부등본 또는 사업자등록증 사본(원본대조 필) 각 1부.
- 9) 행정처분 조회서(공고일 이후) 1부.
- 10) 위임장과 재직증명서 1부. 【서식 6】 (대리인 제출에 한함.)

※ 공동응모 시 위 구비서류 중 4), 5), 6), 7), 8), 9) 서류는 공동응모 참가 업체 전체 제출

8. 현장설명회

가. 별도의 설명회 개최나 과업 설명은 하지 않으며, “현장설명서” 로 대체합니다.

9. 질의 및 응답

가. 질의접수 : 2023. 8. 7.(월) ~ 8. 8.(화) 18:00까지(예정)

나. 접수방법 : 【서식 7】 을 활용하여 E-mail 또는 Fax로 제출

다. 질의접수처 : E-mail (jin1275@cne.go.kr) 또는 Fax (041-351-1005)

라. 유의사항

- 1) 질의서 발송 후 수신 여부를 반드시 확인하여야 함(단, 접수기한 18:00까지 도착분에 한하여 유효함)
- 2) 질의서는 기간 내에 접수시켜야 하며 질의는 참가자(업체)별로 1회에 한함
- 3) 질의는 한글을 사용하여 명확히 작성하여야 함

마. 회신일자: 2023. 8. 10.(목) (발주기관 사정에 의해 변경될 수 있으며, 변경 시 별도공지)

- 1) 방법: E-Mail(전체 응모자에게 통보) 또는 충청남도당진교육지원청 홈페이지 (www.cndje.go.kr) - 행정과 - 시설팀 - 자료실에 일괄게재

2) 유의사항

- 질의사항에 대한 발주부서의 답변 내용은 설계공모지침서를 추가 또는 수정한 것으로 간주하며, 지침서와 동일한 효력을 가짐

- 질의에 대한 답변내용은 참가자 모두 열람가능하나, 답변내용 열람여부에 대한 책임은 참가자에 있음
- 메일 전송오류 등으로 내용을 확인할 수 없는 경우, 질의자의 인적사항 등 질의서상의 기재사항이 누락된 질의와 질의 내용이 설계공모와 관련이 없는 사항에 대하여는 응답하지 아니할 수 있음

10. 설계공모 제안서 제출

가. 제출일시 : 2023. 8. 16.(수) 17:30까지(예정)

나. 제출장소 : 충청남도 당진시 남부로 186 (당진교육지원청 행정과 시설팀)

다. 제출방법

- 1) 제안서 등 구비서류를 작성하여 직접 또는 등기우편 등록(온라인 불가)
- 2) 대리인이 제안서를 직접 등록할 경우 위임장 및 재직증명서 지참

라. 제출서류

- 1) 설계공모 제안서 제출서 1부. 【서식 8】
- 2) 담당건축사 경력 및 실적 1부. 【서식 9】
 - ※ ‘대표자 선임계’ 를 제출한 경우 ‘대표자 선임계’ 에 명시된 대표자에 한함
- 3) 담당건축사 경력 및 실적 증빙서류 1부.
 - 경력: 경력관리 수탁기관에서 발급한 증명서
 - ※ 경력기간은 설계분야 기간에 한함
 - 실적: 실적관리 수탁기관 또는 발주기관에서 발급한 증명서 및 도면(설계개요, 평면도)
 - ※ 유사프로젝트 실적 기준은 국가, 지방자치단체, 공공기관에서 발주한 교육연구시설 신·증축·개축·리모델링사업(최근 5년 이내 용역 완료)으로, 해당사업 예상면적 합계 30/100 (1,500㎡) 이상의 경우에만 인정
 - ※ 유사프로젝트 실적이 공동도급인 경우, 유사프로젝트 사업의 연면적에 유사프로젝트의 용역참여 지분율을 곱한 값이 합계 30/100 (1,500㎡) 이상인 사업
 - ※ 유사프로젝트 실적은 실적관리 수탁기관 또는 발주기관에서 발급한 증명서(도면포함)으로 확인함
 - ※ ‘대표자 선임계’ 를 제출한 경우 ‘대표자 선임계’ 에 명시된 대표자에 한함
- 4) 설계공모 제안서 20부. 【서식 10, 11】
- 5) 발표자료(PPT 또는 PDF 포맷형식)
 - ※ 발표자료는 제안서 내용으로만 구성하며 CD나 USB에 저장 후 제출
- 6) 위 4)~5) 내용을 저장한 USB저장매체 1개 (저장형식 HWP, PDF, PPT 등)
- 7) 제안공모 응모신청서 접수증 1부. 【서식 1】
- 8) 위임장 및 재직증명서 1부. 【서식 6】(대리인 제출에 한함)

마. 제안서 제출 시 주의사항

- 1) 상기 제출서류 중 ‘4) 설계공모 제안서’ 및 ‘5) 발표자료 USB’ 는 문자, 기호, 무늬가 없는 깨끗한 종이상자 또는 종이봉투에 담아 날인하여 봉인한 후 별도로 제출하여야 함
- 2) 참가등록하지 않은 자는 설계공모에 참가할 수 없으며, 작품은 응모자별로 1점으로 제한함
- 3) 설계공모 제안서 제출 이후 추가 제출이나 수정·보완작업은 할 수 없음

11. 제안서 발표 및 심사

가. 설계공모 제안서 심사

- 1) 일 시: 2023. 8. 23.(수) ~ 9. 1.(금), [심사일: 2023. 8.25.(금) 14:00 (예정)]
- 2) 장 소: 충청남도교육청과학교육원 제1회의실(2층), 주소:충남 아산시 순천향로 624-30

※ 발주기관 사정에 의해 변경될 시 별도공지

- 3) 심사방법: 심사는 사전검토위원회의 정량적 평가 및 설계공모 심사위원회의 정성적 평가로 실시
- ### 나. 제안서 내용 발표

- 1) 발 표 자 : 담당건축사 또는 대리인(대리인 발표 시 위임장, 재직증명서 지참)

2) 발표내용

- 담당 건축사의 대표작품 포트폴리오
- 수행계획 및 방법 제안서

3) 발표방법

- 원활한 발표를 위하여 발표 당일에는 발표자가 USB에 저장하여 지참
- 발표내용은 제안서 내용으로만 구성
- 발표자는 별도장소에 대기하며, 호명 시 심사장에 출입
- USB장치로 연결과 작동 시연 후 “(가 업체) 발표를 시작하겠습니다.” 이후 본 제안 발표를 마친 후 “(가 업체) 발표를 마치겠습니다.” 로 발표를 완료함
- 어떠한 경우라도 해당업체 또는 건축사를 인식할 수 없도록 발표하여야 함
- ※ 발표 중 해당업체 또는 건축사를 인식할 수 있는 어떠한 이외의 발언은 절대 금지하며, 지침의 위반 시 심사위원회 의결로서 최종감점 또는 실격조치 함

4) 발표시간 및 순서

- 발표순서는 당일 심사대상자의 추첨 또는 위원회의 의결로 결정
- 발표시간 10분(초과시간 중단조치) 및 질의응답시간 5분 이내로 예정
- ※ 원활한 심사를 위해 심사위원회의 의결에 따라 조율 가능

12. 심사결과 발표

가. 심사결과 발표(예정)

- 1) 일 시 : 2023. 9. 1.(금)(예정) ※ 발주기관 사정에 의해 변경될 시 별도공지
- 2) 심사결과는 충남교육청 홈페이지(www.cne.go.kr) - 시설과 - 공지사항
- 3) 충청남도당진교육지원청 홈페이지(www.cndje.go.kr) - 행정지원 - 시설 자료실에 게시하고 입상자에 한하여 개별 통보
- 4) 입상하지 못한 참가업체는 실명과 평가점수표, 사유서를 비공개할 수 있음

나. 입상작 선정 및 보상

1) 입상작 선정

- 입상작은 당선작과 기타 입상작으로 구분하며, 당선작은 입상작 중에서 가장 높은 점수를 받은 작품으로 결정한다.

- 발주기관은 입상작 중에서 해당 설계공모의 목적과 내용에 적합한 당선작이 없다고 심사위원회에서 결정한 경우에는 당선작 없이 기타 입상작만을 선정할 수 있다.
- 심사결과 설계공모의 목적에 적합하지 않거나, 공모안의 수준이 현저히 떨어진다고 판단 될 경우 심사위원회의 의결을 거쳐 입상작으로 선정하지 않을 수 있다

2) 보상

- 당선자에게는 기본, 실시설계 권한 부여
- 기타 입상자는 당해 심사위원회가 정하며 4인 이내로 하고 설계공모안에 대한 심사 점수가 높은 순으로 아래와 같이 보상비를 지급한다.
 - **보상비(총액) : 금22,496,000원(금이천이백사십구만육천원)**
 - 4인인 경우 : 최우수 4/10, 우수 3/10, 가작 2/10, 장려 1/10
 - 3인인 경우 : 최우수 4/10, 우수 3/10, 가작 2/10
 - 2인인 경우 : 최우수 4/10, 우수 3/10
 - 1인인 경우 : 최우수 1/3
- 공동응모의 경우 대표자에게 보상비를 지급한다.

13. 제공자료

- 가. 설계공모안 작성에 필요한 제공자료는 참가 등록한자에 한하여 제공되며, 참가 신청서에 기재된 e-mail로 통지한다.
- 나. 제공자료 현황
- 1) 부지 현황도 또는 배치도 (단 제공되는 부지 현황도 및 배치도를 참고하여 현장 조사 및 검토를 실시한 후 제안서에 최종 반영하여야 함)
 - 2) 서정초등학교 사전기획 연구용역 보고서

14. 기타 사항

- 가. 제출된 응모작품 중 당선작 이외의 공모안은 입상자 결정 후 설계공모 참가자가 회수하여야 한다. 7일 이내 회수하지 않은 작품은 임의로 파쇄 처분하며, 이에 대하여 참가자는 어떠한 이의제기도 할 수 없다.
- 다. 그밖의 자세한 사항은 작성 지침서와 과업지시서로 확인하여 주시고, 기타 문의 사항은 충청남도당진교육지원청 행정과 시설팀 건축담당(☎041-351-2514) 또는 경리팀 계약담당(☎041-351-2583)으로 문의하시기 바랍니다.

- 붙임 1. 【서식 1】 제안공모 응모신청서
2. 【서식 2】 대표자 선임계
3. 【서식 3】 공동수급협정서
4. 【서식 4】 청렴서약서
5. 【서식 5】 사용인감계
6. 【서식 6】 위임장
7. 【서식 7】 서면질의서
8. 【서식 8】 설계공모 제안서 제출서
9. 【서식 9】 담당건축사 경력 및 실적
10. 【서식 10】 설계공모 제안서 표지
11. 【서식 11】 심사번호 기재란 규격
12. 설계공모 심사위원 명단

【서식 1】 설계공모 응모신청서

제안공모 응모신청서																															
※ 접수번호																															
참가업체	업 체 명			사업자등록번호																											
	대표자명			주민등록번호																											
	주 소			전화번호																											
				FAX번호																											
				E-MAIL																											
<p>충청남도당진교육지원청에서 시행하는 “서정초등학교 교사 증·개축공사(그린스마트 미래학교 사업) 설계용역 제안공모”에 참여함에 있어 설계지침 및 공고문 등을 준수하여 응모할 것을 신청합니다.</p> <p>첨부 : 1. 대표자 선임계 1부. (대표건축사가 2인 이상 및 공동응모인 경우에 한함.) 2. 공동참가협정서 1부. (공동응모인 경우에 한함.) 3. 청렴서약서 1부. 4. 사용인감계 1부. 5. 건축사면허증 사본 1부. 6. 건축사업무신고필증 사본 1부. 7. 법인등기부등본 또는 사업자등록증 사본 각 1부. 8. 행정처분 조회서 1부. 9. 위임장과 재직증명서 1부 (대리인 제출에 한함.)</p> <p style="text-align: center;">2023. . .</p> <p style="text-align: center;">신청자(대표자) : (인)</p> <p>충청남도당진교육지원청 교육장 귀하</p> <p>..... (인) 절 취 선 (인)</p> <p>「서정초등학교 교사 증·개축공사(그린스마트 미래학교 사업) 설계용역 제안공모」 응모 접수증</p> <table border="1" style="width: 100%; border-collapse: collapse; text-align: center;"> <tr> <td style="padding: 5px;">※ 접수번호</td> <td colspan="2"></td> <td style="padding: 5px;">※ 접수일자</td> <td colspan="2"></td> <td style="padding: 5px;">※접 수 인</td> </tr> <tr> <td style="padding: 5px;">업 체 명</td> <td colspan="2"></td> <td style="padding: 5px;">소 재 지</td> <td colspan="2"></td> <td rowspan="2"></td> </tr> <tr> <td style="padding: 5px;">대 표 자</td> <td colspan="2">(인)</td> <td style="padding: 5px;">전화번호</td> <td colspan="2"></td> </tr> <tr> <td style="padding: 5px;">제 출 자</td> <td style="padding: 5px;">소속 :</td> <td style="padding: 5px;">직위 :</td> <td style="padding: 5px;">성명 :</td> <td colspan="3">(인)</td> </tr> </table>					※ 접수번호			※ 접수일자			※접 수 인	업 체 명			소 재 지				대 표 자	(인)		전화번호			제 출 자	소속 :	직위 :	성명 :	(인)		
※ 접수번호			※ 접수일자			※접 수 인																									
업 체 명			소 재 지																												
대 표 자	(인)		전화번호																												
제 출 자	소속 :	직위 :	성명 :	(인)																											

※ 표기란 공란(미작성)

대표자 선임계

본인은 _____건축사사무소의 대표로서 충청남도당진교육지원청에서 시행하는
“서정초등학교 교사 증·개축공사(그린스마트 미래학교 사업) 설계용역 제안공모”
에 관한 모든 권한을 _____에게 위임합니다.

2023. . .

대표자 상호 :

주소 :

성명 : (인)

충청남도당진교육지원청 교육장 귀하

공동참가협정서

제1조 (목적) 이 협정서는 “서정초등학교 교사 증·개축공사(그린스마트 미래학교 사업) 설계
용역 제안공모” 에 (○○○), (○○○)가 공동으로 참가하여 업무를 수행함에 있어, 각 업
체 및 개인이 준수하여야 할 사항을 정함에 있다.

제2조 공동참가 대표업체(이하 대표업체와 같다)의 명칭, 사무소의 소재지 등은 다음과 같
다.

1. 업체명 :
2. 소재지 :
3. 대표자 :

제3조 (공동참가자의 구성원) 대표업체(자)를 제외한 공동참가업체(자)의 구성원은 다음과
같다.

1. 업체명 : (대표자 :)
소재지 :
2. 업체명 : (대표자 :)
소재지 :

제4조 (대표업체의 권한) 대표업체는 주관기관 및 제3자에 대하여 공동참가업체(자)의 구
성원을 대표하여 문서의 제출 및 수령, 권리의 획득 및 포기 등에 관한 의사 표시
권한을 가진다.

제5조 (효력기간) 본 협정서는 당사자 간의 서명과 동시에 발효하며, 설계공모의 이행으로
종결된다. 다만, 당선작으로 결정되는 경우에는 최종 설계완료 후 종결된다.

제6조 (의무) 공동참가업체(자)구성원은 제1조에서 규정한 목적을 달성하기 위하여 신의를
바탕으로 성실하게 필요한 모든 지식과 기술을 활용할 것을 약속한다.

제7조 (구성원 상호간의 책임) 구성원은 과업수행과 관련하여 제3자에게 끼친 손해 및 구
성원이 다른 구성원에게 끼친 손해를 구성원 상호간 협의하여 배상한다.

제8조 (권리·의무의 양도제한) 구성원은 이 협정서에 의한 권리·의무를 제3자에게 양도 할 수 없다.

제9조 ① 구성원 중 대표업체가 중도에 탈퇴하거나 그 일원의 탈퇴로 응모자격요건에 미달하게 될 경우에는 응모작을 제출할 수 없다.

② 구성원 중 일원이 중도 탈퇴하였을 때에는 즉시 발주기관에 서면으로 신고하며, 탈퇴업체(자)를 다른 업체(자)로 교체할 수 없다.

제10조 (협정서 작성 및 보관) 위와 같이 공동참가협정서를 체결하고 그 증거로 구성원이 기명날인한 협정서를 각각 1부씩 보관한다.

2023. . .

○ 대표업체

업 체 명 : (전화번호)

소 재 지 :

대 표 자 : (인)

참여비율 : %

○ 공동참가 업체 구성원

업 체 명 : (전화번호)

소 재 지 :

대 표 자 : (인)

참여비율 : %

충청남도당진교육지원청 교육장 귀하

청 령 서 약 서

본인은 충청남도당진교육지원청에서 시행하는 “서정초등학교 교사 중·개축공사(그린스마트 미래학교 사업) 설계용역 제안공모”에 응모함에 있어 귀 시의 설계공모 지침 등 제반 규정을 성실히 준수하고 제출서류 전반에 대한 허위 기재 및 불공정 행위 등으로 인하여 발생하는 어떠한 불이익 처분에도 이의를 제기하지 않을 것이며, 특히 공모와 관련한 응모작품 제출, 심사위원회의 심사결과 당선작 선정 등에 대하여는 이의 없이 귀 시의 결정에 따를 것을 확약하고, 만약 이를 어겼을 경우 민·형사상 등 일체의 책임을 감수하겠으며 이에 서약서를 제출합니다.

2023. . .

업 체 명 :
소 재 지 :
대 표 이 사 : (인)

충청남도당진교육지원청 교육장 귀하

사 용 인 감 계

사용인감	인 적 사 항
	업 체 명 : 주 소 : 대 표 자 :

상기인은 위 인감을 충청남도당진교육지원청에서 시행하는 “서정초등학교 교사 증·개축공사(그린스마트 미래학교 사업) 설계용역 제안공모”에 수반되는 모든 행위에 대하여 위의 인감을 사용하고자 하며, 동 인감을 사용함으로써 민·형사상의 문제가 발생할 경우 상기인이 책임질 것을 확약하고 이에 사용인감계를 제출합니다.

2023. . .

주 소 :
상 호 :
대표자 : (인)

충청남도당진교육지원청 교육장 귀하

【서식 6】 위임장

위 임 장

대표자	업 체 명		성 명	
	사업자등록번호		연락처	
	주 소			
대리인	업 체 명		성 명	
	주민등록번호		연락처	
	주 소			
<p>상기인을 당 업체의 대리인으로 지정하고 충청남도교육청에서 시행하는 “서정초등학교 교사 중·개축공사(그린스마트 미래학교 사업) 설계용역 제안공모”에 관련된 모든 권한을 위임합니다.</p> <p style="text-align: center;">2023. . .</p> <p style="text-align: center;">업체명 : 대표자 : (인)</p> <p>충청남도당진교육지원청 교육장 귀하</p>				

재 직 증 명 서			
성 명		주민등록번호	
소 속		직 위	
주 소			
재직기간			
<p>위와 같이 당사에 재직 증임을 증명 합니다.</p> <p style="text-align: center;">2023. . .</p> <p style="text-align: center;">업체명 : 대표자 : (인)</p>			

- ※ 첨부서류 : 신분증 사본 1부
- ※ 위임장에 사용하는 도장은 대표자 인장과 같아야 함.
- ※ 대리 접수로 인하여 발생하는 모든 문제는 대표자 및 응모자 본인이 모든 책임을 짐

【서식 7】 서면질의서

서 면 질 의 서

업 체 명	대표자 : (인)
담 당 자	소속 : 직위 : 성명 : (인)
연 락 처	전화 : FAX : E-mail :
지 침 서 (PAGE)	질 의 내 용

※ 반드시 전화로 접수 여부를 확인 할 것

【서식 8】 설계공모 제안서 제출서

설계공모 제안서 제출서

※ 접수번호 :

작 품 제 출 자	업 체 명		사업자 등록번호	
	대표자명		전화번호 (FAX)	
	주 소		E - mail	

귀 청에서 시행하는 “서정초등학교 교사 중·개축공사(그린스마트 미래학교 사업) 설계용역 제안공모” 에 제안서를 제출합니다.

- 첨부 1. 담당건축사 경력 및 실적 1부.
 - 심사용 담당 건축사의 경력 및 실적<서식 9>
 - 담당 건축사의 유사용역실적 증명서
 - 대표작품 포트폴리오 증명서
2. 설계공모 제안서<서식 10>
 (원본 1부, 사본 19부 총 20부).
3. 발표자료(PPT 또는 PDF 포맷 형식)
4. 위 1,2,3 내용을 저장(PDF 파일)한 전자저장장치 1매(업체명 기입).
5. 제안공모 응모신청서 접수증 .
6. 위임장 및 재직증명서 1부.(대리인 제출에 한함.)

2023. . .

신청인 (인)

충청남도당진교육지원청 교육장 귀하

절 취 선

「서정초등학교 교사 중·개축공사(그린스마트 미래학교 사업) 설계용역 제안공모」
제안서 접수증

※ 접수번호		※접수일자		※ 접 수 인
업 체 명		소 재 지		
대표자(건축사)		전화번호		
제 출 자	소속 :	직위 :	성명 : (인)	

※ 표기란 공란(미작성)

【서식 9】 담당건축사 경력 및 실적

담당건축사 경력 및 실적

성명			
주민등록번호			
근무처주소지 (전화번호 :)		E-Mail	(휴대폰)

자격면허	년월일	종별	인가번호	인가기관	
경력	기간	근무처	부서	직위	
유사프로젝트 실적	사업명(공모명)		연면적	용역금액	발주처

- ※ 필요에 따라 경력 및 실적란을 추가하거나 삭제 가능
- ※ 담당건축사의 경력은 경력관리 수탁기관의 증명서로 확인하며, 설계분야 기간으로 평가
- ※ 유사프로젝트 실적은 실적관리 수탁기관 또는 발주기관에서 발급한 증명서 및 도면으로 확인함
- ※ 유사프로젝트 실적기준은 국가, 지방자치단체, 공공기관에서 발주한 사업(최근 5년 이내 용역 완료)으로 ‘교육연구시설 1,500㎡’ 이상 증개축 사업 ‘에 한함.
- ※ ‘대표자 선임계’ 를 제출한 경우 ‘대표자 선임계’ 에 명시된 대표자에 한함

(심사번호
기재란)

<규격 :A3, 횡>

서정초 교사 증·개축공사(그린스마트 미래학교 사업) 설계용역 제안공모 제안서 (35pt)

2023. . . (20pt) ※ 제출일 기입

충청남도당진교육지원청(25pt)

*양식 수정 시 감점 요인이 될 수 있음

【서식 11】 심사번호 기재란 규격

심사번호 기재란 규격

<심사번호 기재란 - 테두리선 1.0mm 진하게>

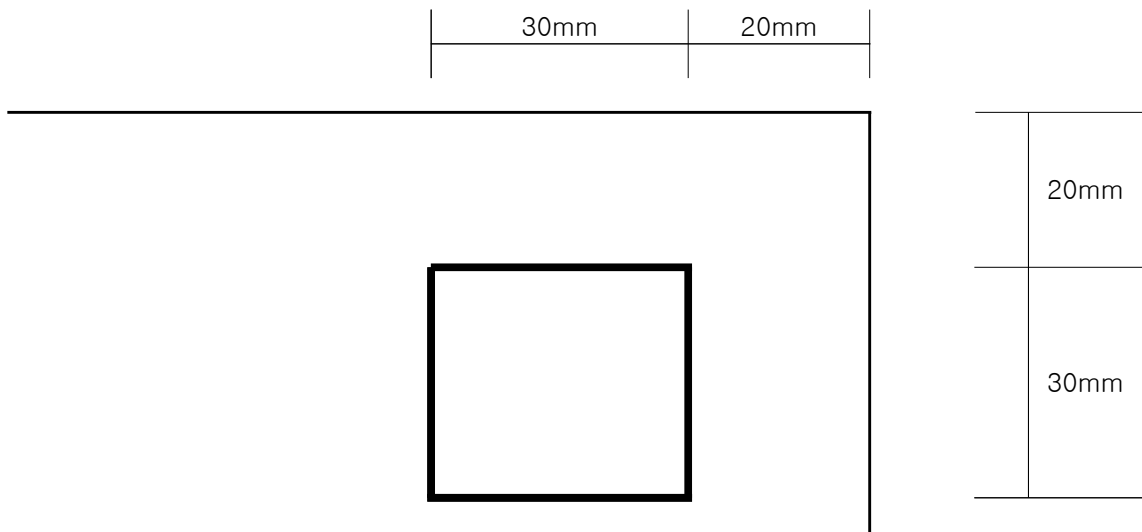

*양식 수정 시 감점 요인이 될 수 있음

【붙임】 설계공모 심사위원 명단

연번	전문 분야	성명	소 속	비고
1	공무원	김응겸	경기도교육청	
2	대학교수	황태주	서원대학교	
3	대학교수	송복섭	한밭대학교	
4	대학교수	박병운	수원과학대학교	
5	건축사	임재현	조형家건축사사무소	
6	건축사	류욱형	E-제로건축사사무소	
7	건축사	안치훈	해밀건축사사무소	
예비	공무원	전용일	대전광역시교육청	
예비	대학교수	전유창	아주대학교	
예비	건축사	이유복	(주)모드건축사사무소	