

건축설계공모

『남목초등학교 그린스마트스쿨 개축공사 설계 공모』를 아래와 같이 공고합니다.

2023년 9월 25일

울산광역시교육감

1. 용역명 : 남목초등학교 그린스마트스쿨 개축공사 설계 공모

2. 용역개요

가. 위치 : 울산광역시 동구 옥류로 33 (서부동 370), 남목초등학교

나. 공사규모 (기존 건축물 개요는 건축물 관리대장 참조)

- 대지면적 : 12,558.00㎡

- 사업내용

가) 교사동 개축 : 7,075㎡, 유치원동 개축 : 506㎡

※ 공모안의 연면적은 제시된 연면적의 ±3% 범위 내에서 조정 가능하며, 세부 시설 개요는 “Space Program” 참조

나) 학교 규모 : 총 27학급 - 초등 20학급, 특수 4학급, 병설유치원 3학급

다. 예정공사비 : 20,097,780천원 (부가가치세 포함)

※ 교사동 및 유치원동, 공간혁신 : 20,097,780천원(공간혁신포함)

※ 본 공사비는 추정공사비로 발주처 사정에 따라 변경될 수 있음.

라. 설계기간 : 용역착수일로부터 180일간(설계심의 포함)

마. 예정설계비 : 840,709천원 (부가가치세, 손해보험료, 전기통신소방 포함)

바. 기타 설계과업범위 [설계공모지침서 참고]

- 건축, 토목, 조경, 기계설비, 전기, 통신, 소방, 신재생에너지 등 포함

- 3) 설계용역비에는 설계도서, 건축사손해배상공제, 공공기관에너지효율등급(1++등급) 인증수행, 제로에너지예비인증(5등급), 녹색건축인증(일반등급이상), 건축물 에너지관리시스템(BEMS 3등급이상), 장애물없는 생활환경(BF)인증, 지질조사 5공(탄성과1공포함), 현황측량, 시행계획협의(건축승인 등) 도서 작성비, 범죄 예방 환경설계(CPTED)계획, 에너지절약계획서, 각종 인증컨설팅 및 설계안전성 검토비 및 수수료, 안전성평가용역비(교육시설법) 포함, 설계의 경제성 검토 별도
- 4) 설계 착수 후 약 50일은 학교의 사전기획 의도 구현을 위한 설계자와 사전기획가 협업 단계로서, 설계자는 사전기획가와 함께 사용자 참여디자인 워크숍(사전기획가 주도) 실행, 사전기획 의도를 파악하고 사용자의 의견을 종합·분석하여 계획설계에 반영

사. 업무내용

- 설계업무(계획설계, 중간설계, 공간혁신, 실시설계)
- 사후 설계관리(건축물관리대장생성 및 작성 제출, 준공후 학교시설통합 정보시스템 입력)
- 건축물에너지효율등급 및 제로에너지 취득
- 에너지절약계획서 제출서류 일체
- 건축물의 범죄예방(CPTED) 설계
- 설계안전성 검토(한국시설안전공단) , 설계안전보건대장 작성
- 장애물 없는 생활환경 인증(B.F) 예비인증 : 우수 이상
- 건축 인·허가, 각종 심의자료 작성 등 관련 행정절차 이행
- 수요자 중심 공용공간 인테리어 설계(발주처 협의)
- 신에너지 및 재생에너지 개발·이용·보급에 관한 특별법에 따른 신재생에너지 비율인증(설치계획서 작성) : 예상 에너지사용량의 32% 이상
- 녹색건축물 인증 : 일반 이상
- 건축물에너지관리시스템 (BEMS) : 3등급 이상
- 「교육시설 등 안전 및 유지관리 등에 관한 법률」 제11조(교육시설안전인증 등)
- 상세 시공도서 작성
- 공간 구성에 대한 검토 (공간혁신 인테리어 설계 반영)
- 각종 심의자료 작성 및 이에 따른 제반 업무 수행 (심의필)
- 설계 중 사용자 참여설계안 반영 (학교 그린스마트미래학교 TF팀 요구안)
- 설계자는 공공건축 설계의도 구현 업무수행지침 [국토교통부고시 제775호, 2020. 11. 4.]에 따라 건축과정에서 발주자가 요청할 경우에는 설계의도 구현 관련 업무에 적극 협조하여야 한다.(별도용역계약)

* 에너지효율등급, 제로에너지, BF예비인증 등의 인증 수수료는 용역비에 포함됨.

3. 설계공모 목적

본 용역은 남목초등학교 그린스마트스쿨 설계를 위한 것으로 건축 설계자를 선정함에 있어 건축 설계안에 대해 공모를 통하여 더욱 창의적인 설계안을 제출한 설계자를 선정함으로써 울산교육의 위상을 높이고 교육시설의 발전을 도모함에 그 목적이 있다.

4. 설계공모방법 : 일반 설계 공모 (전국공모)

5. 설계 공모 응모 자격

가. 응모자격

- 1) 건축사법에 의한 건축사자격을 소지하고 같은 법에 의하여 건축사 업무 신고를 필한 자로서 관계법에 의한 결격 사유가 없는 자이어야 한다.
- 2) 지역경제 활성화와 지역기술수준 향상을 위하여 본사의 소재지가 울산광역시 이외의 응모자는 울산광역시 소재 건축사사무소 개설자와 공동응모를 필수로 하여야 한다. (공동 도급 비율 사전 제시 할 것)
- 3) 건축설계공모 공고일 기준으로 등록 취소, 휴업, 폐업, 업무정지 및 기타 이와 유사한 행정처분을 받은 자는 응모할 수 없다. (※응모신청서 등록 시 건축사협회 등 공인기관에서 발급한 증빙서류를 첨부할 것)
- 4) 외국 건축사 자격을 취득한 자로서 건축사법에 의한 국내 건축사사무소 개설자와 공동업무수행 협약을 한 자. (단, 국내 건축사사무소 개설자를 대표자로 선임하여야 하며, 모든 법적권리와 의무사항은 대표자에게 귀속된다.)
- 5) 공동 응모하고자 하는 경우에는 공동응모 건축사 중에서 1인을 응모대표자로 지정하여야 한다.
- 6) 1개의 건축사사무소에서 2개안 이상의 응모를 할 수 없다.

※ 단, 설계공모 당선자(최우수작)는 용역계약시 전기, 통신, 소방분야 설계업 면허가 없을 경우, 전기분야는 전력기술관리법 제14조의 규정에 의한 전력종합설계업 또는 전력전문설계업 제1종 등록을 필한 자, 통신분야는 엔지니어링산업진흥법 제21조의 규정에 의한 정보관리부문(정보통신)에 엔지니어링활동주체로 등록을 필한 자 또는 기술사법에 의한 정보통신분야 기술사사무소를 개설 등록한 자, 소방분야는 소방시설공사업법 제4조 및 동법시행령의 규정에 의한 전문소방시설설계업 또는 일반소방시설설계업(기계·전기)등록을 필한 자와 공동도급으로 시행하여야 하며, (기계, 전기 등 계획부분도 평가항목에 포함), 지질조사분야는 엔지니어링산업진흥법 제21

조의 규정에 의한 건설부분 중 토질·지질 전문분야에 엔지니어링 활동 주체로 등록을 필한 자 또는 기술사법 제6조의 규정에 의한 지질 및 지반 분야 기술사사무소를 개설 등록한 자 중 중소기업제품 구매촉진 및 판로 지원에 관한 법률 제9조 및 동법 시행령 제10조 규정에 의한 직접생산증명서를 소지한 업체와 공동도급으로 시행 하여야 하며, 그 외 기타 각 분야별 설계도 각 분야별 법령에서 정하는 기준에 따라 기술사사무소 등록을 필하였거나 엔지니어링기술진흥법에 의한 활동주체로 신고를 필한 자가 설계하여야 한다.

나. 응모제한

- 1) 당해 설계공모를 주재하거나 관계하는 조직에 소속된 자
- 2) 응모 등록일 현재 관계 법령에 의한 5.가)항과 같은 결격사유가 있을 경우 응모할 수 없음

6. 설계공모 일정

구 분	일 정	비 고
설계공모 공고	2023. 9. 25.(월)	• 조달청(나라장터), 울산광역시교육청 홈페이지
참가신청(등록)	2023. 10. 5.(목)	• 현장접수(우편/팩스 접수 불가) - 장소: 울산광역시교육청 2층 공감회의실 - 시간: 14:00~15:00
현장 설명	2023. 10. 5.(목)	• 장소: 울산광역시교육청 2층 공감회의실 • 시간: 15:00~ ※현장설명 미참석으로 인한 불이익은 본인 과실임
질의접수	2023. 10. 12.(목)	• 질의시간: 9:00~17:00 • 서면질의만 가능(직접 또는 우편제출) • 직접 제출: 울산광역시교육청 6층 그린스마트 미래학교추진단 • 우편 제출: 울산광역시 중구 북부순환도로 375 울산광역시교육청 6층 그린스마트미래학교추진단 ※우편은 접수 마감 시간까지 도착분에 한함
질의회신(예정)	2023. 10. 19.(목)	• 울산광역시교육청 홈페이지 http://www.use.go.kr - 부서별홈페이지☞그린스마트미래학교추진단☞자료실
공모안	2023. 11. 15.(수)	• 장소: 울산광역시교육청 6층

구 분	일 정	비 고
제출 및 접수	13:00 ~ 17:00	그린스마트미래학교추진단 (방문 제출, 시간 엄수)
심사	2023. 11. 22.(수) 14:00 ~	• 울산광역시교육청 2층 다산홀 ※ 제안서 접수 시 재안내 예정
입상작 발표 (예정)	2023. 11. 23.(목)	• 울산광역시교육청 홈페이지 http://www.use.go.kr - 부서별 홈페이지 ☞ 교육시설과 ☞ 자료실 • 당선자 개별 통지

※ 위 일정은 사정에 따라 변경될 수 있습니다.

가. 참가 신청(등록)

- 1) 일시 : 2023. 10. 5.(목) 14:00 ~ 15:00
 - 2) 장소 : 울산광역시교육청 2층 공감회의실
※ 신청서류가 미비할 경우 접수 불가
 - 3) 신청서류
 - 가) 건축설계공모 응모신청서 1부
 - 나) 위임장, 재직증명서 각 1부(대리인이 등록할 경우에 한함)
 - 다) 대표자선임계(대표자 2인 또는 공동 응모할 경우에 한함) 1부
 - 라) 사업자등록증 사본 1부
 - 마) 건축사면허증 사본 1부
 - 바) 건축사사무소 등록증 사본 1부
 - 사) 인감증명서 1부
 - 아) 사용인감계 1부
 - 자) 법인등기부등본 1부(법인에 한함)
 - 차) 국외 건축사자격증 사본
(외국건축사가 참여할 경우에 한함, 사실과 상이 없음 확인필)
 - 카) 공동 응모자의 경우 공동응모협정서와 상기 해당서류를 각각 제출하여야 한다.
 - 타) 개인정보수집이용동의서 1부.
 - 파) 사전접촉금지서약서, 청렴서약서, 서약서 각 1부.
 - 하) 상기 5.가).3)항에 대한 건축사 협회 등 공인기관 발급 증빙서류 1부.
(행정처분확인서 등)
- ※ 사본 제출 시 원본대조필란에 해당 건축사 날인
- ※ 외국어로 작성된 서류는 원본에 한글로 번역한 서류를 첨부하여 제출하여야 함.

나. 현장설명회(참가신청과 동일한 날짜에 시행)

- 1) 일시 : 2023. 10. 5.(목) 15:00 ~
- 2) 장소 : 울산광역시교육청 2층 공감회의실(시간엄수)
- 3) 참석 대상 : 응모업체 대표자, 담당 건축사 또는 위임받은 자
(대리인 참가 시 위임장, 재직증명서 각 1부 지참)
- 4) 내용 : 설계공모지침서 배부 및 사업설명
※ 현장설명에 참석한 업체에 한하여 추가되는 사업설명 자료가 있을 시 제공하며,
불참에 따른 불이익은 해당 업체 과실임

다. 질의 및 답변

1) 질 의

- 가) 접수기간 : 2023. 10. 12.(목) 17:00까지
- 나) 접수방법 : 직접 방문 또는 우편 제출
※ 우편은 접수 마감 시간까지 도착분에 한함. 접수 여부 유선 확인(별도 통지 없음)
- 다) 접수서식 : 설계 공모 서면 질의서 【서식10】에 의한 서면질의만 가능

2) 답 변

- 가) 회신일자 : 2023. 10. 19.(목)
- 나) 회신방법 : 울산광역시교육청 홈페이지 게시 <http://www.use.go.kr/>
부서별홈페이지☞그린스마트미래학교추진단☞자료실

3) 유의사항

- 가) 질의사항에 대한 우리교육청의 답변내용은 설계공모지침서를 추가 또는 수정한 것으로 간주한다.
- 나) 질의는 한글로 작성되어야 하며, 접수된 질의서의 내용이 설계공모지침과 직접 관련이 없는 사항이나 질의서가 관련 서식과 상이한 경우는 답변하지 않는다.
- 다) 질의는 참가자(업체)별 1회에 한하여, 복수로 질의서를 제출한 경우 최초 질의만 인정
- 라) 공동응모의 경우 공동응모 대표자의 질의서만 인정

라. 공모안 제출

- 1) 제출일시 : 2023. 11. 15.(수) 13:00~17:00
- 2) 제출장소 : 울산광역시교육청 6층 그린스마트미래학교추진단, 직접 제출(우편제출 불가)
※ 상기 제출일시 외 제출 불가, 제출 이후 제출물의 수정, 변경, 보완 불가

- 3) 공모안 작성방법은 설계공모 지침서 “Ⅲ.공모안 제출 및 작성지침” 을 참고하여 작성하시기 바랍니다
- 4) 제출서류
 - 가) 건축 설계 공모 응모신청서 1부 **【서식 11】**
 - 나) 설계 공모 제안서 보관용 1부 및 심사용 14부 **【서식 13】**
 - ※ 제안서 내용을 수정 없이 저장하되, 표지는 제외하고 본문만 작성
 - 다) 위 1)~2) 내용을 저장한 USB 2매 (PDF 형식으로 저장)
 - ※ 응모자를 인지할 수 있는 어떠한 암호나 기호 등(업체명 포함) 표기(식) 불가, 위반 시 실격 처리
 - 라) 응모신청서(참가 등록) 접수증
 - ※ 모든 비용은 응모자 부담이며, 사본 제출 시 “사실과 상위 없음” 표기 후 인감 날인

마. 평가 및 제안보상

1) 평가일자 : 2023. 11. 22.(수)

- 가) 주무관청의 요구 및 사업의 특수성을 고려하여 전문가로 복수의 평가위원을 구성합니다.
- 나) 평가 세부사항은 “건축설계공모지침서” 를 참고하시기 바랍니다.
- 2) 평가결과발표 : 평가 후 개별통지하고 우리 교육청 홈페이지에 공개
- 3) 제안보상
 - 가) 당선작 1점 - 기본 및 실시설계용역권 부여
 - 나) 기타 입상자 : 기타 입상자는 공모 심사 점수가 높은 자 순으로 아래와 같이 보상비 (천 원 미만은 절사)를 지급한다.
 - 3인 경우 : 공모 심사 점수가 높은 자 순으로 예산의 10분의 4, 10분의 3, 10분의 2 지급
 - 2인 경우 : 공모 심사 점수가 높은 자 순으로 예산의 10분의 4, 10분의 3 지급
 - 1인 경우 : 예산의 3분의 1 지급
- 4) 보상비 예산 : 예산의 10%

7. 기타 사항

- 가. 제출기한 내 접수되지 않는 서류는 인정할 수 없으며 제출된 서류는 일체 반환하지 않습니다.
- 나. 질의사항은 반드시 서면으로 제출하여야 하며, 이에 대한 답변은 울산광역시교육청 그린스마트미래학교추진단 홈페이지에 게시 예정입니다.
- 다. 기타 문의사항은 울산광역시교육청 그린스마트미래학교추진단(☎052-210-5924)으로 문의하시기 바랍니다.

붙임 각종 서식

- 【서식 1】 건축 설계 공모 응모신청서
- 【서식 2】 위임장
- 【서식 3】 【서식 3-1】 대표자 선임계
- 【서식 4】 사용인감계
- 【서식 5】 공동응모협정서
- 【서식 6】 개인정보 수집 및 이용 동의서
- 【서식 7】 사전접촉금지 서약서
- 【서식 8】 청렴서약서
- 【서식 9】 서약서
- 【서식 10】 설계 공모 서면 질의서
- 【서식 11】 설계 공모 제안서 제출서
- 【서식 12】 심사번호 기재란 규격
- 【서식 13】 제안 공모 제안서 표지
- 【서식 14】 심사위원 선정 동의 및 서약서
- 【서식 15】 심사위원 기피·회피 신청서

【서식 1】

건축 설계 공모 응모신청서																							
접수번호																							
대표 건축사 사무소	업체명 (대표자)		생년월일																				
	소재지		전화번호																				
	이메일		FAX 번호																				
공동 응모 건축사 사무소	업체명 (대표자)		생년월일																				
	소재지		전화번호																				
	이메일		FAX 번호																				
<p>「그린스마트스쿨 울산중앙초 개축공사」 설계 공모에 있어서 공모 요강 및 설계지침을 준수하여 응모할 것을 신청합니다.</p> <p>2023. . .</p> <p>신청자(대표자) : (인)</p> <p>울산광역시교육감 귀하</p> <p>-----[인]----- 절 취 선 -----[인]-----</p>																							
<p>「그린스마트스쿨 남목초 개축공사」 설계 공모 응모접수증</p> <table border="1" style="width: 100%; border-collapse: collapse; text-align: center;"> <tr> <td>접수번호</td> <td></td> <td>접수일자</td> <td></td> <td>접 수 인</td> </tr> <tr> <td>업 체 명</td> <td></td> <td>소 재 지</td> <td></td> <td rowspan="2"></td> </tr> <tr> <td>대 표 자</td> <td>(인)</td> <td>전화번호</td> <td></td> </tr> <tr> <td>제 출 자</td> <td>소속 :</td> <td>직위 :</td> <td>성명 :</td> <td>(인)</td> </tr> </table>					접수번호		접수일자		접 수 인	업 체 명		소 재 지			대 표 자	(인)	전화번호		제 출 자	소속 :	직위 :	성명 :	(인)
접수번호		접수일자		접 수 인																			
업 체 명		소 재 지																					
대 표 자	(인)	전화번호																					
제 출 자	소속 :	직위 :	성명 :	(인)																			

【서식 2】

위 임 장

대리인	성 명		생년월일	
	업체명		연락처	☎ : HP :
	소재지			

상기인을 당 업체의 대리인으로 지정하고 발주기관에서 시행하는 「그린스마트스쿨
 남목초 개축공사」 설계 공모에 관련된 모든 권한을 위임합니다.

2023. . .

업체명 :
 대표자 : (인)

울산광역시교육감 귀하

재 직 증 명 서			
성 명		생년월일	-
소 속		직 위	
소 재 지			
재직기간			

위와 같이 당사에 재직 증임을 증명합니다.

2023. . .

업체명 :
 대표자 : (인)

- ※ 첨부서류 : 신분증 사본 1부.
- ※ 위임장에 사용하는 도장은 대표자 인장과 같아야 함.
- ※ 대리 접수로 인하여 발생하는 모든 문제에 대한 책임은 대표자 및 응모자 본인에게 있음.

【서식 3】 (하나의 건축사사무소에 대표건축사가 2인 이상인 경우)

대표자 선임계

본인은 ○○○건축사사무소의 공동대표로서 울산광역시교육청에서 시행하는 「그린스마트스쿨 남목초 개축공사」 설계 공모에 관한 모든 권한을 본 설계 사무소 공동대표 ○○○에게 위임합니다.

2023. . .

○○○ 건축사사무소

공동대표 성명 : (인)

울산광역시교육감 귀하

대표자 선임계

본인은 ○○○건축사사무소의 대표로서 울산광역시교육청에서 시행하는 「그린스마트스쿨 남목초 개축공사」 설계 공모에 관한 모든 권한을 대표자 ○○○에게 위임합니다.

2023. . .

대표자 상 호 :
주 소 :
성 명 : (인)

공동응모자 상 호 :
주 소 :
성 명 : (인)

울산광역시교육감 귀하

사 용 인 감 계

사용인감	인 적 사 항
	업 체 명 : 주 소 : 대 표 자 :

상기인은 위 인감을 울산광역시교육청에서 시행하는 「그린스마트스쿨 울산중양초 개축공사」 설계 공모에 수반되는 모든 행위에 대하여 위의 인감을 사용하고자 하며, 동 인감을 사용함으로써 민·형사상의 문제가 발생할 경우 상기인이 책임질 것을 확약하고 이에 사용인감계를 제출합니다.

2023. . .

주 소 :

상 호 :

대표자 :

울산광역시교육감 귀하

【서식 5】

공 동 응 모 협 정 서

제1조 (목적) 이 협정서는 그린스마트스쿨 남목초 개축공사 개축공사 설계공모를() 와 ()가 공동으로 응모하여 업무를 수행하면서 각 업체가 준수하여야 할 사항을 정함에 있다.

제2조 공동응모 대표업체(이하 대표업체와 같다)의 명칭, 사무소의 소재지 등은 다음과 같다.

1. 업 체 명 :
2. 소 재 지 :
3. 대표자성명 :

제3조 (공동응모의 구성원) 대표업체를 제외한 공동응모업체의 구성원은 다음과 같다.

1. 업체명 : (소재지 : 대표자 :
2. 업체명 : (소재지 : 대표자 :

제4조 (공동응모 비율) 공동응모 비율은 다음과 같다.

1. 대표업체명 : (응모 비율 :)
2. 공동응모업체명 : (응모 비율 :)

제5조 (대표업체의 권한) 대표업체는 주관 기관 및 제3자에 대하여 공동 응모업체의 구성원을 대표하여 문서의 제출 및 수령, 권리의 획득 및 포기 등에 관한 의사 표시 권한을 가진다.

제6조 (효력 기간) 본 협정서는 당사자 간의 서명과 동시 발효하며, 본 업체는 공모의 이행으로 종결된다. 다만, 당선작으로 결정되어 기본 및 실시 설계시에는 실시설계 종료 후 종료된다.

제7조 (의무) 공동응모업체 구성원은 제1조에서 규정한 목적을 달성하기 위하여 신의를 바탕으로 성실하게 필요한 모든 지식과 기술을 활용할 것을 약속한다.

제8조 (구성원 상호 간의 책임) 구성원은 과업 수행과 관련하여 제3자에게 끼친 손해 및 구성원이 다른 구성원에게 끼친 손해를 구성원 상호간 협의하여 배상한다.

제9조 (권리·의무의 양도제한) 구성원은 이 협정서에 의한 권리·의무를 제3자에게 양도할 수 없다.

제10조 ① 구성원 중 대표업체가 중도에 탈퇴하거나 그 일원의 탈퇴로 응모 자격요건에 미달하게 될 경우에는 응모작품을 제출할 수 없다.

② 구성원 중 일원이 중도 탈퇴하였을 때는 즉시 주관기관에 서면으로 신고하며, 탈퇴업체를 다른 업체로 교체할 수 없다.

제11조 (협정서 작성 및 보관) 위와 같이 공동응모 협정서를 체결하고 그 증거로 협정서()통을 작성하여 각 통에 구성원이 기명 날인하여 각각 보관한다.

2023. . .

○ 대표업체

업 체 명 : (전화번호)
 소 재 지 :
 대 표 자 : (인)

○ 공동응모 업체의 구성원

업 체 명 : (전화번호)
 소 재 지 :
 대 표 자 : (인)

개인정보 수집 및 이용 동의서

울산광역시교육청에서 추진하는 『그린스마트스쿨 남목초 개축공사 설계 공모』를 위하여 개인정보를 아래와 같이 제공 및 동의하는 데 동의합니다.

【수집 이용 목적】

『그린스마트스쿨 남목초 개축공사 설계 공모』 자료 제출용

【수집 항목】 : 성명, 생년월일, 연락처, 주소 등

【보유 및 이용 기간】

『그린스마트스쿨 남목초 개축공사 설계 공모』 및 설계 완료 시까지

【동의】

동의를 거부할 권리가 있으며 거부 시 응모 신청을 할 수 없음.

동의 동의하지 않음

○○○ 건축사사무소

대표건축사 (인)

울산광역시교육감 귀하

사전접촉금지서약서 (업체용)

■ 공모명 : 그린스마트스쿨 남목초 개축공사 설계 공모

본 사무소(법인)는 울산광역시교육청이 주최하는 『그린스마트스쿨 남목초 개축공사 설계공모』에 응모하여 설계지침서에 정한 제반 규정을 준수하고 공정한 심사를 위하여 심사위원 사전접촉을 절대 하지 않도록 하겠습니다.

심사위원 및 담당 공무원 등에게 금품·향응 등의 제공·수수, 알선·청탁 등의 행위를 하지 않습니다.

또한, 심사위원뿐 아니라, 담당 공무원을 통해 사전정보를 받기 위한 행위나 노력을 하지 않습니다.

만약 이를 위반할 시에는 관계 법령에 따라 책임질 것을 서약합니다.

○ 참가업체 (공동 참가 시 대표업체)

건축사무소명 :

대 표 자 : (인)

○ 공동참가업체

건축사무소명 :

대 표 자 : (인)

※ 공동 참가 시 대표 업체 및 공동 참가 업체 포함 작성

2023. . .

울산광역시교육감 귀하

청 렬 서 약 서

■ 공모명 : 그린스마트스쿨 남목초 개축공사 설계공모

본 사무소(법인)는 울산광역시교육청이 주최하는 『그린스마트스쿨 남목초 개축공사 설계 공모』에 응모하여 설계지침서에 정한 제반 규정을 준수하고 공정한 심사에 임하도록 하겠습니다.

입찰, 낙찰, 계약의 체결 및 이행, 「지방자치단체를 당사자로 하는 계약에 관한 법률」 제16조에 따른 감독, 같은 법 제17조에 따른 검사와 관련된 직접 또는 간접적인 사례(謝禮), 증여, 금품·향응 등을 제공하지 않겠습니다.

특정인의 낙찰을 위한 담합 등 입찰의 자유경쟁을 방해하는 행위나 불공정한 행위를 하지 않겠습니다.

공정한 직무수행을 방해하는 알선·청탁을 통하여 입찰 또는 계약과 관련된 특정 정보의 제공을 요구하거나 받지 않도록 하겠으며 만약 이를 위반할 시에는 관계 법령에 따라 책임질 것을 서약합니다.

◦ 참가업체 (공동 참가 시 대표업체)

건축사무소명 :

대 표 자 : (인)

◦ 공동참가업체

건축사무소명 :

대 표 자 : (인)

※ 공동 참가 시 대표업체 및 공동참가업체 포함 작성

2023. . .

울산광역시교육감 귀하

【서식 9】

서 약 서

당사는 『그린스마트스쿨 남목초 개축공사』 설계 공모에 응모함에 있어 설계 공모 지침을 성실히 준수하고 만일 제반 규정의 위반과 지시, 지침 및 조정 불이행 등에 따른 어떠한 불이익도 감수할 것이며 공모와 관련한 응모작품 제출, 심사 방법, 심사 결과 등에 대해 어떠한 이의 없이 귀 청의 결정에 따를 것을 확약하며 이에 서약합니다.

2023. . .

● 공동참여응모 대표업체

회 사 명 :

주 소 :

대 표 자 : (인)

전화번호 :

● 공동참여응모 참여업체

회 사 명 :

주 소 :

대 표 자 : (인)

전화번호 :

울산광역시교육감 귀하

【서식 10】

설계공모 서면질의서

대표자 성명 (건축사)		신 청 접수번호	
설계사무소명		전화번호	
소 재 지		FAX 번호	
지 침 서 (PAGE)	질 의 내 용		
	※ 질의서는 직접 방문 또는 우편으로 제출		

【서식 11】

설계 공모 제안서 제출서

※ 접수번호 : (기재하지 말 것)

작 품 제 출 자	대표업체명			
	대표자(건축사)			
	소재지		전화	

귀 청에서 시행하는 「그린스마트스쿨 남목초 개축공사 설계 공모」 제안서를 제출합니다.

- 첨부 1. 설계도면 15부. (원본 1부, 사본 14부 총 15부)
 ※ 원본 : 업체명 표기 / 사본 : ‘울산광역시교육청’ 으로 표기
 2. 위 1, 2 내용을 저장(PDF 파일)한 USB 2매

2023. . .

신청인 (인)

울산광역시교육감 귀하

절 취 선

『그린스마트스쿨 남목초 개축공사 설계 공모』 제안서 접수증

접 수 번 호		접수일시		접 수 인
설계사무소명				
대표자(건축사)				
소재지		전화번호		

【서식 12】

심사번호 기재란 규격

<심사번호 기재란 - 테두리선 1.0mm 진하게>

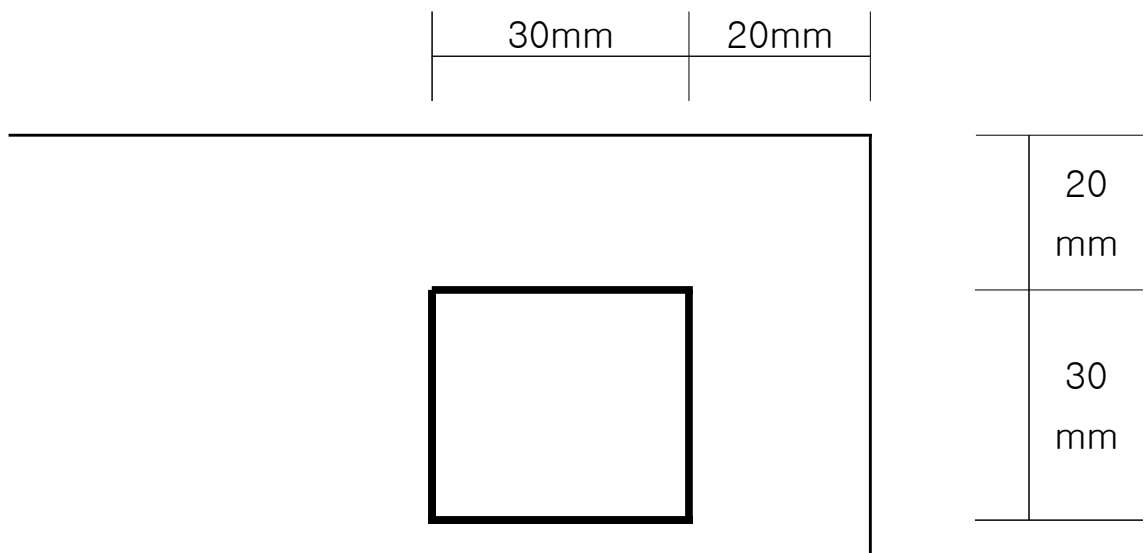

【서식 13】

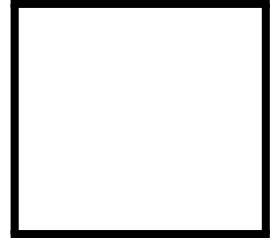

<규격 : A3, 횡>

「그린스마트스쿨 남목초 개축공사」

설계 공모 제안서(35pt)

2023. 11. . (20pt)

업 체 명(25pt)

※ 원본 1부 : 업체명 표기, 사본 14부 : 울산광역시교육청

심사위원 선정 동의 및 서약서

본인은 그린스마트스쿨 남목초 개축공사 설계공모 심사위원으로 위원 명단, 심사과정 및 심사 결과 공개에 동의하며 다음 사항을 준수할 것을 서약합니다.

1. 본인은 양심에 따라 공정하게 평가를 수행하고, 심사 결과가 공개되기 전까지 평가 과정 및 평가 결과 등 제반 보안 사항을 철저히 이행할 것임.
2. 본인은 설계 공모 응모 또는 참가자와 절대 사전접촉 하지 않을 것임.

2023. . .

소 속 :

성 명 : (서명)

울산광역시교육감 귀하

【서식 15】

심사위원 기피·회피 신청서

■ 그린스마트스쿨 남목초 개축공사 설계 공모 심사

■ 기피·회피 위원

성 명	소 속	기피·회피 사유

2023. . .

제 출 자 소 속 :

연락처 :

직 위 :

성 명 :

(인)

울산광역시교육감 귀하