

3RACING CEROFWD  
ALL NEW FRONTIER PLATFORM  
FEATURES

1. ALL GEOMETRIES ARE FROM GENETIC CEROUltra
2. PIVOTING STYLE IN ALL GRAPHITE LOWER WISHBONE
3. RAPID MOTOR GEARS CHANGING FROM SLIDE
4. SEPARATE UPPER DECK
5. QUICK CHANGE SPUR GEAR HOUSING
6. MOTOR MOUNT AS FOR BLINKY MAXIMUM ADJUSTABILITY
7. PRELOADED 80 GRAMS WEIGHT DISTRIBUTION IN FRONT
8. ARS SUSPENSION WITH HIGHLY ADJUSTABLE GEOMETRY SETTINGS
9. ALL KNUCKLES ARE COMMON TO REDUCE THE NUMBER OF SPARES FOR FRIENDLY MAINTENANCE
10. NEW ALUMINIUM SHOCK TOWERS WITH MULTIPLE SHOCK MOUNTING POSITIONS

**Instruction Manual**

**取扱説明書**

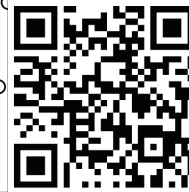

**RACING**



Official Taobao  
タオバオサイト

<https://3rhk.world.taobao.com>



3RACING.SHOP  
3レーシング  
ショップサイト

<https://3racing.shop>



Official Website  
公式サイト

<http://www.3racing.com.hk>

# Specification / 明細事項

## BEFORE YOU START

Before building and operating your KIT-CERO FWD, you must read through all of the assembly instructions of this instruction manual and fully understand them to get the maximum enjoyment and prevent unnecessary damage. Read carefully and fully understand the instructions before begin assembling. Make sure you review this entire manual. We cannot accept your KIT-CERO FWD for return or exchange after it has been partially or fully assembled.

## 組み立てる前に

KIT-CERO FWD の組立てと操作する前には、必ず操作指示と取扱説明書をお読みになり、充分ご理解してあり、必要ないダメージを避けるように、ラジコンをお楽しみ下さい。全ての指示を詳しくお読みになってご理解してから、ラジコンの組立てをお始め下さい。取扱説明書の全部内容をご覧であることをお確かめ下さい。製品の一部、或いは全てお組立てになりましたら、製品の交換や、返品などは一切できませんので、ご了承くださいませ。

## CUSTOMER SUPPORT

We have made every effort to make these instructions as easy to understand as possible. However, if you have any difficulties, problems, or questions, please do not hesitate to contact the 3RACING support team at [service@3racing.com.hk](mailto:service@3racing.com.hk). Also, please visit our web site at <https://www.3racing.shop> to find the latest updates, set up information, option parts, and many other goodies. We pride ourselves on taking excellent care of our customers.

## お客様へのサポート

製品に関する操作や、取扱の説明は分かり易くしておりますが、組立の過程にご質問がある場合はお気軽に3RACINGサポートチームのメール [as.jp@3racing.com.hk](mailto:as.jp@3racing.com.hk) (日本語対応)にご相談下さいませ。また、弊社のウェブサイト <http://www.3racing.com.hk> では更新項目や、セットアップの資料や、オプションパーツ及びその他の商品の情報などご覧いただけます。弊社はお客様に気持ちよくご利用いただけるようできる限り対応いたします。

## SAFETY PRECAUTIONS

Please read the instruction manual before building and operating this model and follow all safety precautions. For reference reasons, please keep the instruction manual at hand. For provide the maximum performance, we have a full line upgrade parts for our KIT-CERO FWD. Using any third party parts on this model will void warranty immediately. The buyer expressly agree to indemnify and hold harmless 3RACING for all claims resulting directly or indirectly from the purchase, ownership or use of the product.

## 安全措置

製品の組み立て、または操作する前にも、取扱説明書をお読みになって、安全措置にお従い下さい。取扱説明書はお手が届ける場所に置いて、いつでも参照できるようにお確かめ下さい。最高の性能を確保するために、KIT-CERO FWD 専用のアップグレードシリーズを開発しております。第三者の商品(3RACINGアップグレードライン以外の商品)をお使いになりますと、品質の保証はすぐなくなります。購買者は直接に、或いは間接的に製品をご購入すると、全ての賠償条件や、無害なことや、品質の保証条件などをご同意することになります。

## Included Items / 製品に含むアイテム:



Updated Instruction Manual / Set-up Sheet / Set-up Manual / Gear Ratio Chart :  
更新版取扱説明書 / セットアップ用紙 / セットアップ説明書 / ギアレシオ図表:



## Tool Required / 必要なツール:



## Specifications / 基本スペック:



## Contents / 目録

1. Front Page / 表紙	P1
2. Specification / 明細事項	P2
3. Remaining Parts / 付属部品	P3
4. Gear Differential Assembly / ギアデフの取付け	P4 - 5
5. Front And Rear Suspension Arm Assembly / フロント & リアササアームの取付け	P6 - 7
6. Bag 3 / バッグ 3	P8
7. Front And Rear Bulkhead Installation / フロント & リアバルクヘッドの取付け	P9 - 11
8. Drivetrain Installation / 駆動システムの取付け	P11 - 12
9. Front And Rear Shock Tower Assembly / フロント & リアショックタワーの取付け	P12 - 13
10. Front And Rear Stabilizer Assembly / フロント & リアスタビライザーの取付け	P14
11. Upper Deck Installation / アッパーデッキの取付け	P15
12. Bag 5 / バッグ 5	P16
13. Front And Rear Knuckle Assembly / フロント & リアナックルの取付け	P17 - 19
14. Oil Damper Assembly / オイルダンパーの取付け	P20 - 21
15. RC Unit Installation / RCユニットの取り付け	P22 - 24
16. Front And Rear Body Post Assembly / フロント & リアボディポストの取付け	P25 - 26
17. Setup Sheet / セットアップシート	P27
18. Gear Ratio Chart / ギアレシオチャート	P28
19. Spare Parts & Optional Parts / スペアパーツ & オプションパーツ	P29 - 31
20. End Page / 裏表紙	P32

REMAINING PARTS / 付属部品

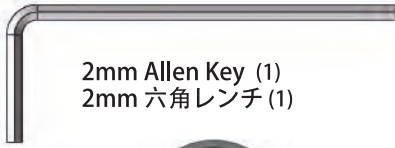

2mm Allen Key (1)  
2mm 六角レンチ (1)



Cero Ultra Diff Bearing Housing  
Low Profile (2)  
セロウルトラ デフベアリング  
ハウジング ロープロファイル (2)



Servo Saver 23T (1)  
サーボセイバー 23T (1)



Servo Saver 25T (1)  
サーボセイバー 25T (1)



Cero Ultra Body Shield Upper 75mm (2)  
セロウルトラ ボディシールドアッパー 75mm (2)



Cero Ultra Body Shield Upper -A (1) / B (1)  
セロウルトラ ボディシールドアッパー -A (1) / B (1)



Cero Vertical Rear Body Post (2)  
セロ 垂直リアボディポスト (2)

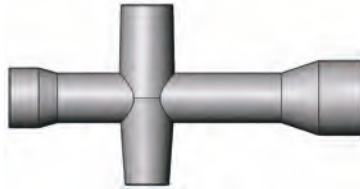

Cross Wrench (1)  
クロスレンチ (1)



Body Clip (8)  
ボディークリップ (8)



M3 x 8mm Button Head Screw (2)  
M3 x 8mm ボタンヘッドスクリュー (2)



Ball Cap Socket (1)  
ボールキャップソケット (1)



CG Ceramic Grease (1)  
セラミックグリス (1)



#1000K OIL #1000K Silicone Oil (1)  
#1000K シリコンオイル (1)

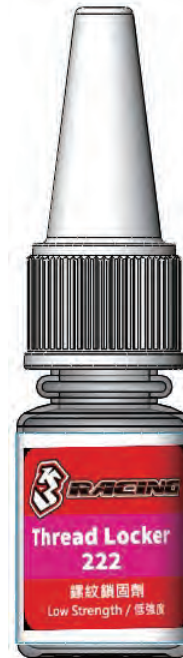

Thread Locker Thread Locker (1)  
ネジロック剤 (1)



#450 OIL #450 Silicone Oil (1)  
#450 シリコンオイル (1)



Double Sided Sticky Tape (1)  
両面テープ (1)





Watching the Gear Differential Assemble click here



# 1. Gear Differential Assembly / ギアデフの取付け



**BAG 1**

M2 x 9.8mm Pin (2)  
M2 x 9.8mm ピン (2)

P5 O-Ring (2)  
P5 Oリング (2)

M3 x 8mm Flat Head Screw (4)  
M3 x 8mm フラットヘッドスクリュー (4)

M10 x 15 x 4mm Bearing (2)  
M10 x 15 x 4mm ベアリング (2)

10T Bevel Gear (4)  
10Tベベルギア (4)

18T Bevel Gear (2)  
18Tベベルギア (2)

M5.1 x 15.4 x 0.3mm  
Spacer (2)  
スペーサー (2)

M3.6 x 9.5 x 0.1mm  
Spacer (4)  
スペーサー (4)

3.5mm Cross Pin (1)  
3.5mm クロスピン (1)

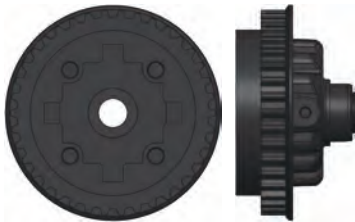

Gear Differential Housing (1)  
ギアデフハウジング (1)



38T Bevel Gear (1)  
38T ベベルギア (1)



Gear Differential Gasket (1)  
ギアデフガスケット (1)



Differential Outer Joint (2)  
デファウタージョイント (2)

## Step 1

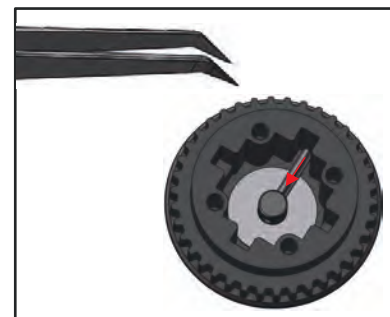

## Step 2

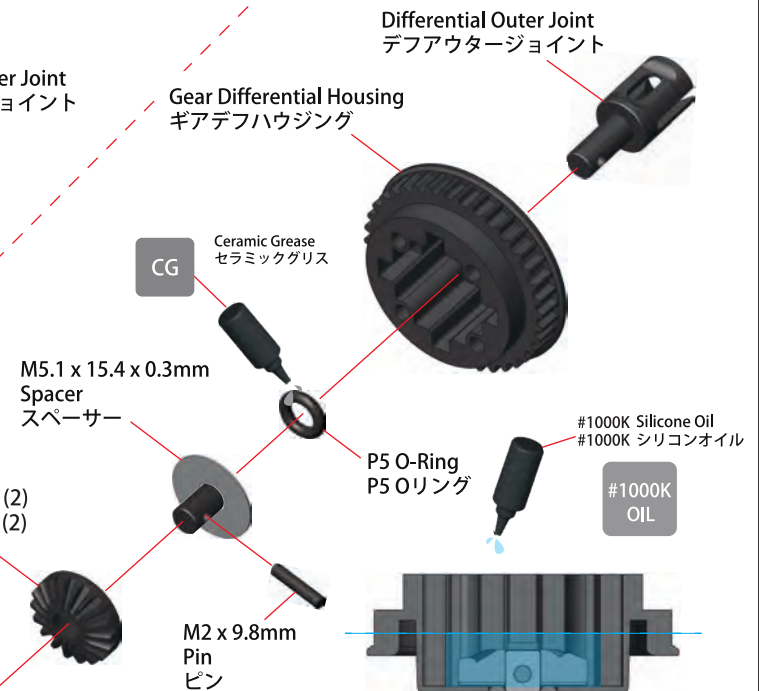

After installing the 18T Bevel Gear, fill Differential Housing with enough oil to completely cover the 18T Bevel Gear as shown in the right diagram.  
18Tベベルギアを取り付けました後に、右図のように18Tベベルギアを被せるほどシリコンオイルをデフハウジングの中に入れてください。

# 1. Gear Differential Assembly / ギアデフの取付け

## Step 3

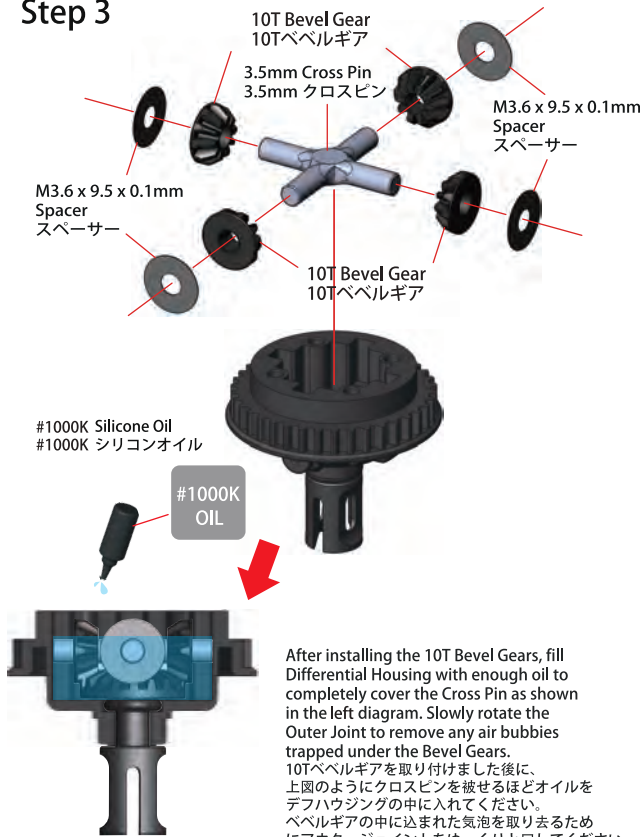

After installing the 10T Bevel Gears, fill Differential Housing with enough oil to completely cover the Cross Pin as shown in the left diagram. Slowly rotate the Outer Joint to remove any air bubbles trapped under the Bevel Gears.  
10Tベベルギアを取り付けました後に、上図のようにクロスピンを被せるほどオイルをデフハウジングの中に入れてください。ベベルギアの中に込まれた気泡を取り去るためにアウトタージョイントをゆっくりと回してください。

## Step 4



## Step 5

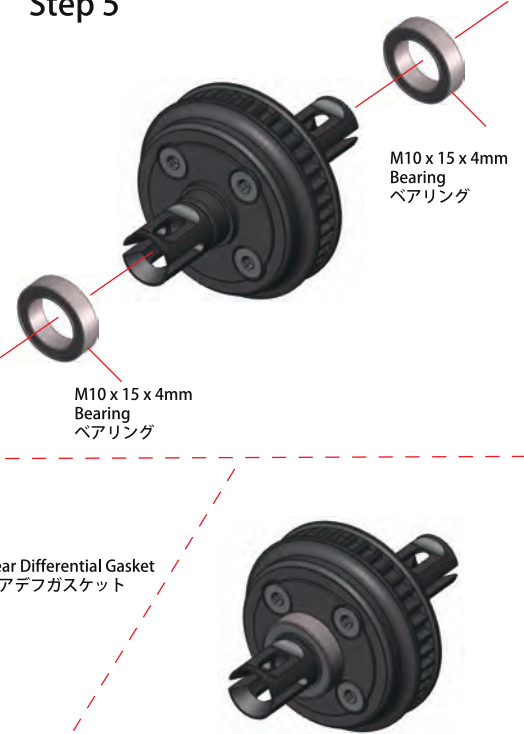

Assembled View  
組立図



BAG 2

M2 x 6mm Button Head Screw (12)  
M2 x 6mm ボタンヘッドスクリュー (12)

M3 x 6mm Set Screw (4)  
M3 x 6mm セットスクリュー (4)

4.8mm Ball Stud L=3.2 (8)  
4.8mm ボールスタッド L=3.2 (8)

M3 x 8mm Flat Head Screw (8)  
M3 x 8mm フラットヘッドスクリュー (8)

4.8mm Suspension Pivot Bushing (8)  
4.8mm サスペンションピボットブッシング (8)

5.2mm Suspension Pivot Bushing (4)  
5.2mm サスペンションピボットブッシング (4)

Downstop Mount (4)  
ダウンストップマウント (4)

4.8mm Suspension Pivot Ball (8)  
4.8mm サスマウントピボットボール (8)

M3 x 6 x 2mm Spacer (8)  
M3 x 6 x 2mm スペーサー (8)

Upper Wishbone Spacer (8)  
アッパーウィッシュボーンスペーサー (8)

M6 Bowed E-Ring (4)  
M6 弓形Eリング (4)



Front Pivot Ball Mount FA (1) / FB (1)  
フロント下位ダンパーボールマウント FA (1) / FB (1)



Graphite Lower Wishbone (2)  
グラファイト下位ウィッシュボーン (2)



Rear Lower Pivot Ball Mount RA (1) / RB (1)  
リア下位ダンパーボールマウント RA (1) / RB (1)



Rear Graphite Lower Wishbone (2)  
リアグラファイト下位ウィッシュボーン (2)

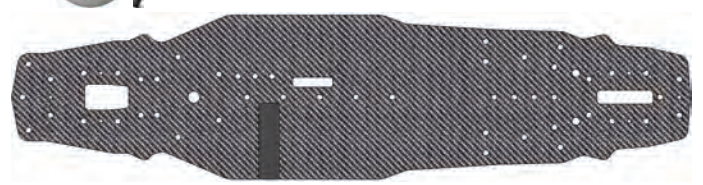

Main Graphite Chassis (1)  
メイングラファイトシャーシ (1)



Watching the Front And Rear Suspension Arm Assembly click here



## 2. Front And Rear Suspension Arm Assembly フロント & リアササアームの取付け

### Front Suspension Arm / フロント・ササアーム

Left / 左側

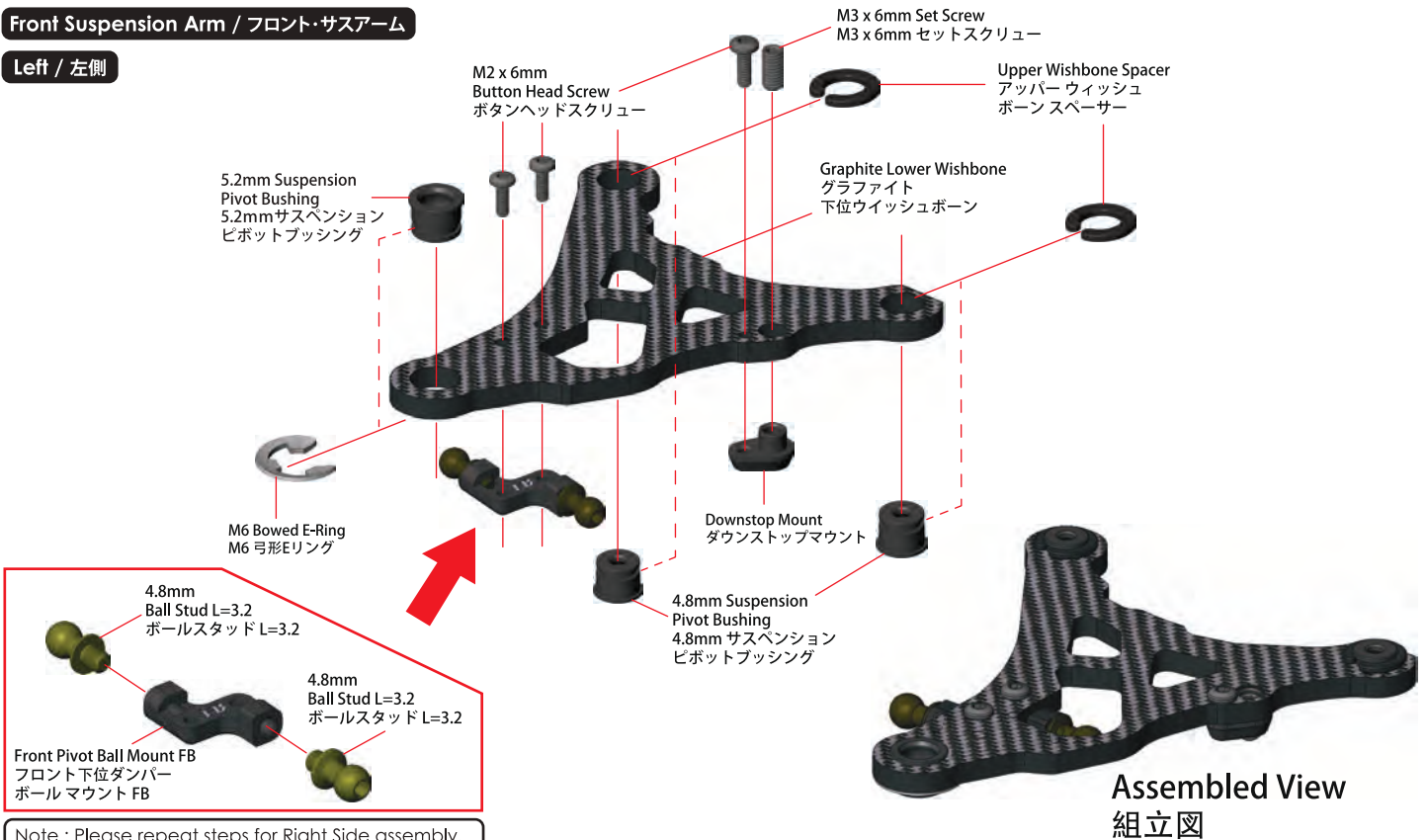

Note : Please repeat steps for Right Side assembly.  
ご注意: 別方向の組立はステップを繰り返してください。

### Rear Suspension Arm / リア・ササアーム

Left / 左側

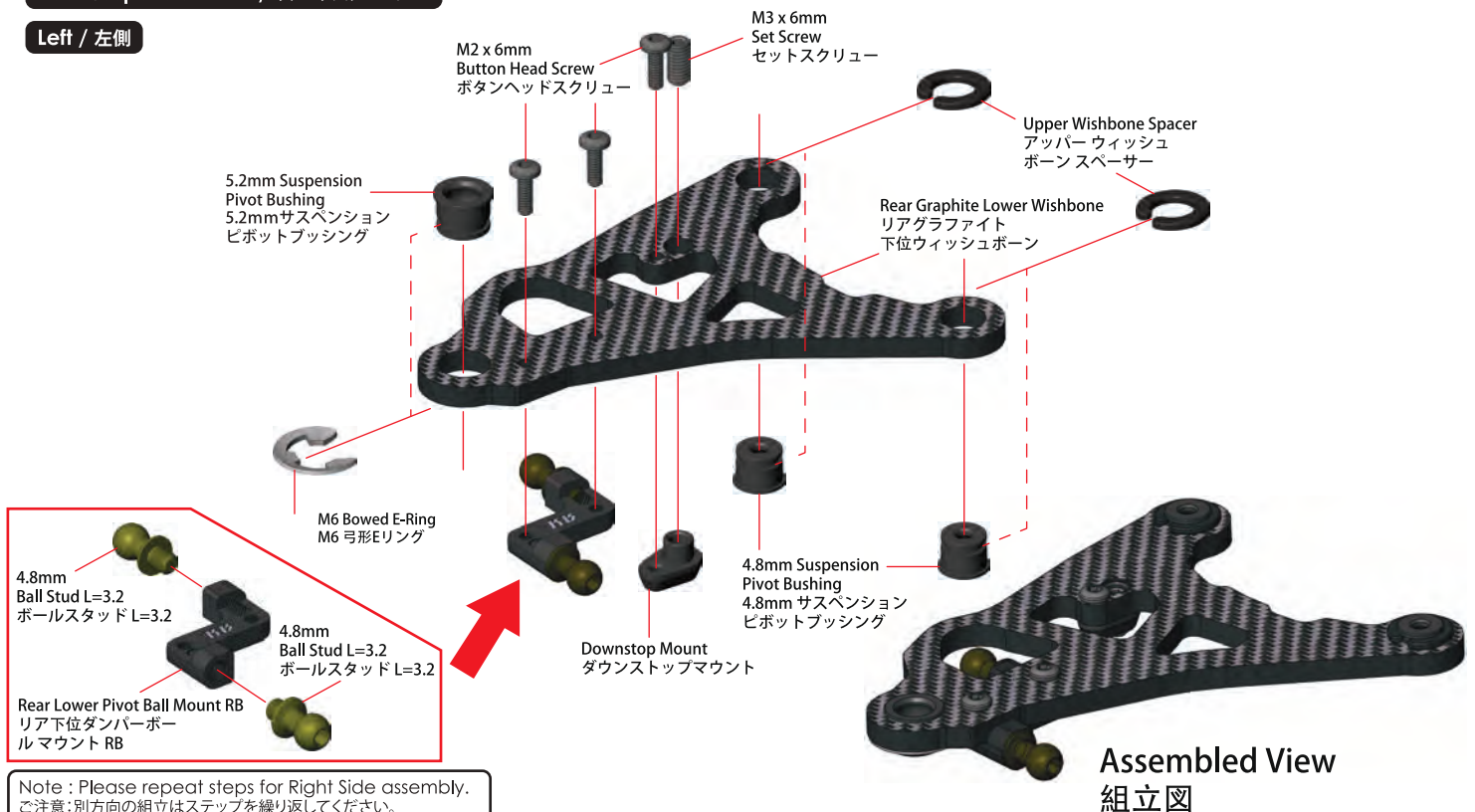

Note : Please repeat steps for Right Side assembly.  
ご注意: 別方向の組立はステップを繰り返してください。



## 2. Front And Rear Suspension Arm Assembly フロント & リアサスアームの取付け

### Front / フロント

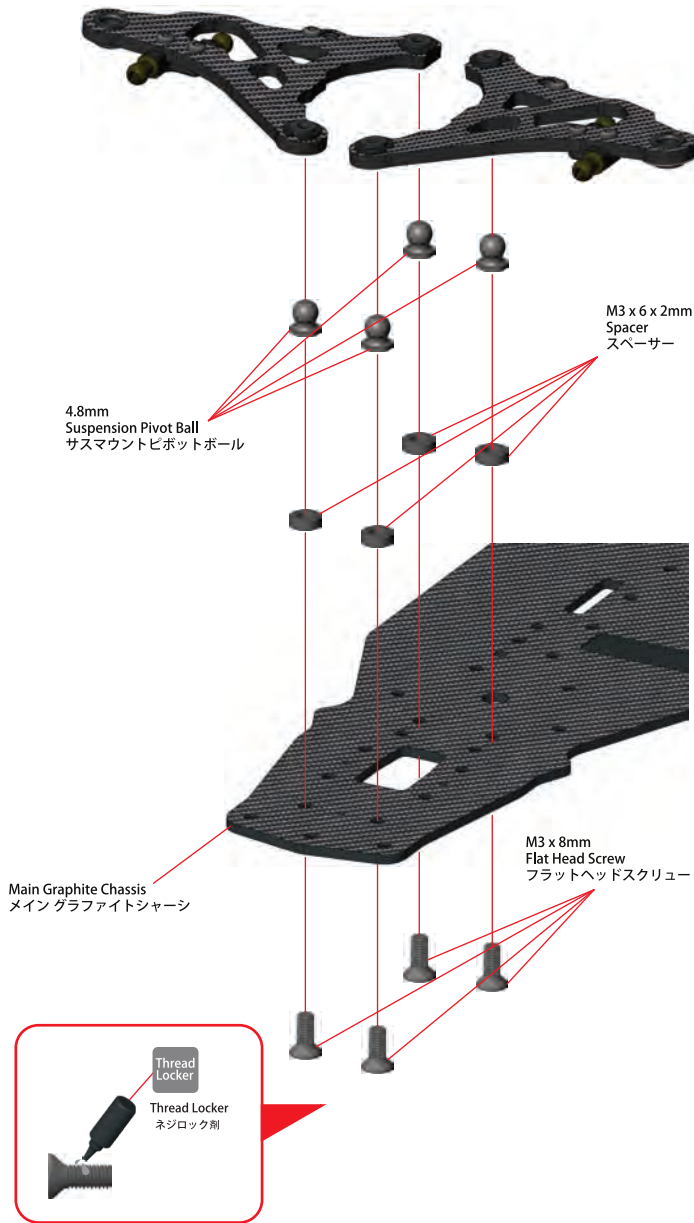

Note: After the suspension arms are assembled, they should be able to move up and down freely.  
 ご注意：サスアームの取付けが完了しましたら、上下の動きをスムーズにすることが必要です。



Assembled View  
組立図

### Rear / リア

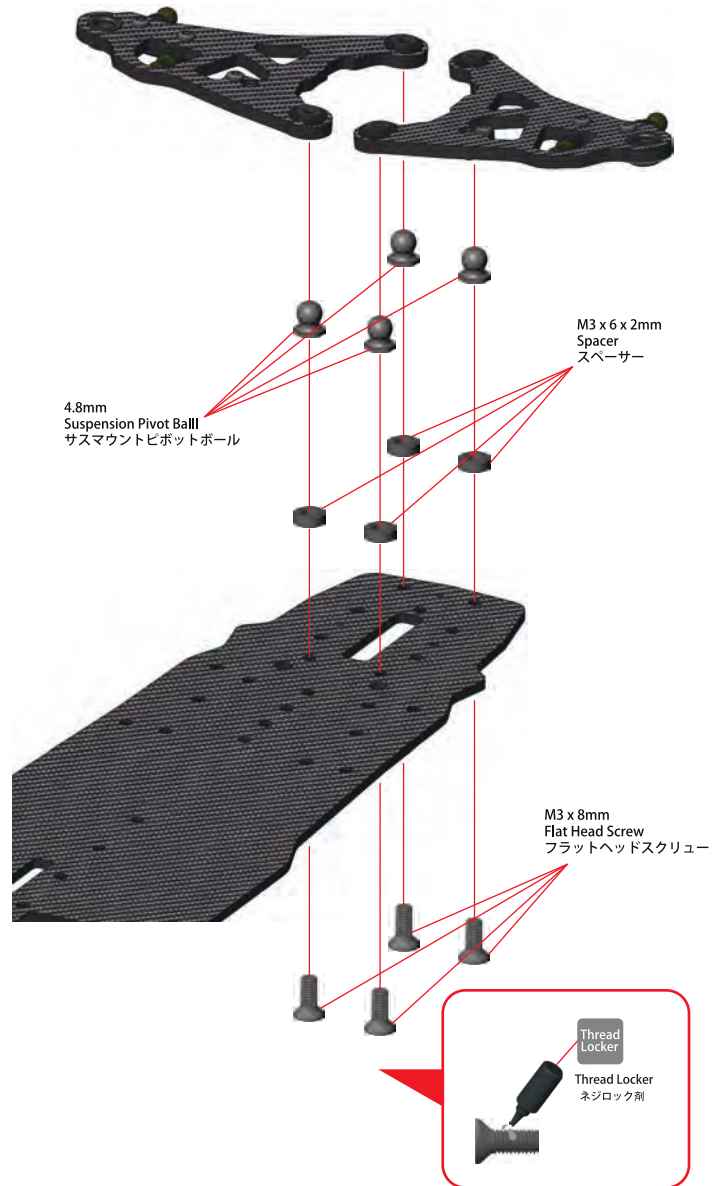

Assembled View  
組立図

Note: After the suspension arms are assembled, they should be able to move up and down freely.  
 ご注意：サスアームの取付けが完了しましたら、上下の動きをスムーズにすることが必要です。





## BAG 3

 M2.5 x 4 x 6mm Spacer (2)  
M2.5 x 4 x 6mm スペーサー (2)

 M3 x 6 x 1mm Spacer (10)  
M3 x 6 x 1mm スペーサー (10)

 M5 x 7 x 1.5mm Brass Spacer (1)  
M5 x 7 x 1.5mm ブラススペーサー (1)

 M5 x 7 x 0.2mm Shim (2)  
M5 x 7 x 0.2mm シム (2)

 M3 x 5 x 0.2mm Shim (2)  
M3 x 5 x 0.2mm シム (2)

 M5 x 6.5 x 2.5mm Brass Spacer (2)  
M5 x 6.5 x 2.5mm ブラススペーサー (2)

 5mm Countersink Washer (2)  
5mm ステアリングワッシャー (2)

 20T Pulley (1)  
20T プーリー (1)

 M8 x 12.5mm Steering Post (2)  
M8 x 12.5mm ステアリングポスト (2)

M3 x 6mm Flat Head Screw (17)  
M3 x 6mm フラットヘッドスクリュー (17)

 Cero Spur Gear Locker (1)  
ゼロスパークギアロッカー (1)

 Aluminum Gear Adaptor (1)  
アルミギアアダプター (1)

 M5 x 7 x 1mm O-Ring (1)  
M5 x 7 x 1mm Oリング (1)

M3 x 6mm Button Head Screw (11)  
M3 x 6mm ボタンヘッドスクリュー (11)

M3 x 8mm Button Head Screw (1)  
M3 x 8mm ボタンヘッドスクリュー (1)

 Cero Ultra Diff Bearing Housing High Profile (2)  
ゼロウルトラディフベアリングハウジングハイプロファイル (2)

 20T Pulley Spacer (1)  
20Tプーリースペーサー (1)



102T Pulley (1)  
102T プーリー (1)

M2.5 x 6mm Socket Screw (4)  
M2.5 x 6mm ソケットスクリュー (4)

M2.5 x 10mm Socket Screw (2)  
M2.5 x 10mm ソケットスクリュー (2)

 Steering Link (1)  
ステアリングリンク (1)

 Bulkhead Cover - A (2)  
バルクヘッドカバー - A (2)



Midship Belt 306 (1)  
ミッドシップベルト 306 (1)

M3 x 6 x 2.5mm Bearing (2)  
M3 x 6 x 2.5mm ベアリング (2)

M5 x 8 x 2.5mm Bearing (5)  
M5 x 8 x 2.5mm ベアリング (5)

 Cero FF Main Motor Mount (1)  
モーターマウント (1)

 Bulkhead Cover - B (2)  
バルクヘッドカバー - B (2)

M5 x 10 x 4mm Flanged Bearing (1)  
M5 x 10 x 4mm フランジベアリング (1)

4.8mm Ball Stud L=4 (5)  
4.8mm ボールスタッド L=4 (5)

 Front Shock Tower - A (1) / B (1)  
フロントショックタワー - A (1) / B (1)

 Rear Shock Tower - A (1) / B (1)  
リアショックタワー - A (1) / B (1)

4.8mm Ball Stud L=6 (12)  
4.8mm ボールスタッド L=6 (12)



 Steering Arm - L (1) / R (1)  
ステアリングアーム - L (1) / R (1)

 Bulkhead A (2)  
バルクヘッド - A (2)

 Bulkhead B (2)  
バルクヘッド - B (2)

 M5.5 x 10mm Fan Post (1)  
ファンポスト (1)





Watching the Front And Rear Bulkhead Installation click here



### 3. Front And Rear Bulkhead Installation フロント & リアバルクヘッドの取付け

#### Spur Gear Adaptor / スパーギアアダプター

#### Step 1

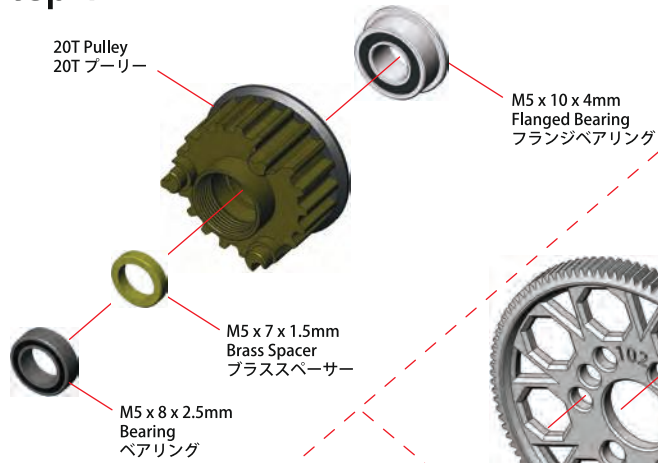

#### Step 2

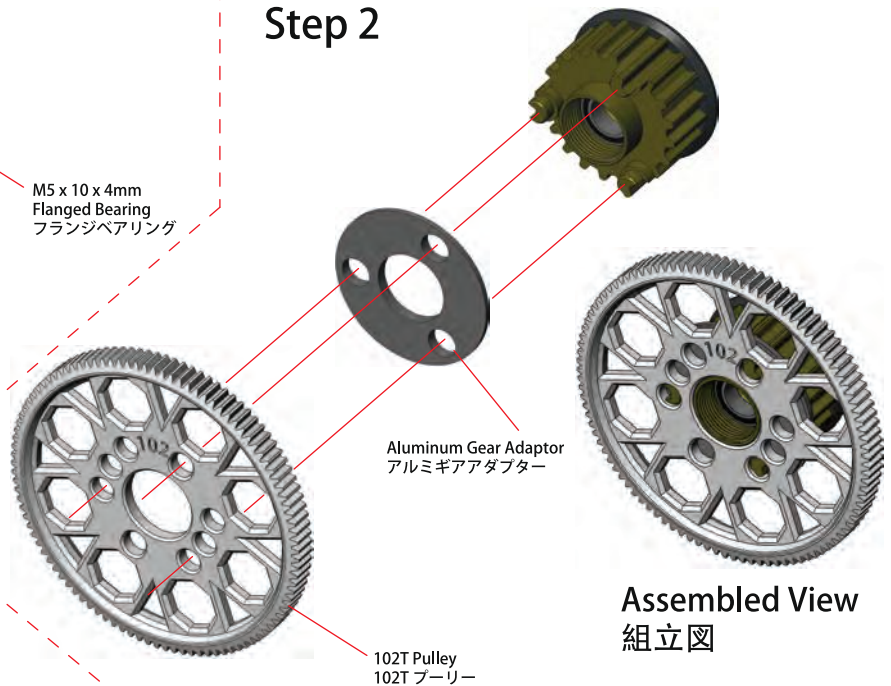

#### Step 3

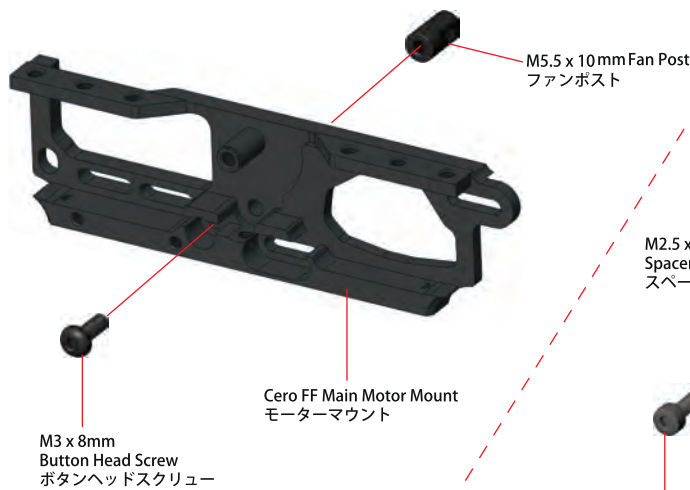

#### Step 4

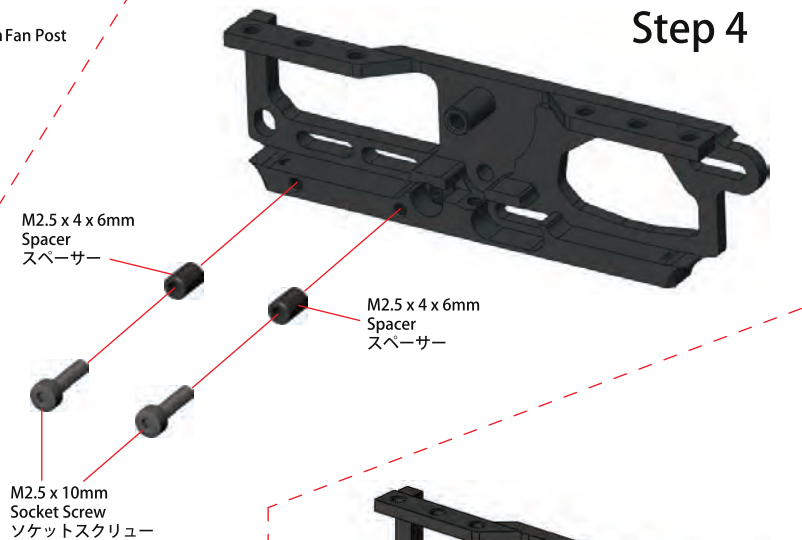

#### Step 5

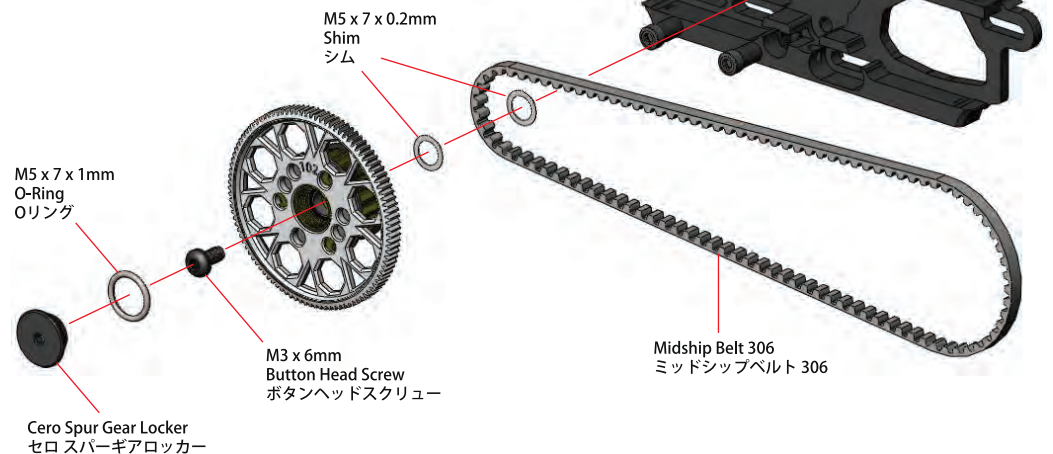

### 3. Front And Rear Bulkhead Installation フロント & リアバルクヘッドの取付け



#### Step 6

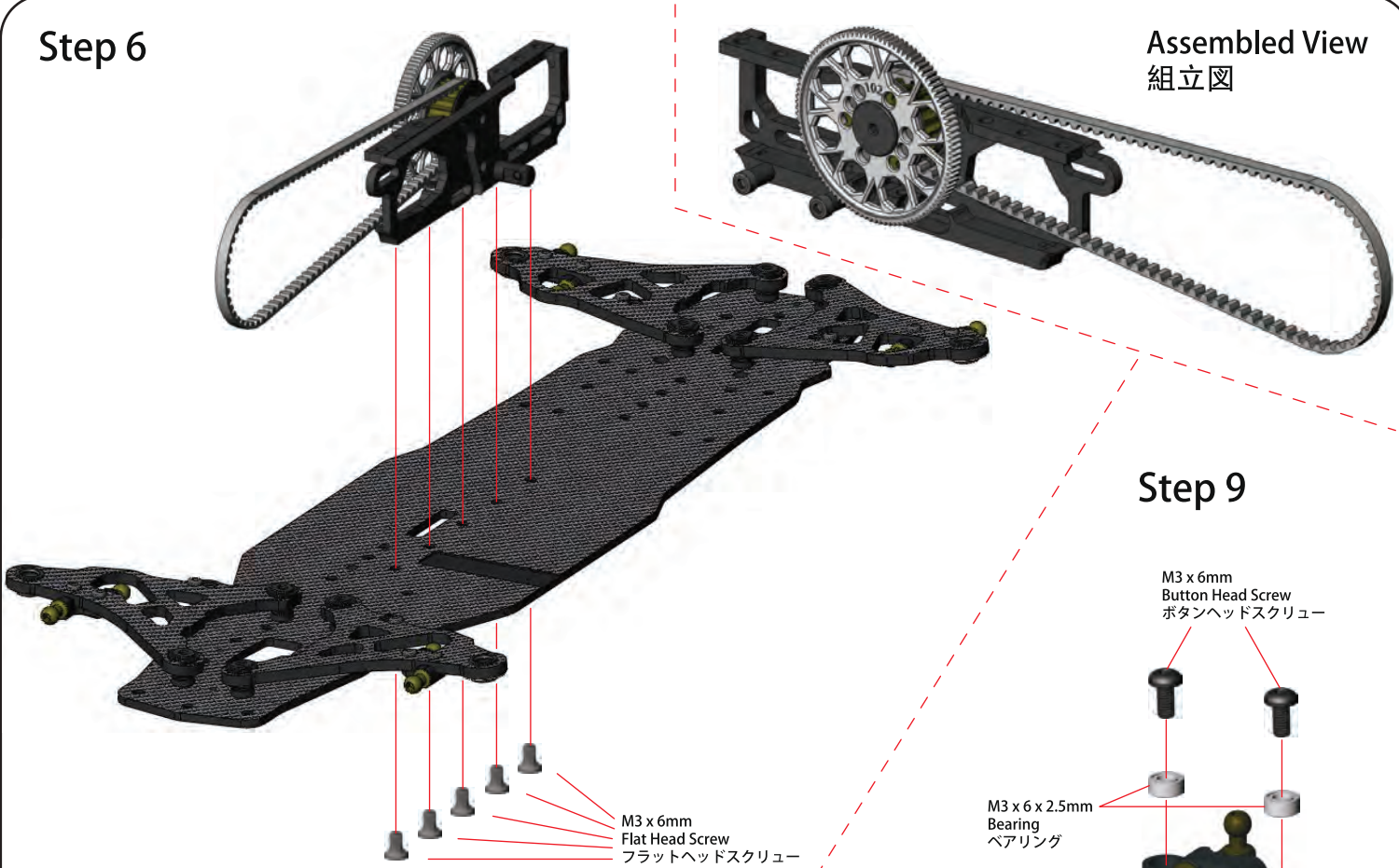

#### Step 9

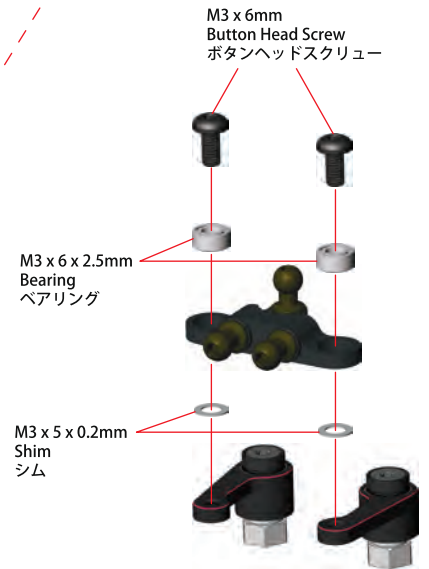

#### Step 7

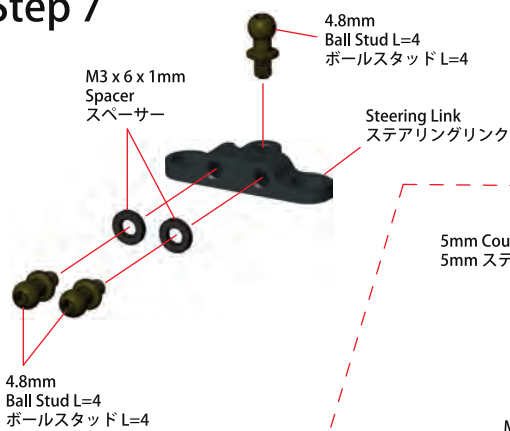

M3 x 6mm Flat Head Screw  
フラットヘッドスクリュー

#### Step 8

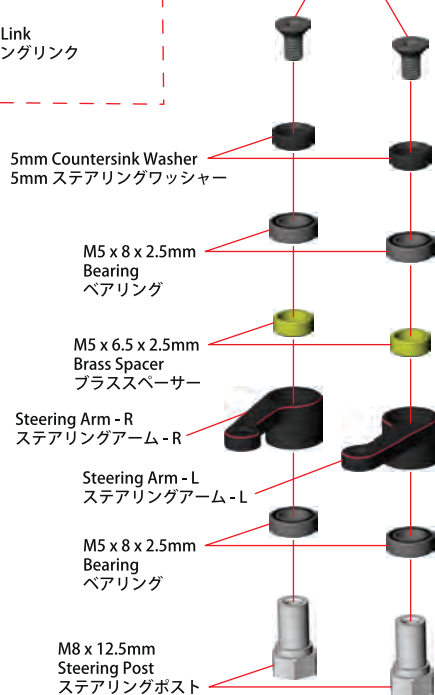

#### Step 10

Rear / リア

Bulkhead B  
バルクヘッド B

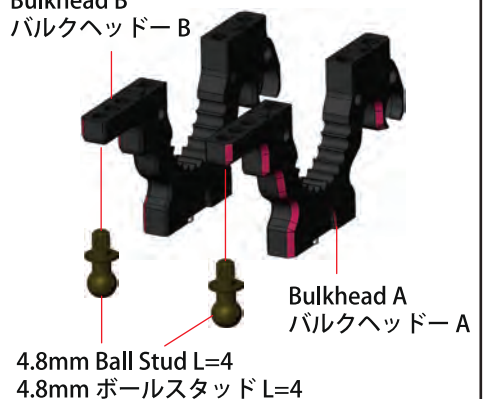

### 3. Front And Rear Bulkhead Installation フロント & リアバルクヘッドの取付け



#### Step 11

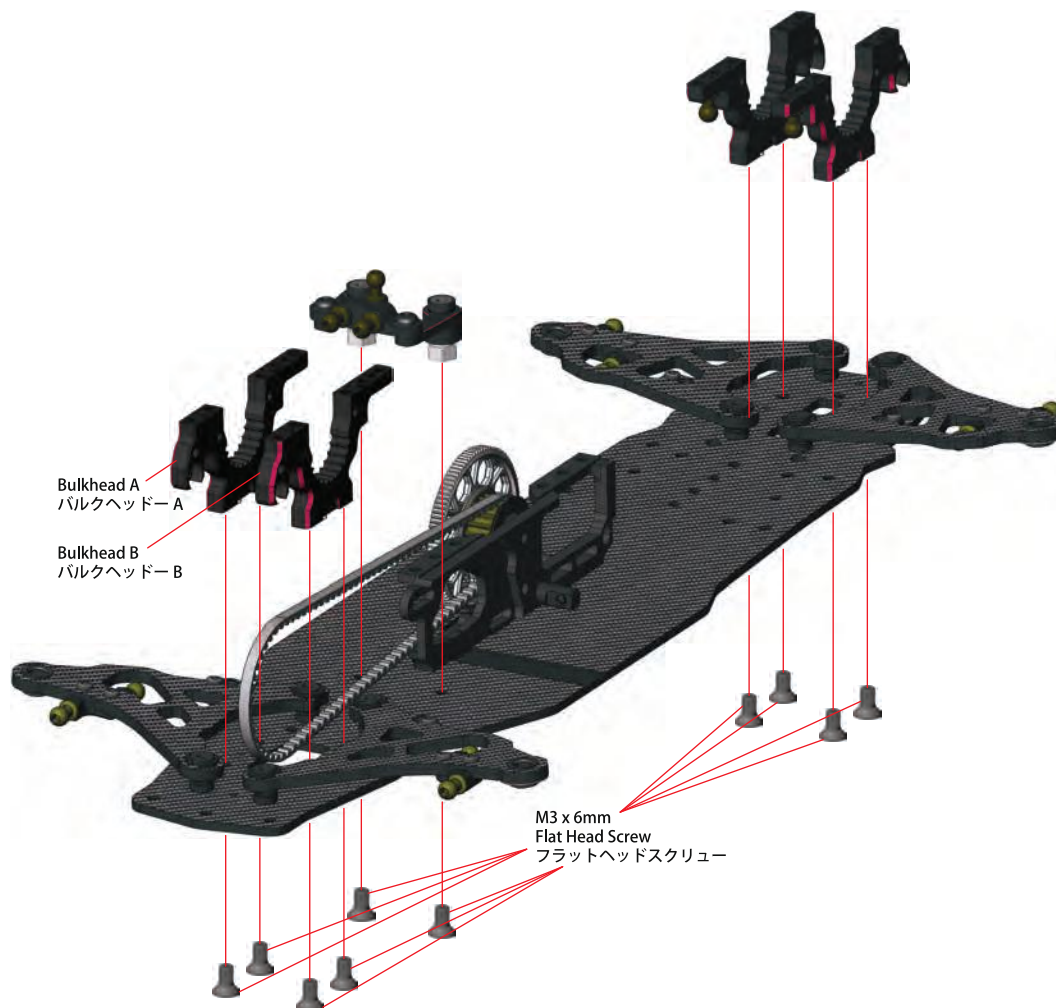

Watching the Drivetrain Installation click here

### 4. Drivetrain Installation / 駆動システムの取付け



#### Step 1

Cero Ultra Diff Bearing Housing High Profile  
セロウルトラ ディフベアリング ハウジング ハイプロフィール

#### Step 2



Cero Ultra Diff Bearing Housing High Profile  
セロウルトラ ディフベアリング ハウジング ハイプロフィール

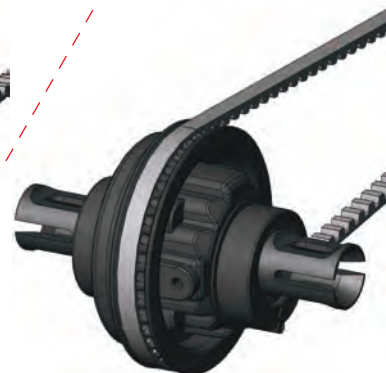
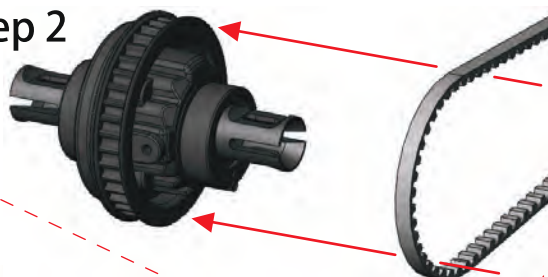

Assembled View  
組立図



## 4. Drivetrain Installation / 駆動システムの取付け

### Step 3

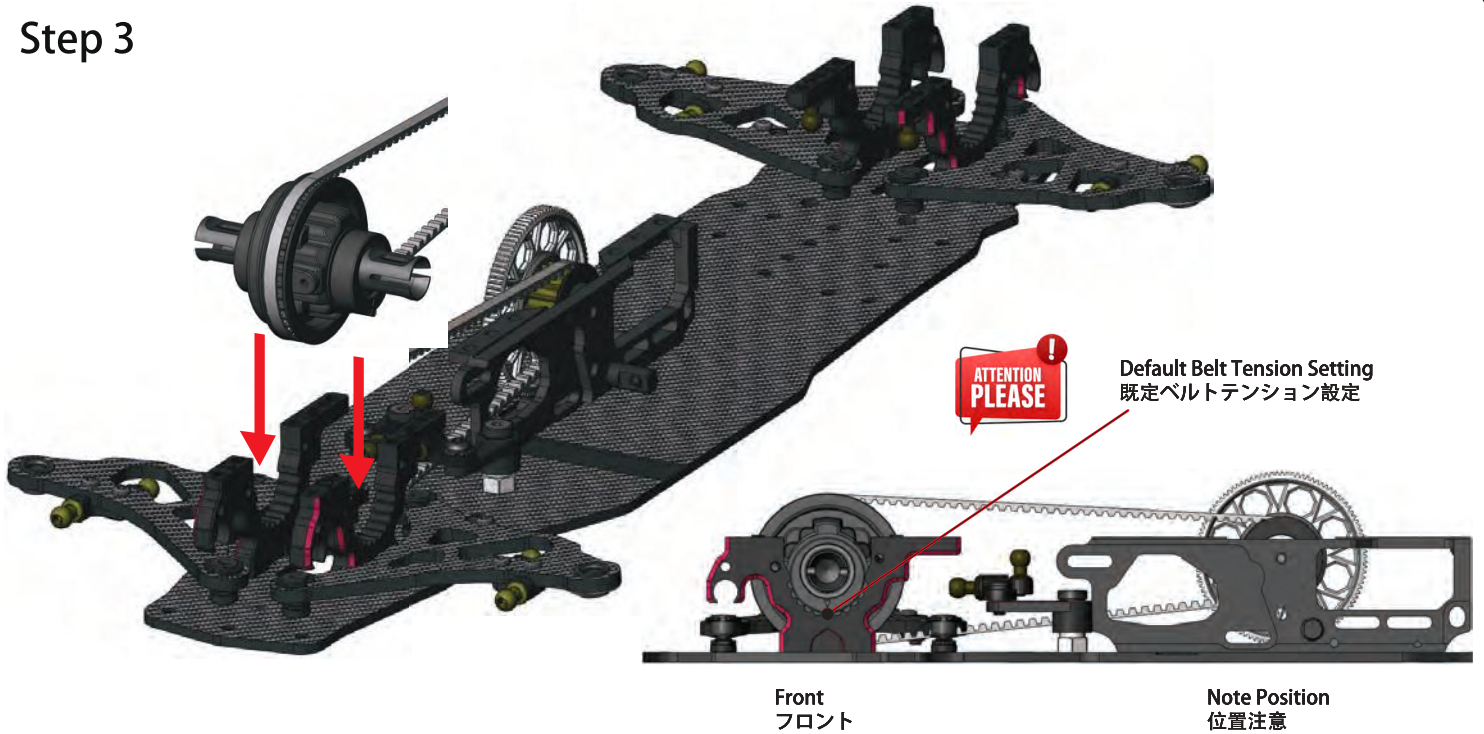

Watching the Front And Rear Shock Tower Assembly click here

## 5. Front And Rear Shock Tower Assembly フロント & リアショックタワーの取付け

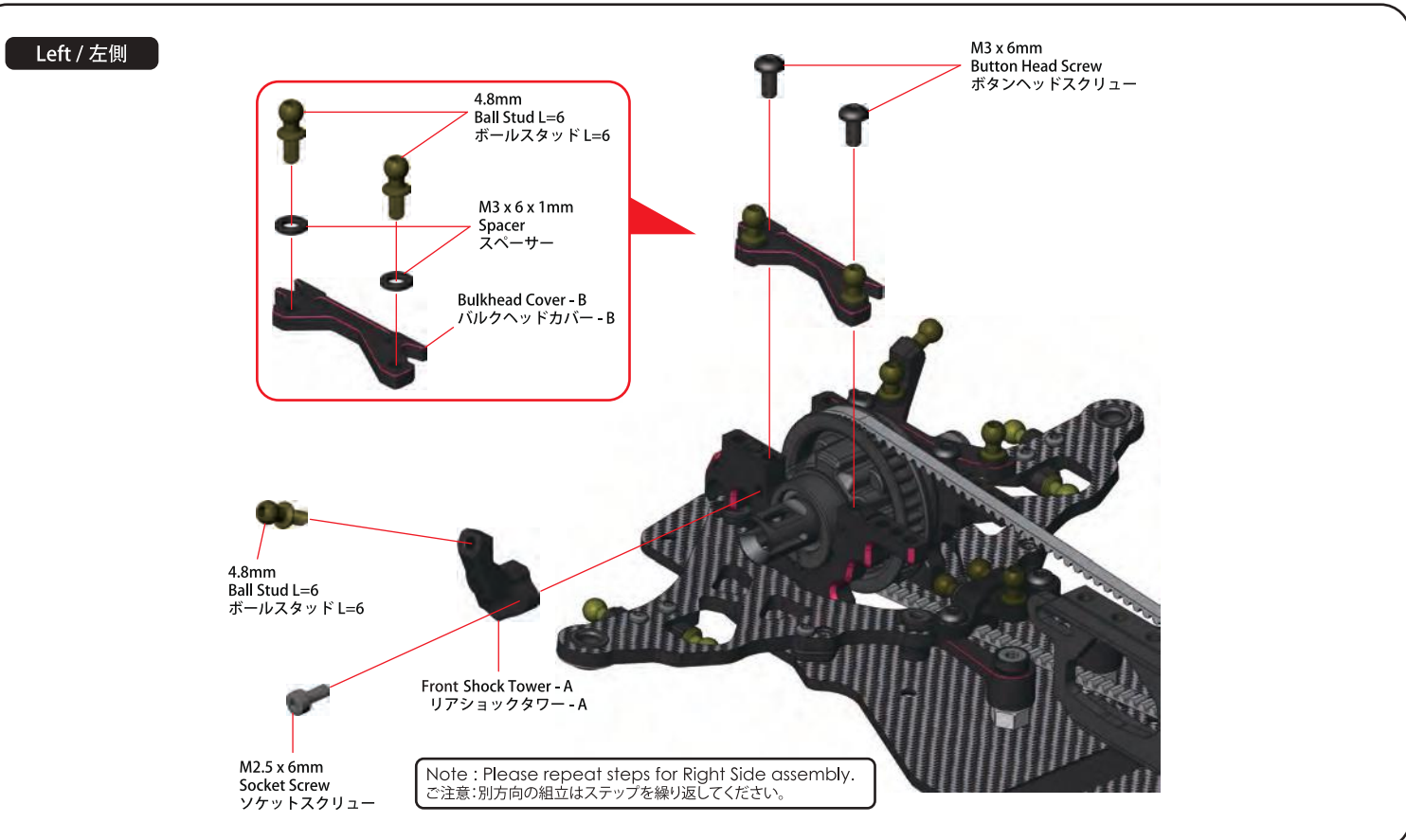

## 5. Front And Rear Shock Tower Assembly フロント & リアショックタワーの取付け



Left / 左側

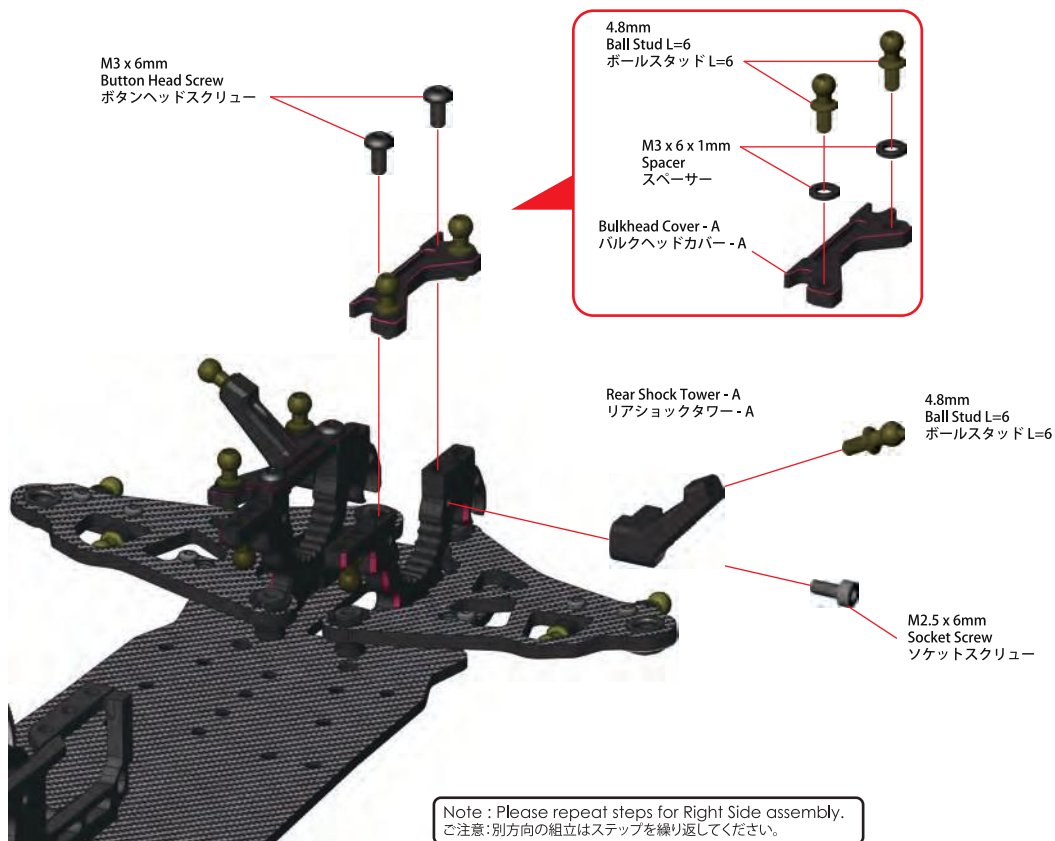

**BAG 4**

M3 x 4mm Set Screw (8)  
M3 x 4mm セットスクリュー (8)

4.8mm Stabilizer Ball (4)  
4.8mm スタビライザーボール (4)

Stabilizer Locker (4)  
スタビライザーロッカー (4)

M4 x 7 x 2.5mm Bearing (4)  
M4 x 7 x 2.5mm ベアリング (4)

4.8mm Ball Joint (4)  
4.8mm ボールジョイント (4)

M3 x 5mm Upper Deck Bolt Screw (4)  
M3 x 5mm アッパーデッキ ボルトネジ (4)

M3 x 6mm Button Head Screw (8)  
M3 x 6mm ボタンヘッドスクリュー (8)

M2.5 x 10mm Socket Screw (4)  
M2.5 x 10mm ソケットスクリュー (4)

Twist Bar 19mm (2)  
ツイストバー19mm (2)

1.1mm Stabilizer (1)  
1.1mm スタビライザー (1)

1.0mm Stabilizer (1)  
1.0mm スタビライザー (1)



Upper Deck (1)  
アッパーデッキ (1)





Watching the Front And Rear Stabilizer Assembly click here



## 6. Front And Rear Stabilizer Assembly フロント & リアスタビライザーの取付け

Front / フロント

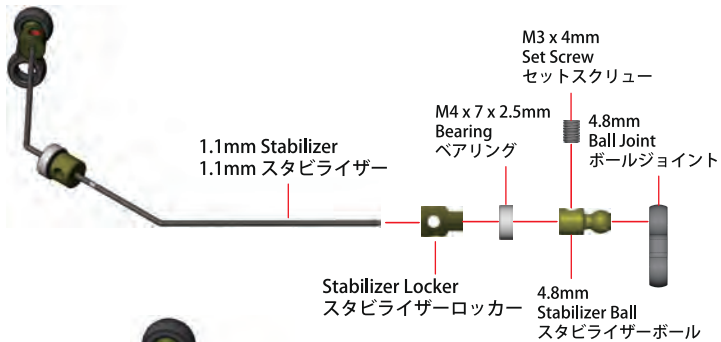

Assembled View  
組立図

ATTENTION PLEASE

Note: M3 x 4mm Set Screw does not need to be tighten, just need to slightly touching the stabilizer.

ご注意: M3 x 4mmセットスクリューはスタビライザーを強くロックしないでください。セットスクリューはスタビライザーと軽く当たったら、オーケーです。

M3 x 4mm Set Screw  
セットスクリュー

Rear / リア

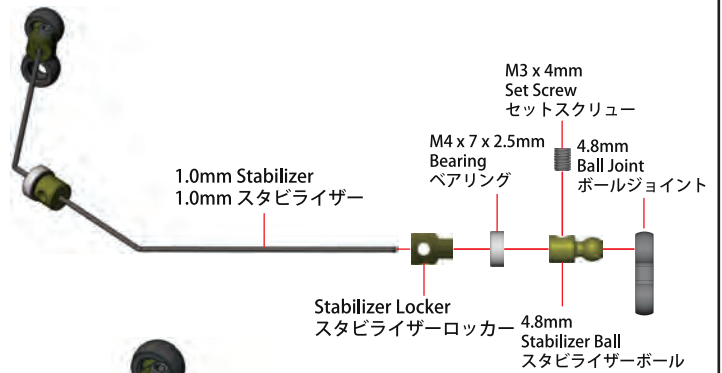

Assembled View  
組立図

ATTENTION PLEASE

Note: M3 x 4mm Set Screw does not need to be tighten, just need to slightly touching the stabilizer.

ご注意: M3 x 4mmセットスクリューはスタビライザーを強くロックしないでください。セットスクリューはスタビライザーと軽く当たったら、オーケーです。

M3 x 4mm Set Screw  
セットスクリュー





Watching the Upper Deck Installation click here



# 7. Upper Deck Installation アッパーデッキの取付け

Front / フロント

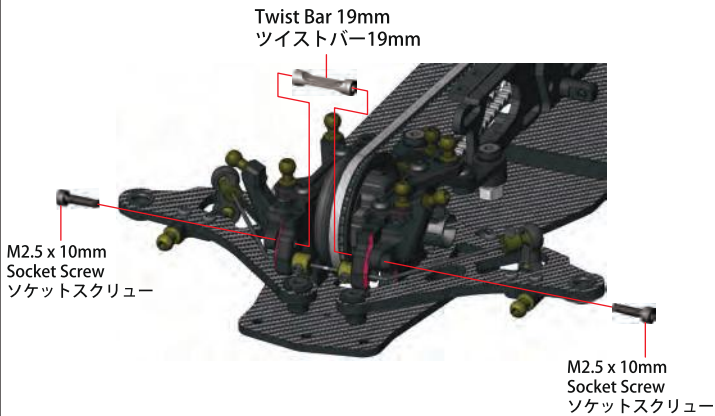

Rear / リア

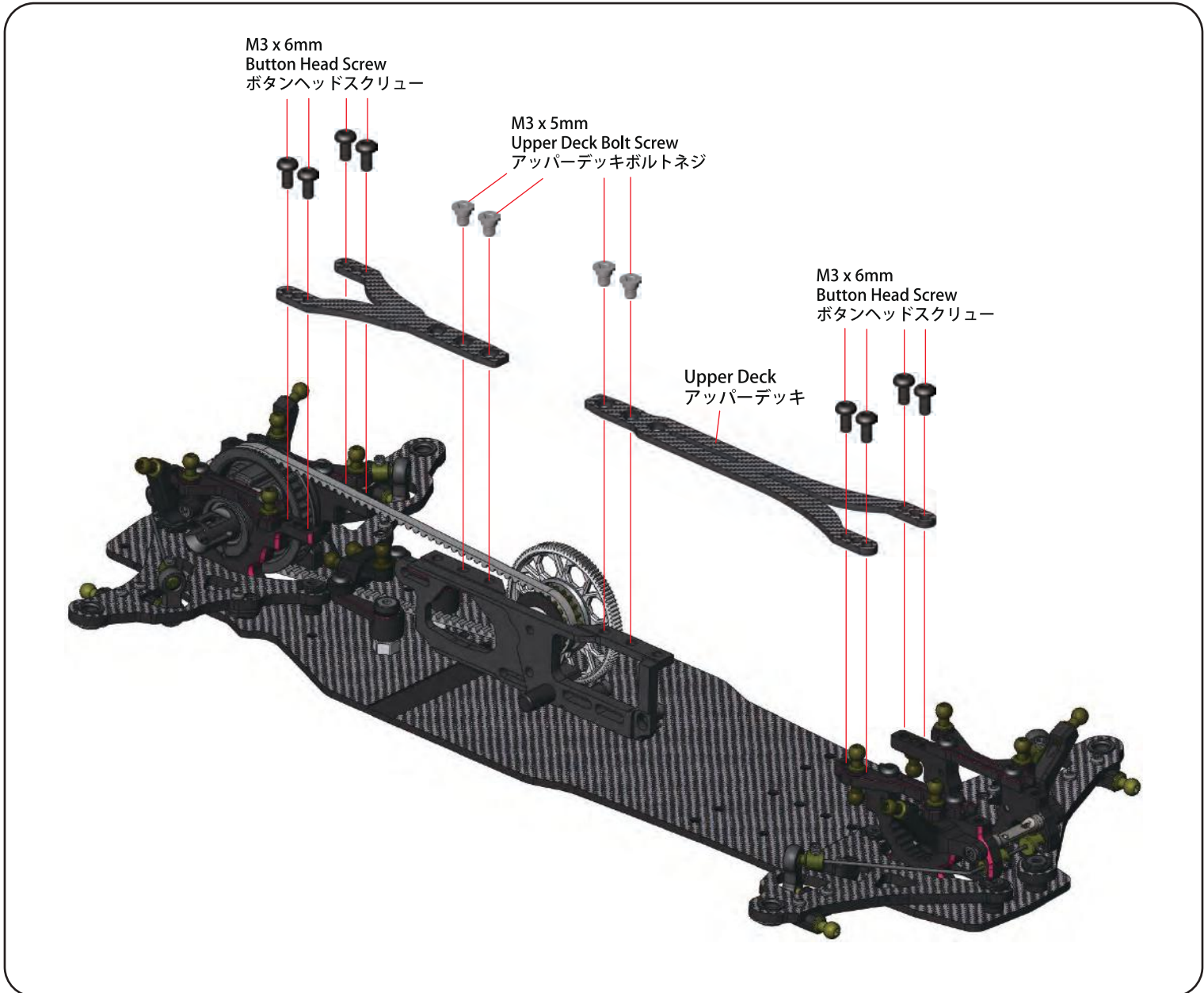
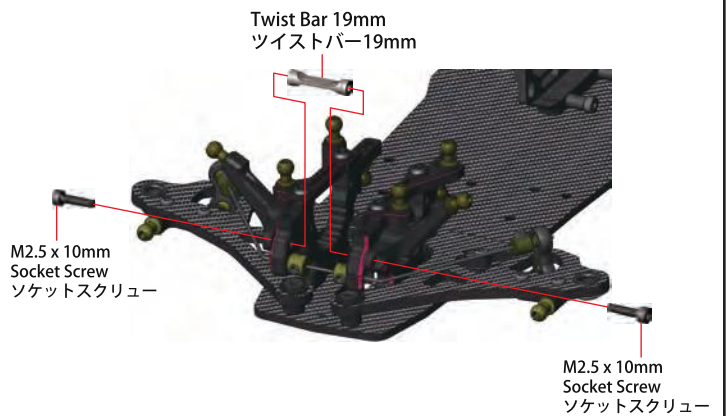



## BAG 5

M3 x 6mm Button Head Screw (6)  
M3 x 6mm ボタンヘッドスクリュー (6)

M3 x 12mm Button Head Screw (2)  
M3 x 12mm ボタンヘッドスクリュー (2)

M3 x 4mm Set Screw (2)  
M3 x 4mm セットスクリュー (2)

M3 x 6mm Set Screw (4)  
M3 x 6mm セットスクリュー (4)

M3 x 10mm Set Screw (4)  
M3 x 10mm セットスクリュー (4)

M4 x 16mm Turnbuckle (4)  
M4 x 16mm ターンバックル (4)

Cero Suspension Pivot Ball 4.8mm (2)  
セロ サスペンションピボットボール 4.8mm (2)

Cero Suspension Pivot Ball 5.2mm (8)  
セロ サスペンションピボットボール 5.2mm (8)

4.8mm Ball Stud L=9 (2)  
4.8mm ボールスタッド L=9 (2)

M3 x 5 x 1mm O-Ring (4)  
Oリング (4)

M3 x 6 x 3mm Spacer (10)  
M3 x 6 x 3mm スペーサー (10)

M6 x 10 x 3mm Bearing (8)  
M6 x 10 x 3mm ベアリング (8)

32mm Turnbuckle (2)  
32mm ターンバックル (2)

38mm Turnbuckle (2)  
38mm ターンバックル (2)

4.8mm x 16mm Ball End (8)  
4.8mm x 16mm ボールエンド (8)

KPI Outer Shaft (2)  
KPIアウターシャフト (2)



Cero Ultra Knuckle Plate - A (2) / B (2)  
セロウルトラナックルプレート A (2) / B (2)



Cero Ultra Outer Shaft Hub 3mm (4)  
セロウルトラアウターシャフトハブ3mm (4)



Cero SSK Shaft (2)  
セロSSKシャフト (2)



Cero Ultra Knuckle (4)  
セロウルトラナックル (4)



Cero Ultra Body Shield Upper -A (1) / B (1)  
セロウルトラボディシールドアッパー -A (1) / B (1)



4.8mm Suspension Pivot Bushing (8)  
4.8mm サスペンションピボットブッシング (8)



Upper Wishbone Spacer (8)  
アッパーウィッシュボーンスペーサー (8)



Front Upper Wishbone Ball Cap 5.2mm (4)  
フロントアッパーウィッシュボーンボールキャップ 5.2mm (4)



Cero Ultra Body Shield Upper 70mm (2)  
セロウルトラボディシールドアッパー 70mm (2)



Front Upper Wishbone A (1)  
フロントアッパーウィッシュボーン A (1)



Front Upper Wishbone B (1)  
フロントアッパーウィッシュボーン B (1)



Rear Upper Wishbone B (1)  
リアアッパーウィッシュボーン B (1)



Rear Upper Wishbone A (1)  
リアアッパーウィッシュボーン A (1)



Watching the Front And Rear Knuckle Assembly click here



# 9. Front And Rear Knuckle Assembly フロント & リアナックルの取付け

Left / 左側

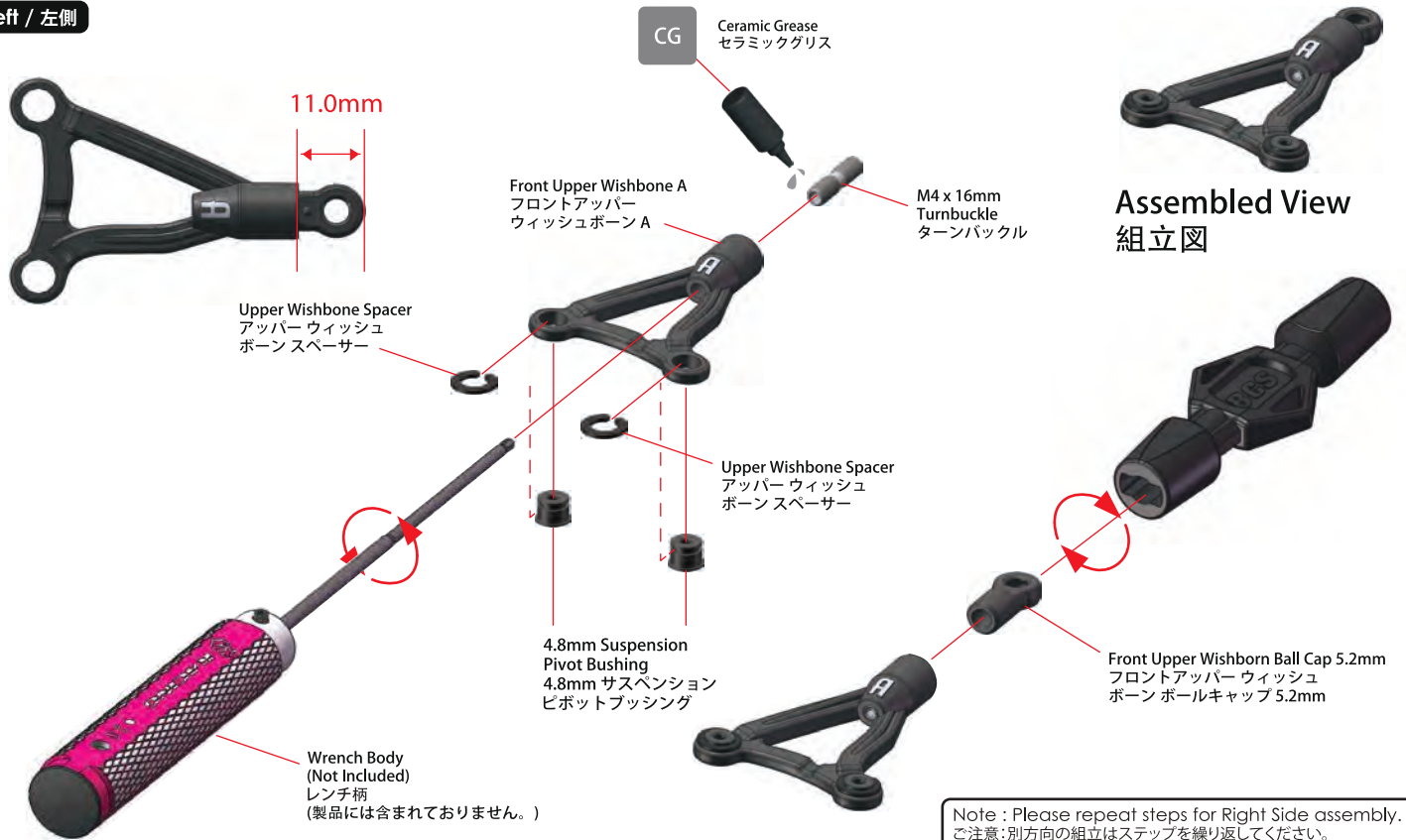

Note : Please repeat steps for Right Side assembly.  
ご注意: 別方向の組立はステップを繰り返してください。

Left / 左側

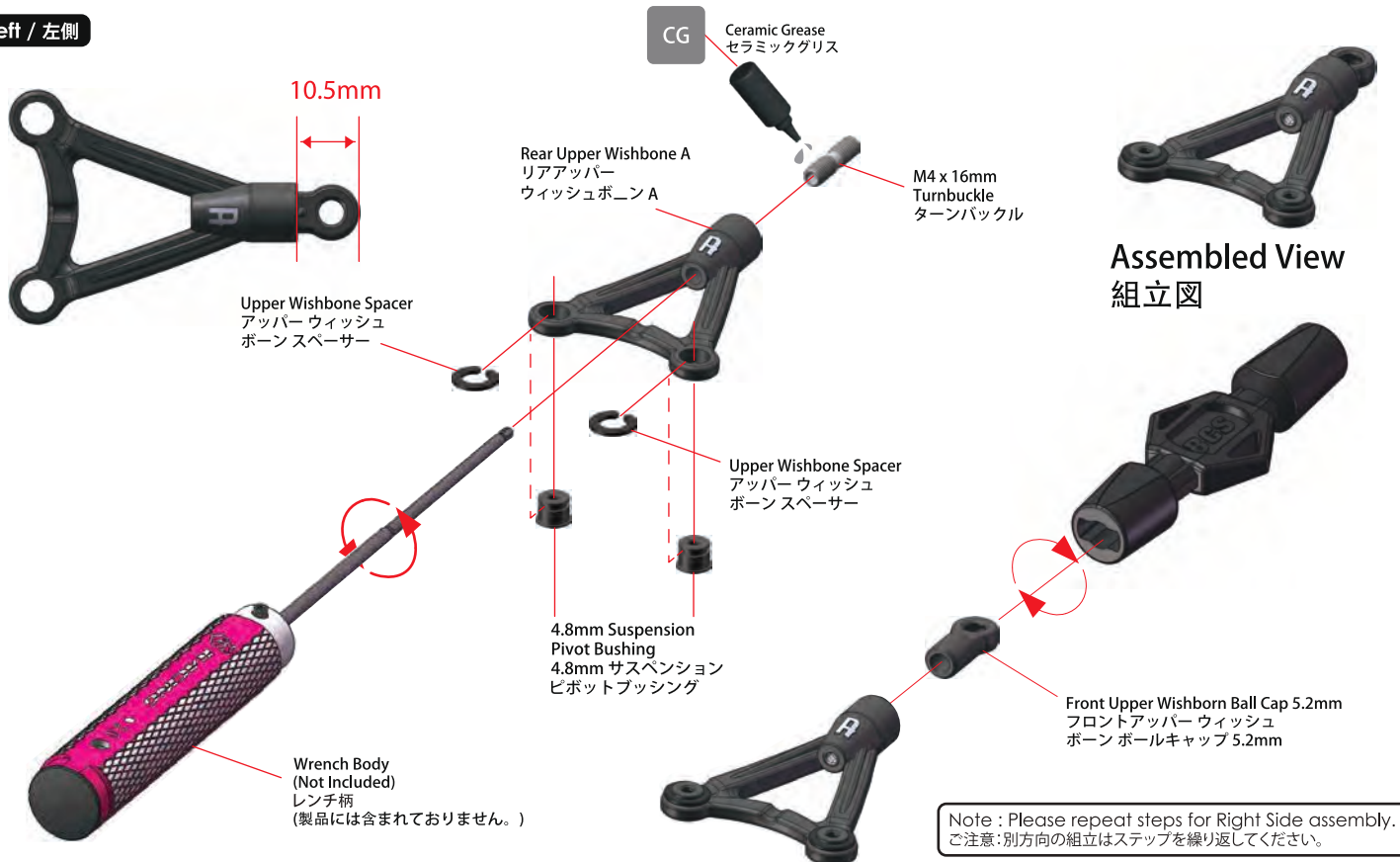

Note : Please repeat steps for Right Side assembly.  
ご注意: 別方向の組立はステップを繰り返してください。



# 8. Front And Rear Knuckle Assembly フロント & リアナックルの取付け



## Front Knuckle / フロント・ナックル

Left / 左側

### Step 1



### Step 2

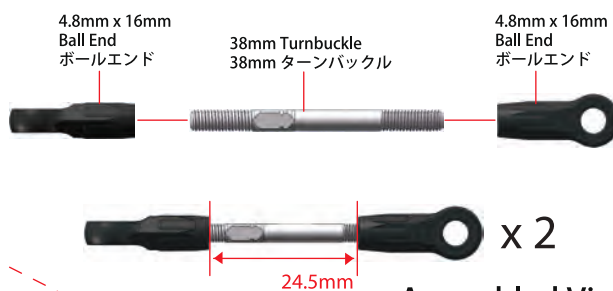

### Step 4

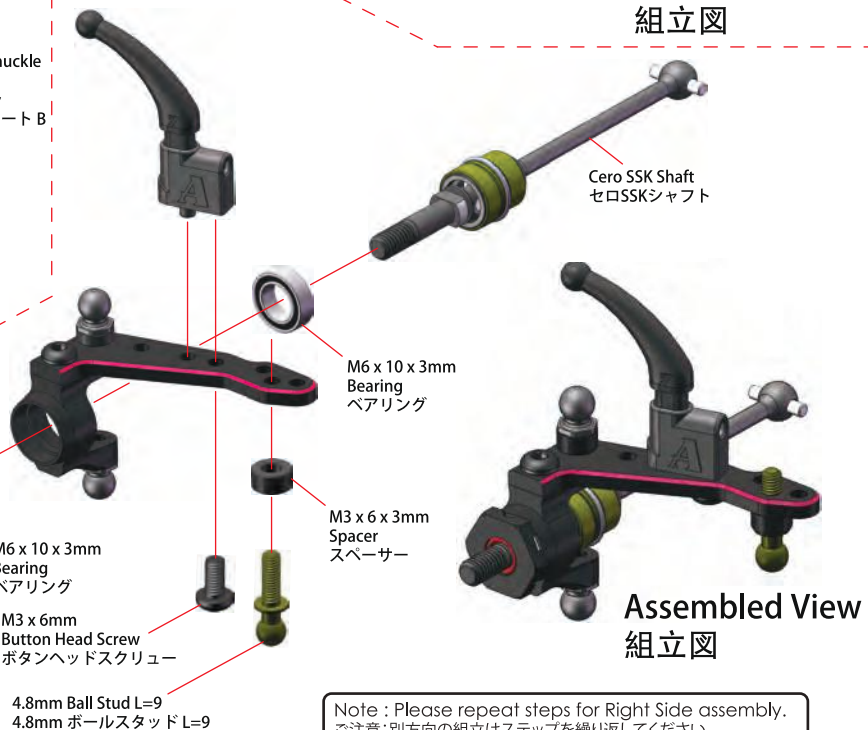

Note : Please repeat steps for Right Side assembly.  
ご注意: 別方向の組立はステップを繰り返してください。

### Step 3

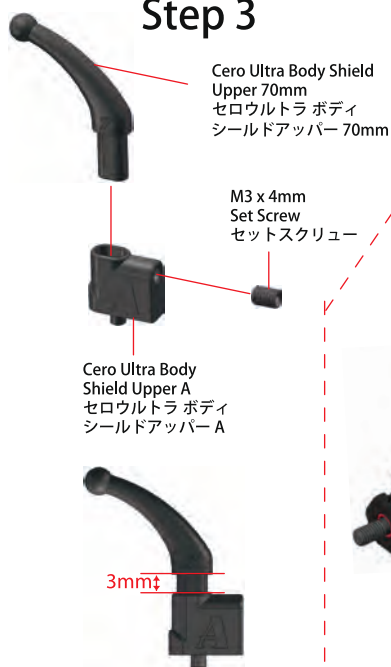

### Step 5

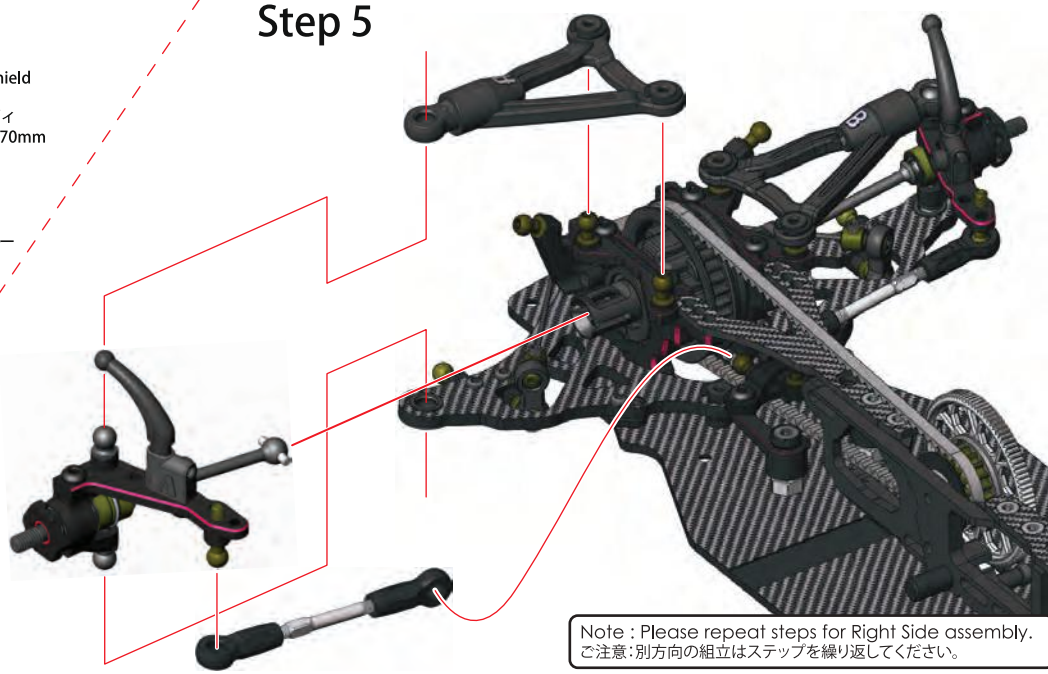

# 8. Front And Rear Knuckle Assembly フロント & リアナックルの取付け



## Rear Knuckle / リアナックル

Left / 左側

### Step 1

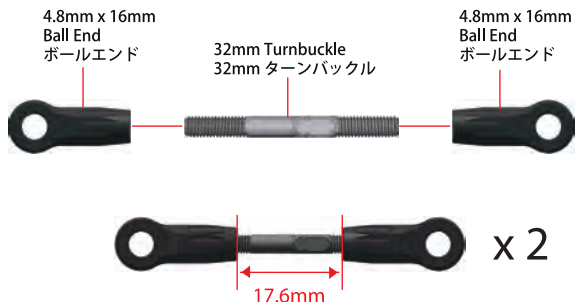

Assembled View  
組立図

### Step 2



### Step 3



Note : Please repeat steps for Right Side assembly.  
ご注意: 別方向の組立はステップを繰り返してください。

Assembled View  
組立図

### Step 4

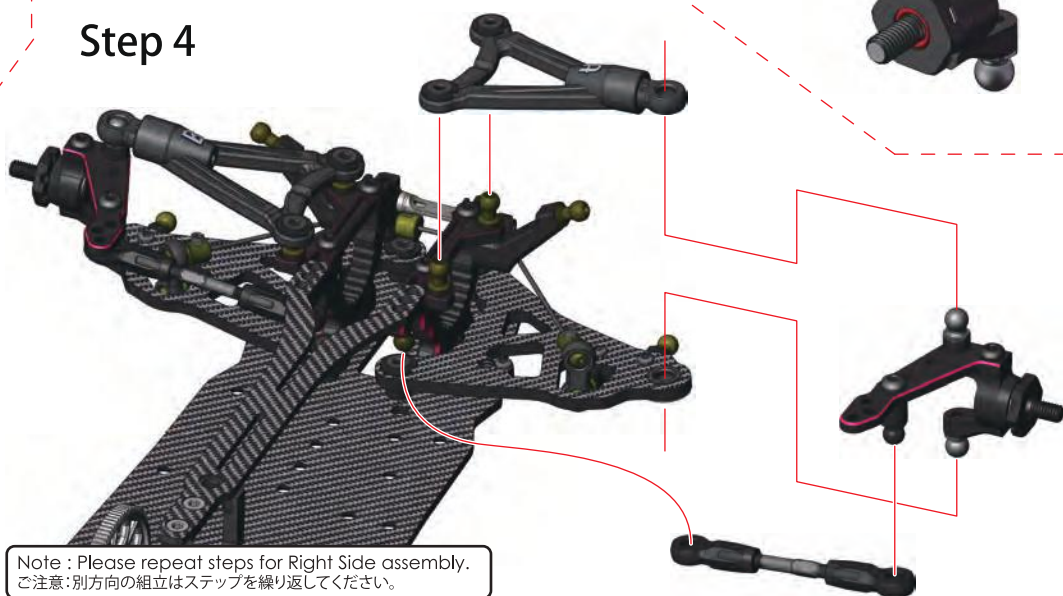



**BAG 6**

2.5 x 6 x 0.4mm E-Ring (8)  
2.5 x 6 x 0.4mm Eリング (8)

O-Ring Cover (4)  
Oリングカバー (4)

M2.9 x 1.9mm O-Ring (4)  
M2.9 x 1.9mm Oリング (4)

Shock Piston (4 Holes) (4)  
ショックピストン(4ホール) (4)

Shock Top Plastic Cap (4)  
ショックトップキャップ (4)

Bottom Cap (4)  
ボトムキャップ (4)

M3 x 22mm Shock Shaft (4)  
M3 x 22mm ショックシャフト (4)

Cero Big Bore Low Profile  
Absorber Ball Cap (4)  
セロビッグボアロープロファイル  
アブソーバーボールキャップ (4)

Upper Cover (4)  
アッパーカバー (4)



Shock Silicon Cap (4)  
ショックシリコンキャップ (4)

M12.5 x 1.5mm O-Ring (4)  
M12.5 x 1.5mm Oリング (4)

Aluminum Spring Base Cover 14mm (4)  
アルミスプリングベースカバー14mm (4)

Adjustable Ring (4)  
可調整リング (4)



M1.4 x 14 x 20.5mm 5.75T Spring (2)  
M1.4 x 14 x 20.5mm 5.75T スプリング (2)  
Yellow C2.7

Oil Shock Body (4)  
オイルショックボディ (4)

M1.4 x 14 x 20.5mm 6.0 T Spring (2)  
M1.4 x 14 x 20.5mm 6.0 T スプリング (2)  
White C2.6



Watching the Oil Damper Assembly click here

## 9. Oil Damper Assembly / オイルダンパーの取付け

**Step 1**

Shock Piston (4 Holes)  
ショックピストン(4ホール)

2.5 x 6 x 0.4mm E-Ring  
Eリング

M3 x 22mm Shock Shaft  
ショックシャフト

2.5 x 6 x 0.4mm E-Ring  
Eリング

**Step 5**

10mm

Please pre-thread the ball end hole by using a M3 Screw.  
シリコンオイルを入れる前に、先にM3タイピングツールを使って、一度ボールキャップホールにタップしてください。

**Step 2**

M12.5 x 1.5mm O-Ring  
M12.5 x 1.5mm Oリング

Oil Shock Body  
オイルショックボディ

Adjustable Ring  
可調整リング

**Step 4**

Cero Big Bore Low Profile Absorber Ball Cap  
セロビッグボアロープロファイルアブソーバーボールキャップ

**ATTENTION PLEASE**

CORRECT 正確

INCORRECT 不正確

**Step 3**

CG Ceramic Grease  
セラミックグリス

O-Ring Cover  
Oリングカバー

Bottom Cap  
ボトムキャップ

M2.9 x 1.9mm O-Ring  
Oリング



# 9. Oil Damper Assembly / オイルダンパーの取付け

**#450 Oil**  
#450 Silicone Oil  
#450 シリコンオイル

**Upper Cover**  
アッパーカバー

**Shock Top Plastic Cap**  
ショックトップキャップ

**Shock Silicon Cap**  
ショックシリコンキャップ

ATTENTION PLEASE

1. Fully extend the shock shaft until piston is at the bottom of shock body, while holding the shock upright fill shock oil to the level shown on the diagram to the left.  
ショックシャフトを引いて、ピストンがショックボディの奥までにして下さい。垂直にショックシャフトを引いて、ショックオイルを左図に示すように注入して下さい。
2. Slowly compress and extend shock shaft to remove any air bubbles under the piston. 気泡がトップへ浮かれるように、ピストンを上下に移動して下さい。気泡がなくなるまで、ピストンの移動を続けて下さい。
3. Fully extend shock shaft, top up shock oil if necessary and allow to rest for 5 minutes or until all air bubbles have been removed. 再度ショックシャフトを引いて、ピストンがショックボディの奥までにして下さい。必要であれば、ショックオイルを補充して下さい。気泡が出るように、5分くらいショックを置いて下さい。
4. Install Silicon Cap at an angle as shown in diagram below and bleed out any excess oil. ショックシリコンキャップを斜めに、ショックボディに取り付けて下さい。少量のオイルが漏れて来るのが正常の状況です。
5. Fully tighten the cap and clean off any excess oil. キャップをしっかり取り付けると確かめて、漏れたオイルを洗って下さい。

✗ INCORRECT  
不正確

✓ CORRECT  
正確

Install shock silicon cap on to shock body in an angle as shown, it is normal for excess oil to leak out. ショックボディにショックシリコンキャップを取り付けるときは、少量のオイルが漏れます。それは正常の状況です。

Front / フロント

M1.4 x 14 x 20.5mm 5.75T Spring (Yellow C2.7) スプリング

Aluminum Spring Base Cover 14mm  
アルミスプリングベースカバー14mm

Assembled View  
組立図

Rear / リア

M1.4 x 14 x 20.5mm 6.0T Spring (White C2.6) スプリング

Aluminum Spring Base Cover 14mm  
アルミスプリングベースカバー14mm

Assembled View  
組立図



**BAG 7**

- M3 x 3mm Set Screw (1)  
M3 x 3mm セットスクリュー (1)
- M3 x 6mm Flat Head Screw (4)  
M3 x 6mm フラットヘッドスクリュー (4)
- M3 x 8mm Flat Head Screw (2)  
M3 x 8mm フラットヘッドスクリュー (2)
- M3 x 6mm Button Head Screw (4)  
M3 x 6mm ボタンヘッドスクリュー (4)
- M3 x 12mm Button Head Screw (3)  
M3 x 12mm ボタンヘッドスクリュー (3)
- 28mm Turnbuckle (1)  
28mm ターンバックル (1)
- 3mm Flat Head Washer (2)  
3mm フラットヘッドワッシャー (2)
- M3 x 6 x 1.5mm Spacer (1)  
M3 x 6 x 1.5mm スペーサー (1)
- M3 x 6 x 3mm Spacer (2)  
M3 x 6 x 3mm スペーサー (2)
- M5.5 x 10mm Hex Post (3)  
M5.5 x 10mm 六角ポスト (3)
- M3 Nuts (1)  
M3 ナット (1)
- 4.8mm Ball Stud L=6 (1)  
4.8mm ボールスタッド L=6 (1)
- 4.8mm x 16mm Ball End (2)  
4.8mm x 16mm ボールエンド (2)
- Battery Post 35MM (1)  
バッテリーポスト 35MM (1)
- M3 x 18mm Flat Head Screw (2)  
M3 x 18mm フラットヘッドスクリュー (2)
- Graphite Upper Battery Plate (2)  
グラファイトアップパーバッテリープレート (2)
- Cero Servo Mount (1)  
ゼロ サーボマウント (1)
- Motor Adaptor (1)  
モーターアダプター (1)
- Graphite Battery Plate (1)  
グラファイトバッテリープレート (1)



Watching the RC Unit Installation click here



## 10. RC Unit Installation / RCユニットの取り付け

### Step 1

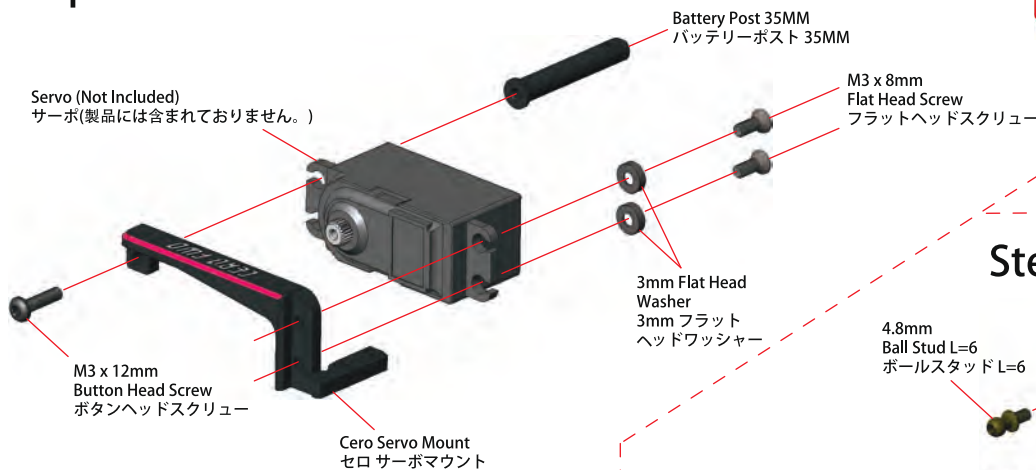

### Step 3

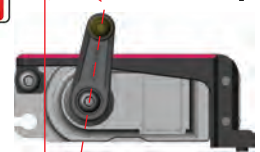

### Step 2



# 10. RC Unit Installation / RCユニットの取り付け

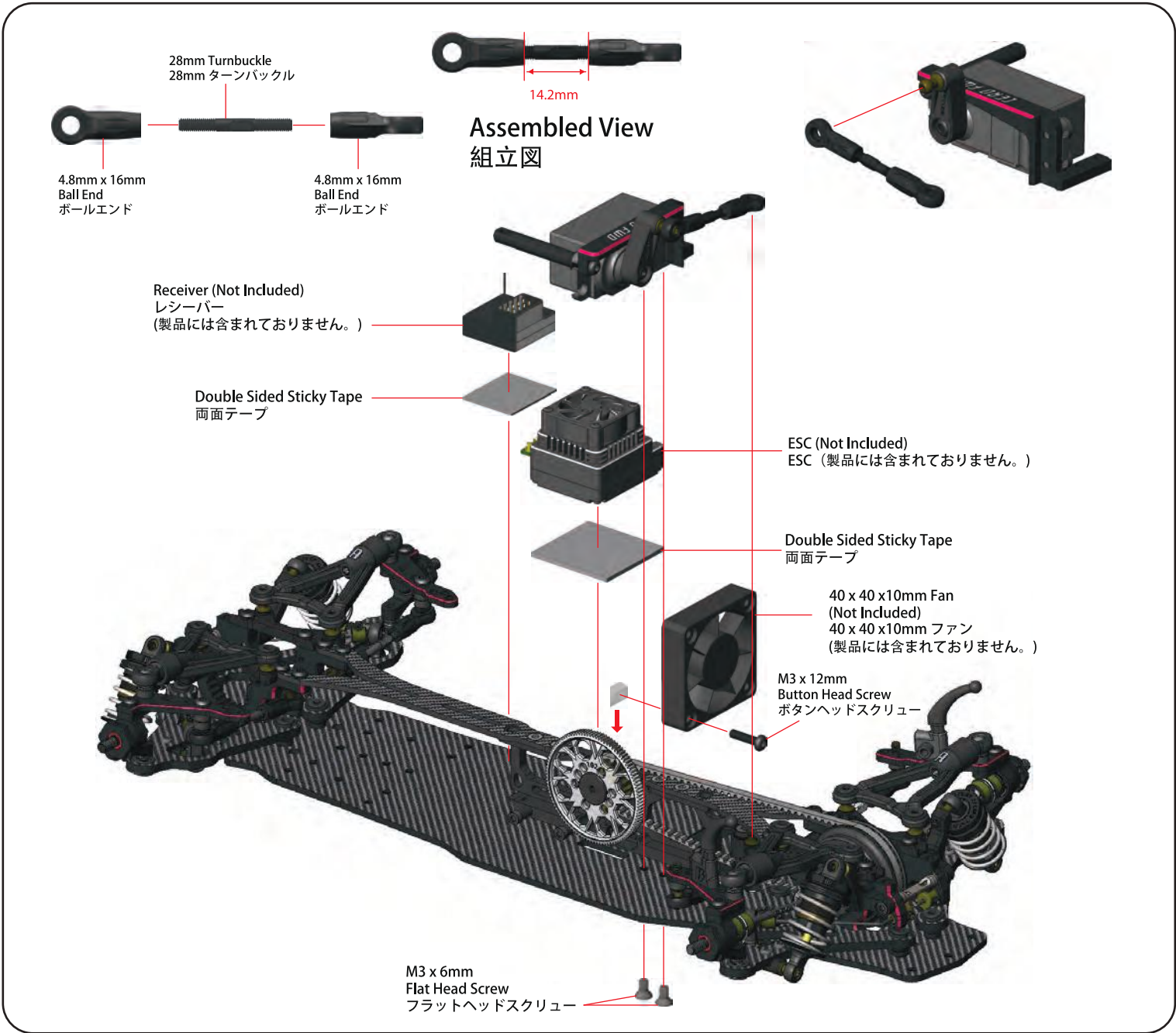

**Cable Duct At The Green Zone**  
グリーン部分がケーブル管路です。  
**Pinion Gear Matching By The Slide Gap**  
スライドギャップでピニオンギアを調整します。

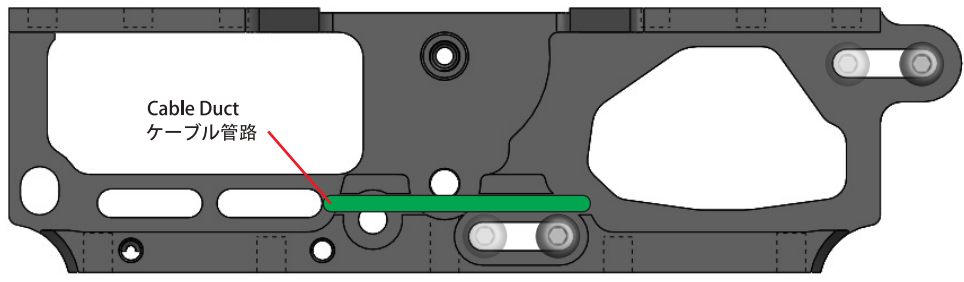



# 10. RC Unit Installation / RCユニットの取り付け

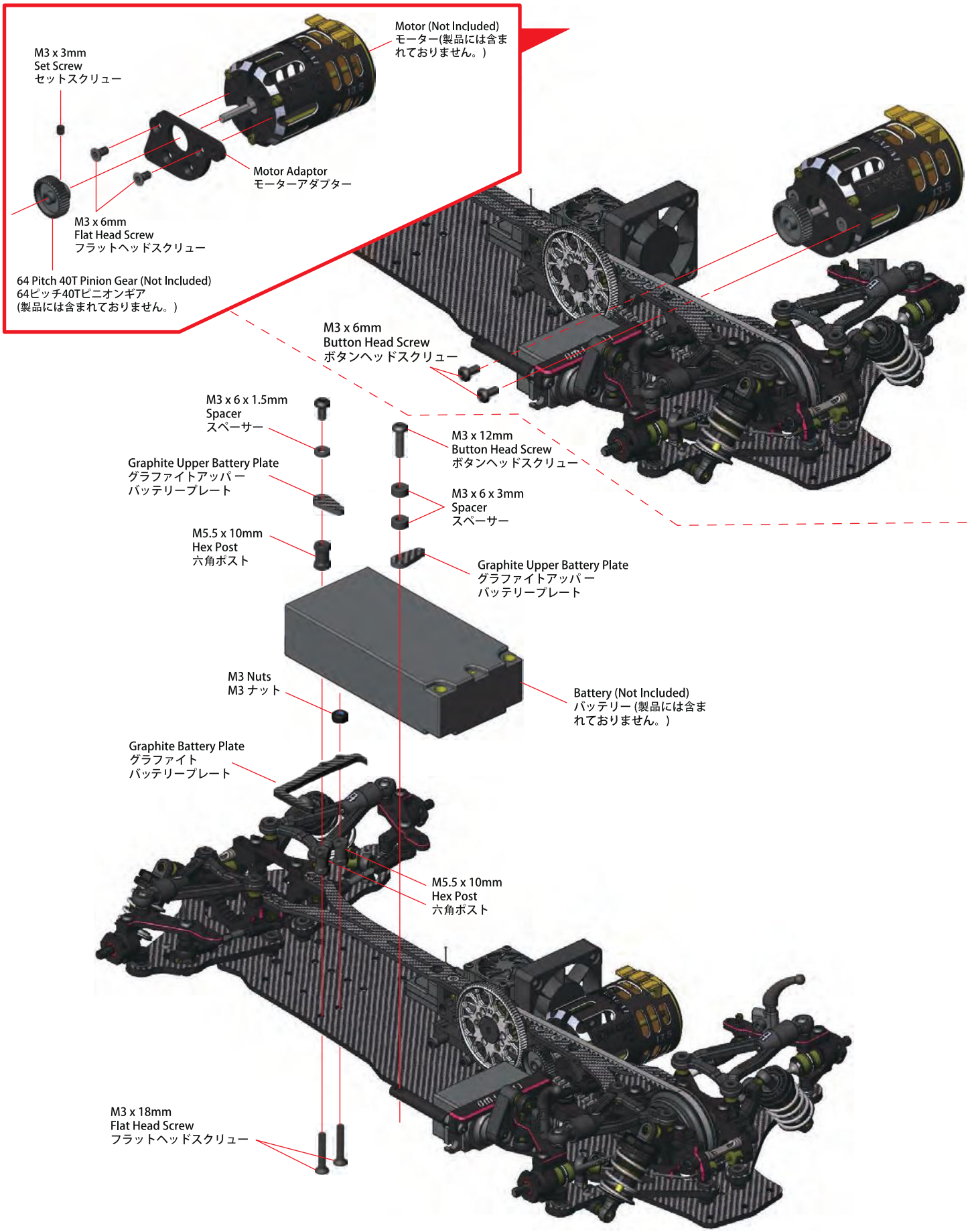



M3 x 6mm Button Head Screw (4)  
M3 x 6mm ボタンヘッドスクリュー (4)

M3 x 8mm Button Head Screw (2)  
M3 x 8mm ボタンヘッドスクリュー (2)

M3 x 10mm Button Head Screw (2)  
M3 x 10mm ボタンヘッドスクリュー (2)

M3 x 8mm Flat Head Screw (4)  
M3 x 8mm フラットヘッドスクリュー (4)

Front Body Post (2) Cut / カット  
フロントボディーポスト (2)

Rear Body Post (2) Cut / カット  
リアボディーポスト (2)



Brass Bumper 80G (1)  
ブラシバンパー 80G (1)

Flanged Nut - 4mm (4)  
フランジナット - 4mm (4)



Cero Rear Graphite Body Plate (1)  
セロ リアグラファイトボディプレート (1)



Foam Bumper (1) Cut / カット  
フォームバンパー (1)



Bumper (1)  
バンパー (1)



Upper Bumper Holder (1)  
アッパーバンパーホルダー (1)



Aluminum Upper Bumper (1)  
アルミアッパーバンパー (1)



Watching the Front And Rear Body Post Assembly click here

## 12. Front And Rear Body Post Assembly フロント & リアボディーポストの取付け

Front / フロント

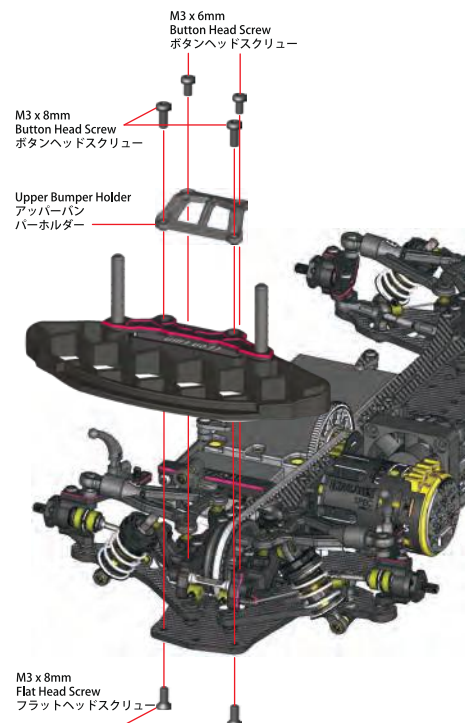
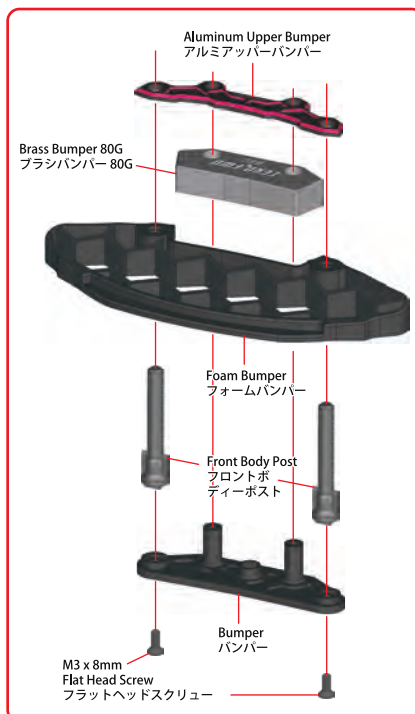



## 12. Front And Rear Body Post Assembly フロント & リアボディーポストの取付け

Rear / リア

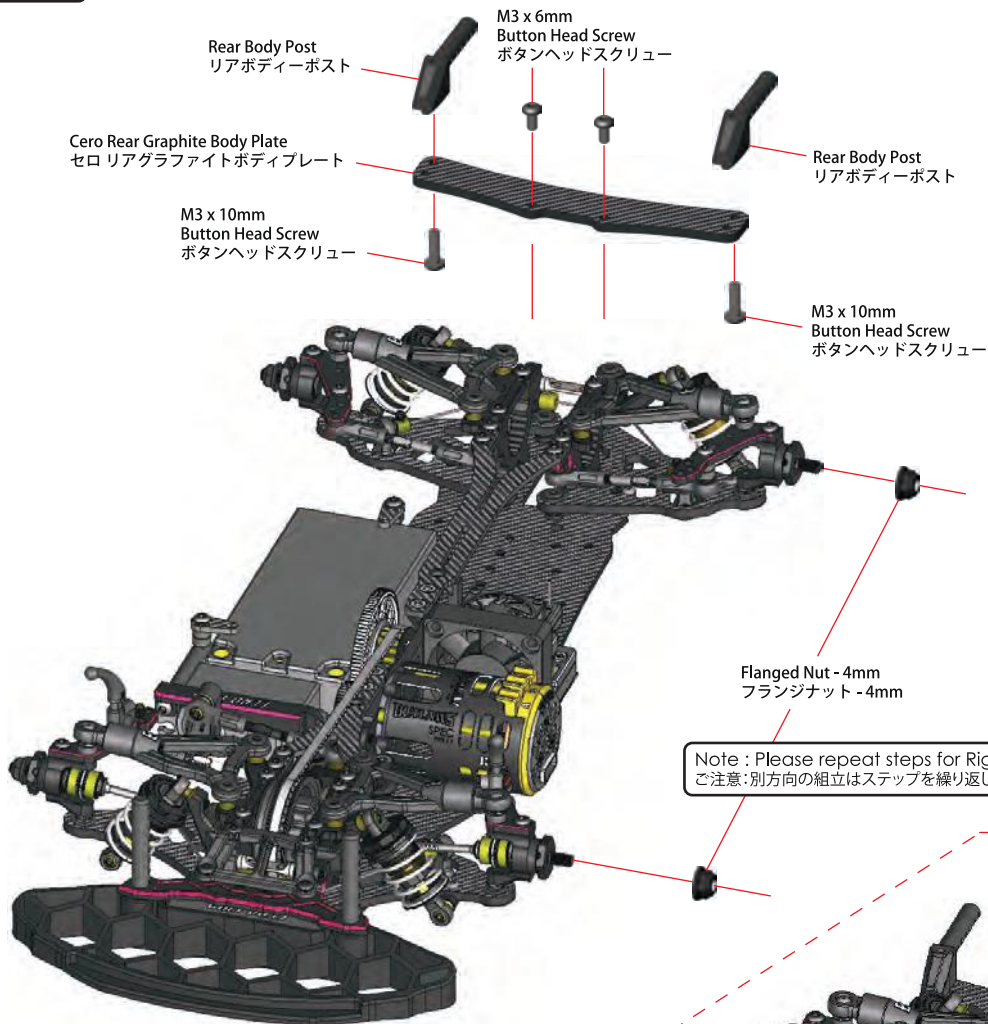

Note : Please repeat steps for Right Side assembly.  
ご注意: 別方向の組立はステップを繰り返してください。

Final Assembled View  
完成図

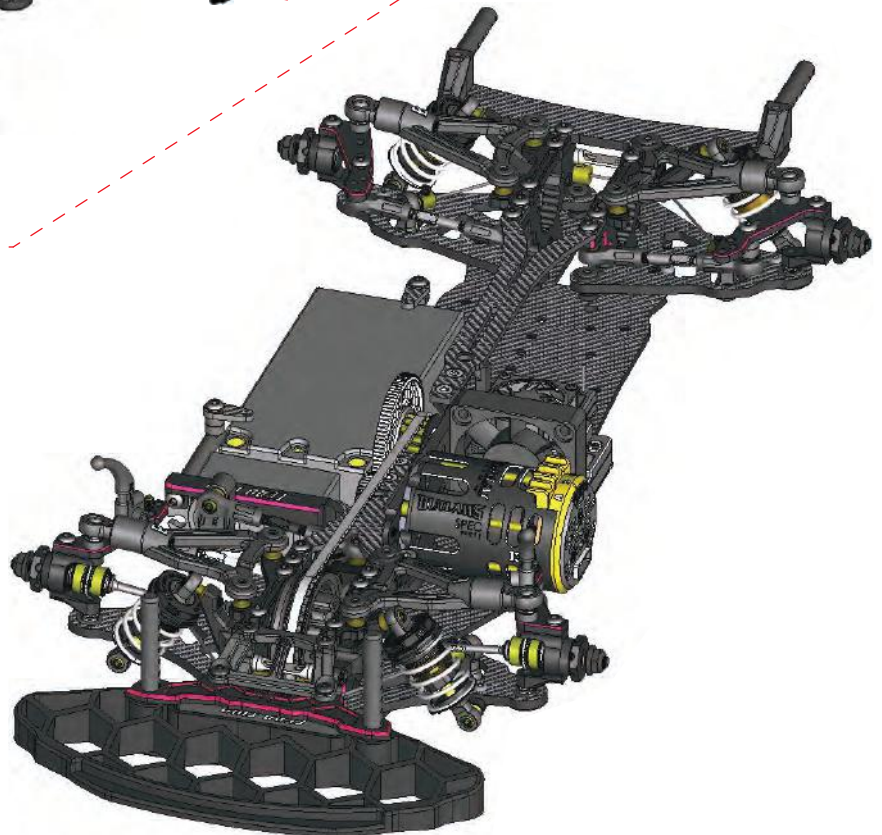



# EERO FWD

## 1/18 SCALE RADIO CONTROL FWD CHASSIS SETUP SHEET

DRIVER (賽員)

DATE 15 / 10 / 2022

FINAL POSITION (決賽成績)

BEST LAP (最佳圈數)

CIRCUIT (賽道)

PYC

CLASS (組別)

BLINKY

PLACE (地點)

INDOOR (室內)

OUTDOOR (室外)

OPEN STOCK

TRACK (場地)

ASPHALT (瀝青)

CARPET (地毯)

MODIFY

TRACTION (抓着力)

HIGH (高)

MEDIUM (中)

LOW (低)

TRACK CONDITION (場地狀況)

FLAT (平坦)

BUMPY (顛簸)

FRONT (前方)

**GEAR DIFF** (齒輪差速器)

SPOOL (直軸)

GEAR (齒式)

WT / G

PUDDY (泥膠)

RIDE 43°

**BODY SHIELD ALLOWED**  YES  NO

UPPER KINGPIN 3mm

HEX THICKNESS 3.5mm

BUMP 3mm

STEER 3mm

UPPER LINKAGE INNER SPACER 1mm

UPPER BEARING HOUSING

LOWER BEARING HOUSING

**ABSORBER 減震器**

OIL (油濃度) # 450

PISTON (活塞) 2 3 ④ HOLES 1.1mm

SPRING (彈簧) 3Racing Yellow

BLADDER FORM (油壓頂部海綿) YES  NO

REBOUND (彈芯) 0%

CASTER (傾角) 4°

**RIDE HEIGHT** (離地距) 5.0mm

**CAMBER ANGLE** (外傾角) 1.5°

**SWAY BAR** (防傾桿) 1.1mm

**DROOP** (油壓行程) 1.6mm

**DOWNSTOP** (擺臂止限位) 6.0mm

**TOE ANGLE** (束角) -1°

**ABSORB SPACER** 0mm

**TWIST BAR PLACED**  HORIZONTAL  VERTICAL

**ROLLING SHIMS** 2mm

**ACKERMAN SPACER** 1mm

**LOWER WISHBONE SHIMS** 2mm

REAR (後方)

HEX THICKNESS 3.5mm

ROLLING SHIMS 2mm

LOWER WISHBONE SHIMS 2mm

ABSORB SPACER 0mm

**TWIST BAR PLACED**  HORIZONTAL  VERTICAL

**ARS SPACER** 4mm

**BODY SHIELD ALLOWED**  YES  NO

UPPER LINKAGE INNER SPACER 1mm

UPPER BEARING HOUSING

LOWER BEARING HOUSING

**ABSORBER 減震器**

OIL (油濃度) # 450

PISTON (活塞) 2 3 ④ HOLES 1.0mm

SPRING (彈簧) 3Racing White

BLADDER FORM (油壓頂部海綿) YES  NO

REBOUND (彈芯) 0%

CASTER (傾角) 0°

**RIDE HEIGHT** (離地距) 5.0mm

**CAMBER ANGLE** (外傾角) 1.5°

**SWAY BAR** (防傾桿) 1.0mm

**DROOP** (油壓行程) 1.8mm

**DOWNSTOP** (擺臂止限位) 5.6mm

**TOE ANGLE** (束角) 2°

OTHER (其他)

**UPPER DECK SCREWED POSITIONING**

MOTOR MOUNT SCREWED POSITIONING

**REAR BODY POST PLACED**  HORIZONTAL  VERTICAL

**SCREWED**  YES  YES USED SET SCREW  NO

FRONT THREAD 188mm

REAR THREAD 187mm

WHEELBASE 257mm

WEIGHT 1320g

COMMENT:

FRONT (前方)	REAR (後方)
TIRE (輪胎) Rush	Rush
COMPOUND (胎膠) 36X	36X
INSERT (插片) SET	SET
WHEEL (輪圈) SET	SET
TIRE TREATMENT (胎油) Trinity Monster	Trinity Monster

SPUR GEAR (大減齒) 88 T	64 PITCH	PINION GEAR (啮打齒) 42 T
MOTOR (馬達) MAGNUM 13.5	BATTERY (電池) IP 6000 MAH	
ESC (電調) HW XR10 Stock	SERVO (伺服器) Power HD R15	
BODY (車殼) Twister	WING (風翼) Std	
FINAL DRIVE RATIO (齒比) [SPUR / PINION x 1.9] : 1 = 3.98		





# Spare Parts & Optional Parts / スペアパーツ & オプションパーツ



3RAC-BE4816/V3 ¥250  
4.8mm Ball Cap Set  
- 16mm\_V3  
4.8mm ボールキャップセット  
- 16mm V3



3RAC-BS4804/TE ¥680  
7075 Aluminum 4.8mm HEX Ball Stud  
H=4 (4pcs) - Teflon Coated  
4.8mmアルミボールスタッド長4mm  
- 4pcs(テフロンコーティング)



3RAC-BS4806/TE ¥1530  
7075 Aluminum 4.8MM Ball Stud  
L=6 (10 pcs) - Teflon Coated  
7075アルミ4.8MM ボールスタッド長  
6mm(10pcs) - テフロンコーティング



3RAC-ER1003 ¥250  
E-Clip 1.0 x 3 x 0.2  
- 10pcs  
E-クリップ 1mm(内径) x 3mm  
(外径) x 0.2mm(厚み) - 10枚



3RAC-ER2506 ¥150  
E-Clip 2.5 x 6 x 0.4  
- 10pcs  
E-クリップ 2.5mm(内径) x 6mm  
(外径) x 0.4mm(厚み) - 10枚

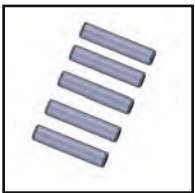

3RAC-PN2010 ¥150  
M2 x 10mm Steel Pin  
- 5pcs  
M2 x 10mm スチールピン  
- 5枚

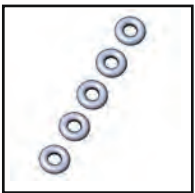

3RAC-P3 ¥250  
P3 O Ring (2.9 X 1.9mm)  
(5pcs)  
P3 O-リング (2.9 X 1.9mm)  
(5pcs)



SAK-40B ¥310  
Universal Shaft Roller For  
3racing Sakura  
3レーシング・Sakura用ユニ  
バーサルシャフトローラー



SAK-50 ¥760  
Body Post & Bumper For  
3racing Sakura  
3レーシング・Sakura用  
ボディポスト&バンパー



SAK-A509 ¥850  
Stabilizer Locker for  
Sakura Advance  
Sakura Advance用  
スタビライザーロッカー



SAK-A538 ¥3390  
M1.4 x 14 x 20.5  
Spring Set  
M1.4 x 14 x 20.5  
スプリングセット



SAK-A538/BK ¥510  
M1.4 x 14 x 20.5\_4.25T  
C3.40 (2 pcs)\_Black  
M1.4 x 14 x 20.5\_4.25T スプ  
リング (2個入り)-ブラック



SAK-A538/BU ¥510  
M1.4 x 14 x 20.5\_5.0T  
C2.95 (2 pcs)\_Blue  
M1.4 x 14 x 20.5\_5.0T スプ  
リング (2個入り)-青い



SAK-A538/CL ¥510  
M1.4 x 14 x 20.5\_6.5T  
C2.40 (2 pcs)\_Clear  
M1.4 x 14 x 20.5\_5.0T スプ  
リング (2個入り)-クリア



SAK-A538/GR ¥510  
M1.4 x 14 x 20.5\_5.25T  
C2.80 (2 pcs)\_Green  
M1.4 x 14 x 20.5\_5.25T スプ  
リング (2個入り)-グリーン



SAK-A538/GY ¥510  
M1.4 x 14 x 20.5\_6.25T  
C2.50 (2 pcs)\_Grey  
M1.4 x 14 x 20.5\_6.25T スプ  
リング (2個入り)-グレー



SAK-A538/OR ¥510  
M1.4 x 14 x 20.5\_5.5T  
C2.75 (2 pcs)\_Orange  
M1.4 x 14 x 20.5\_5.5T スプ  
リング (2個入り)-オレンジ



SAK-A538/PU ¥510  
M1.4 x 14 x 20.5\_4.5T  
C3.25 (2 pcs)\_Purple  
M1.4 x 14 x 20.5\_4.5T スプ  
リング (2個入り)-パープル



SAK-A538/RE ¥510  
M1.4 x 14 x 20.5\_4.75T  
C3.10 (2 pcs)\_Red  
M1.4 x 14 x 20.5\_4.75T スプ  
リング (2個入り)-レッド



SAK-A538/WH ¥510  
M1.4 x 14 x 20.5\_6.0T  
C2.60 (2 pcs)\_White  
M1.4 x 14 x 20.5\_5.75T スプ  
リング (2個入り)-イエロ



SAK-A538/YE ¥510  
M1.4 x 14 x 20.5\_5.75T  
C2.70 (2 pcs)\_Yellow  
KIT-ADVANCE 21用  
バルクヘッド

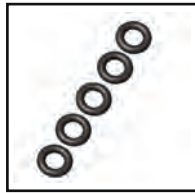

3RAC-P5 ¥250  
P5 O Ring (4.8 X 1.9mm)  
(5pcs)  
P5 O-リング (4.8 X 1.9mm)  
(5pcs)

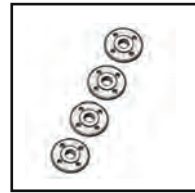

3RAC-DP09 ¥680  
Big Bore Piston 1.1 x 4  
ビックボアピストン  
1.1 x 4



3RAC-TR328 ¥430  
64 Titanium 3mm  
Turnbuckle - 28mm (2 Pcs)  
64チタン3mmターン  
バックル - 28mm(2pcs)

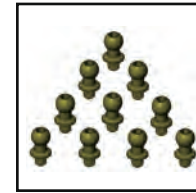

3RAC-BS48032/TE ¥2000  
7075 Aluminum 4.8mm  
L=3.2 Roll Bar Ball  
(10pcs) - Teflon Coated  
7075アルミ4.8mmL=3.2ロールバ  
ーボール(10個) - テフロンコート済み



SAK-C101 ¥3600  
Gear Differential Set  
For 3RACING Cero  
3RACING Cero用セロウ  
ルトラギアデフセット



SAK-C101/A ¥800  
Gear Differential Housing  
For 3RACING Cero  
3RACING Cero用セロウ  
ルトラギアデフハウジング

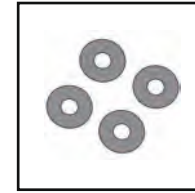

SAK-C101/B ¥600  
M3.6 x 9.5 x 0.1 Spacer  
For 3RACING Cero  
3RACING Cero用M3.6 x  
9.5 x 0.1 スペースサー

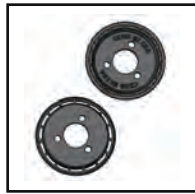

SAK-C101/C ¥600  
Front Pulley Housing For  
3RACING Cero  
セロウルトラフロント  
プーリーハウジング



SAK-C101/D ¥1000  
Diff. Outer Joint 2mm For  
3RACING Cero FWD  
3RACING Cero FWD用 デフ  
アウトジョイント2mm



SAK-C101/E ¥1000  
Diff. Outer Joint 2mm  
For 3RACING Cero Sport  
3RACING Cero Sport 用 デ  
フアウトジョイント2mm



SAK-C102 ¥2000  
Front Solid Axle Main  
Body For 3RACING Cero  
3RACING Cero 用フロント  
ソリッドアクスル本体

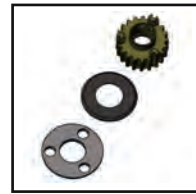

SAK-C103 ¥2400  
Centre Pulley 20T For  
3RACING Cero  
3RACING Cero 用  
センタープーリー20T



SAK-C104 ¥8000  
Main Graphite Chassis  
For 3RACING Cero  
3RACING Cero 用メイン  
グラフィットシャーシ



SAK-C104/AL ¥8000  
Aluminum Main Chassis  
2mm For Cero Ultra  
3RACING Cero 用アル  
ミメインシャーシ2mm

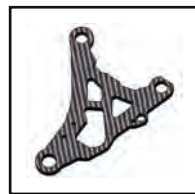

SAK-C105 ¥2000  
Graphite Lower Wishbone  
For 3RACING Cero  
セラファイト下位  
ウィッシュボーン



SAK-C105/V2 ¥2000  
Graphite Lower Wishbone  
For 3RACING Cero Ultra  
セラファイト製 ロー  
ウィッシュボーン

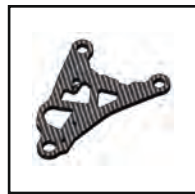

SAK-C106 ¥2000  
Rear Graphite Lower  
Wishbone For Cero  
リアセラファイト下位  
ウィッシュボーン



SAK-C107 ¥2000  
Front Lower Damper Ball  
Mount For 3RACING Cero  
3RACING Cero 用フロント  
下位ダンパーボールマウント



SAK-C108 ¥2000  
Rear Lower Damper Ball  
Mount For 3RACING Cero  
3RACING Cero 用リア下位  
ダンパーボールマウント



SAK-C109 ¥600  
Suspension Pivot Bushing  
4.8mm For 3RACING Cero  
セロ サスペンションピ  
ボットブッシング 4.8mm



SAK-C110 ¥600  
Suspension Pivot Bushing  
5.2mm For 3RACING Cero  
セロ サスペンションピボ  
ットブッシング 5.2mm



## Spare Parts & Optional Parts / スペアパーツ & オプションパーツ



SAK-C111 ¥460  
Downstop Mount For  
3RACING Cero  
3RACING Cero用セロ  
ダウンストップマウント



SAK-C112 ¥460  
M5 Bowed E-Ring For  
3RACING Cero  
3RACING Cero用  
M5弓形Eリング



SAK-C113 ¥460  
M6 Bowed E-Ring For  
3RACING Cero  
3RACING Cero用  
M6弓形Eリング



SAK-C114 ¥600  
Suspension Pivot Ball  
4.8mm(Steel) For Cero  
セロ サスペンションピ  
ボットボール 4.8mm SJ2

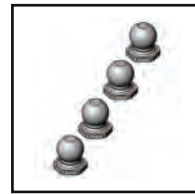

SAK-C115 ¥1200  
Suspension Pivot Ball  
4.8mm (TI) For Cero  
セロ サスペンションピ  
ボットボール 4.8mm 64TI



SAK-C116 ¥2400  
Aluminum Bulkhead  
For 3RACING Cero  
3RACING Cero用セロ  
アルミバルクヘッド



SAK-C117 ¥3200  
Aluminum Motor Mount  
For 3RACING Cero  
3RACING Cero用セロア  
ルミモーターマウント



SAK-C118 ¥600  
Spur Gear Locker For  
3RACING Cero  
3RACING Cero用セロ  
スパギアロッカー



SAK-C118A ¥1000  
Titanium Spur Gear Locker  
For 3RACING Cero  
3RACING Cero用チタン  
スパギアロッカー



SAK-C119 ¥400  
Motor Mount Battery Spacer  
M2.5 x 4 x 6 For Cero  
モーターマウント バッテ  
ー スペースー M2.5x4x6



SAK-C120 ¥400  
Bell Tension Nut For  
3RACING Cero  
セロウルトラ ベルト  
テンションナット



SAK-C121 ¥400  
Cero Ultra\_Diff Bearing  
Housing high profile  
セロウルトラ ディフベアリン  
グハウジング ハイプロファイル



SAK-C122 ¥400  
Cero Ultra\_Diff Bearing  
Housing Low profile  
セロウルトラ ディフベアリン  
グハウジング ロープロファイル



SAK-C123 ¥800  
Steering Post M8.5 x 12.5  
For 3RACING Cero  
3RACING Cero用セロ ステ  
アリングポスト M8.5 x 12.5



SAK-C124 ¥3000  
Steering System For  
3RACING Cero  
3RACING Cero用セロ  
ステアリングシステム



SAK-C125 ¥800  
Twist Bar 19mm For  
3RACING Cero  
3RACING Cero用セロ  
ツイストバー19mm



SAK-C126 ¥2400  
Front Shock Tower For  
3RACING Cero  
3RACING Cero用ウル  
トラフロントショックタワー



SAK-C127 ¥2400  
Rear Shock Tower For  
3RACING Cero  
3RACING Cero用セロウ  
ルトラリアショックタワー



SAK-C128 ¥2000  
Cero Ultra Bulkhead  
Cover Standard  
セロウルトラバルクヘ  
ッドカバースタンダード



SAK-C129 ¥2200  
Cero Ultra\_Graphite  
Upper Deck\_64  
セロウルトラ グラフアイト  
アッパーデッキ64



SAK-C129A ¥2200  
Cero Ultra\_One Piece  
Graphite Upper Deck\_64  
セロウルトラワンピースグ  
ラフアイトアッパーデッキ64



SAK-C130 ¥2200  
Cero Ultra\_Graphite  
Upper Deck\_55  
セロウルトラ グラフアイト  
アッパーデッキ55



SAK-C130A ¥2200  
Cero Ultra\_One Piece  
Graphite Upper Deck\_55  
セロウルトラワンピースグ  
ラフアイトアッパーデッキ55



SAK-C131 ¥800  
M3 x 5 Upper Deck  
bolt screw  
M3 x 5 アッパーデッ  
キ ボルトネジ



SAK-C131A ¥1000  
M3 x 5 Titanium Upper  
Deck Bolt Screw  
M3 x 5 チタン アッ  
パーデッキ ボルトネジ



SAK-C132 ¥600  
Cero Ultra Ball  
Joint 4.8  
セロウルトラ ボー  
ルジョイント4.8

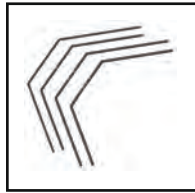

SAK-C133 ¥1000  
Cero Stabilizer Set  
セロスタビ  
ライザーセット



SAK-C134 ¥1000  
Cero Front Upper  
wishbone  
セロフロントアッパ  
ーウィッシュボーン



SAK-C135 ¥600  
Cero Upper wishbone  
Spacer  
セロアッパーウィッシュ  
ボーンスペースー



SAK-C136 ¥600  
Cero Ultra Front Upper  
wishbone Ball Cap 5.2mm  
セロウルトラフロントアッパ  
ーウィッシュボーンボールキャップ5.2mm



SAK-C137 ¥800  
M4 x 16 Turnbuckle  
M4 x 16 ターンバックル

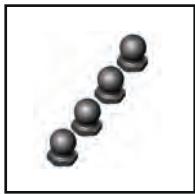

SAK-C138 ¥800  
Cero Suspension pivot  
Ball\_5.2mm\_SJ2  
セロ サスペンションピ  
ボットボール 5.2mm SJ2

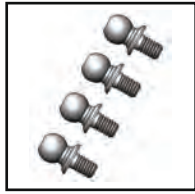

SAK-C138A ¥1000  
Cero Suspension pivot Ball  
with Screw 4.5mm x 5.2mm  
セロ サスペンションピボ  
ットボールネジ 4.5mm x 5.2mm

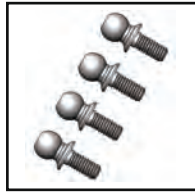

SAK-C138B ¥1000  
Cero Suspension pivot Ball  
with Screw 6.5mm x 5.2mm  
セロ サスペンションピボ  
ットボールネジ 6.5mm x 5.2mm



SAK-C139 ¥1200  
Cero Suspension pivot  
Ball\_5.2mm\_64TI  
セロ サスペンションピ  
ボットボール 5.2mm 64TI



SAK-C140 ¥1800  
Cero Ultra Knuckle  
Plate  
セロウル  
トラナックルプレート



SAK-C141 ¥2400  
Cero Ultra Knuckle  
セロウルトラナックル



SAK-C142 ¥1600  
Cero Ultra Outer  
Shaft\_Hub\_3mm  
セロウルトラアウター  
シャフトハブ3mm



SAK-C143 ¥1600  
Cero Ultra Outer  
Shaft\_Hub\_3.5mm  
セロウルトラアウター  
シャフトハブ3.5mm



SAK-C144 ¥1600  
Cero Ultra Outer  
Shaft\_Hub\_4mm  
セロウルトラアウター  
シャフトハブ4mm

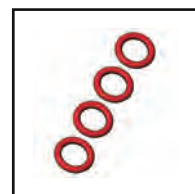

SAK-C145 ¥400  
M4 x 6 x 1 O Roing  
M4 x 6 x 1 Oリング



SAK-C146 ¥800  
Cero Ultra Body  
Shield Upper  
セロウルトラボ  
ディシールドアッパ  
ー

## Spare Parts & Optional Parts / スペアパーツ & オプションパーツ



SAK-C147 ¥3000  
SSK Shaft For  
3RACING Cero  
3RACING Cero用  
セロSSKシャフト



SAK-C147A ¥1000  
SSK Outer Shaft For  
3RACING Cero  
3RACING Cero用  
セロSSKアウターシャフト



SAK-C147B ¥1600  
SSK Main Shaft For  
3RACING Cero  
3RACING Cero用  
セロSSKメインシャフト



SAK-C147C ¥3000  
SSK Swing Shaft set  
For Cero FWD  
3RACING Cero FWD用 SSK  
スイングシャフトセット



SAK-C147D ¥1600  
SSK Swing Main Shaft  
For 3RACING Cero FWD  
3RACING Cero FWD用 SSK  
スイングメインシャフト

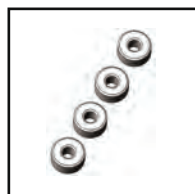

SAK-C147E ¥600  
Drive Shaft Bush  
For Cero FWD  
3RACING Cero FWD用セロ  
ドライブシャフトブッシュ



SAK-C148 ¥2800  
Universal Swing Shaft For  
3RACING Cero  
3RACING Cero用セロユニ  
バーサルスイングシャフト



SAK-C148A ¥1600  
Universal Swing Main Shaft  
For 3RACING Cero  
セロユニバーサルスイ  
ングメインシャフト



SAK-C148B ¥1000  
Universal Swing Outer  
Shaft For 3RACING Cero  
セロユニバーサルスイ  
ングアウターシャフト



SAK-C148C ¥600  
Rear Swing Shaft Axle  
Housing For Cero Ultra  
リアスイングシャフトア  
クスルハウジング



SAK-C148D ¥1600  
Universal Swing Main Sh-  
aft 2mm Pin For Cero Sport  
セロスポート用ユニバーサル  
スイングメインシャフト2mmピン



SAK-C149 ¥800  
Rear Upper Wishbone  
For 3RACING Cero  
セロリアアッパー  
ウィッシュボーン



SAK-C150 ¥7000  
Big Bore Low Profile Abs-  
orber For 3RACING Cero  
セロビッグボアロープ  
ロファイルアブソーバー



SAK-C150A ¥1600  
Big Bore Low Profile Abs-  
orber Spring Base For  
3RACING Cero  
セロビッグボアロープ  
ロファイルアブソーバー  
スプリングベース



SAK-C150B ¥800  
Big Bore Low Profile Abs-  
orber Ball Cap For  
3RACING Cero  
セロビッグボアロープ  
ロファイルアブソーバー  
ボールキャップ



SAK-C150C ¥3000  
Big Bore Low Profile Abs-  
orber Main Body For  
3RACING Cero  
セロビッグボア低反発  
アブソーバボディ



SAK-C150D ¥600  
Big Bore Low Profile Abs-  
orber Diaphragm For  
3RACING Cero  
セロビッグボアロープ  
ロファイルアブソーバー  
ダイヤフラム



SAK-C150E ¥1200  
Big Bore Low Profile Abs-  
orber Shaft M3 x 22  
For 3RACING Cero  
セロビッグボアロープ  
ロファイルアブソーバー  
シャフトM3 x 22



SAK-C150F ¥800  
Big Bore Low Profile Abs-  
orber Adjustable Ring For  
3RACING Cero  
セロビッグボアロープ  
ロファイルアブソーバー  
アジャスタブルリング

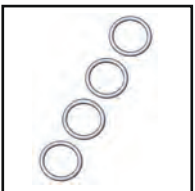

SAK-C150G ¥300  
Big Bore Low Profile Abs-  
orber O Ring M12.5 x  
1.5 For 3RACING Cero  
セロビッグボアロープ  
ロファイルアブソーバー  
Oリング



SAK-C151 ¥2600  
Servo Mount For  
3RACING Cero  
3RACING Cero用  
セロサーボマウント



SAK-C152 ¥600  
Cero Servo Horns For  
3RACING Cero  
3RACING Cero用  
セロサーボホーン



SAK-C153 ¥1800  
Rear Graphite Body Plate  
For 3RACING Cero  
3RACING Cero用セロ  
リアグラファイトボディ  
プレート



SAK-C154 ¥600  
Upper Bumper Holder  
For 3RACING Cero  
3RACING Cero用セロ  
アッパーバンパーホルダー



SAK-C155 ¥2200  
Aluminum Upper Bumper  
For 3RACING Cero  
3RACING Cero用セロ  
アルミアッパーバンパー



SAK-C156 ¥600  
Vertical Rear Body Post  
For 3RACING Cero  
3RACING Cero用セロ  
垂直リアボディポスト



SAK-C157 ¥8000  
Graphite Main Chassis  
For 3RACING Cero FWD  
3RACING Cero FWD用  
グラファイトメインシャ  
ーシ



SAK-C157/AL ¥8000  
Aluminum Main Chassis  
For 3RACING Cero FWD  
3RACING Cero FWD用  
アルミメインシャーシ



SAK-C157A ¥2000  
Graphite Upper Deck  
For 3RACING Cero FWD  
3RACING Cero FWD用  
グラファイトアッパーデ  
ッキ



SAK-C158 ¥3000  
Aluminum Motor Mount  
For 3RACING Cero FWD  
3RACING Cero FWD用  
アルミモーターマウン  
ト

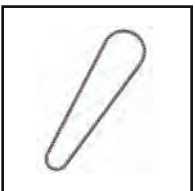

SAK-C159 ¥800  
S3M306 (Japan) Belt  
102T For Cero FWD  
3RACING Cero FWD用  
(日本製) ベルト 102T



SAK-C160 ¥400  
Cooling Fan Mount  
For 3RACING Cero FWD  
3RACING Cero FWD用  
冷却ファンマウント



SAK-C161 ¥2400  
Servo Mount For  
3RACING Cero FWD  
3RACING Cero FWD用  
サーボマウント



SAK-C162 ¥1000  
Motor Adaptor For  
3RACING Cero FWD  
3RACING Cero FWD用  
モーターアダプター



SAK-C163 ¥600  
Battery Post 35MM For  
3RACING Cero FWD  
3RACING Cero FWD用  
バッテリーポスト 35MM



SAK-C163A ¥600  
Battery Post M5.5 x 10mm  
For 3RACING Cero FWD  
3RACING Cero FWD用  
バッテリーポスト M5.5 x 10mm



SAK-C164 ¥1000  
Graphite Battery Plate  
For 3RACING Cero FWD  
3RACING Cero FWD用  
グラファイトバッテリー  
プレート



SAK-C165 ¥2000  
Weight Distribution 80G  
For 3RACING Cero FWD  
3RACING Cero FWD用  
重り 80G



SAK-C166 ¥1000  
Rear Outer Shaft  
For 3RACING Cero FWD  
3RACING Cero FWD用  
リアアウターシャフト



SAK-F79A ¥510  
Metal Differential Gear  
Set 10T For SAK-F79  
SAK-F79用メタルデ  
フギアセット 10T



SAK-F79B ¥510  
Metal Differential Gear  
Set 18T For SAK-F79  
SAK-F79用メタルデ  
フギアセット 18T



SAK-F79/V2 ¥1190  
Metal Differential  
Gear Set (10T&18T)  
メタルデフギ  
アセット(10T&18T)



**RACING**®  
*www.3racing.com.hk*

Copyright © 2022 World Space CAD Industrial Co., Ltd. / 禁無断轉載複製