

# BD10 LC 補足説明書 MANUAL SUPPLEMENT

BD10 組立て説明書と各項目のイラストをご覧になって組み立てて下さい。  
Please also reference the BD10 instruction manual, and the corresponding illustrations during assembly.

YOKOMO LTD. 2021.02

## 組立て説明書 P.8▶アッパーバルクヘッドキャップの取付け

### P.8▶Upper bulkhead installation

#### Bag 5

BD10LC では新形状のアッパーバルクヘッドを使用します。  
In the BD10LC, the new upper bulkhead is used.

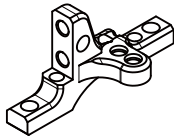

B10-32UA  
アッパーバルクヘッド A ×2  
Upper Bulkhead A

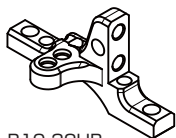

B10-32UB  
アッパーバルクヘッド B ×2  
Upper Bulkhead B

## 組立て説明書 P.9▶ショックタワーの取付け

### P.9▶Shock tower installation

#### Bag 6

BD10LC では新形状のショックタワーを使用します。  
In the BD10LC, the new shock tower is used.

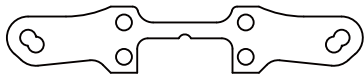

B10-017LC  
フロントショックタワー ×1  
Front Shock Tower

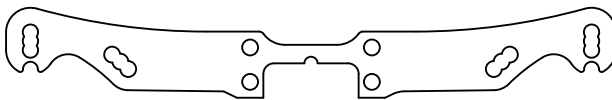

B10-018LC  
リアショックタワー ×1  
Rear Shock Tower

### OB10-BTCB ベルトアジャストカムに関するお知らせ

オプションの B10-BTCB ベルトアジャストカムをご使用の際は、ショックタワー取付け時に ZC-A3610B 1mm スペーサー (別売) を入れてご使用ください。  
When using optional B10-BTCB belt adjust cam, insert ZC-A3610B 1mm spacer (sold separately) when installing shock tower.

フロントベルトがステアリングロッドに干渉する場合にはベルクランクポストの下に 1mm ~ 1.5mm のスペーサー (別売) を入れてください。  
If front belt interferes with steering rod, insert 1.0 ~ 1.5mm spacer under the bell crank post. (Spacers are sold separately)

## 組立て説明書 P.10▶BD10LC には付属しないパーツ

### P.10▶Not included for BD10LC

#### Bag 7

BD10LC にはリヤステフナープレートは付属しません。  
In the BD10LC configuration the rear stiffener plate is not included.



B10-302CP  
リヤステフナープレート  
Rear stiffener plate

## 組立て説明書 P.12▶スタビロッドの取付け

### P.12▶Anti-roll bar rod installation

#### Bag 9



B8-206SHS  
ロッドエンドボール・首短 ×2  
Rod End Ball · Short Neck



B8-206MH  
ロッドエンドボール M ×4  
Rod End Ball M

ZC-SS33  
M3×4 セットスクリュー  
Set Screw

B9-412RE  
スタビエンド A  
Rod End A

B8-206MH  
ロッドエンドボール M  
Rod End Ball M

B9-412RE  
スペーサー  
Spacer

B9-412RE  
スタビエンド B  
Rod End B

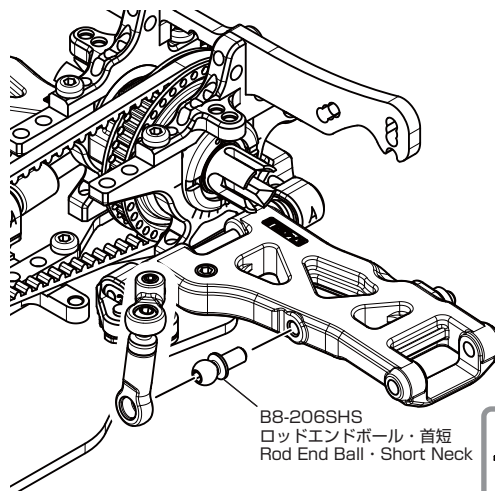

B8-206SHS  
ロッドエンドボール・首短  
Rod End Ball · Short Neck

# 組立て説明書 P.13 ▶ ステアリングブロック、リヤハブキャリアの組み立て

## P.13 ▶ Steering block, Rear hub carrier Assembly

**Bag 10**

BD10LC では新形状のホイールハブを使用します。  
In the BD10LC, the new wheel hub is used.

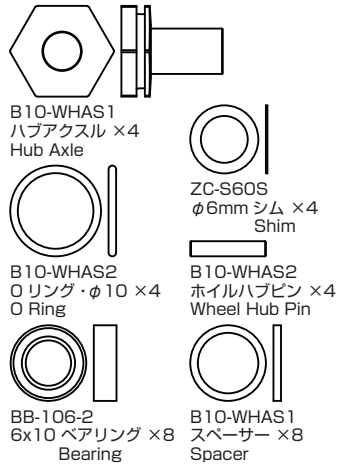

### ●FRONT●

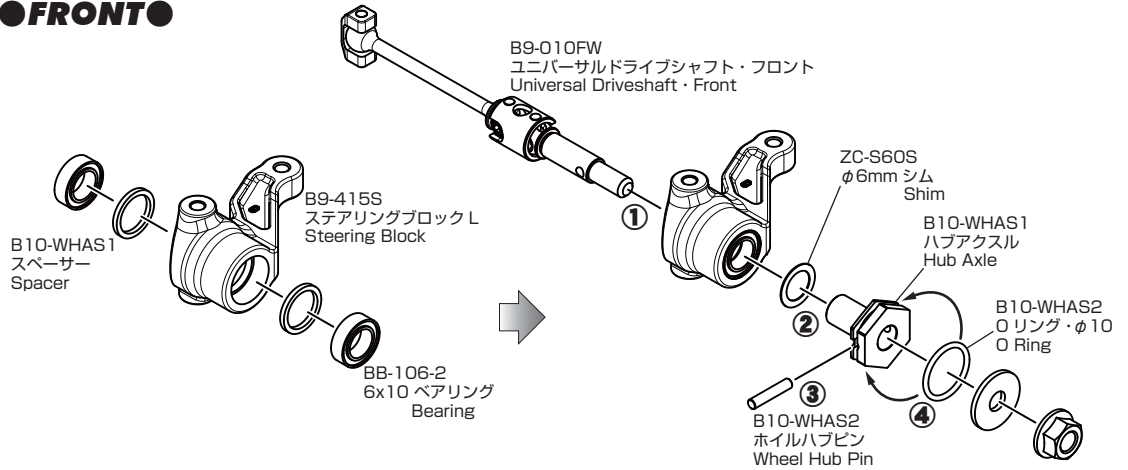

### ●REAR●

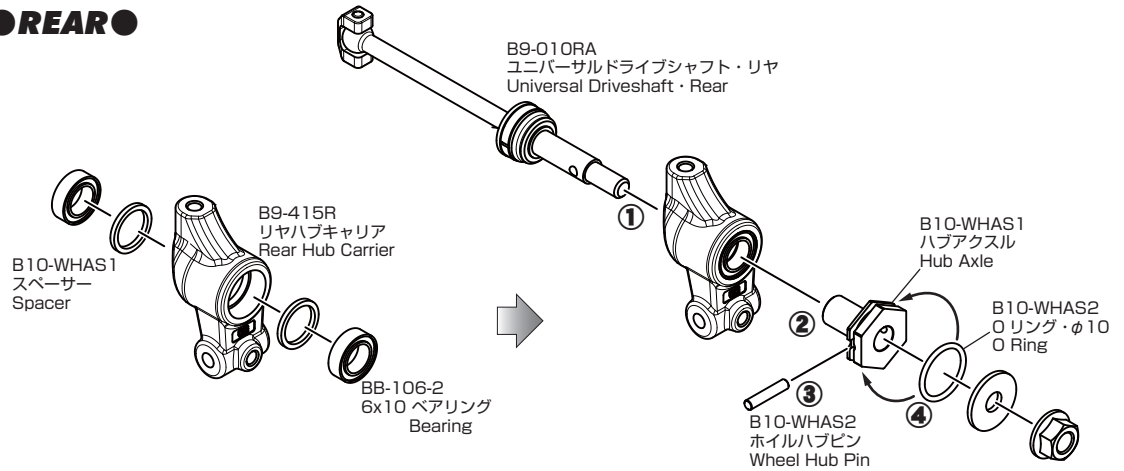

# 組立て説明書 P.14 ▶ アッパーアームの組立て

## P.14 ▶ Upper arm assembly

**Bag 10**

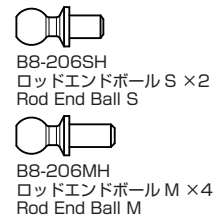

B8-206MH  
ロッドエンドボール M  
Rod End Ball M

ZC-A3615B  
1.5mm アルミスペーサー  
1.5mm Aluminum Spacer

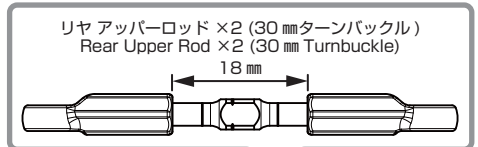
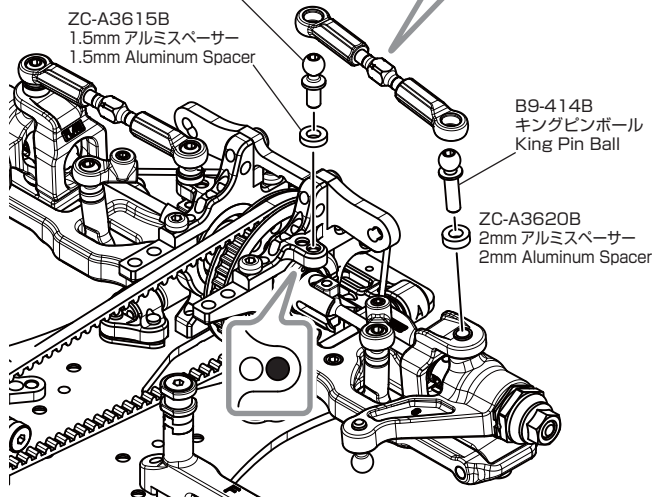

B8-206SH  
ロッドエンドボール S  
Rod End Ball S

B8-206MH  
ロッドエンドボール M  
Rod End Ball M

ZC-A3610B  
1mm アルミスペーサー  
1mm Aluminum Spacer

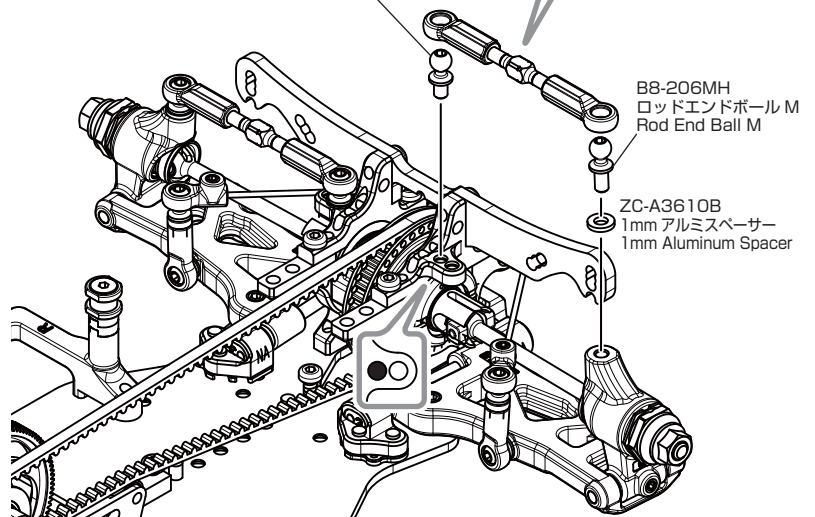

組立て説明書 P.19▶フロント&リアショックの取付け

P.19▶Front & Rear shock installation

Bag 14



ZC-BH38  
M3x8 ボタンヘッド ×4  
BHS Screw

ZC-A3615B  
1.5mm アルミスペーサー ×4  
1.5mm Aluminum Spacer

ZC-A3625B  
2.5mm アルミスペーサー ×2  
2.5mm Aluminum Spacer

ZC-A3630B  
3mm アルミスペーサー ×2  
3mm Aluminum Spacer

●FRONT●

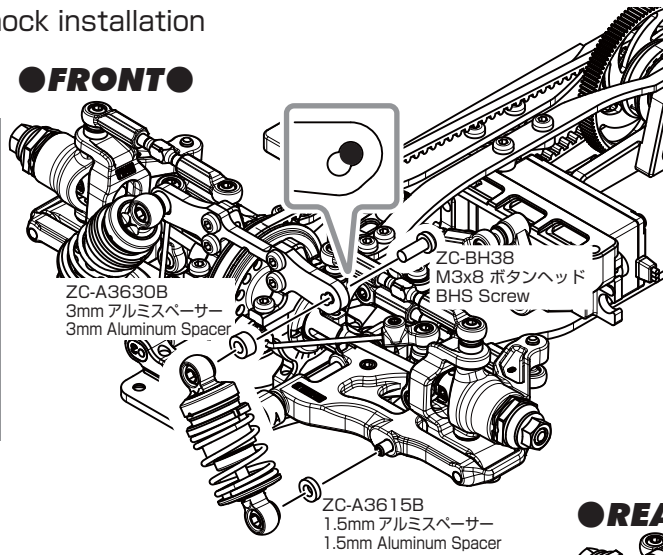

●REAR●

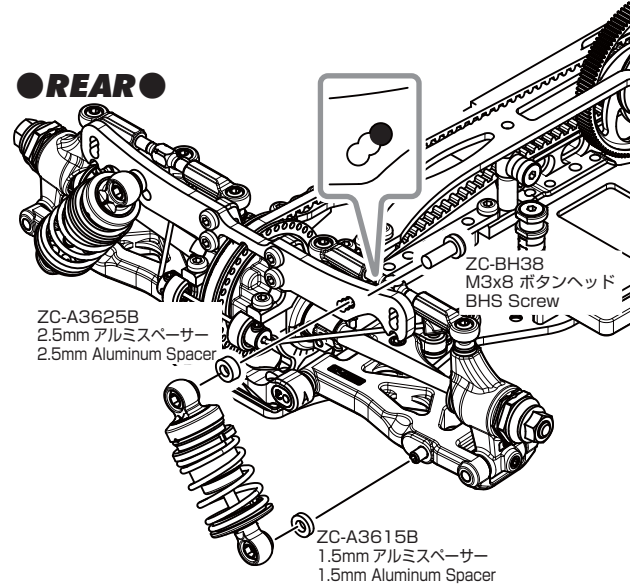

組立て説明書 P.20▶リアボディポストの取付け

P.20▶Rear body post installation

Bag 15



ZC-BH38  
M3x8 ボタンヘッド ×2  
BHS Screw

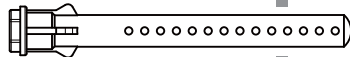

B9-016  
ボディポストF ×2  
Body Post F



B9-016  
ボディポストR ×2  
Body Post R

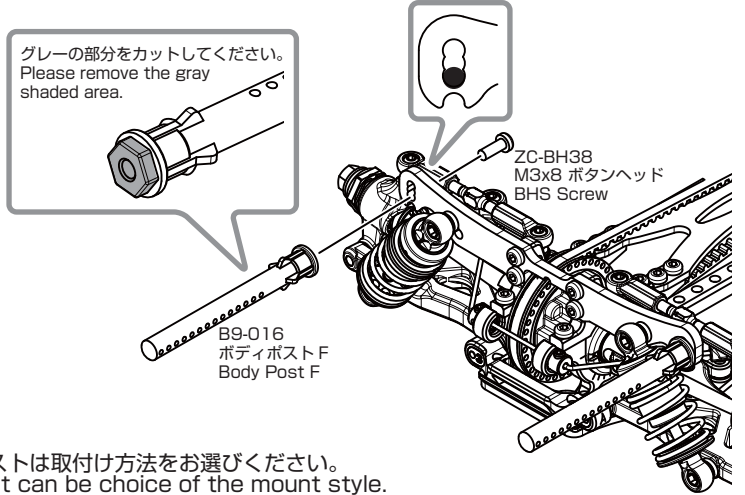

ボディポストは取付け方法をお選びください。  
The body post can be choice of the mount style.

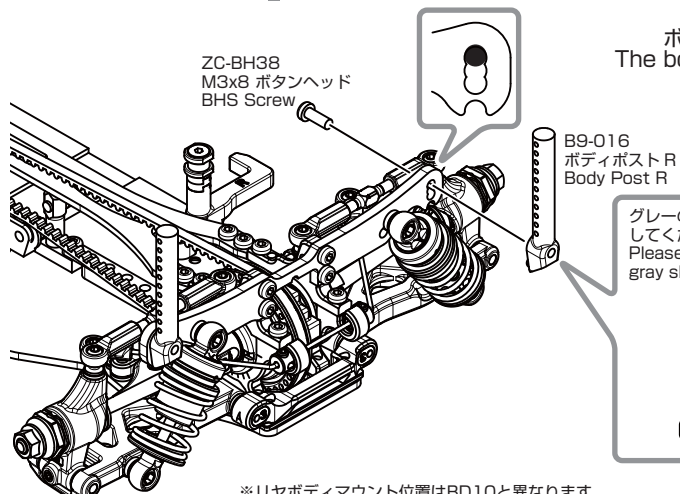

\*リアボディマウント位置はBD10と異なります。  
\*Position of rear body mount is different from BD10.

組立て説明書 P.21 ▶BD10LC には付属しないパーツ

P.21 ▶Not included for BD10LC

—  
Bag 16

BD10LC にはアンテナマウントプレートは付属しません。  
In the BD10LC configuration the antenna mount plate is not included.



B8-203RA  
アンテナマウントプレート  
Antenna mount plate

○ スペアパーツリスト ○

B10-017LC	フロント ショック タワー	¥1300
B10-018LC	リヤ ショック タワー	¥1800
B10-32UA	アッパー バルクヘッド (A)	¥2480
B10-32UB	アッパー バルクヘッド (B)	¥2480
B10-S7SS	オイル・ブリード “O” リング (M/L 各4個入 ソフト)	¥630
B10-WHAS	スーパーハブアクスルセット (1 台分)	¥3600
B10-WHAS1	スーパーハブアクスル用 アクスル/スパーサー	¥1800
B10-WHAS2	スーパーハブアクスル用 ピン/ “O” リング	¥300
SG-A64110H	AXON TCS 110T スパーギヤ (64 ピッチ/ハード)	¥550
YS-S8DS	ビッグボアダンパー用 ハイパーダイヤフラム (ソフトタイプ)	¥480