



SETTING SHEET



Setup: Overdose Galm V2

Open in So Dialed App

ドライバー
Driver

Ronald Aperocho

日付
Date

February 1, 2025

サーキット
Circuit

Super G

イベント
Event

SDC 2025

環境
Track place

インドア IN アウトドア OUT

路面
Track Type

アスファルト Asphalt コンクリート Concrete カーペット Carpet Pタイル P tile

天気
Weather

時間帯
Time Range

0 ~ 6 6 ~ 12 12 ~ 18 18 ~ 24

コメント
Comment

FRONT

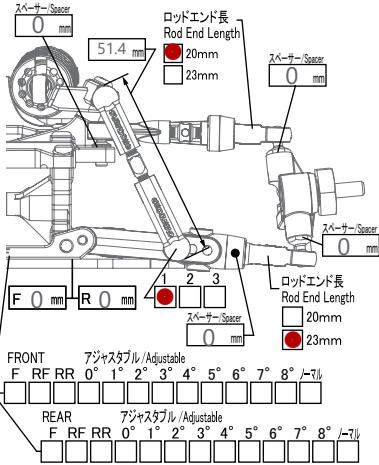

RWDアジャスタブルナックルType-2 (Option) RWD Adjustable Knuckle Type-2

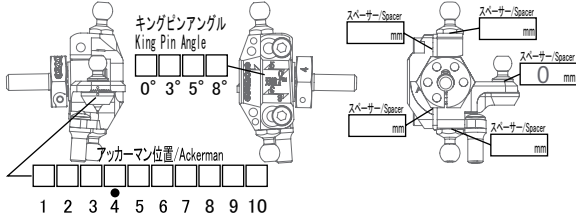

アルミインボードショックマウント (Option) Aluminum Inboard Shock Mount

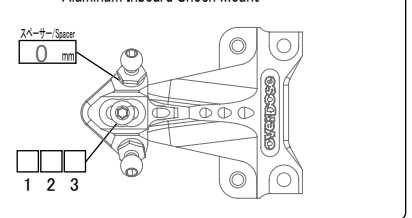

アジャスタブルアルミフロントサスアームType-2 (Option) Adjustable Aluminum Front Suspension Arm Type-2

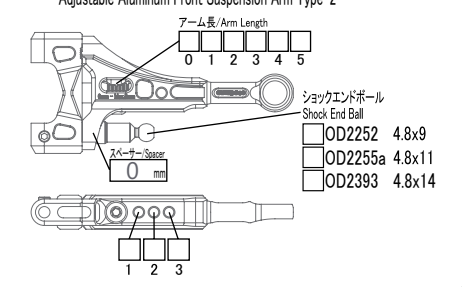

ショック/Shock ノーマル ハイグレード

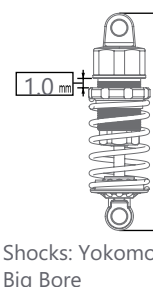

ホイールハブ Wheel Hubs	Normal(4.5) Option(4.0) Other Yok. mm
ホイールスパース Wheel Spacer	0 mm
車高 Ride Height	mm
ブラダ Bladder	Yokomo vs. SRS-A
オイル Oil	100 cst
ピストン Piston	Yokomo Y2-S144 (4 x 1.4mm)
スプリング Spring	REVE D HT (RD-006RMH)
キングピン角 King Pin Angle	-4 °
キャスト角 Caster Angle	12 °
キングピン King Pin Angle	5 °
トー角 Toe Angle	0 °

REAR

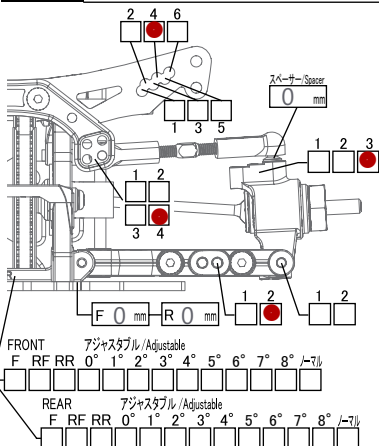

アジャスタブルアルミリアサスアーム Type-2 (Option) Adjustable Aluminum Rear Suspension Arm Type-2

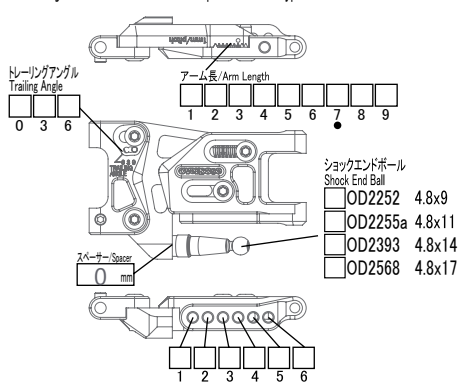

リアアップライト (Option) アジャスタブルアルミリアアップライト Adjustable Aluminum Rear Upright

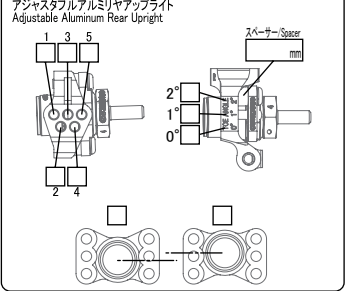

アッパーアームマウント (Option) アルミリアアッパーアームマウント Aluminum Rear Upper Arm Mount

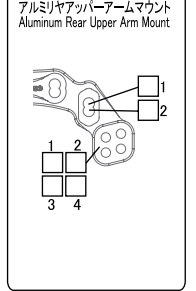

ショック/Shock ノーマル ハイグレード

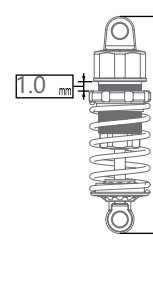

デフ Diff	RHINO
ホイールハブ Wheel Hubs	Normal(4.5) Option(4.0) Other mm
ホイールスパース Wheel Spacer	0 mm
車高 Ride Height	mm
ブラダ Bladder	Yokomo vs. SRS-A
オイル Oil	300 cst
ピストン Piston	Yokomo Y2-S144 (4 x 1.4mm)
スプリング Spring	Yokomo Green (D-171GA) 32mm
キングピン角 King Pin Angle	-2 °
トー角 Toe Angle	0 °

ショックアジャストブロック (Option) Shock Adjustment Block

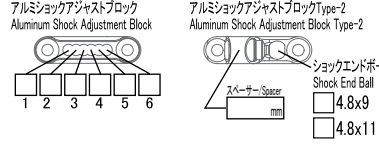

アジャスタブルアルミリアショックタワー (Option) Adjustable Aluminum Rear Shock Tower

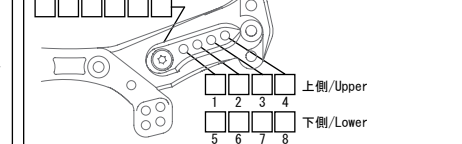

OTHER

ステアリング/Steering

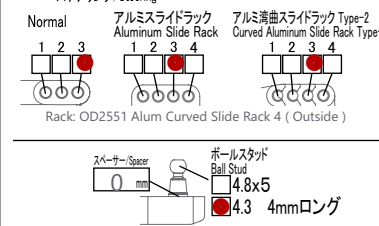

サーボセイバー/Servo Saver

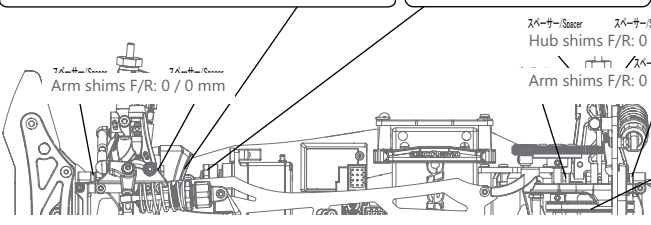
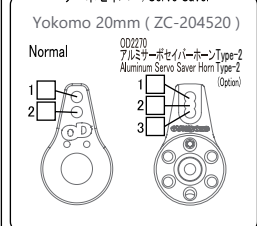

送信機 Transmitter	Futaba
受信機 Receiver	Futaba
ST サーボ ST Servo	Yokomo
ジャイロ Gyro Sensor	Yokomo DP-302 V4
モーター Motor	Acuvance
ESC	Yokomo
バッテリー Battery	Reve D 3700mAh (R-3B75B)
ボディ Body	2024 MST GR86 2025 ADDICTION DMAX S13
ウイング Wing	
メモ Memo	

タイヤ/Tyre	FRONT	REAR
タイヤ Tire		
ホイール Wheel		
オフセット Offset	+ 7 mm	+ 7 mm
ギヤ/Gear		
スパークギヤ Spur Gear	88 T	ピニオンギヤ Pinion Gear 31 T
デフプリー Diff Pulley	デフギヤ Diff Gear	39 T
センタープリー Center Pulley	カウンターギヤ Counter Gear	13 T
最終減速比 Final Gear Ratio		9.23