

Intertronic

(Art. 14006893)



Mikrowellengerät mit Grill

Bedienungsanleitung

D

Four à microondes avec grill

Mode d'emploi

F

Forno a microonde con grill

Istruzioni per l'uso

I



Mikrowellengerät mit Grill

Bedienungsanleitung

Vorsichtsmassnahmen zur Vermeidung des Kontakts mit Mikrowellenenergie

1. Betreiben Sie das Gerät niemals mit geöffneter Tür. Die Sicherheitsverriegelung darf nicht vom Benutzer manipuliert werden.
2. Achten Sie darauf, dass keine Fremdgegenstände zwischen die Tür und die Frontseite des Geräts gelangen, und dass sich weder Schmutz noch Rückstände von Reinigungsmitteln auf der Türdichtung ansammeln.
3. Betreiben Sie das Gerät niemals in beschädigtem Zustand. Es ist besonders wichtig, dass die Tür richtig schliesst. Achten Sie darauf, dass die Tür nicht verbogen ist oder schief hängt, und dass die Scharniere und Dichtungen in einwandfreiem Zustand sind.
4. Lassen Sie das Gerät nur durch einen Fachmann reparieren.

Sicherheitsvorkehrungen und wichtige Hinweise

1. Bitte lesen Sie die Gebrauchsanleitung vor Inbetriebnahme des Geräts genau durch. Bewahren Sie die Anleitung für späteres Nachschlagen an einem sicheren Ort auf. Wenn Sie das Gerät an eine andere Person weitergeben, denken Sie daran, auch die Gebrauchsanleitung beizulegen.
2. Kontrollieren Sie, ob die angezeigte Nennspannung des Geräts mit der hausinternen übereinstimmt. Vergewissern Sie sich ebenfalls, dass die Wandsteckdose richtig geerdet ist.
3. Zur Vermeidung von Bränden im Innern des Mikrowellengeräts:
 - a) Achten Sie darauf, dass die Speisen nicht zu stark gekocht werden.
 - b) Entfernen Sie Drahtverschlüsse von den Behältern aus Karton und Papier, bevor Sie sie in das Mikrowellengerät stellen.
 - c) Verwenden Sie kein Frittieröl oder -fett, da die Temperatur des Öls vom Gerät nicht kontrolliert werden kann.
 - d) Wischen Sie die Wellenleiterabdeckung nach dem Gebrauch mit einem feuchten und dann mit einem trockenen Tuch ab, um Fett und Speisereste zu entfernen. Fettablagerungen können sich zu stark erhitzen und zu brennen beginnen.
 - e) Wenn Speisen oder Behälter im Innern des Geräts zu brennen beginnen, lassen Sie die Tür des Geräts geschlossen. Schalten Sie das Gerät aus und ziehen Sie den Netzstecker.
 - f) Eine besondere Überwachung des Geräts ist notwendig, wenn Sie Einwegbehälter aus Plastik, Papier und anderem brennbaren Material verwenden.

4. Damit die Behälter nicht explodieren und die Speisen nicht plötzlich zu kochen beginnen:
 - a) Stellen Sie keine versiegelten Behälter in das Mikrowellengerät (auch keine Babyflaschen mit Schraubverschluss und Sauger).
 - b) Wenn Sie Flüssigkeiten im Mikrowellengerät erwärmen, verwenden Sie einen Behälter mit grosser Öffnung und lassen Sie ihn nach dem Erwärmen ungefähr einige Sekunden stehen, damit die Flüssigkeit nicht nachträglich zu kochen beginnt.
 - c) Kartoffeln, Würste und Kastanien sollten vor dem Garen geschält oder angestochen werden. Eier mit der Schale und ganze hartgekochte Eier sollten nicht in der Mikrowelle erwärmt werden, da sie auch nach dem Erwärmen noch explodieren können.
 - d) Flüssigkeiten dürfen nicht unmittelbar nach dem Erhitzen aus dem Gerät entfernt werden. Warten Sie einen Moment, bevor Sie sie herausnehmen, um alle Gefahren, die durch nachträglich aufkochende Flüssigkeiten entstehen, zu vermeiden.
 - e) Speisen und Getränke für Babys müssen nach dem Erwärmen umgerührt oder geschüttelt und auf ihre Temperatur geprüft werden.
5. Betreiben Sie das Gerät nicht, wenn die Tür oder die Türdichtung beschädigt ist, wenn das Gerät nicht richtig funktioniert und wenn das Netzkabel beschädigt ist. Lassen Sie das Gerät durch einen Fachmann überprüfen, bevor Sie den Betrieb fortsetzen. Versuchen Sie nie, das Gerät selbst zu reparieren.
6. Wenn das Netzkabel beschädigt ist, lassen Sie es durch einen Fachmann ersetzen (es besteht die Gefahr eines elektrischen Schlags!).
7. Beachten Sie, dass die Behälter beim Kochen sehr heiss werden. Verwenden Sie zum Entfernen der Behälter einen Topflappen und achten Sie darauf, dass der heisse Dampf nicht mit Ihrem Gesicht und Ihren Händen in Berührung kommt.
8. Öffnen Sie die Behälter immer mit Vorsicht. Heben Sie den Deckel vorsichtig an und lassen Sie den Dampf nach der Ihrem Gesicht entgegengesetzten Richtung entweichen.
9. Um ein Zerschneiden des Glastellers zu verhindern:
 - a) Lassen Sie den Glasteller vor der Reinigung vollständig abkühlen.
 - b) Stellen Sie keine heissen Speisen oder Behälter auf den kalten Drehteller.
 - c) Stellen Sie keine gefrorenen Speisen und keine kalten Utensilien auf den heissen Drehteller.
10. Stellen Sie sicher, dass die Behälter die Innenwände des Garraums nicht berühren.
11. Das Mikrowellengerät muss stets sauber gehalten werden. Schmutzablagerungen können die Oberflächen des Geräts beschädigen. Die Lebensdauer des Geräts verringert sich dadurch und die Betriebssicherheit ist nicht mehr gewährleistet.
12. Verwenden Sie ausschliesslich für Mikrowellen geeignetes Geschirr.
13. Lassen Sie bei Nichtgebrauch keine Speisen und keine Gegenstände im Mikrowellengerät zurück.

14. Betreiben Sie das Gerät nie, ohne dass sich Speisen oder Getränke in seinem Innern befinden. Das Gerät kann sonst Schäden erleiden.
15. Das Gerät darf von Kindern über 8 Jahren und von Personen mit verminderten körperlichen, sensorischen oder mentalen Fähigkeiten verwendet werden sowie von Personen, die nicht die nötige Erfahrung und das nötige Wissen für die Benutzung aufweisen – unter der Bedingung, dass ihnen eine Überwachung oder Anweisung zum Betrieb zuteil wird, so dass sie das Gerät sicher und im Bewusstsein der damit verbundenen Gefahren bedienen können.
16. Wenn das Gerät auf die Kombination «Mikrowellen und Grill» eingestellt ist, darf es aufgrund der hohen Temperaturen von Kindern nur unter Aufsicht von Erwachsenen bedient werden.
17. Verwenden Sie nur das mitgelieferte Zubehör.
18. Das Gerät darf nicht im Freien verwendet werden.
19. Bewahren Sie die Gebrauchsanleitung sorgfältig auf.
20. Das Gerät muss regelmässig gereinigt und von Speiseresten befreit werden.
21. Verwenden Sie zur Reinigung des Geräts keine Scheuermittel und keine scharfen chemischen Reiniger, da diese die Oberflächen zerkratzen und zum Zerspringen der Glastür führen können.
22. Reinigungs- und Unterhaltsarbeiten dürfen von Kindern nur ausgeführt werden, wenn sie älter als 8 Jahre sind und dabei von einem Erwachsenen beaufsichtigt werden.
23. Kinder dürfen nicht mit dem Gerät spielen.
24. Das Gerät darf nicht durch einen Timer oder durch ein Fernsteuerungssystem betrieben werden.
25. Die Oberflächen des Geräts werden während des Betriebs sehr heiss (Vorsicht bei der Berührung).
26. Das Gerät ist für den Hausgebrauch bestimmt, und nicht für den gewerblichen Gebrauch.
27. Wird dieses Produkt zweckentfremdet, falsch bedient oder nicht fachgerecht repariert, kann keine Haftung für eventuelle Schäden übernommen werden.
28. Halten Sie das Netzkabel beim Ein- und Ausstecken immer am Stecker fest (nicht am Kabel ziehen).
29. Verlegen Sie das Netzkabel so, dass es nirgends eingeklemmt und nicht durch scharfe Gegenstände beschädigt wird.
30. Schliessen Sie das Netzkabel an eine Steckdose mit Erdanschluss (Klasse 1) an.
31. Lassen Sie das Gerät niemals unbeaufsichtigt in Betrieb. Seien Sie besonders aufmerksam, wenn Sie das Gerät in Gegenwart von Kindern und Haustieren verwenden.
32. Kein Bestandteil des Geräts darf vom Benutzer entfernt werden. Durch das Entfernen von Teilen besteht die Gefahr, dass Mikrowellenenergie freigesetzt wird.
33. Stellen Sie das Gerät immer auf eine ebene, stabile und rutschfeste Unterlage.
34. Vermeiden Sie, das Gerät fallen zu lassen und harten Schlägen auszusetzen.

35. Angesichts der Vielfalt an Oberflächenmaterialien von Möbeln ist nicht ausgeschlossen, dass diese durch Kontakt mit dem Gerät unliebsame Spuren erhalten. Der Hersteller kann nicht für Schäden oder Rückstände an Möbeln u. ä. haftbar gemacht werden.

Auspacken und Installation

1. Entfernen Sie das gesamte Verpackungsmaterial aus dem Mikrowellengerät. Kontrollieren Sie sorgfältig, dass keine Teile aus Karton, Plastik etc. in seinem Innern zurückbleiben. Wenn eine Schutzfolie auf die Gehäuseflächen geklebt ist, ziehen Sie diese sorgfältig ab. Bringen Sie das gesamte Verpackungsmaterial ausser Reichweite von Kindern.
Kontrollieren Sie anschliessend, ob alle Bestandteile in einwandfreiem Zustand sind.
2. Stellen Sie das Gerät an einem trockenen Ort auf, der vor extremen Temperaturen geschützt ist. Stellen Sie das Gerät nicht in die Nähe der Heizkörper und anderer Wärmequellen. Stellen Sie das Gerät nicht an einem Ort auf, wo es mit Wasser in Kontakt kommt. Das Gerät darf nicht im Freien verwendet werden.
3. Lassen Sie immer genügend Freiraum rings um das Mikrowellengerät, damit eine ausreichende Luftzirkulation gewährleistet ist. Lassen Sie mindestens 20 cm Freiraum auf der Oberseite, 10 cm auf der Rückseite und 5 cm auf der rechten und linken Seite des Geräts. Die Entfernung zum Boden muss mindestens 85 cm betragen.
4. Stellen Sie das Gerät in ausreichenden Abstand zu Fernsehern, Radios und Empfangsantennen, um Interferenzen zu vermeiden.
5. Schliessen Sie das Netzkabel an eine leicht zugängliche Steckdose an, damit Sie im Notfall sofort den Stecker ziehen können.
6. Betreiben Sie das Gerät nur mit geschlossener Tür.
7. Die Mikrowelle muss freistehend platziert werden. Stellen Sie sie nicht in einen Schrank oder in einen anderen geschlossenen Raum.
8. Die Rückseite des Geräts muss zur Wand hin ausgerichtet sein.
9. Betreiben Sie das Gerät nicht ohne den Glasteller und den Rollenring.
10. Wenn Sie das Gerät zum ersten Mal einschalten, kann es zu einer leichten Rauch- und Geruchsbildung kommen. Der Rauch und die Gerüche werden von den Fabrikationsrückständen im Gerät und auf dem Heizelement verursacht und verschwinden nach kurzer Zeit wieder. Bei den ersten Anwendungen sollten Sie jedoch für eine ausreichende Belüftung des Raums sorgen.
Bevor Sie das Gerät zur Zubereitung von Speisen verwenden, sollten Sie eine Tasse Wasser auf den Drehteller stellen und das Gerät mehrere Male aufheizen lassen.

Interferenzen mit Radio- und Fernsehempfang

Der Betrieb des Mikrowellengeräts kann Interferenzen mit Radio- und Fernsehempfängern verursachen.

Sie können versuchen, die Interferenzen auf eine der folgenden Weisen zu eliminieren, bzw. zu verringern:

1. Reinigen Sie die Tür und die Dichtungen.
2. Richten Sie die Antenne des Radio- oder Fernsehempfängers anders aus.
3. Verändern Sie die Platzierung der Mikrowelle und des Empfängers.
4. Vergrössern Sie den Abstand zwischen dem Mikrowellengerät und dem Empfänger.
5. Schliessen Sie die Mikrowelle an einen anderen Stromkreis an als an den des Radio-/Fernsehempfängers.

Praktische Tipps

Um ein optimales Ergebnis zu erzielen, beachten Sie bitte die folgenden Hinweise:

- Verteilen Sie die Speisen gleichmässig im Behälter. Legen Sie die dickeren Stücke nach aussen und die dünneren Stücke nach innen. Achten Sie darauf, dass sich die Speisen möglichst nicht bedecken.
- Beginnen Sie immer mit einer kürzeren Garzeit und verlängern Sie sie, wenn nötig. Speisen, die zu lange gegart werden, können zu rauchen oder zu brennen beginnen.
- Decken Sie die Speisen während des Garens ab. Der Deckel verhindert, dass der Inhalt heraus-spritzt, und die Speisen werden gleichmässig gegart.
- Speisen wie Huhn, Hamburger oder Steaks sollten während des Garens einmal umgedreht werden. Grössere Fleischstücke (z.B. Braten) müssen u.U. mehrmals umgedreht werden.
- Rühren Sie die Speisen während des Garens ein- oder zweimal um (von aussen nach innen).
- Lassen Sie die Speisen eine Zeit lang stehen, nachdem Sie sie aus dem Gerät entfernt haben. Dadurch wird die Garung beendet und die Speisen können sich abkühlen.
- Sie können anhand der folgenden Anzeichen überprüfen, ob die Speisen ausreichend gegart sind:
 - a) Der Dampf steigt von der ganzen Oberfläche der Speisen auf, und nicht nur an den Rändern.
 - b) Die Gelenke von Hühnerschenkeln lassen leicht bewegen.
 - c) Die Farbe von Schweinefleisch und Geflügel ist nicht mehr Rosa.
 - d) Fisch hat sich dunkel verfärbt und kann leicht mit der Gabel zerteilt werden.

D

Bevor Sie den Reparaturdienst verständigen

Wenn das Gerät nicht funktioniert, kontrollieren Sie bitte die folgenden Punkte:

1. Ist das Netzkabel richtig angeschlossen? Wenn nicht, stecken Sie das Kabel ganz aus, warten Sie 10 Sekunden und schliessen Sie es dann erneut an.

2. Kontrollieren Sie, ob sich Strom auf der Steckdose befindet und ob die Sicherung in einwandfreiem Zustand ist. Wenn dies der Fall ist, prüfen Sie die Funktionsfähigkeit des Geräts an einer anderen Steckdose.
3. Überprüfen Sie die Einstellungen des Geräts.
4. Kontrollieren Sie, ob die Tür des Geräts richtig geschlossen ist.

Lassen Sie das Gerät bei Fortbestand des Problems durch einen Fachmann überprüfen. Das Gehäuse darf grundsätzlich nur von einer kompetenten Fachperson geöffnet werden.

Die Auswahl des richtigen Geschirrs

1. Verwenden Sie ausschliesslich für Mikrowellengeräte geeignetes Geschirr. Behälter aus hitzebeständiger Keramik, bzw. aus hitzebeständigem Glas oder Kunststoff sind im Allgemeinen zur Mikrowellengarung geeignet.
2. Verwenden Sie keine Behälter aus Metall zum Garen mit Mikrowellen und für die Kombination «Mikrowellen und Grill», da sie Funken verursachen können. Mikrowellen können kein Metall durchdringen.
3. Verwenden Sie keine Behälter aus rezykliertem Papier. Diese enthalten oft kleine Metallfragmente, die Funken und Feuer verursachen können.
4. Runde und ovale Behälter sind besser geeignet als quadratische und rechteckige, da die Speisen in den Ecken oft zu stark gekocht werden.

Material	Mikrowellen	Grill	Kombination Mikrowellen + Grill	Hinweise
Hitzebeständige Keramik	Ja	Ja	Ja	Keine Keramik mit Metallrand oder Glasur verwenden
Hitzebeständiger Kunststoff	Ja	Nein	Nein	Nicht für den langen Gebrauch im Mikrowellengerät geeignet
Hitzebeständiges Glas	Ja	Ja	Ja	
Plastikfolie	Ja	Nein	Nein	Nicht zum Garen von Fleisch verwenden, da die Folie durch die hohe Temperatur beschädigt wird.

Grillrost	Nein	Ja	Ja	Der Grillrost kann nur im Grill- oder Kombinationsmodus verwendet werden.
Behälter aus Metall	Nein	Nein	Nein	Metallbehälter sind nicht zum Gebrauch in Mikrowellenöfen geeignet, da Mikrowellen kein Metall durchdringen können.
Lackierte Behälter	Nein	Nein	Nein	Aufgrund der schlechten Hitzebeständigkeit nicht für hohe Temperaturen geeignet.
Bambusholz und Karton	Nein	Nein	Nein	Aufgrund der schlechten Hitzebeständigkeit nicht für hohe Temperaturen geeignet.

Bestandteile des Geräts

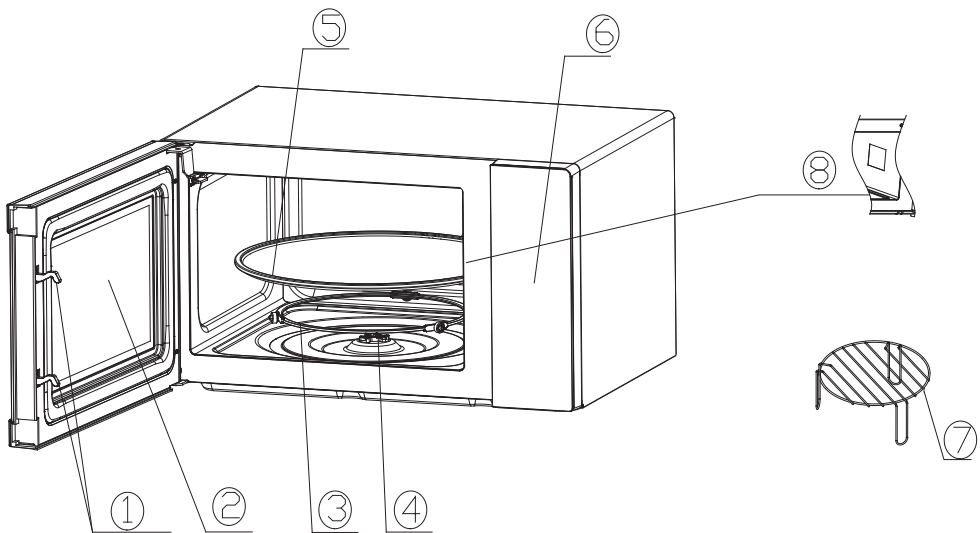

1 Türverriegelung

Damit das Gerät funktioniert, muss die Tür richtig geschlossen sein.

2 Sichtfenster

Ermöglicht die Überwachung des Garvorgangs.

D

3 Rollenring

Der Rollenring hält und stützt den Gasteller, während dieser sich dreht.

4 Drehachse

Der Gasteller sitzt auf der Achse und wird durch den darunterliegenden Motor angetrieben.

5 Drehteller aus Glas

Der Behälter mit den Speisen steht auf dem Drehteller, und die Speisen werden durch die Rotation gleichmässig gegart.

Achtung: Legen Sie zuerst den Rollenring in die Mulde. Setzen Sie dann den Drehteller auf die Antriebsachse.

6 Bedienfeld

Das Bedienfeld wird im nächsten Abschnitt beschrieben.

7 Grillrost

Der Rost wird zur Ablage des Grillguts im Grillmodus verwendet.

8 Wellenleiterabdeckung

Die Wellenleiterabdeckung befindet sich innen auf der rechten Seite und darf unter keinen Umständen entfernt werden.

Bedienfeld

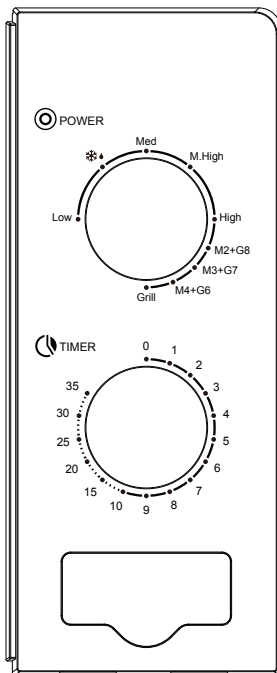

TIMER-Schalter

Zur Einstellung der Garzeit. Sie können eine maximale Zeitspanne von 35 Minuten einstellen. Wenn der Timer bei «0» angelangt ist, hören Sie einen Signalton.

POWER-Schalter

Zur Einstellung der Betriebsart. Sie können zwischen folgenden Betriebsarten und Leistungsstufen wählen:

Schalterposition	Mikrowellenleistung	Grill-Leistung
Low	17%	/
Auftaufunktion	30%	/
Med	55%	/
M. High	80%	/
High	100%	/
M2 + G8	20%	80%
M3 + G7	30%	70%
M4 + G6	40%	60%
Grill	/	100%

Die Auftauzeit fällt je nach Gewicht unterschiedlich aus:

Gewicht	Auftauzeit
200 g	ca. 4 min
400 g	ca. 8 min
600 g	ca. 12 min

Drehen Sie die Speisen nach der Hälfte der Auftauzeit um.

Gebrauch des Mikrowellengeräts

1. Schliessen Sie das Netzkabel an die Steckdose.

ACHTUNG:

– Vergewissern Sie sich vor dem Anschliessen des Netzkabels an der Steckdose, dass der Timer-Schalter auf die Position «0» eingestellt ist.

2. Stellen Sie den Behälter mit den Speisen auf den Glasteller und schliessen Sie die Tür.

ACHTUNG:

– Geben Sie die Speisen immer in einen Behälter. Die Speisen dürfen nicht direkt auf den Glasteller gelegt werden.

3. Stellen Sie mit dem POWER-Schalter die gewünschte Funktion, bzw. die gewünschte Mikrowellenleistung ein.

4. Stellen Sie mit dem Timer-Schalter die Garzeit ein.

Hinweis:

Wenn die benötigte Garzeit weniger als 2 Minuten beträgt, drehen Sie den Schalter über die 3-Minuten-Position hinaus und dann bis zur gewünschten Position zurück.

5. Der Garvorgang wird durch die Einstellung des Timer-Schalters gestartet. Sie können den Vorgang unterbrechen, indem Sie die Tür öffnen. Die Garung wird nach dem Schliessen der Tür fortgesetzt.
6. Wenn der Timer bei «0» angelangt ist, hören Sie einen Klingelton und die Innenbeleuchtung schaltet sich aus.
7. Entfernen Sie den Behälter mit einem Topflappen und achten Sie darauf, das Heizelement an der Oberseite des Garraums nicht zu berühren.

ACHTUNG:

Wenn Sie die Speisen vor Ablauf der Garzeit entfernen, drehen Sie den Timer-Schalter von Hand auf die Position «0» zurück. Auf diese Weise wird verhindert, dass das Gerät in leerem Zustand weiterläuft.

Bei der Betriebsart «Grill» und «Kombination Mikrowelle + Grill» werden alle Teile des Geräts (einschliesslich der Tür und der Oberseite) heiss. Berühren Sie die heissen Teile auf keinen Fall mit blossen Händen, sondern verwenden Sie immer einen Topflappen.

Reinigung des Geräts

Wichtig:

Das Gerät muss regelmässig gereinigt und von Speiseresten befreit werden.

Bei der Reinigung darf kein Gehäuseteil entfernt werden, da sonst Mikrowellenenergie freigesetzt wird.

- Ziehen Sie vor der Reinigung immer den Netzstecker. Lassen Sie die Tür des Geräts bei der Reinigung offen, damit sich das Gerät nicht aus Versehen einschaltet.
- Die Aussenflächen des Geräts können mit einem feuchten Tuch und einem milden Reinigungsmittel abgewaschen werden. Verwenden Sie dazu keine scharfen chemischen Reiniger.
- Reinigen Sie die Innen- und Aussenflächen des Geräts, die Dichtungen und die umliegenden Teile mit einem feuchten Tuch, um Speisereste zu entfernen. Verwenden Sie auch hierzu keine scharfen chemischen Reiniger.
- Das Bedienfeld des Geräts darf nicht nass werden. Verwenden Sie zur Reinigung des Bedienfelds nur ein leicht feuchtes Tuch, und trocknen Sie es anschliessend gut ab.
- Reinigen Sie die Innenwände des Garraums mit einem weichen, feuchten Tuch. Wischen Sie die Wellenleiter-Abdeckung nach dem Gebrauch zuerst mit einem feuchten und dann mit einem trockenen Tuch ab, um Fettspritzer und Speisereste zu entfernen. Fett- und Speisereste können sich beim Wiedereinschalten des Geräts erhitzen und Rauch und Brände verursachen. Die Wellenleiterabdeckung darf bei der Reinigung nicht entfernt werden.
- Verwenden Sie keine handelsüblichen Ofenreiniger, keine Scheuermittel oder chemischen Reiniger und keine harten Schwämme und Bürsten. Achten Sie darauf, nicht zu viel Wasser zu verwenden. Entfernen Sie überschüssiges Wasser nach der Reinigung mit einem weichen Tuch.

- Der Glasteller und der Rollenring können mit heissem Seifenwasser und im Geschirrspüler gereinigt werden. Trocknen Sie alle Bestandteile anschliessend gut ab und setzen Sie sie an ihren Platz zurück.
- Stellen Sie zur Entfernung von Gerüchen eine Tasse Wasser mit dem Saft und der Schale einer Zitrone in das Gerät und lassen Sie es 5 Minuten laufen. Wischen Sie die Innenflächen ab und trocknen Sie sie gut ab.
- Wechseln Sie sich zum Auswechseln der Glühbirne an einen Fachmann.

Technische Daten

Modell:	C20MGP60-E70 (Art. 14006893)
Stromversorgung:	230 V~/50 Hz
Leistungsaufnahme:	(Mikrowellen) 1100 W (Grill) 800 W
Mikrowellen-Ausgangsleistung:	700 W
Leistungsstufen:	5 Stufen
Timer-Einstellung:	1 – 35 min
Garraum:	20 l
Drehteller:	25.5 cm Ø
Abmessungen:	45 × 35 × 26 cm
Gewicht:	11.2 kg

Irrtümer und technische Änderungen vorbehalten.



Four à microondes avec grill

Mode d'emploi

Précautions à prendre pour éviter l'exposition à l'énergie de microondes

1. Ne faites jamais fonctionner l'appareil à porte ouverte. L'utilisateur ne doit pas manipuler le système de verrouillage de la porte.
2. Ne laissez pas pénétrer des objets étrangers entre la porte et le côté antérieur de l'appareil. Veillez à ce que ni de la saleté ni des résidus de nettoyants ne se déposent sur la garniture de la porte.
3. Ne faites pas fonctionner l'appareil lorsqu'il est endommagé. Il est particulièrement important que la porte ferme correctement. Contrôlez si la porte n'est pas déformée ou inclinée vers le bas, et si les charnières et les garnitures sont dans un parfait état.
4. Faites seulement réparer l'appareil par un technicien qualifié.

Consignes de sécurité et avis importants

1. Lisez soigneusement le mode d'emploi avant d'employer le four à microondes pour la première fois. Tenez le manuel à portée de main pour des consultations futures. Lorsque vous passez l'appareil à une autre personne, pensez à joindre ce mode d'emploi.
2. Avant de brancher l'appareil à la prise de courant, vérifiez si la tension nominale indiquée correspond à celle de la prise de courant. Vérifiez également si la prise de courant est correctement reliée à la terre.
3. Pour éviter le risque de feu à l'intérieur du four à microondes:
 - a) Faites attention à ne pas cuire les aliments plus que nécessaire.
 - b) Retirez les fermetures de fil métalliques des récipients en papier et carton avant de les mettre au four à microondes.
 - c) N'utilisez pas de l'huile ou de la graisse pour la friture, parce que l'appareil ne peut pas contrôler la température de l'huile.
 - d) Essuyez le couvercle du guide d'ondes après l'emploi avec un chiffon humide et ensuite avec un chiffon sec, pour enlever la graisse et les restes d'aliments. Les dépôts de graisse risquent de surchauffer et peuvent commencer à brûler.
 - e) Si des récipients ou des aliments à l'intérieur du four à microondes commencent à brûler, laissez la porte de l'appareil fermée. Eteignez l'appareil et débranchez-le de la prise de courant.
 - f) Une surveillance particulière de l'appareil est nécessaire si vous utilisez des récipients en plastique, en papier ou d'une autre matière inflammable.

4. Pour que les récipients n'explodent pas et les aliments ne commencent pas à bouillir soudainement:
 - a) Ne mettez pas de récipients scellés au four à microondes (même pas de biberons avec fermeture à vis et tétine).
 - b) Lorsque vous chauffez des liquides au four à microondes, utilisez un récipient avec ouverture large et laissez-le reposer pendant quelques secondes après l'avoir chauffé, pour que le liquide ne commence pas à bouillir ultérieurement.
 - c) Il faut éplucher ou piquer avec la fourchette les pommes de terre, les saucisses et les marrons avant la cuisson. Ne chauffez pas des œufs avec la coque et des œufs durs entiers au four à microondes, par ce qu'ils peuvent exploser même lorsqu'ils ont déjà été retirés du four.
 - d) Ne sortez pas les liquides du four à microondes immédiatement après la cuisson. Attendez un moment avant de les sortir du four, pour éviter les dangers liés à une ébullition tardive du liquide.
 - e) Il faut remuer ou secouer les boissons et aliments pour bébés après les avoir chauffés, et contrôler la température.
5. Ne faites pas fonctionner l'appareil lorsque la porte ou le joint de la porte est endommagé, si l'appareil ne fonctionne pas correctement et si le cordon d'alimentation est endommagé. Faites contrôler l'appareil par un technicien qualifié avant de le remettre en marche. N'essayez jamais de réparer l'appareil vous-même.
6. Lorsque le cordon d'alimentation est endommagé, adressez-vous à un technicien qualifié pour le remplacer (il y a le risque de choc électrique!).
7. Il est à noter que le récipient devient très chaud pendant la cuisson. Retirez le récipient avec une manique, et faites attention à ce que la vapeur chaude n'entre pas en contact avec vos mains et votre visage.
8. Ouvrez toujours les récipients avec prudence. Soulevez le couvercle soigneusement, et laissez échapper la vapeur dans la direction opposée à votre visage.
9. Pour éviter la rupture du plateau en verre:
 - a) Laissez entièrement refroidir le plateau tournant avant de le nettoyer.
 - b) Ne placez pas d'aliments chauds sur le plateau de verre froid.
 - c) Ne placez pas d'aliments surgelés et de récipients froids sur le plateau de verre chaud.
10. Veillez à ce que les récipients ne touchent pas les parois intérieures du four à microondes.
11. Maintenez le four à microondes toujours propre. La saleté peut endommager les surfaces du four à microondes. La durée de vie diminue par conséquent et la sécurité de l'emploi n'est plus garantie.
12. Utilisez exclusivement des récipients adaptés aux fours à microondes.
13. Ne laissez pas d'aliments et de récipients à l'intérieur du four à microondes pendant les périodes de non-utilisation.

14. Ne faites jamais fonctionner l'appareil sans que des aliments ou boissons se trouvent en son intérieur. Autrement l'appareil risque d'être endommagé.
15. L'appareil peut être utilisé par les enfants au-dessus de 8 ans et par les personnes ayant des capacités physiques, sensorielles ou mentales réduites, et même par une personne qui n'a pas l'expérience et les connaissances nécessaires pour employer le four à microondes – à condition qu'elles soient surveillées ou instruites de manière à pouvoir employer le four à microondes en toute sécurité, et qu'elles soient conscientes des risques résultants de son emploi.
16. Lorsque l'appareil est réglé sur la combinaison "microondes + gril", les enfants peuvent seulement l'utiliser sous surveillance d'un adulte à cause des températures élevées.
17. Utilisez seulement les accessoires qui sont fournis avec le four à microondes.
18. Il ne faut pas employer le four à microondes à l'extérieur.
19. Gardez le mode d'emploi soigneusement pour consultations futures.
20. Il faut régulièrement nettoyer le four à microondes et enlever les restes d'aliments.
21. Ne nettoyez pas le four à microondes avec des produits de nettoyage abrasifs et avec des nettoyeurs chimiques agressifs, parce qu'ils peuvent rayer les surfaces et provoquer la rupture du verre de la porte.
22. Les travaux de nettoyage et d'entretien sont permis aux enfants qui ont plus de 8 ans et qui sont surveillés par un adulte.
23. Il ne faut pas que les enfants jouent avec le four à microondes.
24. Il ne faut pas commander le four à microondes par l'intermédiaire d'une minuterie ou d'un système de commande à distance.
25. Les surfaces de l'appareil deviennent très chaudes pendant son fonctionnement (attention au contact des doigts).
26. Le four à microondes est destiné à l'emploi domestique, et non pas à l'utilisation dans le commerce.
27. On décline toute responsabilité en cas de dommages lorsque l'utilisation de l'appareil s'écarte de son but original, s'il est manipulé de manière incorrecte ou réparé par des personnes non agréées.
28. Au moment de brancher et débrancher le cordon d'alimentation, saisissez toujours la prise et ne tirez pas sur le câble.
29. Déployez le cordon d'alimentation de manière à ce qu'il ne reste pas coincé et ne soit pas endommagé par des objets tranchants.
30. Branchez le cordon d'alimentation à une prise de courant avec mise à terre (classe 1).
31. Ne faites jamais fonctionner l'appareil sans surveillance. Soyez particulièrement prudent lorsque vous utilisez l'appareil en présence d'enfants et d'animaux domestiques.
32. Aucun des éléments ne doit être retiré par l'utilisateur. Il y a le risque de dégager de l'énergie de microondes en retirant des éléments du four.

33. Placez l'appareil toujours sur une surface plate, stable et antiglissante.
34. Evitez de faire tomber l'appareil, et ne l'exposez pas à des chocs violents.
35. En raison des différents matériaux utilisés pour la finition des meubles, il n'est pas exclu que le contact avec le four à microondes laisse des traces ingrates. Le fabricant ne peut pas être rendu responsable de dommages, de taches etc. sur les meubles.

Déballage et installation

1. Sortez tout le matériel d'emballage de l'intérieur du four à microondes. Contrôlez soigneusement si aucun morceau de carton, de plastique etc. ne reste en son intérieur. Si une feuille de protection est collée aux surfaces extérieures de l'appareil, détachez-la soigneusement. Portez tout le matériel d'emballage hors de portée des enfants.
Contrôlez ensuite si tous les éléments sont dans un parfait état.
2. Placez l'appareil dans un endroit sec avec une température ambiante normale (c.-à-d. ni trop chaud, ni trop froid). Ne le placez pas près des radiateurs et d'une autre source de chaleur. Ne placez pas l'appareil dans un endroit où il entre en contact de l'eau. Il ne faut pas utiliser l'appareil à l'extérieur.
3. Laissez toujours un espace suffisant autour du four à microondes, pour garantir une circulation d'air suffisante. Laissez un espace d'au moins 20 cm sur le côté supérieur, 10 cm au dos et 5 cm sur les côtés gauche et droit. La distance entre l'appareil et le plancher doit être de 85 cm au minimum.
4. Placez l'appareil à une distance suffisante du téléviseur, de la radio et des antennes réceptrices, parce qu'il peut provoquer des interférences.
5. Branchez le câble d'alimentation à une prise de courant facilement accessible, afin de pouvoir immédiatement débrancher la prise en cas d'urgence.
6. Faites seulement fonctionner le four à porte ouverte.
7. Le four à microondes doit être placé en position isolée. Ne le placez pas dans une armoire ou un autre espace clos.
8. Le côté postérieur du four à microondes doit être dirigé vers le mur.
9. Ne faites pas fonctionner l'appareil sans le plateau en verre ni sans l'anneau à roulettes.
10. Lorsque vous allumez le four à microondes pour la première fois, il peut émettre un peu de fumée et des odeurs. La fumée et les odeurs sont provoquées par les résidus de fabrication à l'intérieur de l'appareil et sur l'élément de chauffage, et disparaissent rapidement. Nous conseillons toutefois de bien aérer la pièce pendant les premières emplois.
Avant d'utiliser l'appareil pour la préparation d'aliments, nous conseillons de placer une tasse remplie d'eau sur le plateau tournant et de laisser chauffer l'appareil plusieurs fois.

Interférences avec la réception radio et TV

Le fonctionnement du four à microondes peut provoquer des interférences avec la réception radio et TV.

Vous pouvez essayer d'éliminer, respectivement de réduire les interférences de la manière suivante:

1. Nettoyez la porte et la garniture de la porte.
2. Changez la position de l'antenne du récepteur radio ou TV.
3. Changez la position du four à microondes par rapport au récepteur radio ou TV.
4. Augmentez la distance entre le récepteur et le four à microondes.
5. Branchez le four à microondes à un autre circuit électrique que celui sur lequel est branché le récepteur TV ou radio.

Conseils pratiques

Respectez les conseils suivants pour obtenir un résultat optimal:

- Arrangez les aliments soigneusement dans le récipient. Mettez les morceaux plus épais à l'extérieur, et les morceaux fins à l'intérieur. Evitez si possible de couvrir un morceau par un autre.
 - Commencez toujours avec le temps de cuisson plus court et prolongez la durée de cuisson si nécessaire. Les aliments qui sont cuits trop longtemps peuvent commencer à fumer et à brûler.
 - Couvrez les aliments pendant la cuisson. Le couvercle empêche que le contenu déborde, et les aliments sont cuits de manière uniforme.
 - Il faut retourner les aliments comme le poulet, les hamburgers et les steaks une fois pendant la cuisson. Vous devez probablement retourner les morceaux de viande plus grands (par ex. les rôtis) plusieurs fois.
 - Remuez les aliments une ou deux fois pendant la cuisson (en procédant de l'extérieur au centre).
 - Laissez reposer les aliments un moment après les avoir retiré du four à microondes. De cette manière la cuisson se termine et les aliments ont le temps de refroidir.
- F**
- Vous pouvez vérifier à l'aide des caractéristiques suivants si les aliments sont assez cuits:
 - a) La vapeur monte de la surface entière des aliments, et non seulement sur les bords.
 - b) Les articulations des cuisses de volaille bougent facilement.
 - c) La viande de porc et de volaille n'est plus saignante.
 - d) Le poisson a une couleur foncée, et vous pouvez le couper facilement avec une fourchette.

Avant de s'adresser au service de réparation

Vérifiez les points suivants lorsque le four à microondes ne fonctionne pas correctement:

1. Est-ce que le cordon d'alimentation est correctement branché? Si ce n'est pas le cas, débranchez le câble complètement et attendez 10 secondes. Rebranchez ensuite le câble à la prise de courant.
2. Vérifiez si la prise de courant est sous tension et si le fusible est dans un parfait état. Si tel est le cas, vérifiez le fonctionnement de l'appareil en le branchant à une autre prise de courant.
3. Vérifiez les réglages de l'appareil.
4. Vérifiez si la porte de l'appareil ferme correctement.

Faites contrôler l'appareil par un technicien qualifié si le problème persiste.
L'appareil doit seulement être ouvert par un technicien qualifié.

Le choix du récipient

1. Utilisez seulement des récipients adaptés aux fours à microondes. Les récipients en céramique, verre ou plastique thermorésistants sont généralement adaptés à la cuisson aux microondes.
2. N'utilisez pas de récipients en métal pour la cuisson aux microondes et pour la combinaison «microondes + gril», parce qu'ils peuvent provoquer des étincelles. Les microondes ne peuvent pas pénétrer du métal.
3. N'utilisez pas de récipients en papier recyclé. Ceux-ci contiennent souvent des petits éléments en métal qui peuvent provoquer des étincelles et du feu.
4. Les récipients ronds et ovales sont généralement mieux adaptés que les récipients rectangulaires et carrés, parce que les aliments sont souvent trop cuits dans les coins.

Matière	Microondes	Gril	Combinaison microondes + gril	Remarques
Céramique thermorésistante	Oui	Oui	Oui	Il ne faut pas utiliser de la céramique avec bord métallique ou émail
Plastique thermorésistant	Oui	Non	Non	Ne pas adapté pour la cuisson au microondes de longue durée
Verre thermorésistant	Oui	Oui	Oui	
Film plastique	Oui	Non	Non	Ne pas utiliser pour faire cuire de la viande, parce que la température élevée peut endommager le film.

Grille	Non	Oui	Oui	Vous pouvez seulement utiliser la grille en mode gril ou combinaison microondes + gril.
Récipient en métal	Non	Non	Non	Les récipients en métal ne sont pas adaptés à l'emploi dans un four à microondes, parce que les microondes ne peuvent pas pénétrer du métal.
Récipients peints	Non	Non	Non	En raison de la mauvaise résistance à la chaleur, ces récipients ne sont pas adaptés aux températures élevées.
Bois de bambou et carton	Non	Non	Non	En raison de la mauvaise résistance à la chaleur, ces récipients ne sont pas adaptés aux températures élevées.

Les éléments du four à microondes

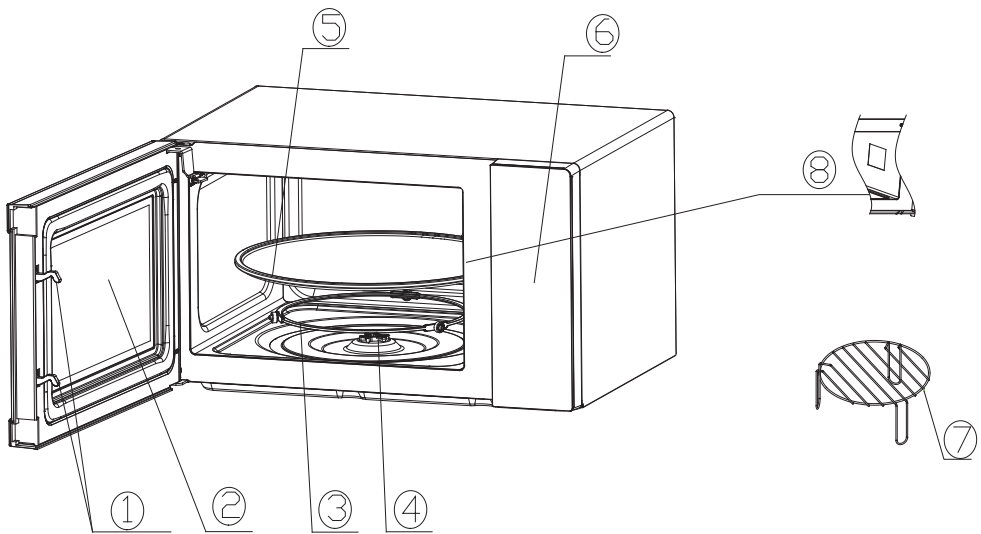

1 Dispositif de verrouillage de la porte

Pour que l'appareil fonctionne, la porte doit être correctement fermée.

2 Fenêtre de contrôle

Vous pouvez observer la cuisson par cette fenêtre.

3 Anneau à roulettes

L'anneau à roulettes soutient le plateau en verre et le retient en place pendant qu'il tourne.

4 Axe de rotation

Le plateau en verre est placé sur l'axe et est entraîné par le moteur situé en dessous.

5 Plateau tournant en verre

Le récipient avec les aliments est placé sur le plateau tournant, et les aliments sont cuits de manière uniforme grâce à la rotation du plateau.

Attention:

Placez d'abord l'anneau de roulement dans la cavité du fond. Attachez ensuite le plateau en verre à l'axe d'entraînement.

6 Panneau des commandes

Le panneau des commandes est décrit au paragraphe suivant.

7 Grille

Vous pouvez déposer la viande sur la grille lorsque vous utilisez l'appareil en mode du gril.

8 Couvercle de guide d'ondes

Le couvercle de guide d'ondes se trouve à l'intérieur sur le côté droit et ne doit pas être retiré.

Le panneau des commandes

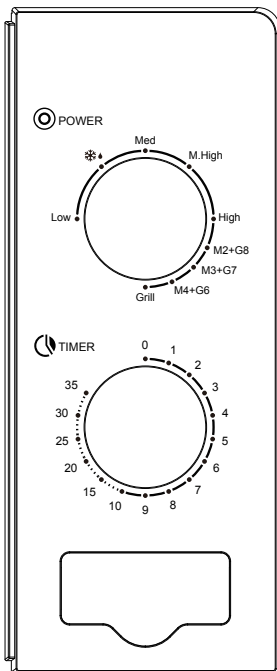

Bouton TIMER

Pour régler la durée de cuisson. Vous pouvez régler la minuterie sur une durée maximale de 35 minutes. Vous entendez un signal acoustique lorsque la minuterie arrive à «0».

Bouton POWER

Pour choisir le mode de fonctionnement.

Vous pouvez choisir entre les modes de fonctionnement et les puissances suivants:

Position du bouton	Puissance de microondes	Puissance du gril
Low	17%	/
Décongélation	30%	/
Med	55%	/
M. High	80%	/
High	100%	/
M2 + G8	20%	80%
M3 + G7	30%	70%
M4 + G6	40%	60%
Gril	/	100%

La durée de décongélation varie en fonction du poids des aliments:

Poids	Durée de décongélation
200 g	env. 4 min
400 g	env. 8 min
600 g	env. 12 min

Retournez les aliments après la moitié du temps de décongélation.

Emploi du four à microondes

1. Branchez le cordon d'alimentation à la prise de courant.

ATTENTION:

– Avant de brancher le cordon d'alimentation à la prise de courant, vérifiez si le bouton de la minuterie est réglé sur la position «0».

2. Placez le récipient avec les aliments sur le plateau en verre et fermez la porte.

ATTENTION:

– Mettez les aliments toujours dans un récipient. Ne les posez jamais directement sur le plateau en verre.

3. Sélectionnez la fonction, respectivement la puissance de microondes désirée en tournant la molette POWER.

4. Réglez le bouton de la minuterie sur la durée de cuisson désirée.

Remarque:

Si la durée de cuisson requise est plus courte que 2 minutes, tournez le bouton de la minuterie au-delà de la position de 3 minutes, et tournez-le ensuite en arrière jusqu'à la position souhaitée.

5. La cuisson commence après avoir réglé le bouton de la minuterie sur la position désirée. Vous pouvez interrompre la cuisson en ouvrant la porte du four à microondes. La cuisson continue après avoir fermé la porte.
6. Lorsque la minuterie est arrivée à «0», vous entendez un signal acoustique et l'éclairage à l'intérieur du four s'éteint.
7. Retirez le récipient avec une manique, et faites attention à ne pas toucher l'élément de chauffage sur le dessus de la chambre de cuisson avec les mains.

ATTENTION:

Si vous souhaitez retirer les aliments avant la fin de la durée de cuisson, tournez le bouton de la minuterie en arrière jusqu'à la position «0». De cette manière l'appareil ne continue pas à fonctionner à l'état vide.

En mode «gril» et «combinaison microondes + gril», tous les éléments de l'appareil (la porte et le côté supérieur du four inclus) deviennent très chauds. Ne touchez surtout pas les parties chaudes de l'appareil avec les doigts, mais utilisez toujours une manique.

Nettoyage de l'appareil

Important:

Il faut régulièrement nettoyer l'appareil et enlever les restes d'aliments.

Aucun élément du four à microondes ne doit être retiré pendant le nettoyage. Autrement il y a le risque de dégager de l'énergie de microondes.

- Débranchez toujours le cordon d'alimentation de la prise de courant avant de nettoyer le four à microondes. Laissez la porte de l'appareil ouverte afin de ne pas allumer par mégarde le four à microondes pendant le nettoyage.
- Vous pouvez nettoyer les surfaces extérieures de l'appareil avec un chiffon humide et un détergent doux. N'employez pas de nettoyeurs chimiques agressifs.
- Nettoyez les surfaces intérieures et extérieures de l'appareil, les joints et les parties adjacentes avec un chiffon humide pour enlever les restes d'aliments. N'employez pas de nettoyeurs chimiques agressifs.
- Le panneau des commandes ne doit pas être mouillé. Nettoyez le panneau des commandes seulement avec un chiffon légèrement humide, et séchez-le ensuite soigneusement.
- Nettoyez les parois intérieures du four avec un chiffon doux et humide. Essuyez le couvercle du guide d'ondes après l'emploi d'abord avec un chiffon humide et ensuite avec un chiffon sec, pour faire partir les éclaboussures de graisse et les restes d'aliments. La graisse et les restes d'aliments chauffent au moment de remettre l'appareil en marche, et peuvent provoquer de la fumée et du feu. Il ne faut pas enlever le couvercle du guide d'ondes pendant le nettoyage.
- N'employez pas de nettoyeurs pour fours classiques, de produits abrasifs et de nettoyeurs chimiques agressifs, ni de brosses ou d'éponges dures. Faites attention à ne pas utiliser trop d'eau. Essuyez un éventuel excédent d'eau après le nettoyage avec un chiffon humide.

- Vous pouvez laver le plateau en verre et l'anneau de roulement avec de l'eau savonneuse chaude. Séchez soigneusement chaque élément et remettez-le en place.
- Pour faire partir les odeurs de l'intérieur du four à microondes, nous conseillons de placer une tasse avec le jus et la peau d'un citron sur le plateau tournant et de faire fonctionner l'appareil pendant 5 minutes. Essuyez ensuite les surfaces intérieures et séchez-les soigneusement.
- Adressez-vous à un technicien qualifié pour changer l'ampoule.

Spécifications techniques

Modèle:	C20MGP60-E70 (art. 14006893)
Alimentation:	230 V~/50 Hz
Puissance absorbée:	(microondes) 1100 W (gril): 800 W
Puissance de sortie de microondes:	700 W
Niveaux de puissance:	5 niveaux
Réglage de la minuterie:	1 – 35 min
Capacité:	20 l
Plateau tournant:	25.5 cm Ø
Dimensions:	45 × 35 × 26 cm
Poids:	11.2 kg

Sous réserve d'erreurs et de modifications techniques.

Forno a microonde con grill

Istruzioni per l'uso

Per evitare il contatto con l'energia di microonde

1. Non fate mai funzionare l'apparecchio a porta aperta. Non provate a manipolare il dispositivo di chiusura della porta.
2. Non lasciate penetrare degli oggetti estranei tra la porta e il lato anteriore dell'apparecchio. Badate a che né delle tracce di sporcizia né dei residui di prodotti per la pulizia non si depongano sulla guarnizione della porta.
3. Non fate funzionare l'apparecchio quando è danneggiato. È particolarmente importante che la porta si chiuda correttamente. Controllate sempre se la porta non è inclinata verso il basso, e se le cerniere e le guarnizioni sono in ottime condizioni.
4. Confidate ogni intervento sull'apparecchio ad un tecnico qualificato.

Misure di sicurezza e indicazioni importanti

1. Leggete con cura le istruzioni per l'uso prima di usare il forno a microonde per la prima volta. Conservate il manuale in un posto sicuro per consultazioni future. Se cedete l'apparecchio ad un'altra persona, aggiungete anche le istruzioni per l'uso.
2. Prima di collegare l'apparecchio alla corrente, accertatevi che la tensione nominale indicata corrisponda a quella della corrente domestica utilizzata. Controllate anche se la presa di corrente è correttamente collegata alla terra.
3. Per evitare il rischio di fuoco all'interno del forno a microonde:
 - a) Badate a non far cuocere eccessivamente i cibi.
 - b) Togliete le chiusure di filo di metallo dai contenitori di carta e plastica prima di metterli nel forno a microonde.
 - c) Non usate dell'olio o del grasso per la frittura, poiché l'apparecchio non può controllare la temperatura dell'olio.
 - d) Strofinare il coperchio della guida d'onde dopo l'uso dapprima con un panno umido e poi con un panno asciutto, per togliere il grasso e i resti dei cibi. I depositi di grasso possono riscaldarsi troppo, e possono cominciare a bruciare.
 - e) Se dei cibi o dei contenitori cominciano a bruciare all'interno dell'apparecchio, mantenete la porta chiusa. Spegnete l'apparecchio e staccatelo dalla corrente.
 - f) Un controllo particolare dell'apparecchio è necessario se usate dei contenitori monouso di plastica, di carta e d'altri materiali infiammabili.

4. Affinché i contenitori non esplodano e i cibi non comincino a bollire all'improvviso:
- a) Non mettete dei contenitori sigillati nel forno a microonde (neanche dei biberon con chiusura a vite e succhiotto).
 - b) Se riscaldate dei liquidi nel forno a microonde, usate un recipiente con apertura larga e lasciatelo stare per qualche secondo dopo averlo tolto dal forno, per evitare che il liquido cominci a bollire più tardi.
 - c) Sbucciate o perforate con la forchetta le patate, le salsicce e i marroni prima di metterli nel forno a microonde. Uova con il guscio e uova sode intere non devono essere riscaldate nel forno a microonde, poiché possono esplodere anche quando sono già stati rimossi dal forno.
 - d) Non togliete i liquidi dal forno a microonde subito dopo il riscaldamento. Aspettate un momento prima di toglierli dal forno, per evitare i pericoli che risultano dall'ebollizione ritardata del liquido.
 - e) Scuotete o rimestate i cibi e le bevande per bebè dopo averli riscaldati nel forno a microonde, e controllate la temperatura.
5. Non fate funzionare l'apparecchio quando la porta o la guarnizione della porta è danneggiata, quando l'apparecchio non funziona correttamente e quando il cavo d'alimentazione è danneggiato. Fate controllare l'apparecchio da un tecnico qualificato prima di rimetterlo in uso. Non provate mai a smontare l'apparecchio voi stessi.
6. Quando il cavo d'alimentazione è danneggiato, fatelo sostituire da un tecnico qualificato (c'è il rischio di una scossa elettrica!).
7. È da notare che i recipienti diventano molto caldi durante la cottura. Toglieteli sempre con una presa da cucina, e badate a non mettere il viso e le mani a contatto con il vapore caldo.
8. Aprite sempre i contenitori con cura. Sollevate delicatamente il coperchio, e lasciate scappare il vapore nella direzione opposta al vostro viso.
9. Per evitare il rischio di rompere il piatto di vetro:
- a) Lasciate completamente raffreddare il piatto di vetro prima di pulirlo.
 - b) Non posate dei cibi o dei contenitori caldi sul piatto di vetro freddo.
 - c) Non posate dei cibi congelati o utensili freddi sul piatto di vetro caldo.
10. Accertatevi che i recipienti non tocchino le pareti interne del forno a microonde.
11. Mantenete il forno a microonde sempre pulito. La sporcizia può danneggiare le superfici dell'apparecchio, in modo che la durata di vita diminuisce e la sicurezza dell'uso non è più garantita.
12. Usate soltanto dei contenitori adatti per forni a microonde.
13. Non lasciate dei cibi e dei contenitori all'interno del forno a microonde durante i periodi di non uso.

14. Non fate mai funzionare l'apparecchio senza che cibi e bevande si trovino al suo interno. Altrimenti il forno a microonde può essere danneggiato.
15. L'apparecchio può essere usato dai bambini di età superiore agli 8 anni e da persone con capacità fisiche, sensoriali o mentali ridotte, e anche da persone che non hanno l'esperienza e le conoscenze necessarie per adoperare il forno a microonde - a condizione che siano sorvegliate o istruite in modo da poter usare il forno a microonde in modo sicuro, e che siano consapevoli dei rischi a cui si espongono manipolando il forno a microonde.
16. Quando l'apparecchio è regolato sulla combinazione "microonde + grill", i bambini possono soltanto utilizzare il forno sotto la sorveglianza di un adulto a causa delle temperature elevate.
17. Usate soltanto gli accessori che sono forniti con l'apparecchio.
18. Il forno a microonde non deve essere utilizzato all'esterno.
19. Conservate le istruzioni per consultazioni future.
20. Pulite regolarmente il forno a microonde e togliete i resti dei cibi.
21. Non pulite il forno a microonde con prodotti abrasivi e con pulitori chimici aggressivi, poiché possono danneggiare le superfici e causare la rottura del piatto girevole di vetro.
22. I lavori di manutenzione e di pulizia sono permessi ai bambini che hanno più di 8 anni e che sono sorvegliati da un adulto.
23. Badate a che i bambini non giochino con il forno a microonde.
24. L'apparecchio non deve essere comandato tramite un timer o tramite un sistema di comando a distanza.
25. Le superfici dell'apparecchio si riscaldano considerevolmente durante il funzionamento (attenzione al contatto delle mani).
26. L'apparecchio è destinato per l'uso domestico, e non per l'utilizzazione nel commercio.
27. Qualora l'apparecchio venga usato per uno scopo diverso da quello previsto, venga incorrettamente adoperato o riparato da personale non qualificato, si declina ogni responsabilità nel caso di eventuali danni.
28. Al momento di collegare e di staccare il cavo d'alimentazione, afferrate sempre la spina e non tirate mai il cavo stesso.
29. Disponete il cavo d'alimentazione in modo che non venga schiacciato, incastrato o danneggiato da spigoli affilati.
30. Collegate il cavo d'alimentazione ad una presa di corrente con messa a terra (classe 1).
31. Non fate mai funzionare l'apparecchio mentre è incustodito. Siate particolarmente prudenti quando usate l'apparecchio in presenza di bambini e d'animali domestici.
32. Nessun elemento del forno non deve essere rimosso dall'utilizzatore. C'è il rischio di liberare dell'energia di microonde staccando degli elementi del forno.

33. Collocate l'apparecchio sempre su una superficie piana, stabile e antisdruciolevole.
34. Evitate di far cadere il forno a microonde, e non esponetelo a forti urti.
35. Data l'odierna varietà dei materiali di rivestimento per mobili non è da escludere che, a contatto con il forno a microonde, si creino delle tracce sgradevoli. Il fabbricante non può essere ritenuto responsabile per eventuali danni, macchie ecc. sulla superficie dei mobili.

Disimballaggio e installazione

1. Togliete tutto il materiale di imballaggio dal forno a microonde. Controllate scrupolosamente se nessun pezzo di carta, di plastica ecc. non rimane al suo interno. Se una pellicola di protezione è applicata alle superfici esterne dell'apparecchio, staccatela con cura. Portate tutto il materiale di imballaggio fuori portata dei bambini.
Controllate quindi se tutti gli elementi dell'apparecchio sono in ottime condizioni.
 2. Collocate l'apparecchio in un posto asciutto con una temperatura ambiente normale (cioè né troppo freddo, né troppo caldo). Non collocate l'apparecchio vicino ai radiatori e vicino ad altre fonti di calore. Non collocate l'apparecchio in un posto dove può entrare in contatto con l'acqua. Non utilizzate il forno a microonde all'esterno.
 3. Lasciate sempre abbastanza spazio attorno al forno a microonde, per garantire una circolazione d'aria sufficiente. Lasciate almeno 20 cm di spazio libero sul lato superiore, 10 cm sul retro e 5 cm sul lato destro e sinistro dell'apparecchio. La distanza tra il forno a microonde e il pavimento deve essere di 85 cm al minimo.
 4. Collocate l'apparecchio ad una distanza sufficiente dal televisore, dalla radio e da antenne riceventi, poiché il forno a microonde può provocare delle interferenze.
 5. Collegate il cavo d'alimentazione ad una presa di corrente facilmente accessibile, per poter subito staccare la spina nel caso di emergenza.
 6. Non fate funzionare l'apparecchio a porta aperta.
 7. Il forno a microonde deve trovarsi in posizione isolata. Non collocatelo all'interno di un armadio o in un simile spazio chiuso.
 8. Il lato posteriore dell'apparecchio deve essere diretto verso il muro.
 9. Non fate funzionare l'apparecchio senza il piatto di vetro e senza l'anello a rullini.
 10. Quando accendete l'apparecchio per la prima volta, questo emette probabilmente un po' di fumo e degli odori. Il fumo e gli odori sono provocati dai residui di fabbricazione all'interno dell'apparecchio e sull'elemento riscaldante, e scompaiono dopo poco tempo. Vi consigliamo però di ben aerare l'ambiente durante le prime utilizzazioni.
- Prima di usare l'apparecchio per la prima volta per la preparazione dei cibi, vi consigliamo di posare una tazza riempita di acqua sul piatto girevole e di lasciar riscaldare l'apparecchio più volte.

Interferenza con la ricezione radio e TV

Il funzionamento del forno a microonde può provocare interferenze con la ricezione radio e TV.

Provate ad eliminare o diminuire le interferenze di una di queste maniere:

1. Pulite la porta e la guarnizione della porta.
2. Orientate l'antenna del ricevitore radio o TV diversamente.
3. Cambiate la posizione del forno a microonde e del ricevitore.
4. Aumentate la distanza tra il forno a microonde e il ricevitore.
5. Collegate il forno a microonde ad un circuito elettrico diverso da quello al quale è collegato il ricevitore radio o TV.

Consigli pratici

Rispettate le raccomandazioni seguenti per ottenere sempre un risultato ottimale:

- Distribuite i cibi con cura nel recipiente. Mettete i pezzi più grandi all'esterno, e i pezzi piccoli all'interno. Evitate se possibile di coprire un pezzo con un altro.
- Cominciate sempre con il tempo di cottura più corto, e prolungate la cottura se necessario. I cibi che sono cotti per troppo tempo possono cominciare a fumare e a bruciare.
- Coprite i cibi durante la cottura. Il coperchio impedisce che il contenuto trabocchi, e i cibi sono cotti in modo uniforme.
- Rivoltate almeno una volta il pollo, gli hamburger, le bistecche e simili cibi. I pezzi di carne molto grandi (per esempio gli arrosti) devono essere rivoltati più volte.
- Rimestate una o due volte i cibi durante la cottura (procedendo dall'esterno verso l'interno).
- Lasciate riposare i cibi per un momento dopo averli tolti dal forno. In questo modo la cottura termina e i cibi hanno il tempo di raffreddare.
- I cibi sono abbastanza cotti nei seguenti casi:
 - a) Se il vapore sale dalla superficie intera dei cibi, e non soltanto sul bordo.
 - b) Se le articolazioni delle cosce di pollo si muovono con facilità.
 - c) Se la carne di maiale e di pollame non è più rosa.
 - d) Se il pesce ha un colore oscuro, e se potete tagliarlo con facilità usando una forchetta.

Prima di rivolgersi al servizio di riparazione

Controllate i punti seguenti quando l'apparecchio non funziona correttamente:

1. Il cavo d'alimentazione è correttamente collegato? Se ciò non è il caso, staccate il cavo completamente e aspettate 10 secondi. Ricollegate quindi il cavo alla corrente.

2. Controllate se la presa di corrente è sotto tensione, e se il fusibile è in ottime condizioni.
Se ciò si verifica, fate controllare l'apparecchio da un tecnico qualificato.
3. Controllate le impostazioni dell'apparecchio.
4. Controllate se la porta del forno è chiusa correttamente.

Fate controllare l'apparecchio da un tecnico qualificato se il problema persiste.
La cassa dell'apparecchio può soltanto essere aperta da uno specialista.

La scelta del recipiente

1. Usate soltanto dei recipienti adatti per forni a microonde. Generalmente i recipienti di ceramica, vetro o plastica termoresistente sono adatti per la cottura a microonde.
2. Non usate dei recipienti di metallo per la cottura a microonde e per la combinazione di «microonde + grill», poiché possono provocare delle scintille. Le microonde non possono penetrare il metallo.
3. Non usate dei contenitori di carta riciclata. Questi spesso contengono dei frammenti di metallo che possono provocare delle scintille e del fuoco.
4. I contenitori rotondi e ovali sono meglio adatti che i contenitori quadrati e rettangolari, poiché negli angoli i cibi vengono spesso cotti troppo.

Materiale	Microonde	Grill	Combinazione Microonde + grill	Note
Ceramica resistente al calore	Si	Si	Si	Non utilizzare della ceramica con smalto o con bordo di metallo.
Plastica resistente al calore	Si	No	No	Non adatto per la cottura a microonde di lunga durata.
Vetro resistente al calore	Si	Si	Si	
Pellicola di plastica	Si	No	No	Non usare per cuocere della carne, poiché la temperatura elevata può danneggiare la pellicola.
Griglia	No	Si	Si	Potete soltanto usare la griglia in modalità grill e microonde + grill.

Contenitori di metallo	No	No	No	I contenitori di metallo non sono adatti per l'uso nel forno a microonde, poiché le microonde non possono penetrare il metallo.
Contenitori laccati	No	No	No	Non adatti alle temperature alte a causa della scarsa resistenza al calore.
Legno di bambù e cartone	No	No	No	Non adatti alle temperature alte a causa della scarsa resistenza al calore.

Descrizione degli elementi

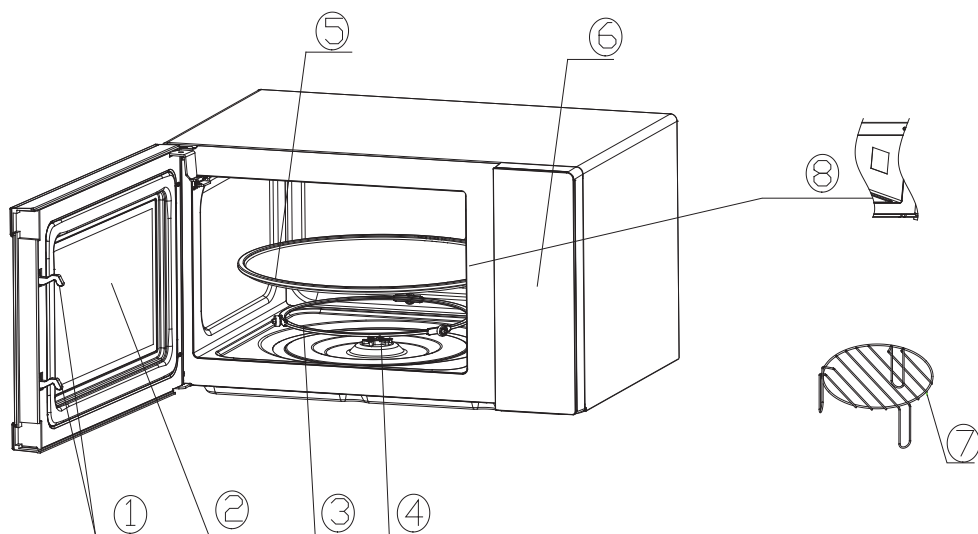

1 Dispositivo di bloccaggio della porta

La porta deve essere chiusa correttamente affinché il forno a microonde funzioni.

2 Finestra di controllo

La finestra permette di osservare il processo di cottura.

3 Anello a rullini

L'anello a rullini sostiene il piatto di vetro mentre gira.

4 Asse di rotazione

Il piatto di vetro è attaccato all'asse ed è azionato dal motore sottostante.

5 Piatto girevole di vetro

Il recipiente con i cibi è posizionato sul piatto di vetro, e i cibi sono cotti in modo uniforme grazie alla rotazione del piatto

Attenzione:

Inserite dapprima l'anello a rullini nella cavità del fondo. Posate quindi il piatto di vetro sull'asse di trasmissione.

6 Pannello dei comandi

Il pannello dei comandi è descritto nella sezione seguente.

7 Griglia

Usate la griglia per posizionare i cibi in modalità grill.

8 Copertura della guida d'onde

La copertura della guida d'onde si trova all'interno sul lato destro, e non deve essere rimossa.

Il pannello dei comandi

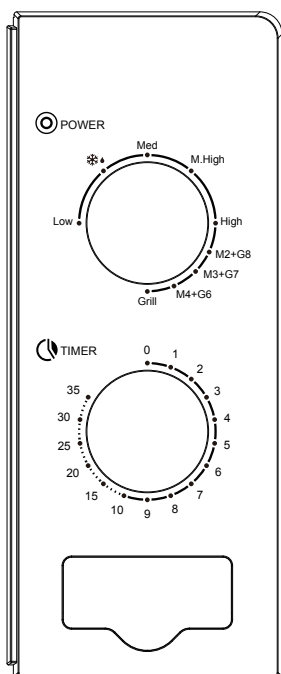

Manopola TIMER

Per impostare il tempo di cottura. Potete impostare un tempo massimo di 35 minuti. Si sente un segnale sonoro quando il timer è arrivato a «0».

Manopola POWER

Per impostare il modo d'operazione. Potete scegliere tra i modi d'operazione e i livelli di potenza seguenti:

Posizione del bottone	Potenza di microonde	Potenza del grill
Low	17%	/
Scongelamento	30%	/
Med	55%	/
M. High	80%	/
High	100%	/
M2 + G8	20%	80%
M3 + G7	30%	70%
M4 + G6	40%	60%
Grill	/	100%

Il tempo di scongelamento varia in funzione del peso dei cibi:

Peso	Tempo di scongelamento
200 g	ca. 4 min
400 g	ca. 8 min
600 g	ca. 12 min

Girate i cibi dopo la metà del tempo di cottura.

Utilizzazione

1. Collegate il cavo d'alimentazione alla corrente.

ATTENZIONE:

– Controllate se il bottone del timer è regolato sulla posizione «0» prima di collegare il cavo d'alimentazione alla corrente.

2. Posate il recipiente con i cibi sul piatto di vetro e chiudete la porta del forno.

ATTENZIONE:

– Mettete i cibi sempre in un recipiente. Non posate mai i cibi direttamente sul piatto di vetro.

3. Selezionate il modo d'operazione, rispettivamente la potenza di microonde girando la manopola POWER.

4. Regolate il bottone del timer sul tempo di cottura desiderato.

Nota:

Se il tempo di cottura richiesto è più corto di 2 minuti, girate il bottone del timer oltre la posizione di 3 minuti, e giratelo quindi indietro fino alla posizione desiderata.

5. La cottura inizia dopo aver impostato il tempo di cottura.
Potete interrompere la cottura aprendo la porta del forno. La cottura continua dopo aver richiuso la porta.
6. Quando il timer è arrivato a «0», si sente un segnale sonoro e l'illuminazione all'interno del forno si spegne.
7. Togliete il recipiente con una presa da cucina, e badate a non toccare l'elemento riscaldante sulla parte superiore della camera di cottura.

ATTENZIONE:

Se togliete i cibi dal forno prima della fine della cottura, posizionate il bottone del timer manualmente sulla posizione «0». In questo modo l'apparecchio non può continuare a funzionare quando è voto.

Nei modi d'operazione «grill» e «combinazione microonde + grill», tutti gli elementi dell'apparecchio (la porta e il lato superiore incluso) diventano molto caldi. Non toccate mai gli elementi caldi con le dita, ma usate sempre una presa da cucina.

Pulizia dell'apparecchio

Importante:

Pulite regolarmente l'apparecchio e togliete i resti dei cibi.

Nessun elemento del forno a microonde non deve essere rimosso durante la pulizia (c'è il rischio di liberare dell'energia di microonde togliendo degli elementi del forno).

- Staccate sempre il cavo d'alimentazione dalla corrente prima di pulire il forno a microonde. Lasciate la porta del forno aperta per non mettere in servizio il forno senza volerlo durante la pulizia.
- Pulite le superfici esterne dell'apparecchio con un panno umido e con un pulitore dolce. Non utilizzate dei pulitori chimici aggressivi.
- Pulite le superfici interne ed esterne dell'apparecchio, le guarnizioni e le parti adiacenti con un panno umido per rimuovere i resti dei cibi. Non usate dei pulitori chimici aggressivi.
- Il pannello dei comandi non deve essere bagnato. Pulite il pannello soltanto con un panno leggermente umido, e asciugatelo quindi con cura.
- Pulite le pareti interne del forno con un panno soffice e umido. Strofinare il coperchio della guida d'onde dopo l'uso dapprima con un panno umido e poi con un panno asciutto, per togliere gli spruzzi di grasso e i resti di cibi. I resti dei cibi e di grasso possono riscaldarsi troppo al momento di riaccendere l'apparecchio, e possono provocare del fumo e dell'incendio. Il coperchio della guida d'onde non deve essere rimosso durante la pulizia.
- Non usate dei pulitori per forni comuni, pulitori chimici o abrasivi e spugne o spazzole dure. Badate a non usare troppa acqua. Togliete un eventuale eccesso d'acqua dopo la pulizia con un panno soffice.

- Potete lavare il piatto di vetro e l'anello a rullini con acqua calda e saponata o nella lavastoviglie. Asciugate bene tutti elementi e rimetteteli al loro posto.
- Per far partire gli odori dall'interno del forno, vi consigliamo di posare una tazza che contiene il succo e la scorza di un limone sul piatto di vetro e di far funzionare l'apparecchio per 5 minuti. Strofinare le pareti interne ed asciugatele quindi con cura.
- Indirizzatevi ad un tecnico qualificato per sostituire la lampadina.

Specifiche tecniche

Modello:	C20MGP60-E70 (art. 14006893)
Alimentazione:	230 V~/50 Hz
Consumo di energia:	(microonde) 1100 W (grill) 800 W
Potenza d'uscita di microonde:	700 W
Livelli di potenza:	5 livelli
Impostazione del timer:	1 – 35 min
Capienza:	20 l
Piatto girevole:	25.5 cm Ø
Dimensioni:	45 × 35 × 26 cm
Peso:	11.2 kg

Con riserva di errori e di modifiche tecniche.



**Entsorgung von gebrauchten elektrischen und elektronischen Geräten
(anzuwenden in den Ländern der europäischen Union und anderen europäischen
Ländern mit einem separaten Sammelsystem für diese Geräte).**

Das Symbol auf dem Produkt oder seiner Verpackung weist darauf hin, dass dieses Produkt nicht als normaler Haushaltsabfall zu behandeln ist, sondern an einer Annahmestelle für das Recycling von elektrischen und elektronischen Geräten abgegeben werden muss. Durch Ihren Beitrag zum korrekten Entsorgen dieses Produkts schützen Sie die Umwelt und die Gesundheit Ihrer Mitmenschen. Umwelt und Gesundheit werden durch falsches Entsorgen gefährdet. Materialrecycling hilft, den Verbrauch von Rohstoffen zu verringern. Weitere Informationen über das Recycling dieses Produkts erhalten Sie von Ihrer Gemeinde, den kommunalen Entsorgungsbetrieben oder dem Geschäft, in dem Sie das Produkt gekauft haben.

**Traitement des appareils électriques et électroniques en fin de vie
(applicable dans les pays de l'Union Européenne et aux autres pays européens
disposant de systèmes de collecte sélective)**

Ce symbole, apposé sur le produit ou sur son emballage, indique que ce produit ne doit pas être traité avec les déchets ménagers. Il doit être remis à un point de collecte approprié pour le recyclage des équipements électriques et électroniques. En s'assurant que ce produit est bien mis au rebus de manière appropriée, vous aiderez à prévenir les conséquences négatives potentielles pour l'environnement et la santé humaine. Le recyclage des matériaux aidera à conserver les ressources naturelles. Pour toute information supplémentaire au sujet du recyclage de ce produit, vous pouvez consulter votre municipalité, votre déchetterie ou le magasin où vous avez acheté le produit.

**Trattamento del dispositivo elettrico o elettronico a fine vita
(applicabile in tutti i paesi dell'Unione Europea e in quelli con sistema
di raccolta differenziata)**

Questo simbolo sul prodotto o sulla confezione indica che il prodotto non deve essere considerato come un normale rifiuto domestico, ma deve invece essere consegnato ad un punto di raccolta appropriato per il riciclo di apparecchi elettrici ed elettronici. Assicurandovi che questo prodotto sia smaltito correttamente, voi contribuirete a prevenire potenziali conseguenze negative per l'ambiente e per la salute che potrebbero altrimenti essere causate dal suo smaltimento inadeguato. Il riciclaggio dei materiali aiuta a conservare le risorse naturali. Per informazioni più dettagliate circa il riciclaggio di questo prodotto, potete contattare l'ufficio comunale, il servizio locale di smaltimento rifiuti oppure il negozio dove l'avete acquistato.