

Intertronic

(Art. 9481854)



Heissluftfritteuse

Bedienungsanleitung

D

Friteuse à air chaud

Mode d'emploi

F

Friggitrice ad aria calda

Istruzioni per l'uso

I

Heissluftfritteuse

Bedienungsanleitung

Sicherheitsvorkehrungen und wichtige Hinweise

Bitte lesen Sie die Gebrauchsanleitung vor Inbetriebnahme des Geräts genau durch. Bewahren Sie die Anleitung für späteres Nachschlagen an einem sicheren Ort auf. Wenn Sie das Gerät an eine andere Person weitergeben, denken Sie daran, auch die Gebrauchsanleitung beizulegen.

- Wird dieses Produkt zweckentfremdet, falsch bedient oder nicht fachgerecht repariert, kann keine Haftung für eventuelle Schäden übernommen werden.
- Die Fritteuse ist für den Hausgebrauch bestimmt, und nicht für den gewerblichen Gebrauch.
- Das Gerät ist nicht für Personen (einschliesslich Kinder) mit verminderten körperlichen, sensorischen oder mentalen Fähigkeiten bestimmt, und nicht für solche Personen, die nicht die Erfahrung und das nötige Wissen für die Benutzung aufweisen – es sei denn, dass sie von einer für ihre Sicherheit verantwortlichen Person beaufsichtigt und im Gebrauch unterwiesen werden, so dass sie das Gerät sicher und im Bewusstsein der damit verbundenen Gefahren bedienen können.
- Kinder müssen beaufsichtigt werden, damit sie nicht mit dem Gerät spielen.
- Verwenden Sie das Gerät nur in trockenen Innenräumen. Setzen Sie es weder Regen noch Feuchtigkeit aus. Tauchen Sie das Gerät auf keinen Fall zur Reinigung ins Wasser (reinigen Sie es auch nicht unter dem Wasserhahn).
- Fassen Sie das Gerät und das Netzkabel nicht mit nassen Händen an.
- Achten Sie beim Gebrauch und bei der Reinigung darauf, dass keine Flüssigkeiten ins Gerät dringen.
- Achten Sie darauf, dass die Speisen im Frittierkorb nicht mit dem Heizelement in Kontakt kommen.
- Decken Sie die Lufteinlass- und -austrittsöffnungen während des Betriebs niemals ab.
- Giessen Sie kein Öl in den Frittierkorb (es besteht Brandgefahr!).
- Beachten Sie, dass das Gerät während des Betriebs sehr heiss wird. Berühren Sie nur den Griff des Korbs und die wärmeisolierten Aussenflächen. Berühren Sie die Innenwände des Geräts, den Korb und das Heizelement auf keinen Fall mit den Händen.
- Während des Betriebs tritt heisser Dampf aus den Luftaustrittsöffnungen aus. Achten Sie darauf, dass der heisse Dampf nicht mit Ihrer Haut in Berührung kommt. Halten Sie Ihr Gesicht und Ihre Hände in ausreichendem Abstand zur Luftaustrittsöffnung. Gehen Sie ebenfalls vorsichtig vor, wenn Sie den Korb mit dem Frittiergut aus dem Gerät entfernen (auch dabei treten heisse Luft und heisser Dampf aus).
- Stellen Sie das Gerät auf einer ebenen, stabilen und hitzebeständigen Unterlage auf.
- Stellen Sie das Gerät nicht in die Nähe von Vorhängen, Tischdecken und anderen brennbaren Gegenständen.
- Legen Sie keine Gegenstände auf dem Gerät ab. Decken Sie das Gerät während des Betriebs niemals ab.

- Stellen Sie das Gerät nicht direkt neben einer Wand, einem Möbelstück oder einem anderen Gegenstand auf. Lassen Sie nach allen Seiten mindestens 10 cm Freiraum.
- Lassen Sie das Gerät niemals unbeaufsichtigt in Betrieb (insbesondere nicht, wenn sich Kinder und Haustiere in der Nähe befinden).
- Vergewissern Sie sich vor dem Anschliessen des Geräts an der Steckdose, dass die angezeigte Nennspannung mit der hausinternen übereinstimmt.
- Halten Sie das Netzkabel beim Ein- und Ausstecken immer am Stecker fest (nicht am Kabel ziehen!).
- Verlegen Sie das Netzkabel so, dass es nirgends eingeklemmt und nicht durch scharfe Gegenstände beschädigt wird.
- Schliessen Sie das Netzkabel an eine Steckdose mit Erdanschluss (Klasse I) an.
- Kontrollieren Sie regelmässig, ob sich das Netzkabel in einwandfreiem Zustand befindet. Lassen Sie das Kabel bei Beschädigung durch einen Fachmann ersetzen (es besteht die Gefahr eines elektrischen Schlags!).
- Verlegen Sie das Netzkabel nicht in der Nähe der Heizkörper und anderer Wärmequellen.
- Ziehen Sie nach dem Gebrauch immer den Netzstecker.
- Lassen Sie das Gerät nach dem Gebrauch vollständig abkühlen.
- Das Gerät darf nicht durch einen Timer oder durch ein Fernsteuerungssystem betrieben werden.
- Das Gerät darf nicht fallen gelassen und keinen harten Schlägen ausgesetzt werden.
- Verwenden Sie das Gerät nicht, wenn es nicht richtig funktioniert und wenn es fallen gelassen oder anderweitig beschädigt wurde.
- Wenn Rauch aus dem Gerät austritt, ziehen Sie sofort den Stecker. Warten Sie, bis die Rauchentwicklung aufhört, bevor Sie den Frittierkorb aus dem Gerät entfernen.
- Die Aufstellfläche erwärmt sich möglicherweise während des Betriebs. Stellen Sie das Gerät deshalb nicht auf empfindliche Flächen.
- Angesichts der Vielfalt an Oberflächenmaterialien von Möbeln ist nicht ausgeschlossen, dass diese durch Kontakt mit dem Gerät unliebsame Spuren erhalten. Der Hersteller kann nicht für Schäden und Rückstände an Möbeln u. ä. haftbar gemacht werden.
- Das Gerät erfüllt alle Standards betreffend elektromagnetischer Felder. Bei sachgemäßem Gebrauch besteht nach wissenschaftlichen Erkenntnissen keine Gefahr für den menschlichen Körper.

Teilebezeichnung

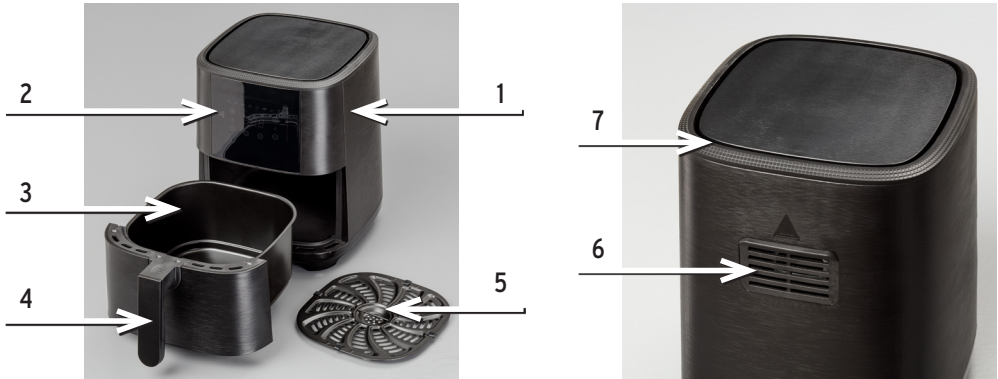

- 1 Gehäuse des Geräts
- 2 Touch-Bedienfeld
- 3 Frittierkorb
- 4 Handgriff
- 5 Sieb
- 6 Luftaustrittsöffnung
- 7 Lufteinlassöffnung

Bedienfeld

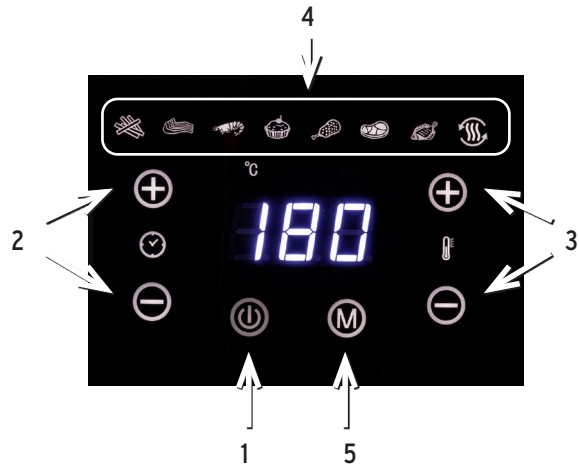





- 1 Einschaltung / Standby
- 2 Timereinstellung
- 3 Temperatureinstellung
- 4 Symbole für die voreingestellten Programme
- 5 Auswahl der voreingestellten Programme

D









Vor dem Erstgebrauch

1. Nehmen Sie das Gerät vorsichtig aus der Verpackung und vergewissern Sie sich, dass alle Bestandteile in einwandfreiem Zustand sind. Bringen Sie das gesamte Verpackungsmaterial ausser Reichweite von Kindern.
2. Reinigen Sie den Korb und das Sieb mit heissem Spülwasser und einem weichen Schwamm. Die Teile können auch im Geschirrspüler gereinigt werden.
3. Wischen Sie die Innen- und Aussenflächen des Geräts mit einem Tuch ab.
4. Die Fritteuse funktioniert mit Heissluft. Geben Sie weder Öl noch Fett in den Frittierkorb.

Betrieb

1. Stellen Sie die Fritteuse auf eine ebene, stabile und rutschfeste Unterlage und schliessen Sie das Netzkabel an die Steckdose.
2. Für einen kurzen Moment erscheinen alle Anzeigen im Display und verschwinden sofort wieder. Danach wird nur das Symbol  angezeigt und die Fritteuse befindet sich im Standby-Modus.
3. Fassen Sie den Korb am Handgriff und ziehen Sie ihn aus dem Gerät heraus. Füllen Sie den Korb mit dem Frittiergut und schieben Sie ihn an seinen Platz zurück. Erneut erscheinen kurzzeitig alle Anzeigeelemente im Display; danach wird nur das Symbol  angezeigt.
4. Drücken Sie auf das Symbol . Alle Anzeigen erscheinen im Display und das Symbol  blinkt. Die voreingestellte Timer-Laufzeit von 15 Minuten und die Temperatur von 180 °C werden abwechselnd angezeigt.
5. Drücken Sie auf die Felder «+» und «-» auf der rechten Seite des Bedienfelds, um die gewünschte Temperatur zwischen 80 °C und 200 °C einzustellen. Bei jedem Druck erhöht, bzw. verringert sich die angezeigte Temperatur um 5 °C.
6. Drücken Sie auf die Felder «+» und «-» auf der linken Seite des Bedienfelds, um die gewünschte Timer-Laufzeit zwischen einer Minute und 30 Minuten zu wählen. Bei jedem Druck erhöht, bzw. verringert sich die angezeigte Laufzeit um eine Minute.
Wenn Sie das Gerät vor dem Frittieren zuerst vorheizen lassen möchten, verlängern Sie die Timereinstellung um drei Minuten. Füllen Sie den Korb erst nach dem Verstreichen der zusätzlichen Minuten mit dem Frittiergut.

7. Sie können auch eines von 8 voreingestellten Programmen wählen, indem Sie mehrmals auf das Feld «M» drücken. Folgende Programme stehen zur Auswahl:

Symbol	Standard-Temperatur (°C)	Standard-Zeit (Min.)	Einstellbarer Temperaturbereich (°C)	Einstellbare Zeitspanne (Min.)
 Pommes Frites	200	15	80 - 200	1 - 30
 Kotelettes	180	25	80 - 200	1 - 30
 Krabben	160	20	80 - 200	1 - 30
 Backen	160	30	80 - 200	1 - 30
 Pouletschenkel	200	20	80 - 200	1 - 30
 Steaks	180	20	80 - 200	1 - 30
 Fisch	160	20	80 - 200	1 - 30
 Auftauen	70	12	40 - 70	1 - 30

8. Manche Speisen müssen nach der Hälfte der Frittierzeit durchgeschüttelt werden, um sie zu vermischen. Ziehen Sie hierzu den Korb am Handgriff heraus, schütteln Sie ihn und schieben Sie ihn an seinen Platz zurück. Nach dem Wiedereinsetzen des Korbs läuft das Gerät automatisch weiter.

9. Am Ende der Timer-Laufzeit hören Sie einen Signalton und die Anzeige "OFF" erscheint im Display. Nehmen Sie den Frittierkorb heraus und stellen Sie ihn auf eine hitzebeständige Unterlage.

Sie können den Frittiervorgang vorzeitig abbrechen, indem Sie auf das Symbol  drücken.

Die Lüftung läuft noch ein paar Sekunden weiter; dann schaltet das Gerät mit einem Signalton in den Standby-Modus um.

D

10. Kontrollieren Sie, ob die Speisen gar sind. Wenn dies noch nicht der Fall ist, setzen Sie den Frittierkorb an seinen Platz zurück und stellen Sie den Timer auf ein paar zusätzliche Minuten ein.
11. Geben Sie das Frittiergut in eine Schüssel oder auf einen Teller. Entfernen Sie grosse oder zerbrechliche Stücke mit einer Zange aus dem Frittierkorb.
12. Das Gerät ist danach sofort wieder zur Zubereitung einer weiteren Portion Frittiergut bereit.

Hinweise zum Frittieren

1. Kleinere Stücke benötigen in der Regel etwas weniger Zeit zum Frittieren als grössere Stücke.
2. Die Menge der Speisen hat nur einen geringen Einfluss auf die Frittierdauer. Grössere Mengen benötigen nur wenig mehr Zeit als kleinere Mengen.
3. Wenn Sie kleine Stücke nach der Hälfte der Zeit durchschütteln, werden diese gleichmässig frittiert und das Ergebnis wird dadurch besser.
4. Wenn Sie für Pommes Frites frische Kartoffeln verwenden, können Sie sie mit etwas Öl beträufeln, da sie dadurch knuspriger werden. Starten Sie den Frittiervorgang möglichst schnell (d.h. innerhalb von wenigen Minuten) nach Hinzufügung des Öls.
5. Verwenden Sie das Gerät nicht zum Frittieren von sehr fettigen Speisen (z.B. von Würsten).
6. Die optimale Menge von Pommes Frites liegt bei 200 g.
7. Wenn Sie einen Kuchen oder eine Quiche backen möchten, legen Sie sie auf einem Backblech oder in einer Gratinform in den Frittierkorb.

Reinigung des Geräts

Reinigen Sie die Fritteuse nach jedem Gebrauch.

Der Frittierkorb und die Innenwände des Geräts sind mit einer Antihafbeschichtung versehen. Verwenden Sie zur Reinigung keine Scheuermittel und keine Utensilien aus Metall, da diese die Antihafbeschichtung beschädigen können.

1. Ziehen Sie vor der Reinigung den Netzstecker und lassen Sie das Gerät vollständig abkühlen.
2. Wischen Sie die Aussenflächen des Geräts mit einem feuchten Tuch ab.
3. Reinigen Sie das Sieb und den Frittierkorb mit heissem Spülwasser und einem weichen Schwamm. Die beiden Teile können auch im Geschirrspüler gereinigt werden.

Tipp: Um stärkere Verschmutzungen und Verkrustungen zu lösen, füllen Sie den Korb mit dem Sieb darin mit heissem Wasser und geben ein fettlösendes Spülmittel hinzu. Lassen Sie den Korb eine Weile einweichen. Leeren Sie anschliessend das Wasser aus und spülen Sie beide Teile gut ab.

4. Reinigen Sie die Innenwände des Geräts mit heissem Wasser und einem weichen Schwamm.
5. Falls auf dem Heizelement Speisereste angeklebt sind, entfernen Sie diese mit einer Reinigungsbürste.

Aufbewahrung

1. Ziehen Sie den Netzstecker und lassen Sie das Gerät vollständig abkühlen.
2. Reinigen Sie das Gerät, wie im vorherigen Abschnitt beschrieben.
3. Bewahren Sie das Gerät an einem kühlen, trockenen und staubgeschützten Ort auf.

Technische Daten

Modell:	AF242 (Art. 9481854)
Stromversorgung:	AC 220-240 V, 50 Hz
Leistung:	1500 W
Temperatureinstellung:	80 - 200 °C
Timereinstellung:	1 - 30 Minuten
Abmessungen:	33 x 29 x 35 cm
Gewicht:	4.1 kg

Irrtümer und technische Änderungen vorbehalten.



Friteuse à air chaud

Mode d'emploi

Consignes de sécurité et avis importants

Lisez soigneusement le mode d'emploi avant d'utiliser la friteuse pour la première fois. Gardez le manuel dans un endroit sûr pour des consultations futures. Lorsque vous passez la friteuse à une autre personne, pensez à joindre ce mode d'emploi.

- On décline toute responsabilité en cas de dommages lorsque l'utilisation de l'appareil s'écarte de son but originel, s'il est manipulé de manière incorrecte ou réparé par des personnes non agréées.
- La friteuse est seulement destinée à l'usage domestique, et non pas à l'utilisation dans le commerce.
- L'appareil ne convient pas aux personnes (y compris les enfants) ayant des capacités physiques, sensorielles ou mentales réduites, ni aux personnes qui n'ont pas l'expérience et les connaissances nécessaires pour employer la friteuse – à moins qu'elles ne soient surveillées ou instruites par une personne responsable de leur sécurité, de sorte qu'ils puissent employer l'appareil en sécurité, et en connaissance des risques liés à son emploi.
- Il faut surveiller les enfants pour qu'ils ne jouent pas avec la friteuse.
- Employez l'appareil seulement dans un environnement intérieur sec. Ne l'exposez pas à la pluie ni à l'humidité. Ne plongez pas l'appareil dans l'eau pour le nettoyer (ne le nettoyez non plus sous le robinet).
- Ne touchez pas l'appareil et le cordon d'alimentation avec les mains humides.
- Lors de l'utilisation et du nettoyage, veillez à ce qu'aucun liquide ne pénètre à l'intérieur de l'appareil.
- Veillez à ce que les aliments dans le panier de friture n'entrent pas en contact avec l'élément de chauffage.
- Ne couvrez pas les ouvertures pour l'entrée et la sortie de l'air lorsque l'appareil est en marche.
- Ne versez pas d'huile dans le panier de friture (il y a le risque d'incendie!).
- Il est à noter que l'appareil devient très chaud pendant son fonctionnement. Touchez seulement la poignée du panier et les surfaces extérieures isolées thermiquement. Ne touchez dans aucun cas les parois intérieures de l'appareil, le panier et l'élément de chauffage avec les doigts.
- De la vapeur chaude sort des ouvertures pour la sortie de l'air. Veillez à ce que la vapeur chaude n'entre pas en contact avec votre peau. Tenez votre visage et vos mains à une distance suffisante de l'ouverture pour la sortie de l'air. Procédez aussi avec prudence lorsque vous sortez le panier avec les aliments de la friteuse (l'air chaud et la vapeur chaude s'en échappent également).
- Placez l'appareil sur une surface plate, stable et résistante à la chaleur.
- Ne placez pas l'appareil près de rideaux, de nappes de table et d'autres objets inflammables.
- Ne posez aucun objet sur la friteuse. Ne couvrez jamais l'appareil pendant son fonctionnement.

- Ne placez pas l'appareil à côté du mur, d'un meuble ou d'un autre objet. Laissez un espace d'au moins 10 cm sur chaque côté.
- Ne faites jamais fonctionner l'appareil sans surveillance (et surtout pas en présence d'enfants et d'animaux domestiques).
- Avant de brancher l'appareil à la prise de courant, vérifiez si la tension nominale indiquée correspond à celle de la prise de courant.
- Au moment de brancher et débrancher le cordon d'alimentation, saisissez toujours la prise et ne tirez pas sur le câble.
- Déployez le cordon d'alimentation de manière à ce qu'il ne reste pas coincé et ne soit pas endommagé par des objets tranchants.
- Branchez le cordon d'alimentation à une prise de courant avec mise à terre (classe 1).
- Contrôlez régulièrement si le cordon d'alimentation est dans un parfait état. Lorsque le câble est endommagé, faites-le remplacer par un technicien qualifié (il y a le risque de choc électrique!).
- Ne faites pas passer le cordon d'alimentation à proximité des radiateurs et d'une autre source de chaleur.
- Débranchez toujours l'appareil de la prise de courant après l'emploi.
- Laissez entièrement refroidir l'appareil après l'emploi.
- Il ne faut pas faire fonctionner l'appareil par l'intermédiaire d'une minuterie et d'un système de commande à distance.
- Il ne faut pas faire tomber la friteuse, ni l'exposer à des chocs violents.
- N'employez pas l'appareil lorsqu'il ne fonctionne pas correctement, s'il est tombé ou s'il était endommagé d'une autre manière.
- Si de la fumée sort de la friteuse, débranchez-la immédiatement de la prise de courant. Attendez jusqu'à ce que la fumée arrête de se dégager avant de sortir le panier de friture de son logement.
- Il est possible que la surface d'installation devienne chaude pendant le fonctionnement de la friteuse. Ne la placez donc pas sur une surface délicate.
- En raison des différents matériaux utilisés pour la finition des meubles, il n'est pas exclu que le contact avec la friteuse laisse des traces ingrates. Le fabricant ne peut pas être rendu responsable de dommages, de taches etc. sur les meubles.
- L'appareil est conforme à toutes les normes concernant les champs électromagnétiques. Selon les connaissances scientifiques, il n'y a aucun risque pour le corps humain si l'appareil est employé correctement.

Description des éléments

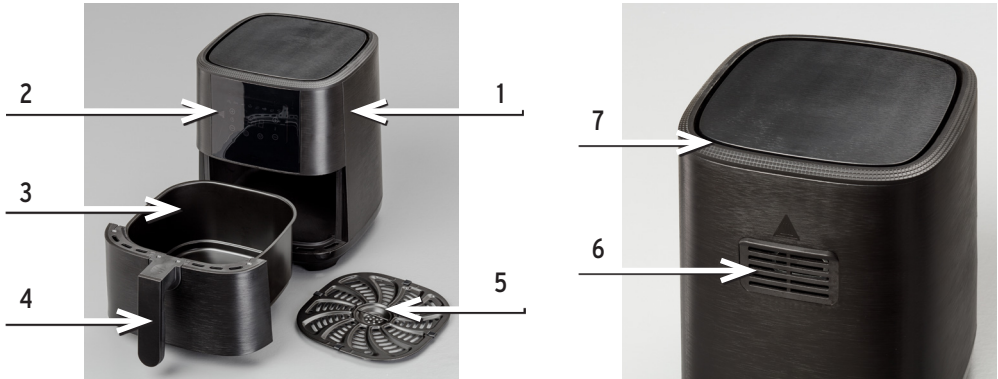

- 1 Boîtier de la friteuse
- 2 Panneau de commande tactile
- 3 Panier de friture
- 4 Poignée
- 5 Tamis
- 6 Ouverture de sortie d'air
- 7 Ouverture d'entrée d'air

Panneau de commande

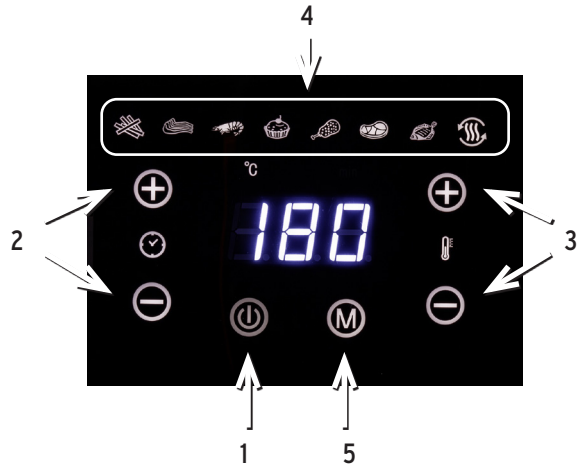





- 1 Mise en marche / stand-by
- 2 Réglage de la minuterie
- 3 Réglage de la température
- 4 Symboles pour les programmes pré-réglés
- 5 Sélection des programmes pré-réglés

Avant le premier emploi









1. Sortez délicatement l'appareil de l'emballage et vérifiez si tous les éléments sont dans un parfait état. Portez tout le matériel d'emballage hors de portée des enfants.
2. Nettoyez le panier de friture et le tamis avec de l'eau de vaisselle chaude et une éponge douce. Vous pouvez aussi mettre ces éléments au lave-vaisselle.
3. Essuyez les surfaces intérieures et extérieures de l'appareil avec un chiffon.
4. La friteuse fonctionne avec de l'air chaud. Ne mettez ni de l'huile ni de la graisse dans le panier de friture.

Emploi de la friteuse

1. Placez la friteuse sur une surface plate, stable et anti-glissante, et branchez le cordon d'alimentation à la prise de courant.
2. Tous les éléments de l'affichage s'affichent brièvement, et disparaissent immédiatement. Le symbole  s'affiche ensuite et la friteuse est en stand-by.
3. Tenez le panier de friture par la poignée et sortez-le de son logement. Remplissez le panier avec les aliments et remettez-le en place. Tous les éléments de l'affichage s'affichent de nouveau brièvement. L'afficheur indique ensuite seulement le symbole .
4. Appuyez sur le symbole . Tous les éléments de l'affichage s'affichent et le symbole  clignote. La durée de minuterie pré-réglée de 15 minutes et la température de 180 °C s'affichent alternativement.
5. Appuyez sur les signes «+» et «-» sur le côté droit du panneau tactile pour régler la température désirée entre 80 °C et 200 °C. A chaque pression, la température affichée augmente, respectivement diminue de 5 °C.
6. Appuyez sur les signes «+» et «-» sur le côté gauche du panneau tactile pour régler la minuterie sur une durée entre une minute et 30 minutes. A chaque pression, la durée affichée augmente, respectivement diminue d'une minute.

Si vous souhaitez préchauffer l'appareil avant la friture, prolongez la durée de la minuterie de trois minutes. Remplissez seulement le panier de friture avec les aliments après l'écoulement du nombre de minutes supplémentaire.

7. Vous pouvez choisir entre 8 programmes pré-réglés en appuyant sur la lettre «M». Les programmes suivants sont à votre disposition:

Symbole	Température standard (°C)	Durée de friture standard (min.)	Plage de réglage de la température (°C)	Plage de réglage de la minuterie (min.)
 Pommes de terre frites	200	15	80 - 200	1 - 30
 Côtelettes	180	25	80 - 200	1 - 30
 Crevettes	160	20	80 - 200	1 - 30
 Pâtisserie	160	30	80 - 200	1 - 30
 Cuisses de poulet	200	20	80 - 200	1 - 30
 Steaks	180	20	80 - 200	1 - 30
 Poisson	160	20	80 - 200	1 - 30
 Décongeler	70	12	40 - 70	1 - 30

F 8. Pour certains aliments, il faut secouer le panier de friture après la moitié du temps de friture pour mélanger les aliments. Sortez le panier de friture en saisissant la poignée. Secouez le panier et réinsérez-le dans son logement. L'appareil continue à fonctionner automatiquement.

9. A la fin de la durée de la minuterie, vous entendez un signal acoustique et l'indication «OFF» s'affiche. Sortez le panier de friture de son logement et placez-le sur un support résistant à la chaleur.

Vous pouvez interrompre le processus de friture avant en appuyant sur le symbole ☹.

La ventilation continue pendant quelques secondes, et la friteuse passe ensuite en stand-by en émettant un signal acoustique.

10. Contrôlez si les aliments sont assez cuits. Si ce n'est pas encore le cas, réinsérez le panier de friture dans son logement et réglez la minuterie sur quelques minutes de plus.
11. Mettez les aliments cuits dans un bol ou sur une assiette. Enlevez les morceaux grands ou fragiles du panier avec une pince.
12. L'appareil est ensuite toute de suite prêt pour faire frire une nouvelle portion d'aliments.

Informations pour la friture

1. Les petits morceaux d'aliments ont besoin d'un peu moins de temps que les grands aliments.
2. La quantité d'aliments n'a pas beaucoup d'influence sur la durée de friture. Une grande quantité d'aliments nécessite seulement un peu plus de temps qu'une petite quantité.
3. Si vous faites frire de petits morceaux d'aliments, il est recommandé de secouer le panier de friture après la moitié de la durée de préparation. Les morceaux sont ainsi frits de manière uniforme, et le résultat est meilleur.
4. Si vous faites frire des pommes de terre fraîches, vous pouvez les arroser avec un peu d'huile pour qu'elles deviennent plus croustillantes. Commencez la friture le plus rapidement possible (c.-à-d. quelques minutes après avoir ajouté l'huile).
5. N'employez pas l'appareil pour faire frire des aliments très gras (comme par ex. des saucisses).
6. La quantité optimale de pommes de terre frites est de 200 g.
7. Si vous souhaitez préparer un gâteau ou une quiche, mettez-les sur une plaque de cuisson ou dans un moule à gratin avant de les mettre dans le panier de friture.

Nettoyage de l'appareil

Nettoyez la friteuse après chaque emploi.

Le panier de friture et les parois intérieures de l'appareil sont munis d'un revêtement anti-adhésif. Ne les nettoyez pas avec des produits abrasifs et des ustensiles en métal, parce qu'ils peuvent endommager les surfaces.

1. Débranchez toujours l'appareil avant de le nettoyer, et laissez-le refroidir entièrement.
2. Essuyez les surfaces extérieures de l'appareil avec un chiffon humide.
3. Nettoyez le tamis et le panier de friture avec de l'eau de vaisselle chaude et une éponge douce. Vous pouvez également nettoyer ces éléments au lave-vaisselle.

Conseil: pour faire partir des salissures importantes et des incrustations, remplissez le panier de friture avec le tamis avec de l'eau chaude et ajoutez un produit vaisselle dégraissant. Laissez tremper le panier quelques temps. Videz ensuite l'eau et rincez soigneusement chaque élément.

4. Nettoyez les parois intérieures de l'appareil avec de l'eau chaude et une éponge douce.
5. Si des restes d'aliments se sont accrochés à l'élément de chauffage, vous pouvez les enlever avec une brosse souple.

Pendant les périodes de non-utilisation

1. Débranchez l'appareil de la prise de courant et laissez-le refroidir entièrement.
2. Nettoyez l'appareil comme précédemment indiqué.
3. Rangez l'appareil dans un endroit frais, sec et à l'abri de la poussière.

Spécifications techniques

Modèle:	AF242 (art. 9481854)
Alimentation:	AC 220-240 V, 50 Hz
Puissance:	1500 W
Réglage de la température:	80 – 200 °C
Réglage de la minuterie:	1 – 30 minutes
Dimensions:	33 x 29 x 35 cm
Poids:	4.1 kg

Sous réserve d'erreurs et de modifications techniques.

Friggitrice ad aria calda

Istruzioni per l'uso

Misure di sicurezza e indicazioni importanti

Leggete con cura le istruzioni per l'uso prima di usare la friggitrice per la prima volta. Conservate il manuale in un posto sicuro per consultazioni future. Se cedete la friggitrice ad un'altra persona, aggiungete anche le istruzioni per l'uso.

- Qualora l'apparecchio venga usato per uno scopo diverso da quello previsto, venga incorrettamente adoperato o riparato da personale non qualificato, si declina ogni responsabilità nel caso di eventuali danni.
- La friggitrice è destinata per l'uso domestico, e non per l'utilizzazione nel commercio.
- L'apparecchio non può essere usato da persone (inclusi i bambini) con capacità fisiche, sensoriali o mentali ridotte, né da persone che non hanno l'esperienza e le conoscenze necessarie per adoperare la friggitrice; salvo se vengono sorvegliate o istruite da una persona responsabile della loro sicurezza, in modo che possano adoperarla in modo sicuro, e che siano consapevoli dei pericoli associati all'uso dell'apparecchio.
- I bambini devono essere sorvegliati da un adulto, affinché non giochino con questo apparecchio.
- Adoperate l'apparecchio soltanto in un ambiente interno asciutto. Non esponetelo mai a pioggia e umidità. Non immergete mai l'apparecchio nell'acqua per pulirlo (e non pulitelo neanche sotto l'acqua corrente del rubinetto).
- Non toccate l'apparecchio e il cavo d'alimentazione con mani umide.
- Durante l'uso e la pulizia dell'apparecchio, badate a che nessun liquido penetri al suo interno.
- Badate a che i cibi nel cestino per friggere non entrino in contatto con l'elemento riscaldante.
- Non coprite le fessure per l'entrata e l'uscita dell'aria quando l'apparecchio è in servizio.
- Non versate dell'olio nel cestino per friggere (c'è il rischio d'incendio!).
- È importante sapere che l'apparecchio si riscalda considerevolmente durante il funzionamento. Toccate soltanto il manico del cestino e le superfici esterne isolate termicamente. Non toccate in nessun caso le pareti interne dell'apparecchio, il cestino e l'elemento riscaldante con le mani.
- Del vapore caldo fuoriesce dalle fessure per l'uscita dell'aria. Badate a che il vapore caldo non entri in contatto con la vostra pelle. Tenete il viso e le mani ad una distanza sufficiente dalla fessura per l'uscita dell'aria. Procedete anche con prudenza quando togliete il cestino per friggere dall'apparecchio (durante il processo fuoriescono anche aria calda e vapore caldo).
- Collocate l'apparecchio su una superficie piana, stabile e resistente al calore.
- Non collocate l'apparecchio in vicinanza delle tende, tovaglie e d'altri oggetti infiammabili.
- Non posate nessun oggetto sulla friggitrice. Non coprite mai l'apparecchio durante il funzionamento.

- Non collocate la friggitrice direttamente vicino ad un muro, un mobile o un altro oggetto. Lasciate almeno 10 cm di spazio libero su ogni lato.
- Non fate mai funzionare l'apparecchio mentre è incustodito (soprattutto in presenza di bambini e d'animali domestici).
- Prima di collegare l'apparecchio alla corrente, accertatevi che la tensione nominale indicata corrisponda a quella della corrente domestica utilizzata.
- Al momento di collegare e di staccare il cavo d'alimentazione, afferrate sempre la spina e non tirate mai il cavo stesso.
- Disponete il cavo d'alimentazione in modo che non venga schiacciato e non venga danneggiato da spigoli affilati.
- Collegate il cavo d'alimentazione ad una presa di corrente con messa a terra (classe 1).
- Controllate regolarmente se il cavo d'alimentazione è in ottime condizioni. Quando il cavo è danneggiato, fatelo sostituire da un tecnico qualificato (c'è il rischio di una scossa elettrica!).
- Non fate passare il cavo d'alimentazione in vicinanza dei radiatori e d'altre fonti di calore.
- Staccate sempre il cavo dalla corrente dopo l'uso.
- Lasciate completamente raffreddare l'apparecchio dopo l'uso.
- Non fate funzionare l'apparecchio tramite un timer o tramite un sistema di comando a distanza.
- Evitate di far cadere l'apparecchio, e non esponetelo a forti urti.
- Non adoperate l'apparecchio quando non funziona correttamente, e neanche quando è caduto o stato danneggiato di un'altra maniera.
- Se del fumo fuoriesce dall'apparecchio, staccatelo subito dalla corrente. Aspettate che il fumo si fermi prima di togliere il cestino per friggere dal suo alloggiamento.
- È possibile che la superficie di installazione si riscaldi durante il funzionamento dell'apparecchio. Non collocate perciò l'apparecchio su superfici delicate.
- Data l'odierna varietà dei materiali di rivestimento per mobili non è da escludere che, a contatto con l'apparecchio, si creino delle tracce sgradevoli. Il fabbricante non può essere ritenuto responsabile per eventuali danni, macchie ecc. sulla superficie dei mobili.
- L'apparecchio è conforme a tutte le norme relative ai campi elettromagnetici. Secondo le scoperte scientifiche, non vi è alcun pericolo per il corpo umano se l'apparecchio viene utilizzato correttamente.

Descrizione degli elementi

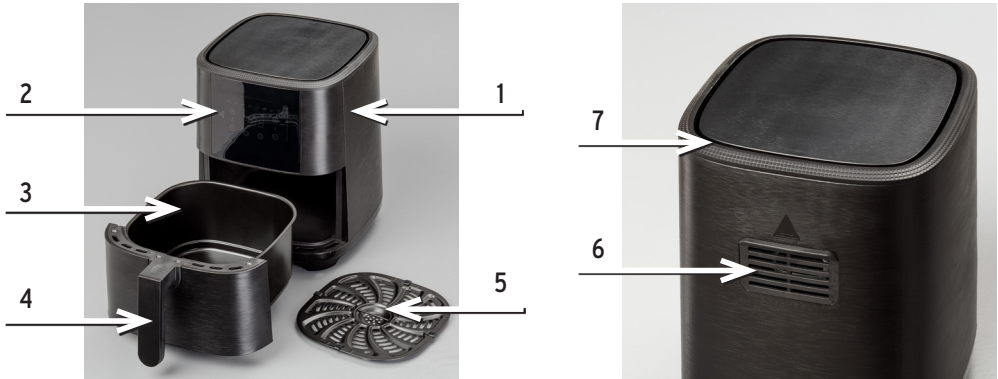

- 1 Involucro dell'apparecchio
- 2 Pannello di controllo tattile
- 3 Cestino per friggere
- 4 Manico
- 5 Setaccio
- 6 Fessure per l'uscita dell'aria
- 7 Fessura per l'entrata dell'aria

Pannello di controllo

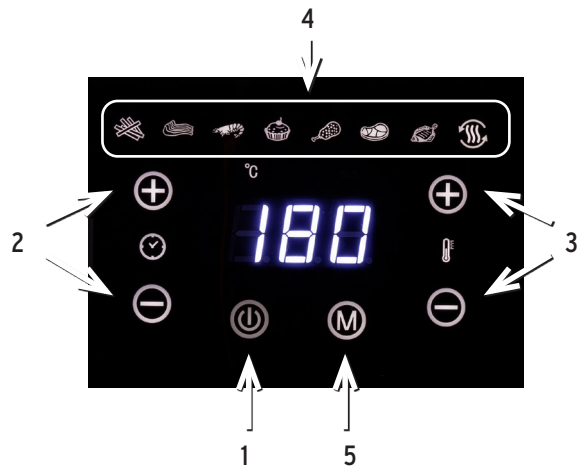





- 1 Accensione / stand-by
- 2 Impostazione del timer
- 3 Impostazione della temperatura
- 4 Simboli per i programmi preimpostati
- 5 Selezione dei programmi preimpostati

Prima di usare la friggitrice per la prima volta

1. Togliete l'apparecchio con cura dall'imballaggio e accertatevi che tutti gli elementi siano in ottime condizioni. Portate tutto il materiale di imballaggio fuori portata dei bambini.
2. Pulite il cestino per friggere e il setaccio con acqua di risciacquo calda e una spugna soffice. Potete anche mettere questi elementi nella lavastoviglie.
3. Strofinare le superfici interne e esterne dell'apparecchio con un panno.
4. La friggitrice funziona con aria calda. Mettete dunque né olio né grasso nel cestino per friggere.

Funzionamento

1. Collocate la friggitrice su una superficie piana, stabile e antisdrucciolevole, e collegate il cavo d'alimentazione alla corrente.
2. Tutte le indicazioni appaiono brevemente sul display e scompaiono immediatamente. Il simbolo  è quindi visualizzato e la friggitrice è in modalità stand-by.
3. Afferrate il cestino per il manico e tiratelo fuori dal suo alloggiamento. Riempite il cestino con i cibi e rimettetelo al suo posto. Tutte le indicazioni appaiono di nuovo sul display, e quindi soltanto il simbolo .
4. Premete sul simbolo . Tutte le indicazioni appaiono sul display, e il simbolo  lampeggia. Il tempo di funzionamento preimpostato di 15 minuti e la temperatura di 180 °C sono visualizzati alternativamente.
5. Premete sui segni «+» e «-» sul lato destro del pannello di controllo per impostare la temperatura desiderata tra 80 °C e 200 °C. Ad ogni pressione, la temperatura visualizzata aumenta, rispettivamente diminuisce di 5 °C.
6. Premete sui segni «+» e «-» sul lato sinistro del pannello di controllo per impostare il tempo di funzionamento desiderato tra un minuto e 30 minuti. Ad ogni pressione, il tempo visualizzato aumenta, rispettivamente diminuisce di un minuto.

Se desiderate far preriscaldare l'apparecchio prima di cominciare la frittura, prolungate il tempo di funzionamento del timer di tre minuti. Riempite il cestino soltanto con i cibi allo scadere dei minuti aggiuntivi.

7. Potete anche scegliere uno di 8 programmi preimpostati premendo più volte sulla lettera «M». I programmi seguenti sono a vostra disposizione:

Simbolo	Temperatura standard (°C)	Tempo di funzionamento standard (min.)	Intervallo di temperatura regolabile (°C)	Intervallo di tempo regolabile (°C)
 Patatine fritte	200	15	80 - 200	1 - 30
 Costolette	180	25	80 - 200	1 - 30
 Gamberetti	160	20	80 - 200	1 - 30
 Torte	160	30	80 - 200	1 - 30
 Cosce di pollo	200	20	80 - 200	1 - 30
 Bistecche	180	20	80 - 200	1 - 30
 Pesce	160	20	80 - 200	1 - 30
 Scongellare	70	12	40 - 70	1 - 30

8. Alcuni cibi devono essere scossi dopo la metà del tempo di frittura per mescolarli. Per fare ciò, tirate fuori il cestino tenendo il manico. Scuotete il cestino e rimettetelo al suo posto. L'apparecchio continua a funzionare automaticamente dopo aver rimesso il cestino al suo posto.

9. Allo scadere del tempo di frittura impostato, l'apparecchio emette un segnale sonoro e l'indicazione «OFF» è visualizzata sul display. Togliete il cestino per friggere e posatelo su un supporto resistente al calore. Potete interrompere il processo di frittura anzi tempo premendo sul simbolo .

La ventilazione continua ancora per qualche secondo, e l'apparecchio si commuta quindi in stand-by con un segnale sonoro.

10. Controllate se i cibi sono abbastanza cotti. Se questo non è ancora il caso, rimettete il cestino per friggere al suo posto e regolate il timer su qualche minuto in più.
11. Versate i cibi in una scodella o su un piatto. Togliete i cibi grandi o fragili dal cestello con una pinza.
12. L'apparecchio è subito pronto per far friggere una seconda porzione di cibi.

Informazioni per la frittura

1. I pezzi di cibi piccoli richiedono un po' meno tempo per la frittura che i pezzi grandi.
2. La quantità dei cibi ha un'influenza minima sul tempo di frittura. Le grandi quantità richiedono soltanto un po' di tempo in più.
3. Se scuotete i piccoli pezzi di alimenti dopo la metà del tempo di frittura, questi sono fritti in modo uniforme e il risultato è migliore.
4. Se utilizzate delle patate fresche per le patatine fritte, potete irrorarle con olio affinché diventino più croccanti. Cominciate la frittura il più rapidamente possibile (cioè fra qualche minuto) dopo aver aggiunto l'olio.
5. Non utilizzate l'apparecchio per far friggere dei cibi molto grassi (per esempio delle salsicce).
6. La quantità ottimale delle patatine fritte è di 200 g.
7. Se desiderate preparare una torta o quiche, posatela su una teglia o su un piatto per gratin prima di metterla nel cestino per friggere.

Pulizia dell'apparecchio

Pulite la friggitrice dopo ogni uso.

Il cestino per friggere e le pareti interne dell'apparecchio sono muniti di un rivestimento anti-adesivo. Non usate dei prodotti abrasivi e utensili di metallo per la pulizia, poiché possono danneggiare il rivestimento antiadesivo.

1. Staccate l'apparecchio dalla corrente e lasciatelo raffreddare completamente.
2. Strofinare le superfici esterne dell'apparecchio con un panno umido.
3. Pulite il setaccio e il cestino per friggere con acqua di risciacquo calda e una spugna soffice. Potete anche mettere gli elementi nella lavastoviglie.

Consiglio: per rimuovere le macchie importanti e le incrostazioni, riempite il cestino con il setaccio con acqua calda e aggiungete un detersivo sciogli grassi. Mettete il cestino in ammollo per qualche tempo. Svuotate quindi l'acqua e risciacquate bene entrambi gli elementi.

4. Pulite le pareti interne dell'apparecchio con acqua calda e una spugna soffice.
5. Se dei resti di cibi si sono attaccati all'elemento riscaldante, potete toglierli con una spazzola per la pulizia.

Durante i periodi di non uso

1. Staccate l'apparecchio dalla corrente e lasciatelo raffreddare completamente.
2. Pulite l'apparecchio come precedentemente descritto.
3. Conservate l'apparecchio in un posto fresco, asciutto e al riparo della polvere.

Specifiche tecniche

Modello:	AF242 (art. 9481854)
Alimentazione:	AC 220-240 V, 50 Hz
Potenza:	1500 W
Impostazione della temperatura:	80 - 200 °C
Impostazione del timer:	1 - 30 minuti
Dimensioni:	33 x 29 x 35 cm
Peso:	4.1 kg

Con riserva di errori e di modifiche tecniche.



**Entsorgung von gebrauchten elektrischen und elektronischen Geräten
(anzuwenden in den Ländern der europäischen Union und anderen europäischen
Ländern mit einem separaten Sammelsystem für diese Geräte).**

Das Symbol auf dem Produkt oder seiner Verpackung weist darauf hin, dass dieses Produkt nicht als normaler Haushaltsabfall zu behandeln ist, sondern an einer Annahmestelle für das Recycling von elektrischen und elektronischen Geräten abgegeben werden muss. Durch Ihren Beitrag zum korrekten Entsorgen dieses Produkts schützen Sie die Umwelt und die Gesundheit Ihrer Mitmenschen. Umwelt und Gesundheit werden durch falsches Entsorgen gefährdet. Materialrecycling hilft, den Verbrauch von Rohstoffen zu verringern. Weitere Informationen über das Recycling dieses Produkts erhalten Sie von Ihrer Gemeinde, den kommunalen Entsorgungsbetrieben oder dem Geschäft, in dem Sie das Produkt gekauft haben.

**Traitement des appareils électriques et électroniques en fin de vie
(applicable dans les pays de l'Union Européenne et aux autres pays européens
disposant de systèmes de collecte sélective)**

Ce symbole, apposé sur le produit ou sur son emballage, indique que ce produit ne doit pas être traité avec les déchets ménagers. Il doit être remis à un point de collecte approprié pour le recyclage des équipements électriques et électroniques. En s'assurant que ce produit est bien mis au rebus de manière appropriée, vous aiderez à prévenir les conséquences négatives potentielles pour l'environnement et la santé humaine. Le recyclage des matériaux aidera à conserver les ressources naturelles. Pour toute information supplémentaire au sujet du recyclage de ce produit, vous pouvez consulter votre municipalité, votre déchetterie ou le magasin où vous avez acheté le produit.

**Trattamento del dispositivo elettrico o elettronico a fine vita
(applicabile in tutti i paesi dell'Unione Europea e in quelli con sistema
di raccolta differenziata)**

Questo simbolo sul prodotto o sulla confezione indica che il prodotto non deve essere considerato come un normale rifiuto domestico, ma deve invece essere consegnato ad un punto di raccolta appropriato per il riciclo di apparecchi elettrici ed elettronici. Assicurandovi che questo prodotto sia smaltito correttamente, voi contribuirete a prevenire potenziali conseguenze negative per l'ambiente e per la salute che potrebbero altrimenti essere causate dal suo smaltimento inadeguato. Il riciclaggio dei materiali aiuta a conservare le risorse naturali. Per informazioni più dettagliate circa il riciclaggio di questo prodotto, potete contattare l'ufficio comunale, il servizio locale di smaltimento rifiuti oppure il negozio dove l'avete acquistato.