

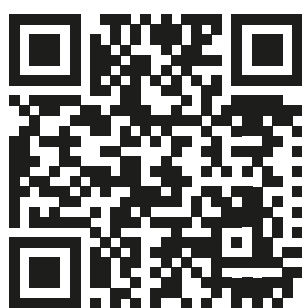

Supreme Style
by Trisa Electronics

Dieses Booklet ist in weiteren Sprachen digital erhältlich:
Ce livret est disponible en version numérique dans d'autres langues :
Questo opuscolo è disponibile in formato digitale in altre lingue:
This booklet is available digitally in additional languages:
Este folleto está disponible en formato digital en otros idiomas:



www.trisaelectronics.ch/supremestyle

Liebe Kundinnen und Kunden

Mit dem Erwerb des „Supreme Style“ Multistylers halten Sie nicht nur ein Multifunktions-Tool, sondern ein Erlebnis in Ihren Händen. Jede Strähne, jede Locke, jeder Look, den Sie sich vorstellen können, ist nun in greifbarer Nähe. Dies ist nicht nur ein Gerät – es ist Ihre Eintrittskarte in ein Reich grenzenloser Kreativität und Selbstentfaltung.

Stellen Sie sich vor, Sie könnten jeden Morgen aufwachen und sich für einen neuen Stil entscheiden, der genau zu Ihrer Stimmung passt. Ein Stil, der Ihre Persönlichkeit, Ihre Einzigartigkeit und Ihre Vision widerspiegelt. Mit dem „Supreme Style“ ist das jetzt möglich.

In diesem Style Guide finden Sie nicht nur Instruktionen zum Umgang mit den Aufsätzen, sondern auch Inspirationen, Tipps und Geheimnisse, die Ihnen helfen, das Beste aus jedem Styling-Moment herauszuholen.

Lassen Sie uns gemeinsam auf eine Reise gehen, bei der Sie die Hauptrolle spielen und der „Supreme Style“ Ihr treuer Begleiter ist.

Bereit, die Welt mit Ihrem Stil zu erobern? Fangen wir an!

Ihr Trisa Electronics Team

Der Supreme Style	Übersicht.....	6
Die Lockenpracht	Lockenaufsätze	8
	Schritt für Schritt.....	10
Die Wallemähne	Oval- und Rundbürste	12
	Schritt für Schritt.....	13
Der Sleek-Look	Trockenaufsatz und Düse	16
	Schritt für Schritt.....	17
Die Löwenmähne	Diffusor	18
	Schritt für Schritt.....	19
Styling Geheimnisse		20
Haarpflege Supreme		22
Kontakt		23

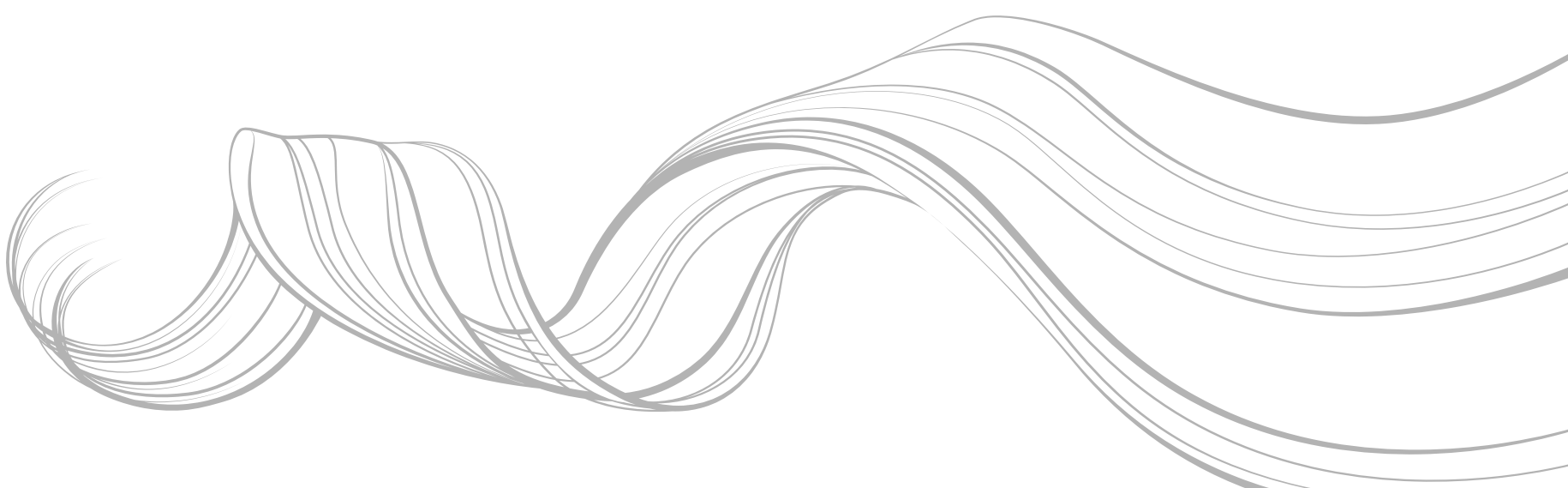

Der Supreme Style

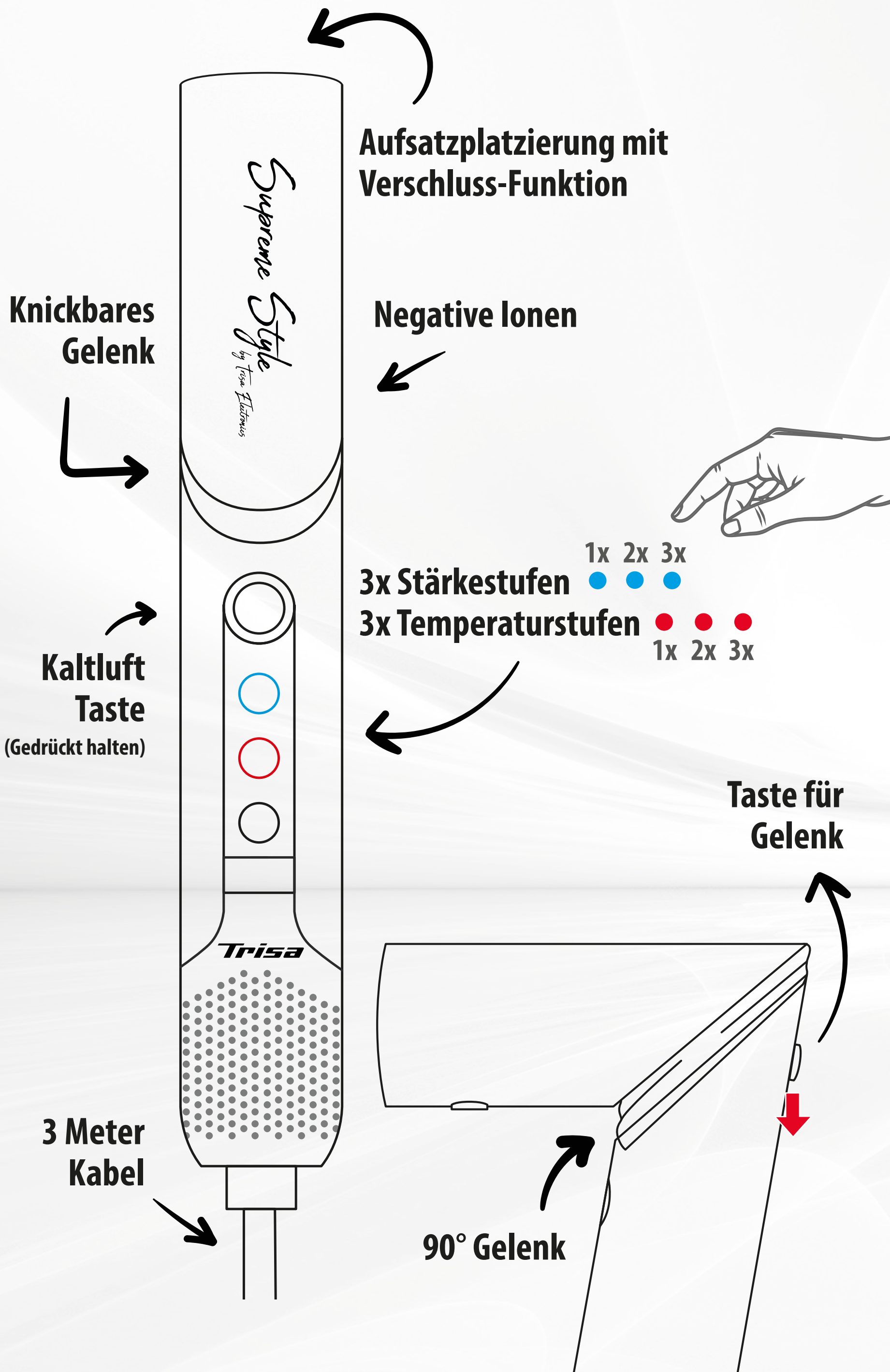

30 mm Lockenaufsatz

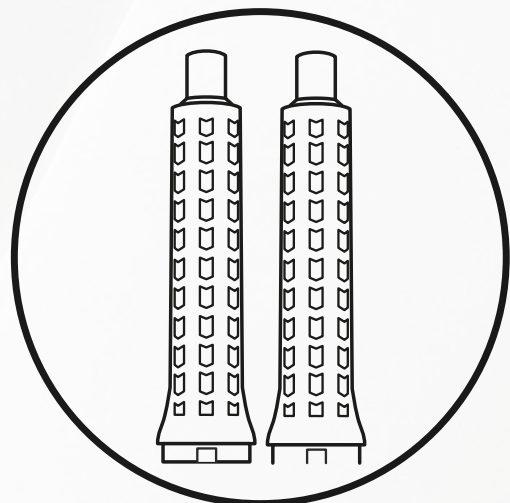

38 mm Lockenaufsatz

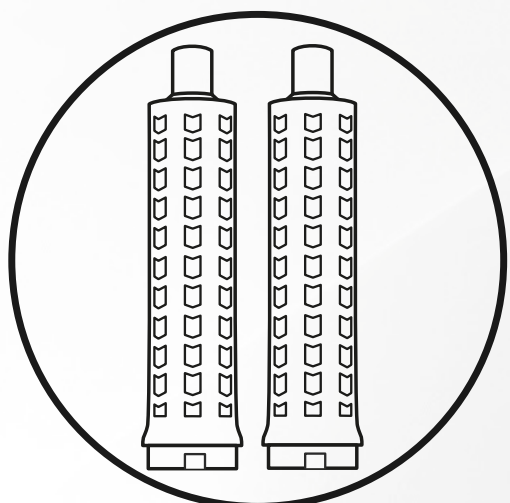

Trocknungsaufsatz

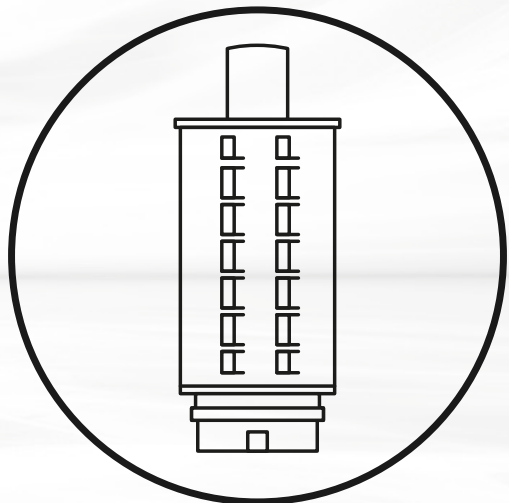

Diffusor

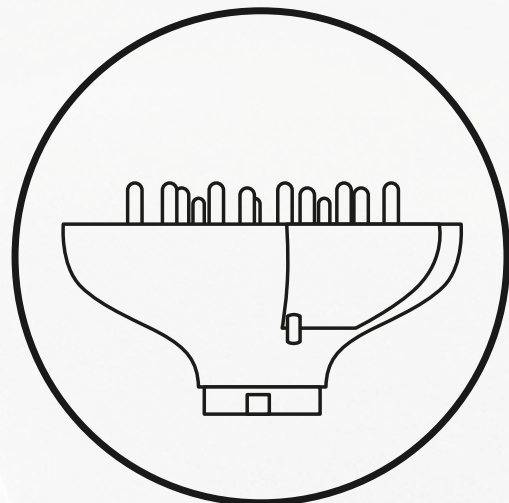

Rundbürste

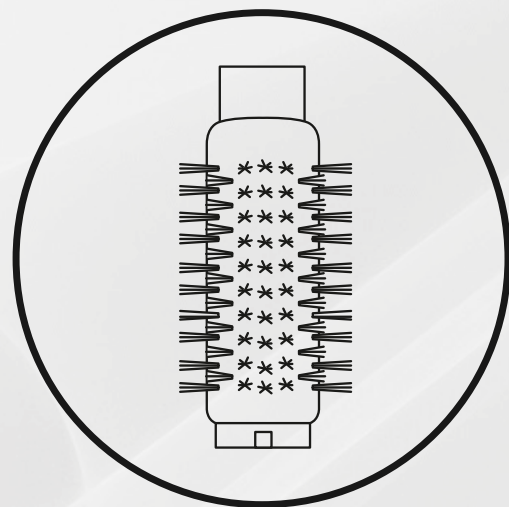

Ovalbürste

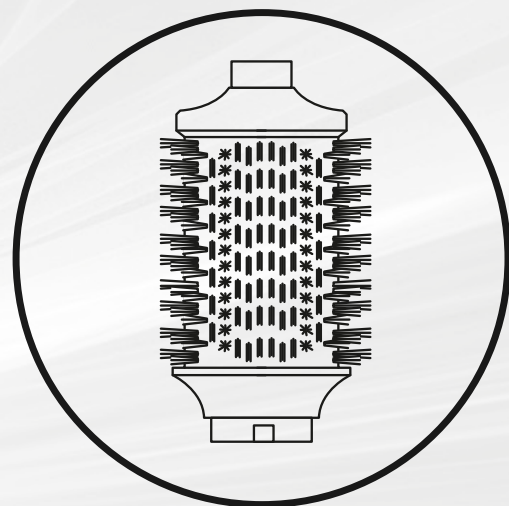

Stylingdüse

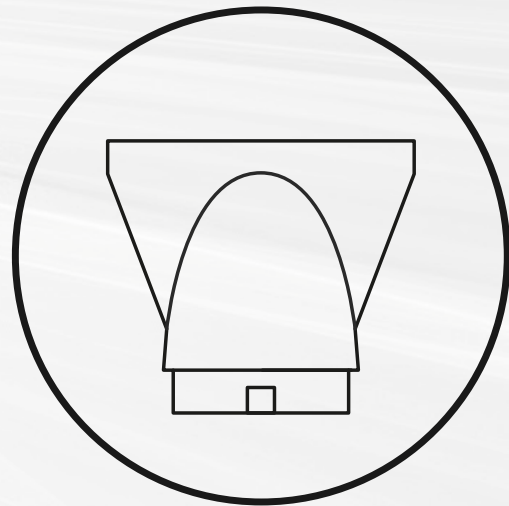



Die Lockenpracht

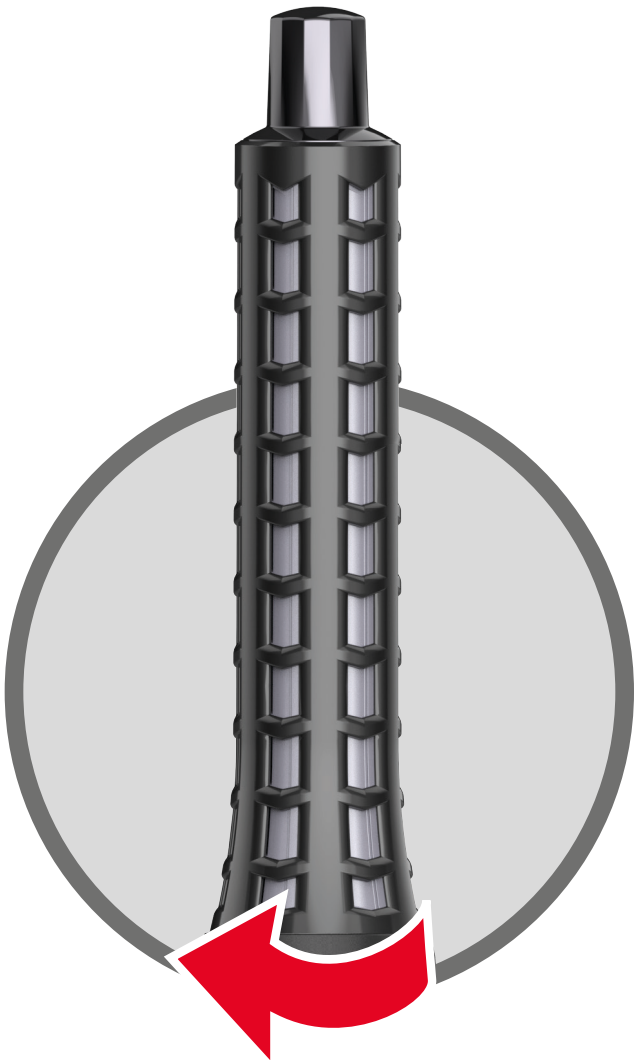

**30 mm Lockenaufsatz
für kleinere Locken
im Uhrzeigersinn**



Empfohlene Einstellung

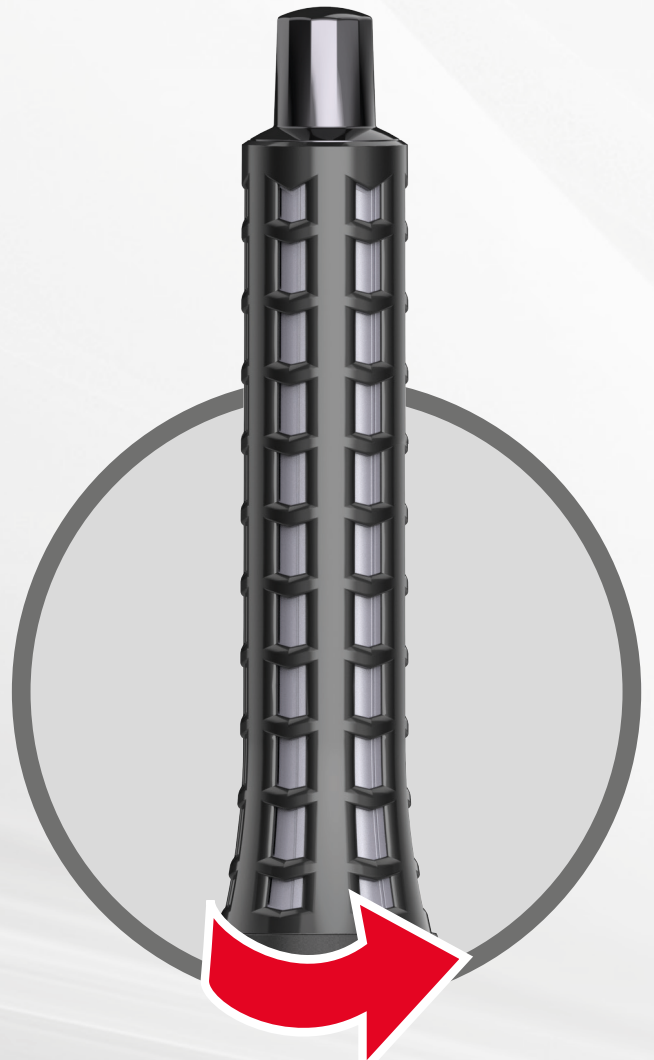
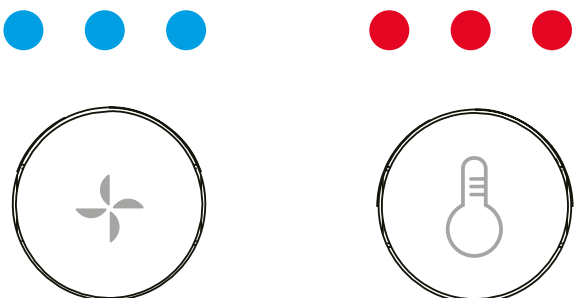

**30 mm Lockenaufsatz
für kleinere Locken gegen
den Uhrzeigersinn**

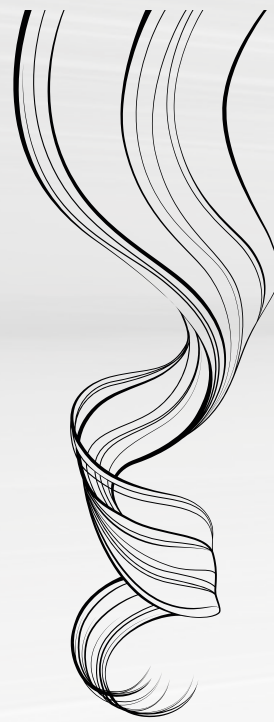

Empfohlene Einstellung

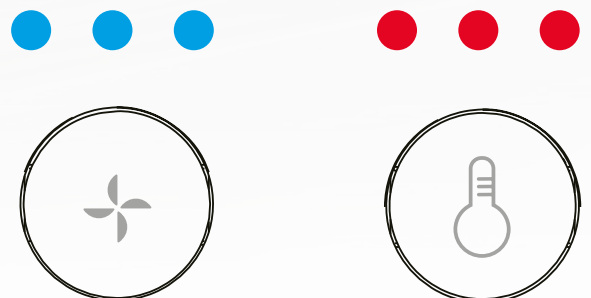

Die Lockenpracht

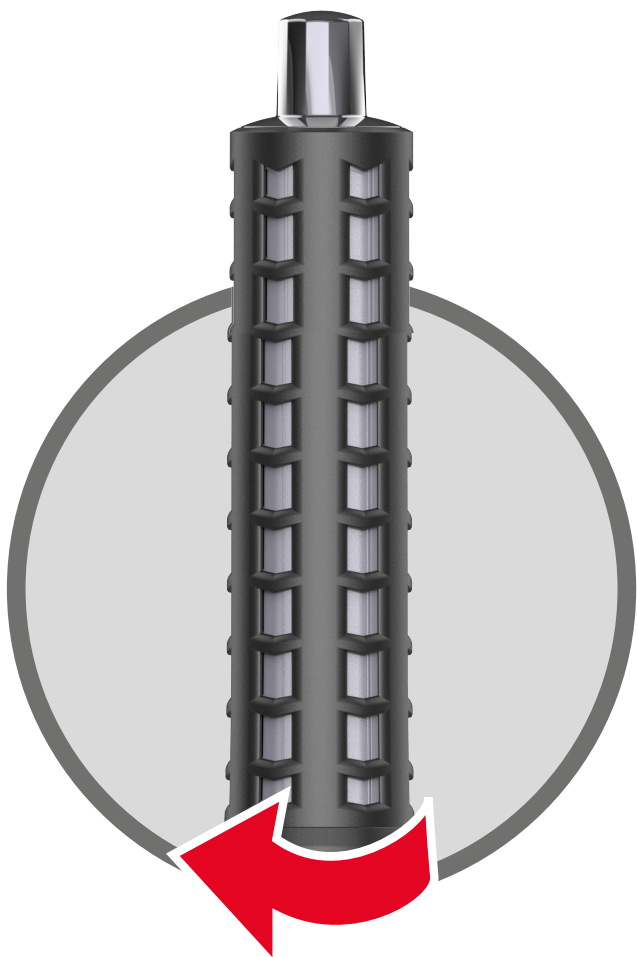

**38 mm Lockenaufsatz
für grössere Locken
im Uhrzeigersinn**



Empfohlene Einstellung

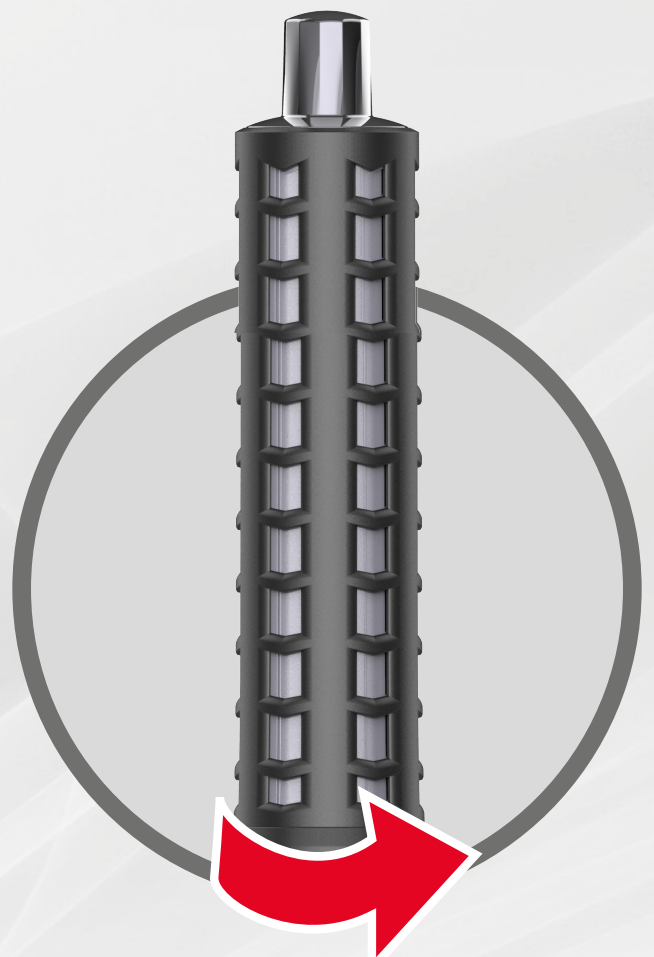
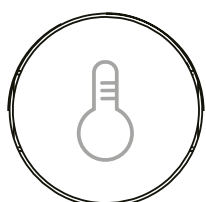
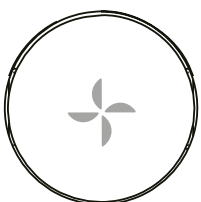

**38 mm Lockenaufsatz
für grössere Locken gegen
den Uhrzeigersinn**

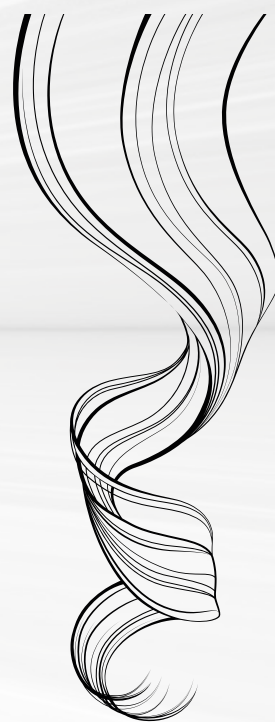

Empfohlene Einstellung

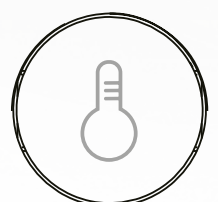
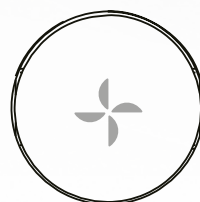

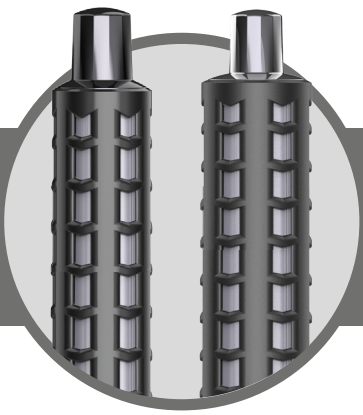

Schritt für Schritt

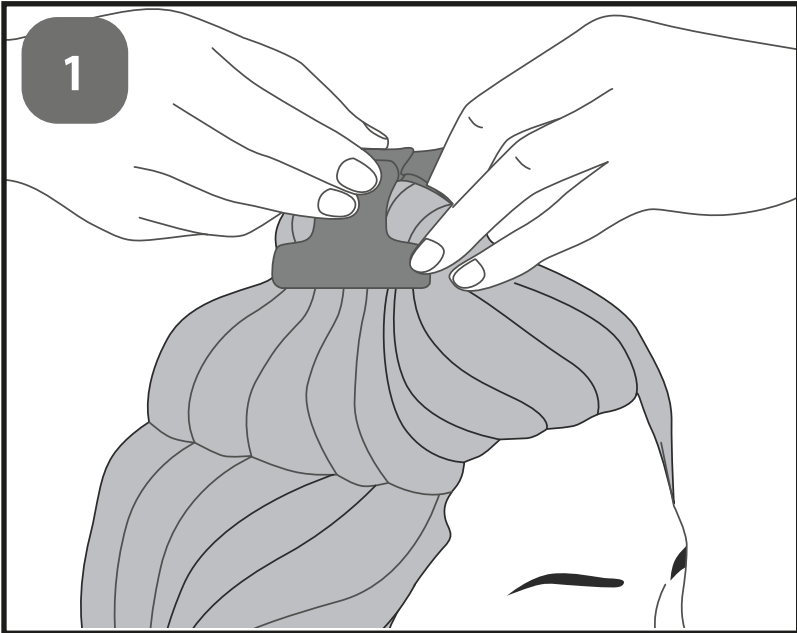

1
Arbeiten Sie am besten mit leicht angefeuchtetem Haar. Separieren Sie die obere Haarpartie mit einer Haarklammer.

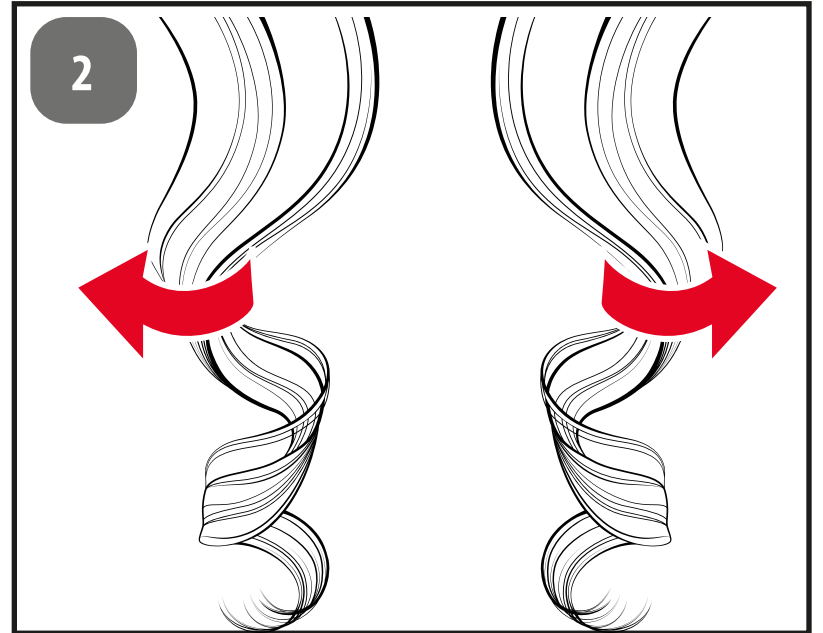

2
Verwenden Sie für die linke Seite den Aufsatz für Locken gegen den Uhrzeigersinn. Für die rechte Seite wählen Sie dann den Stab für Locken im Uhrzeigersinn.

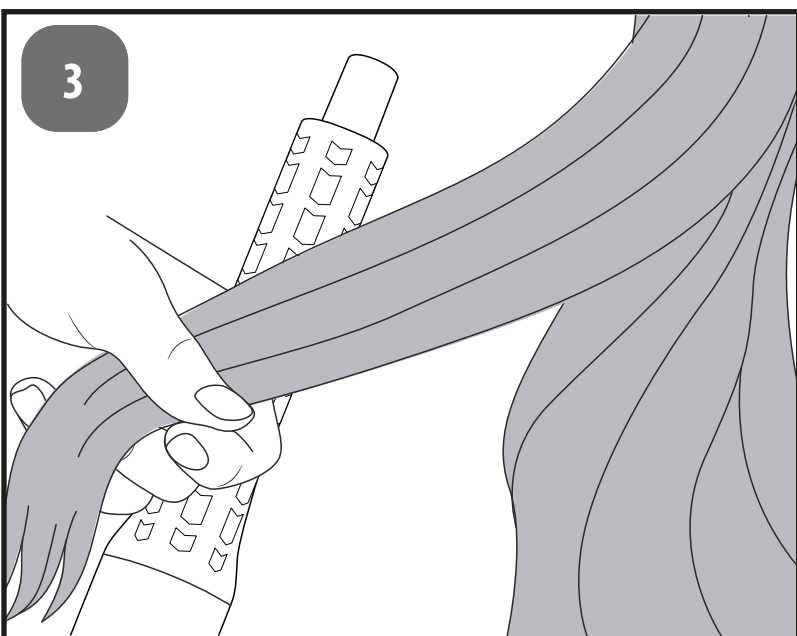

3
Beginnen Sie mit der ersten Strähne aus etwa gleichlangen Haaren. Idealerweise mit einer Breite von etwa 1.5 - 2.5cm. Halten Sie die Strähne etwas weiter oben fest und lassen die Enden herunterhängen.

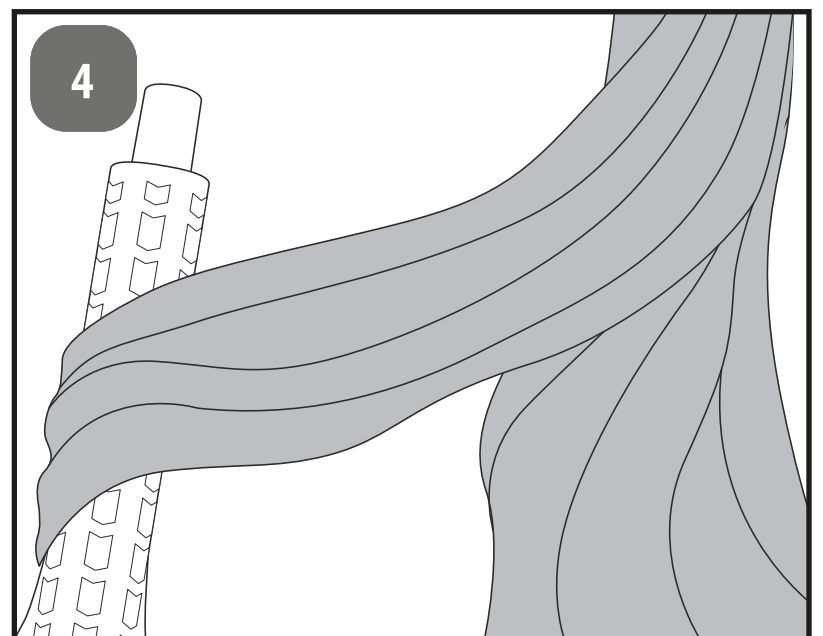

4
Schalten Sie jetzt den „Supreme Style“ mit dem korrekten Aufsatz ein und wählen die gewünschten Hitze- und Stärkestufen. Halten Sie den Stab hinter die Strähne an die herunterhängenden Enden. Diese werden sich automatisch um den Stab wickeln.



Schritt für Schritt

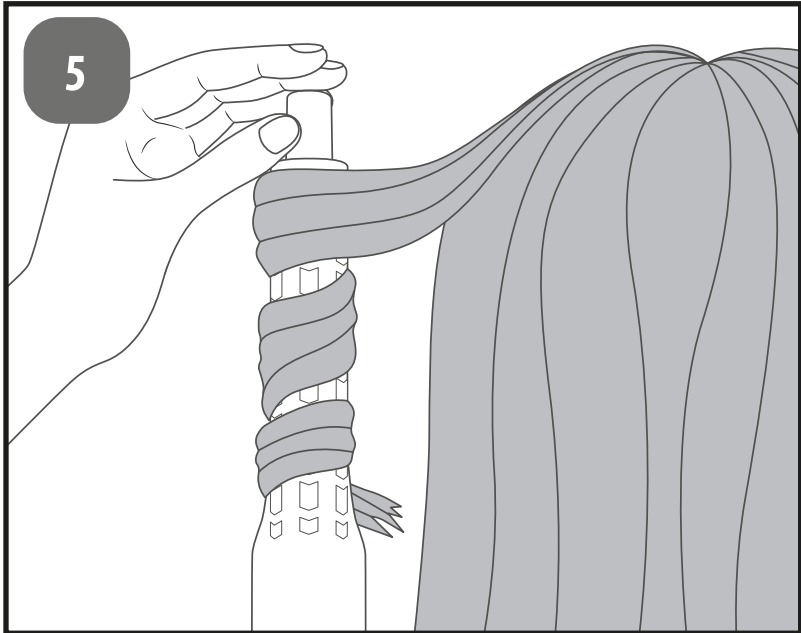

Sobald sich die Enden um den Stab gewickelt haben, lassen Sie die Strähne los und beginnen damit, diesen langsam in Richtung der Haarwurzeln zu bewegen. Dabei sollten sich die Haare von selbst um den Stab wickeln. Sie brauchen diesen nicht mit zu drehen. Halten Sie den Stab etwa 10 Sekunden an der Endposition.



Aktivieren danach die Kaltlufttaste. Warten Sie nochmals etwa 10 Sekunden. Wiederholen Sie den Vorgang bis die Haare trocken sind. Jetzt können Sie das Gerät ausschalten und nach unten wegziehen. Verwenden Sie Haarspray für längeren Halt.

Styling Tipps



- Bei Problemen, die Strähnen um den Stab zu wickeln, versuchen Sie es mit kleineren Partien und nicht zu nassen Haaren.
- Verwenden Sie Haarklammern, um Haare, die nicht gelockt werden sollen, fernzuhalten.
- Testen Sie verschiedene Feuchtigkeitsstufen aus, um herauszufinden, welche am besten mit Ihrer Haarstruktur funktioniert.
- Bei lockigem oder krausem Haar strecken Sie es zunächst mit den Bürstenaufsätzen, bevor Sie Locken eindrehen.



Die Wallemähne

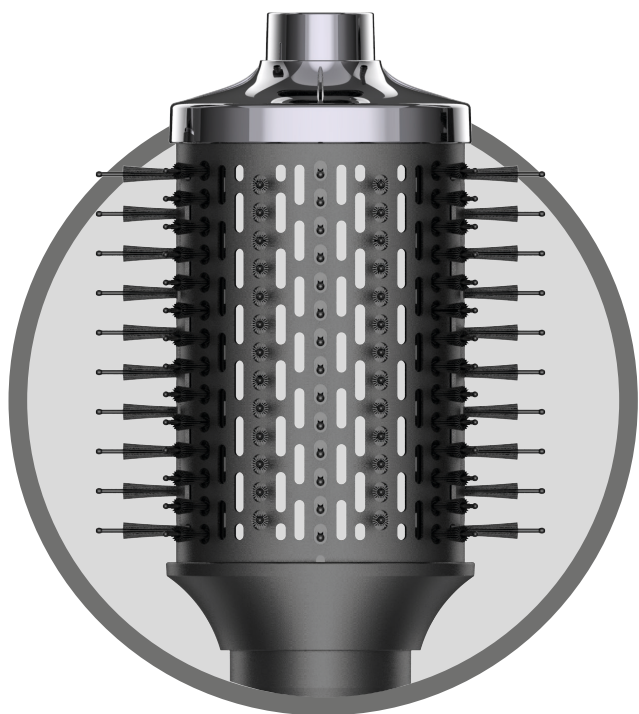

Ovalbürste
für voluminöse Locken

Empfohlene Einstellung

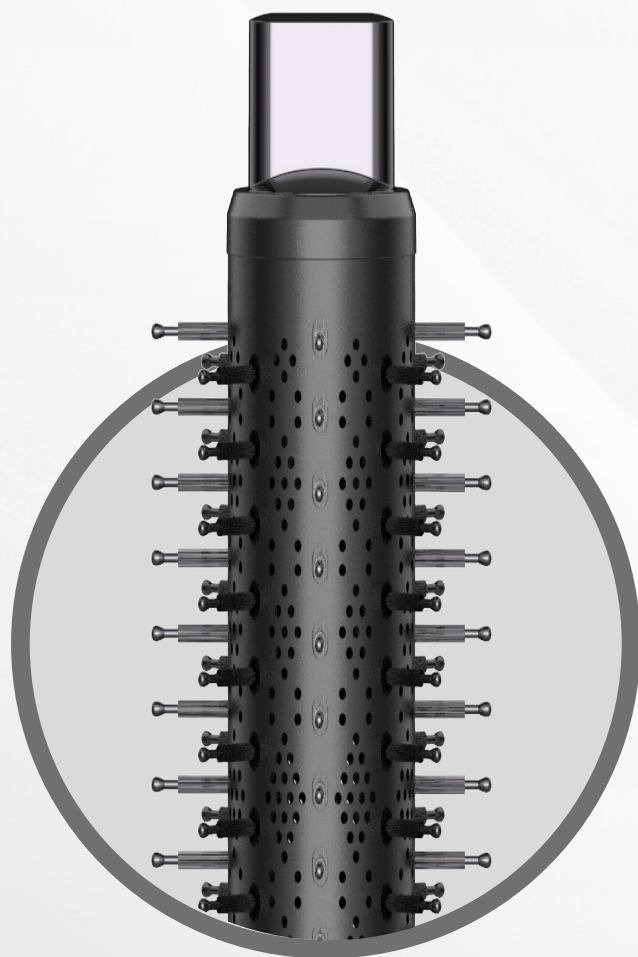
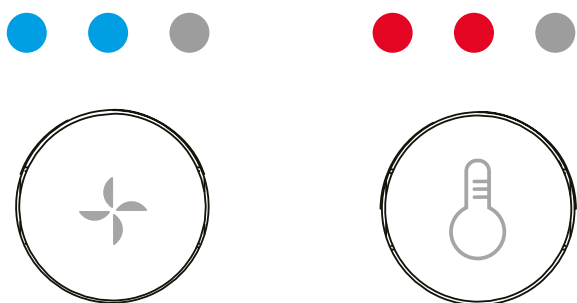

Rundbürste
für weiches, glattes Haar

Empfohlene Einstellung

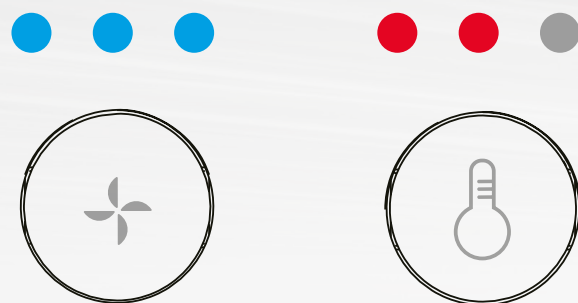

Styling Tipps

- Bei dünnem feinem Haar reduzieren Sie die Luftstärke.
- Bei dickerem Haar erhöhen Sie die Hitzestufe und versuchen Sie weniger dicke Strähnen zu bearbeiten.
- Bei widerspenstigem, krausem Haar erhöhen Sie die Hitzestufe und wiederholen Sie ggf. den Vorgang öfters, um einen glatteren Effekt zu erzielen.
- Für mehr Volumen, halten Sie den Stab in Kopfhautnähe unter das Haar und bürsten in kreisenden Bewegungen nach oben.

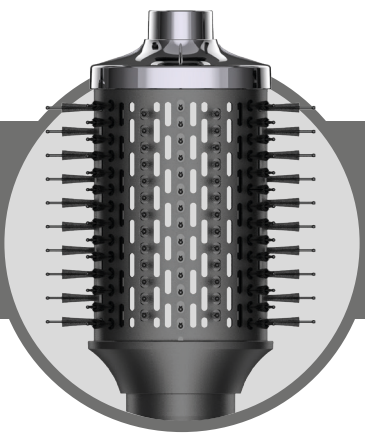

Schritt für Schritt

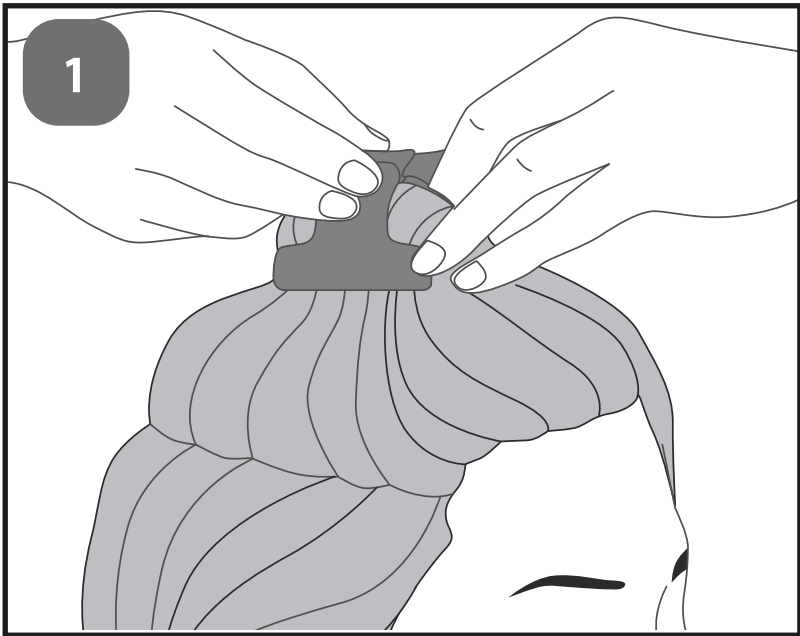

Achten Sie darauf, dass Ihre Haare Handtuchtrocken sind und stecken Sie Partien ab, falls nötig. Starten Sie mit der oberen, vorderen Partie und arbeiten sich nach hinten.

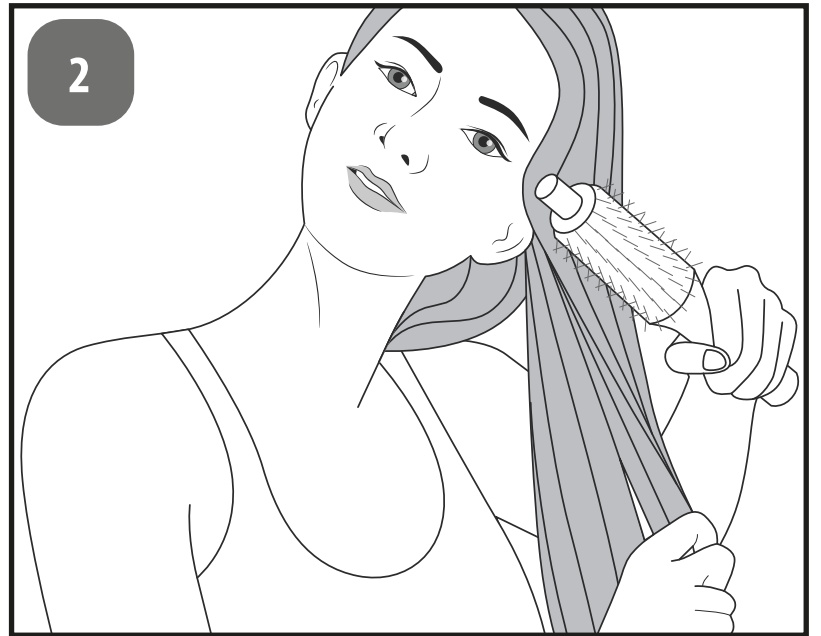

Für einen voluminösen Blowout Effekt, halten Sie die Bürste unterhalb der Haarsträhne in Kopfhautnähe. Starten Sie das Gerät und halten es etwa 3 Sekunden an der Stelle.

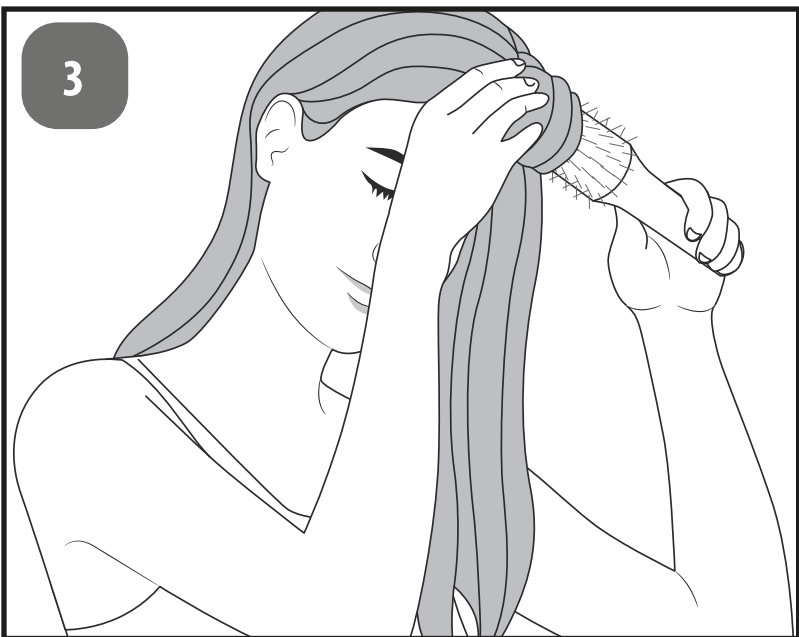

Ziehen Sie die Bürste langsam durch das Haar während sie sie nach oben drehen. Wiederholen Sie den Vorgang bis alle Haare den gewünschten Look erreicht haben.

Vergessen Sie nicht, am Ende noch mit der Kaltlufttaste das Haar zu beruhigen und Frizz vorzubeugen.

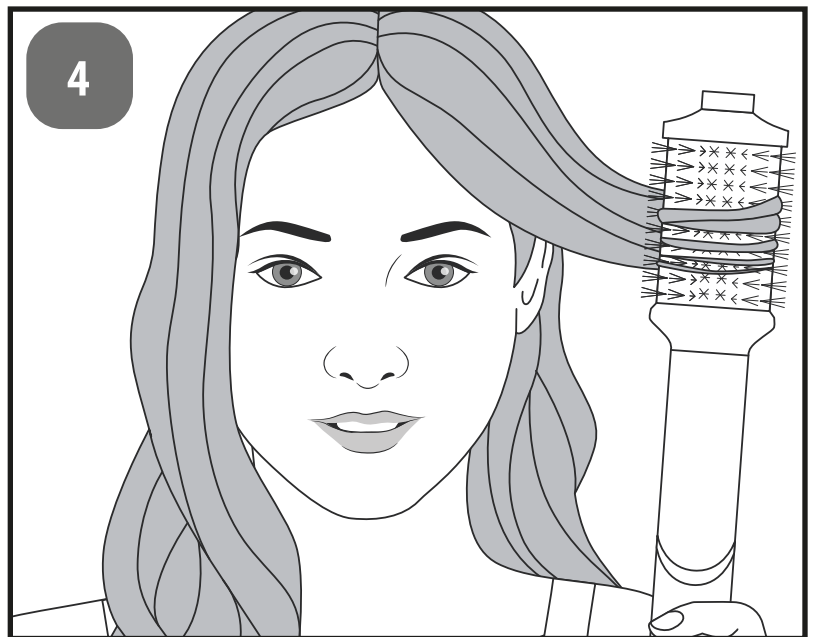

Für einen zusätzlichen gelockten Effekt, halten Sie die Bürste unterhalb des Strähnenendes und wickeln Sie diese auf bis an die Wurzeln auf. Rollen Sie danach die Bürste vorsichtig ab.

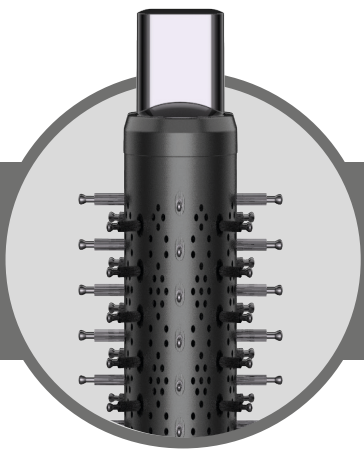

Schritt für Schritt

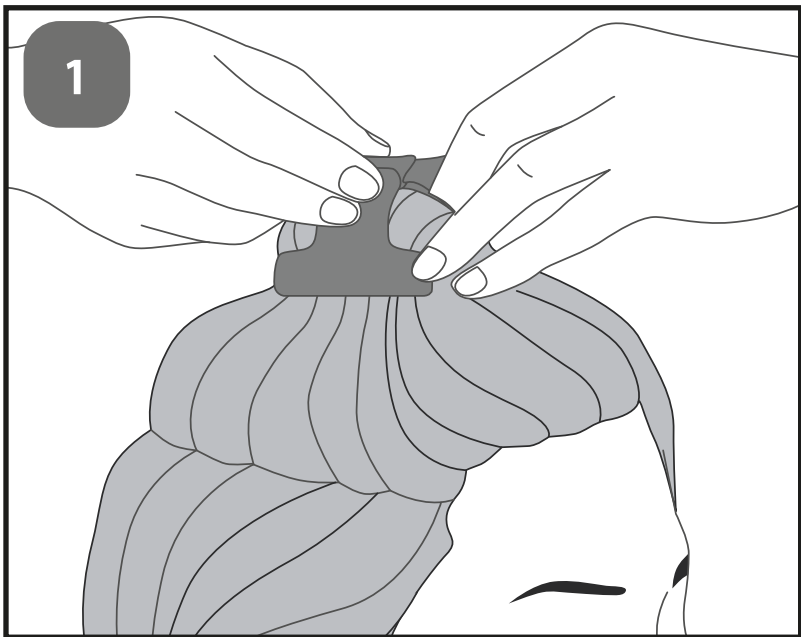

Achten Sie darauf, dass Ihre Haare Handtuchtrocken sind und stecken Sie Partien ab, falls nötig. Starten Sie mit der oberen, vorderen Partie und arbeiten sich nach hinten.

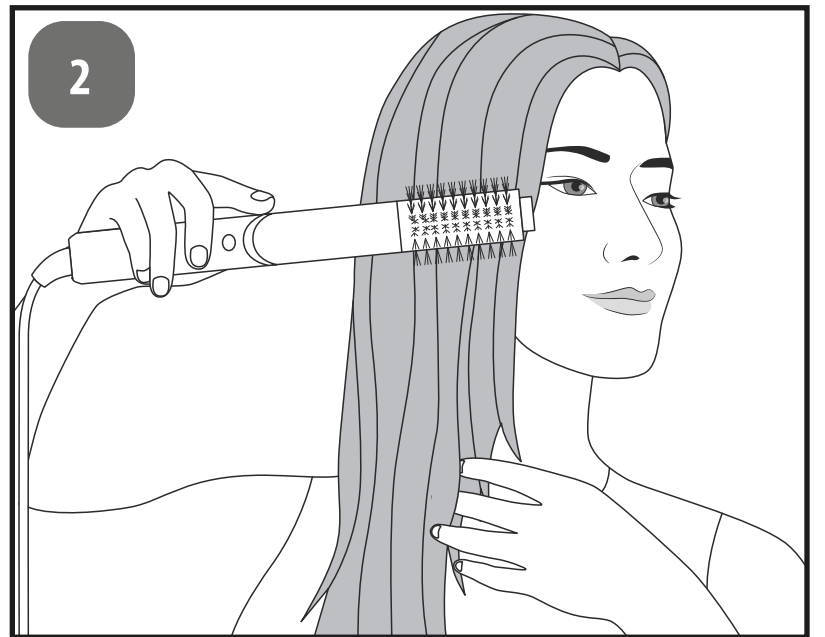

Halten Sie die Rundbürste nah an die Kopfhaut, damit die Borsten diese berühren. Schalten Sie das Gerät ein.

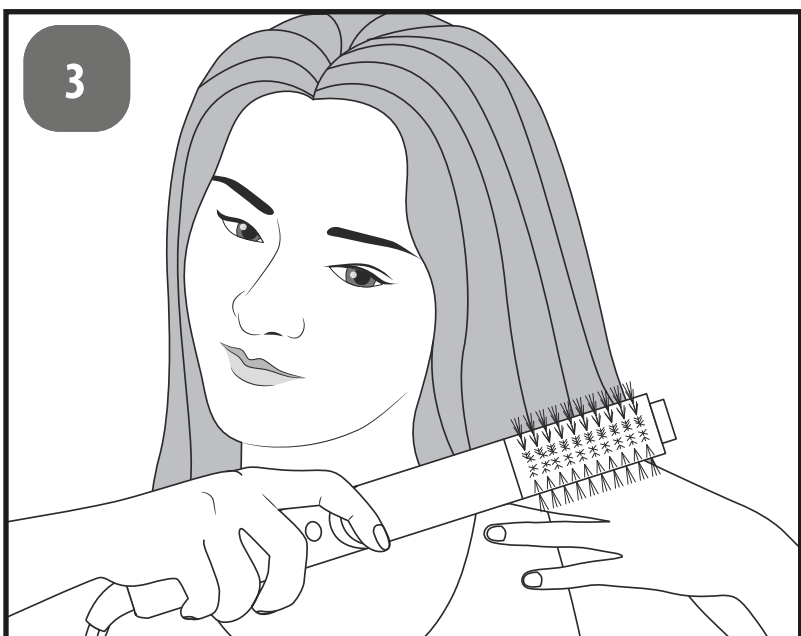

Halten Sie eine Strähne an den Spitzen mit Mittel- und Zeigefinger fest und ziehen Sie die Rundbürste durch die Haare nach unten. Für eine schöne Wallemähne, können Sie auch hier die Haare von unten nach oben eindrehen, um eine leichte Wellenform zu erzeugen.

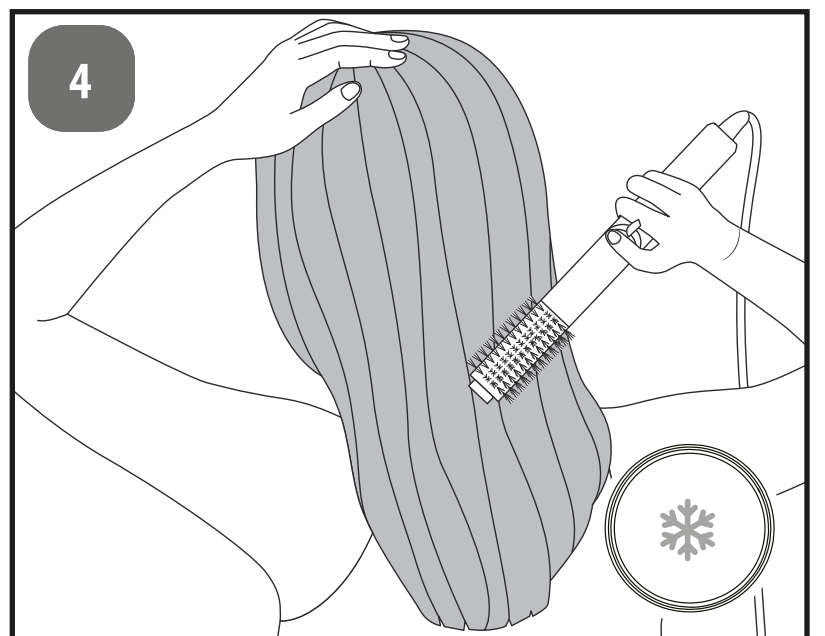

Wiederholen Sie den Vorgang bis sämtliche Haare den gewünschten Look erreicht haben.

Vergessen Sie nicht, am Ende noch mit der Kaltlufttaste das Haar zu beruhigen und Frizz vorzubeugen.

Supreme in every way.





Der Sleek-Look

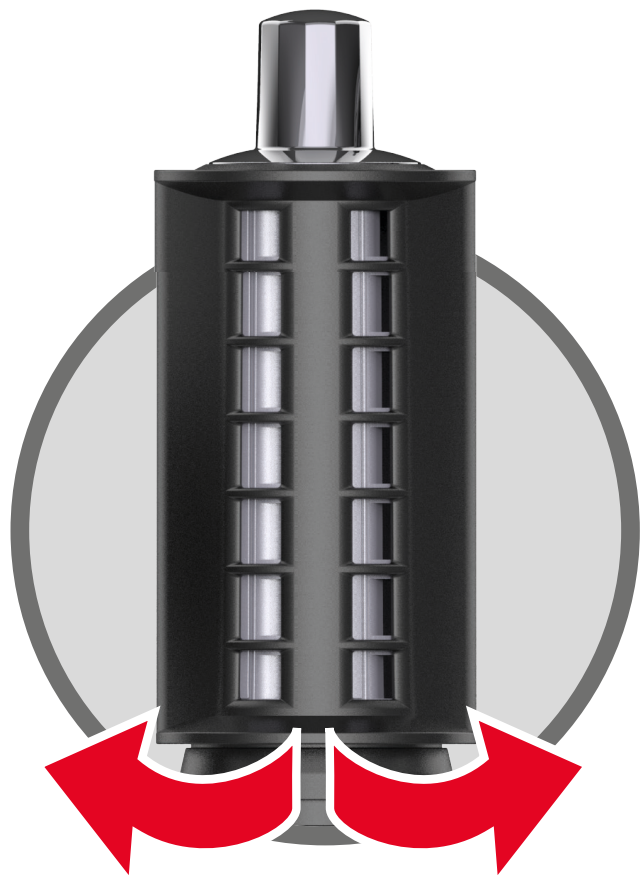

Trocknungsaufsatz
für glattes, geschmeidiges Haar

Empfohlene Einstellung

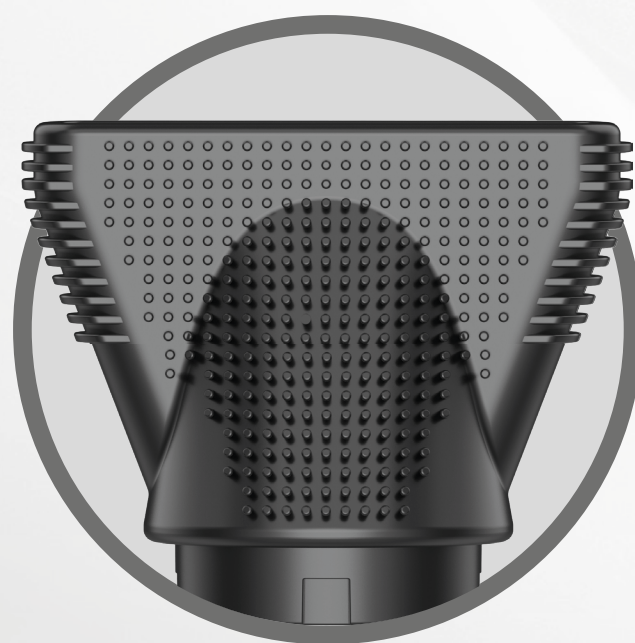
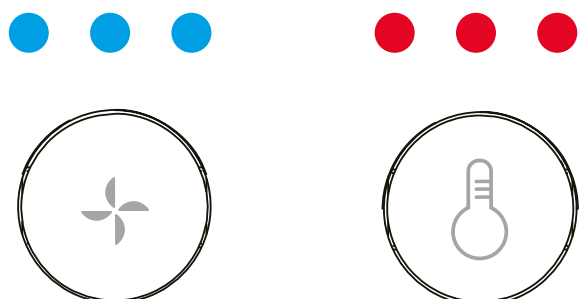

Stylingdüse
für präzises, geschmeidiges Styling

Empfohlene Einstellung

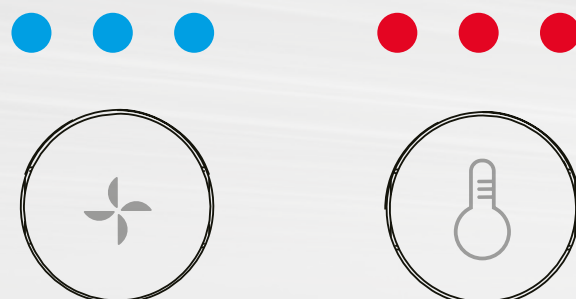

Styling Tipps

- Halten Sie die Strähnen an ihren Enden fest und ziehen Sie sie leicht, um einen glatteren Effekt zu erzielen.
- Verwenden Sie zusätzlichen einen Kamm zwischen den Vorgängen.

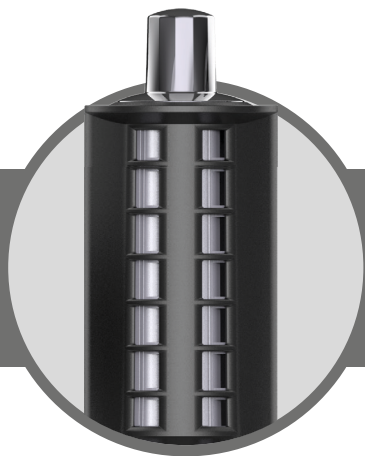

Schritt für Schritt

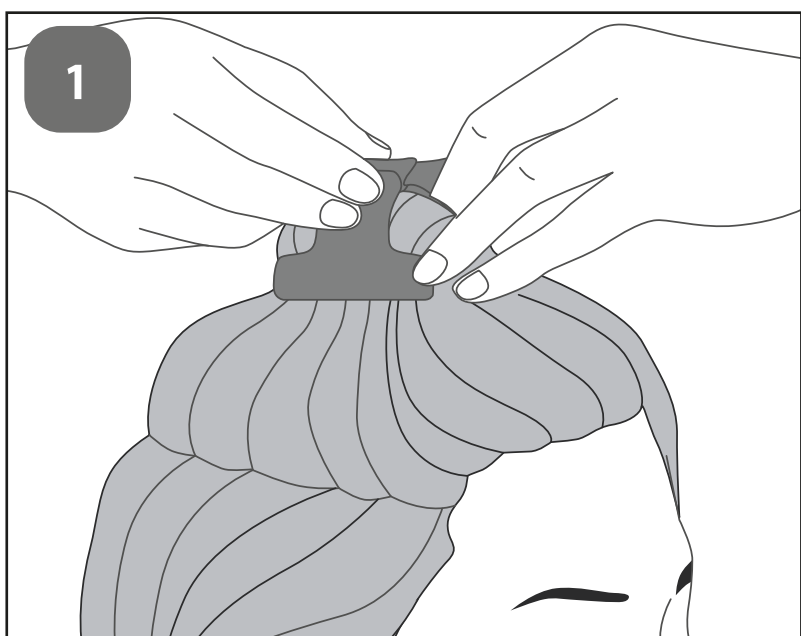
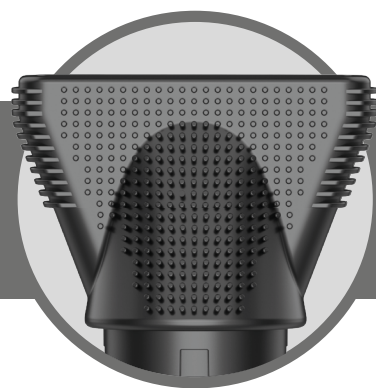

Arbeiten Sie am besten mit leicht angefeuchtetem Haar. Separieren Sie die obere Haarpartie.



Für den Sleek-Lock, nutzen Sie zunächst die Stylingdüse und verwenden Sie das Knickgelenk

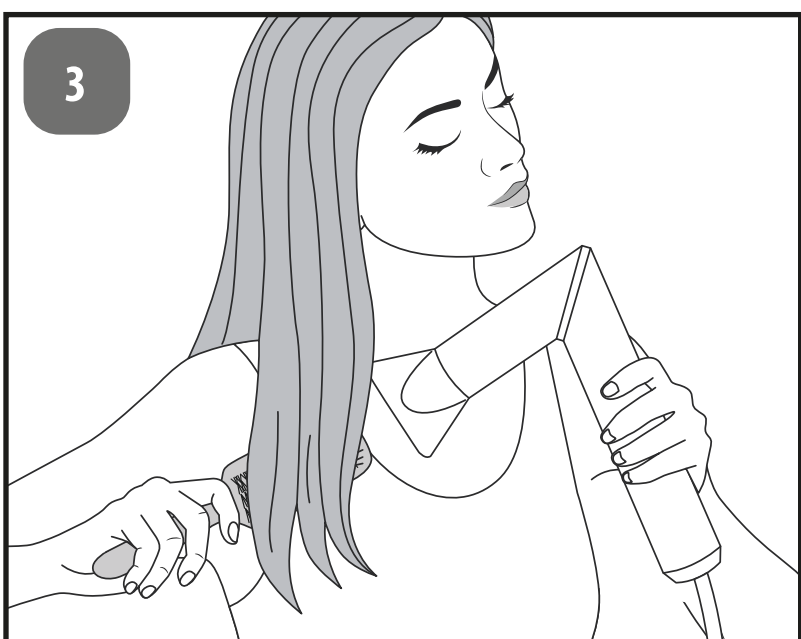

Beginnen Sie nun einzelne Haarpartien von oben nach unten mit dem Föhn zu bearbeiten.

Für einen welligen Look, können Sie zudem mit einer Rundbürste die Haare aufwickeln und mit der Düse trockenföhnen.

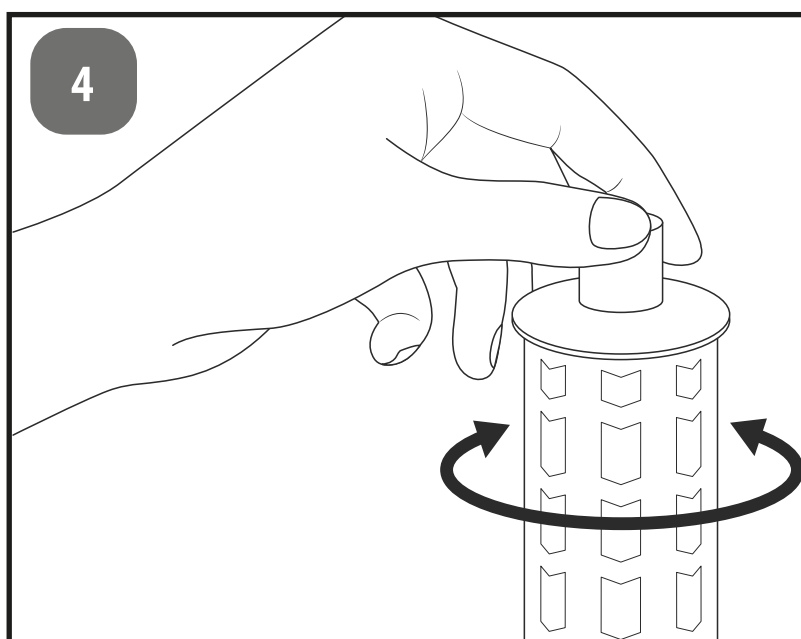

Wählen Sie die Windrichtung des Trocknungsaufsatzes. Achten Sie darauf, dass die Haare vollständig getrocknet sind. Halten Sie den Aufsatz dicht an die Haare und ziehen Sie das Gerät langsam von oben nach unten durch. Wiederholen Sie den Vorgang nötigenfalls.

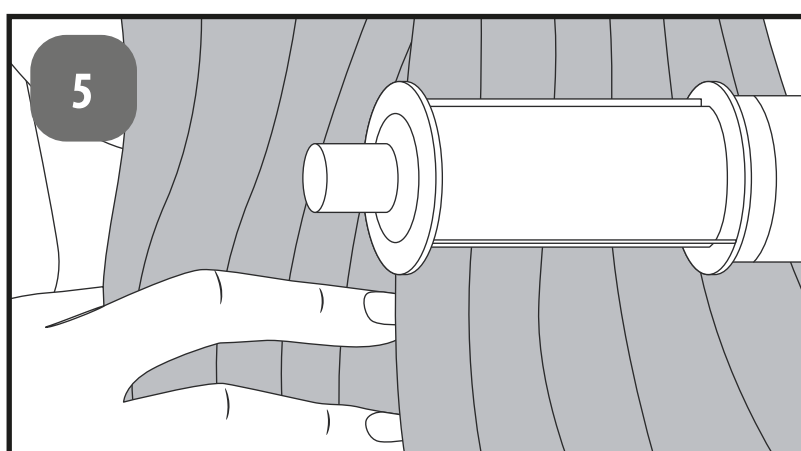



Die Löwenmähne



Diffusor für natürliches Volumen

Empfohlene Einstellung

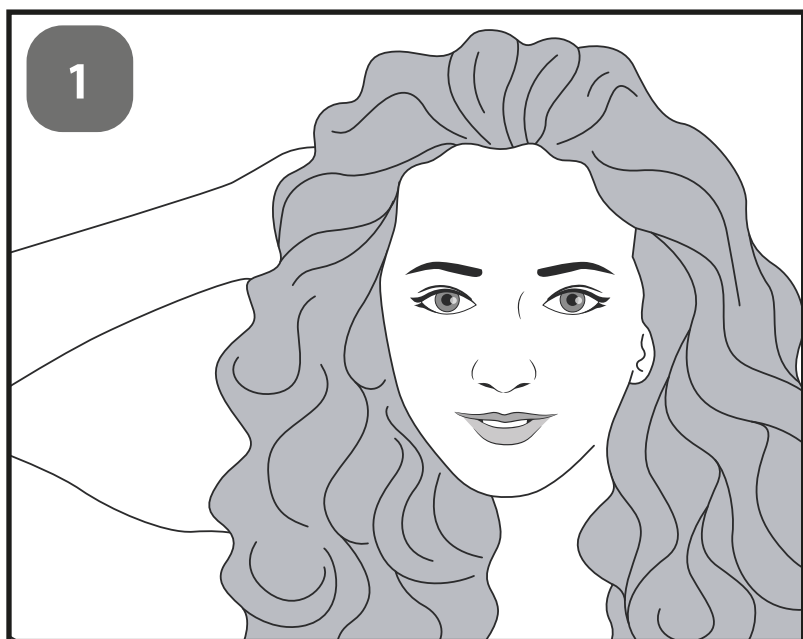
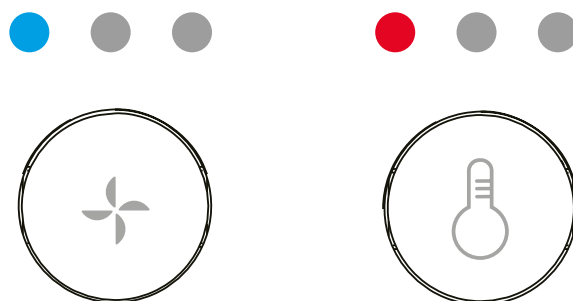

Starten Sie am besten mit handtuchrockenem, offenem Haar. Oder mit bereits gelockter Frisur.

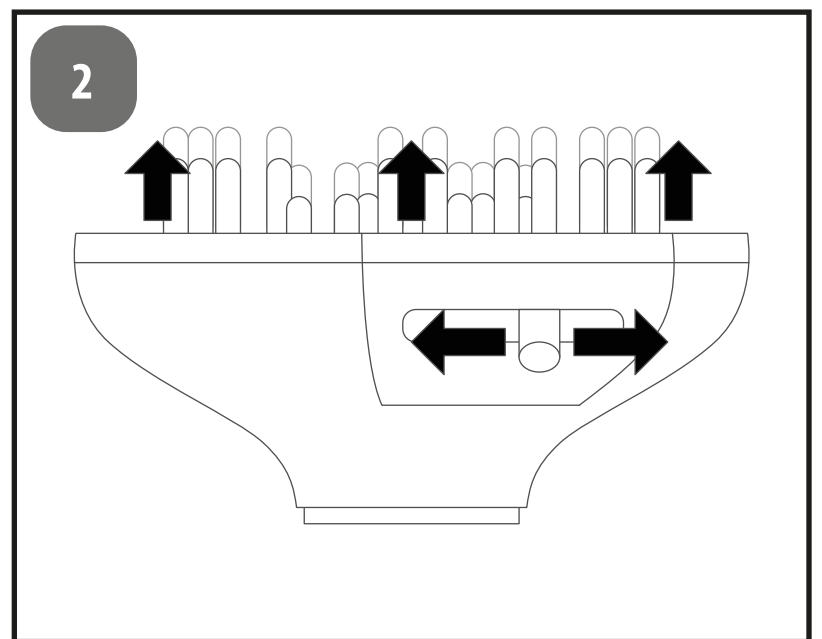

Die Länge der Diffusor Finger lässt sich regulieren, indem Sie den Regler nach Links oder Rechts schieben.

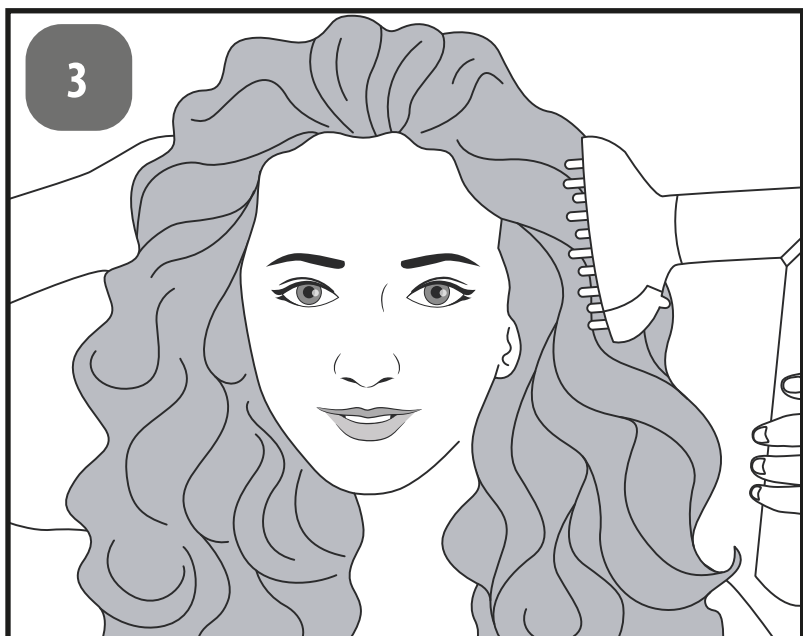

Legen Sie eine Haarsträhne oder einen Haarabschnitt in den Diffusor und bewegen ihn langsam zur Kopfhaut. Halten Sie ihn einige Sekunden lang in dieser Position und entfernen ihn dann langsam.

Für noch mehr Volumen, starten Sie mit verkürzten Diffusor Fingern und verlängern diese an der Kopfhaut.

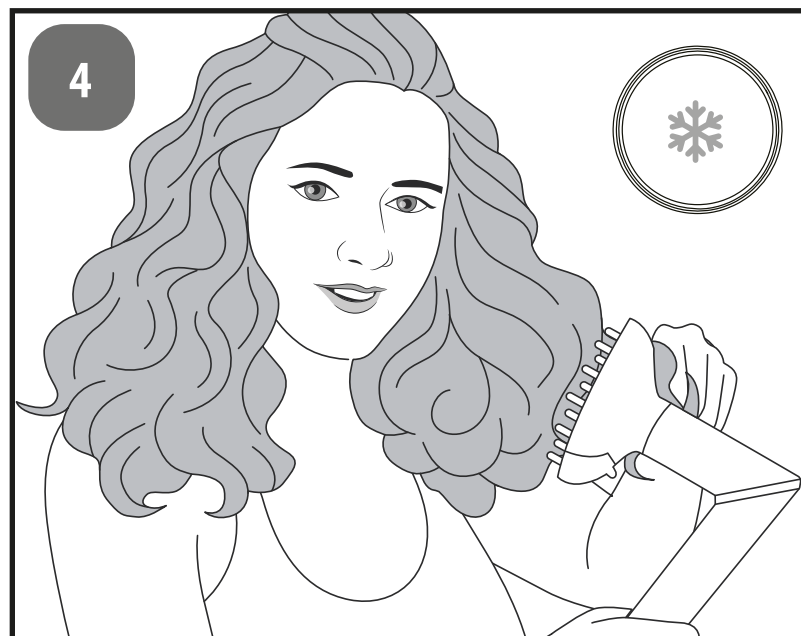

Nachdem das Haar fast trocken ist, verwenden Sie die Kaltlufttaste, während Sie den Diffusor weiterhin benutzen. Die kühle Luft hilft, das Volumen zu fixieren und gibt dem Haar ein frisches Gefühl.

Styling Tipps

- Wenn Sie vorher entsprechende Pflegeprodukte ins Haar geben, kann dies Frizz vermeiden.
- Bei dickerem Haar nutzen Sie ggf. eine höhere Hitzestufe.
- Kurze, pulsierende Bewegungen helfen, das Haar sanft anzuheben und zu trocknen. Dies fördert das Volumen und reduziert Frizz.
- Wenn das Haar trocken ist, formen Sie es noch von Hand und verwenden ein Finishing-Produkt, um den Look zu vervollständigen.





Styling Geheimnisse

1. Die Grundlage des perfekten Stylings

Vorbereitung ist der Schlüssel: Beginnen Sie immer mit sauberem, entwirrtem Haar. Ein Hitzeschutzmittel kann helfen, Ihr Haar vor Schäden zu schützen und ein glatteres Finish zu erzielen.

Temperaturwahl: Für feines Haar sollten Sie niedrigere Temperaturen wählen, während dickes oder lockiges Haar höhere Temperaturen erfordern kann.

2. Locken wie ein Profi

Beach Waves: Wickeln Sie das Haar in alternierenden Richtungen um den Lockenaufsatz, um lässige, strandähnliche Wellen zu erzielen.

Klassische Locken: Wickeln Sie das Haar gleichmässig und in dieselbe Richtung für einheitliche, elegante Locken.

3. Glattes Haar ohne Frizz

Segmentieren: Teilen Sie Ihr Haar in Abschnitte und glätten Sie jeden Abschnitt einzeln für ein gleichmässigeres Ergebnis.

Einmal reicht: Ziehen Sie den Multistyler langsam und stetig durch Ihr Haar, um Überhitzung und mehrmaliges Glätten zu vermeiden.

4. Volumen am Ansatz

Heben Sie beim Trocknen oder Stylen die Haarwurzeln mit der Rundbürste an, um mehr Volumen am Ansatz zu erzielen.

5. Halten Sie Ihren Stil

Ein leichtes Haarspray kann helfen, Ihren Look den ganzen Tag über zu halten, ohne das Haar zu beschweren.

6. Geheimitipp für mehr Glanz

Beenden Sie Ihr Styling mit einem kühlen Luftstoss. Dies schliesst die Haarschuppen und verleiht Ihrem Haar einen natürlichen Glanz.

Styling Geheimnisse

7. Experimentieren Sie mit Texturen

Verwenden Sie den Multistyler, um nur bestimmte Partien Ihres Haares zu stylen und so interessante Texturen und Looks zu kreieren.

8. Pflege nach dem Styling

Ein Haaröl oder Serum kann helfen, das Haar zu nähren und ihm nach dem Styling Glanz zu verleihen.

9. Multistyler für kurzes Haar

Auch wenn Sie kurzes Haar haben, können Sie mit dem „Supreme Style“ tolle Looks kreieren. Experimentieren Sie mit Wellen, Locken oder einfach nur mit Volumen am Ansatz.

10. Längere Haltbarkeit für Locken

Nachdem Sie eine Locke erstellt haben, lassen Sie sie in Ihrer Hand abkühlen, bevor Sie sie loslassen. Dies hilft, die Locke zu setzen und ihre Form länger zu halten.





Haarpflege Supreme

Sanftes Shampoo

Verwenden Sie ein mildes Shampoo, das frei von harten Chemikalien und Sulfaten ist. Dies verhindert, dass das Haar zu sehr ausgetrocknet wird.

Conditioner

Ein guter Conditioner hilft, das Haar zu entwirren, Feuchtigkeit zurückzugeben und es geschmeidig zu halten.

Vorsichtiges Bürsten

Verwenden Sie eine weiche Bürste und seien Sie besonders vorsichtig, wenn das Haar nass ist, da es dann am anfälligsten für Bruch ist.

Ernährung

Eine ausgewogene Ernährung mit viel Protein, Vitaminen und Mineralstoffen kann das Haarwachstum fördern und das Haar gesund halten.

Schlafen auf Seide

Ein Seidenkissenbezug kann Haarbruch reduzieren und verhindern, dass das Haar über Nacht verknotet.

Schutz vor Sonne

Zu viel Sonnenexposition kann das Haar austrocknen und verblassen lassen. Verwenden Sie Produkte mit UV-Schutz oder tragen Sie einen Hut, wenn Sie längere Zeit in der Sonne verbringen.

Gentle Styling

Vermeiden Sie Hairstyles, die das Haar stark ziehen oder spannen, wie z.B. sehr straffe Zöpfe oder Pferdeschwänze.

Vermeiden Sie Chlor

Wenn Sie schwimmen gehen, tragen Sie eine Badekappe oder spülen Sie Ihr Haar sofort nach dem Schwimmen im Chlorwasser aus.

Kontakt



Bei Problemen oder Fragen zum „Supreme Style“ und dessen Anwendung, wenden Sie sich bitte an Trisa Electronics, bevor Sie sich an Ihren Händler wenden.

Öffnungszeiten der Trisa Electronics

Mo-Fr: 08:00 - 11:45 Uhr
13:30 - 17:00 Uhr

Trisa Electronics AG
Kantonsstrasse 121
CH-6234 Triengen

info@trisaelectronics.ch
+41 41 933 00 30



Informationen & Downloads von digitalen Anleitungen finden Sie unter www.trisaelectronics.ch/supremestyle

Trisa®
E L E C T R O N I C S