

**Intertronic**

Art. 941709



**Raclette-Ofen und Grill**

Bedienungsanleitung

D

**Four à raclette & grill**

Mode d'emploi

F

**Fornello da raclette & grill**

Istruzioni per l'uso

I

# Raclette-Ofen und Grill

## Bedienungsanleitung

### Sicherheitsvorkehrungen und wichtige Hinweise

Bitte lesen Sie die Gebrauchsanleitung vor Inbetriebnahme des Geräts genau durch. Bewahren Sie die Anleitung für späteres Nachschlagen an einem sicheren Ort in der Nähe des Geräts auf. Wenn Sie das Gerät an eine andere Person weitergeben, denken Sie daran, auch die Gebrauchsanleitung beizulegen.

- Wird dieses Produkt zweckentfremdet, falsch bedient oder nicht fachgerecht repariert, kann keine Haftung für eventuelle Schäden übernommen werden.
- Dieses Gerät darf von Kindern über 8 Jahren verwendet werden und von Personen mit verminderten körperlichen, sensorischen oder mentalen Fähigkeiten, sowie von Personen, die nicht die nötige Erfahrung und das nötige Wissen für die Benutzung aufweisen – unter der Voraussetzung, dass sie dabei beaufsichtigt und unterwiesen werden, so dass sie das Gerät sicher und im Bewusstsein der damit verbundenen Gefahren bedienen.
- Kinder dürfen nicht mit dem Gerät spielen. Reinigungsarbeiten sind für Kinder erlaubt, sofern sie älter als 8 Jahre sind und dabei von einem Erwachsenen beaufsichtigt werden.
- Verlegen Sie das Netzkabel ausser Reichweite von Kindern unter 8 Jahren.
- Der Raclette-Grill ist für den Hausgebrauch bestimmt, und nicht für den kommerziellen Gebrauch.
- Das Gerät eignet sich für den Gebrauch im Haushalt und in folgenden Einrichtungen:
  - Personalküchen in Büros, Verkaufsläden etc.
  - Bauernhäuser
  - Hotels
  - Bed & Breakfast.
- Beachten Sie, dass das Gerät während des Betriebs sehr heiss wird. Berühren Sie die Grillplatte und alle anderen heissen Teile des Geräts nicht mit den Händen, um Hautverbrennungen zu vermeiden. Fassen Sie die Raclette-Pfännchen nur am wärmeisolierten Handgriff an, und verwenden Sie zur Sicherheit einen Topflappen.
- Stellen Sie das Gerät auf eine kühle und hitzebeständige Unterlage. Achten Sie auf ausreichenden Abstand zu Vorhängen, Möbeln und anderen brandgefährlichen Gegenständen. Bringen Sie keine Textilien und keine anderen brennbaren Gegenstände in die Nähe des Geräts, solange es heiss ist.
- Legen Sie bei empfindlichen Tischflächen eine hitzebeständige Matte unter das Gerät.
- Die umliegenden Flächen werden während des Betriebs möglicherweise ebenfalls heiss.
- Stellen Sie das Gerät nicht in die Nähe von Wärmequellen wie Kochherd und Backofen.
- Betreiben Sie das Gerät nicht im Innern eines Backofens.
- Lassen Sie das Gerät vor der Reinigung und vor dem Aufräumen vollständig abkühlen.
- Verändern Sie die Position des Geräts während des Betriebs möglichst nicht mehr.
- Heben Sie das Gerät nicht an, wenn sich heisse Speisen auf der Grillplatte, bzw. in den Raclette-Pfännchen befinden.

- Lassen Sie das Gerät niemals unbeaufsichtigt eingeschaltet. Seien Sie besonders aufmerksam, wenn Sie das Gerät in Gegenwart von Kindern und Haustieren verwenden.
- Lassen Sie immer genügend Freiraum rings um das Gerät, um eine ausreichende Luftzirkulation zu gewährleisten. Der Abstand zur Wand und anderen Gegenständen muss mindestens 15 cm betragen.
- Der Raclette-Grill ist nur für den Innengebrauch bestimmt. Setzen Sie das Gerät weder Regen noch Feuchtigkeit aus. Schliessen Sie das Netzkabel nur in Innenräumen an die Steckdose. Tauchen Sie das Gerät nicht zur Reinigung ins Wasser.
- Fassen Sie das Gerät und das Netzkabel nicht mit nassen Händen an.
- Stellen Sie das Gerät nicht an einem Ort auf, wo es mit Spritzwasser in Kontakt kommt (z.B. neben dem Spülbecken).
- Wenn das Gerät ins Wasser fällt, ziehen Sie sofort den Netzstecker. Lassen Sie anschliessend das Gerät von einem Fachmann überprüfen.
- Ziehen Sie nach dem Gebrauch und vor der Reinigung den Netzstecker. Achtung: Das Gerät wird erst durch Ausstecken des Kabels komplett ausgeschaltet.
- Drehen Sie vor dem Ausziehen des Kabels den Schalter bis zum Anschlag gegen den Uhrzeigersinn zurück.
- Vergewissern Sie sich vor dem Anschliessen des Geräts an der Steckdose, dass die angezeigte Nennspannung mit der hausinternen übereinstimmt.
- Halten Sie das Netzkabel beim Ein- und Ausstecken immer am Stecker fest (nicht am Kabel ziehen!).
- Verlegen Sie das Netzkabel so, dass es nirgends eingeklemmt und nicht durch scharfe Gegenstände beschädigt wird.
- Schliessen Sie das Netzkabel an eine Steckdose mit Erdanschluss (Klasse 1) an.
- Schliessen Sie das Kabel an eine leicht zugängliche Steckdose an, damit Sie im Notfall sofort den Stecker ziehen können.
- Verlegen Sie das Netzkabel nicht in der Nähe der Heizkörper und anderer Wärmequellen. Bringen Sie das Kabel auch nicht mit dem heissen Grill in Berührung.
- Lassen Sie das Netzkabel nicht von der Aufstellfläche herabhängen. Überhängende Kabel können zu Unfällen und schweren Verbrennungen führen.
- Kontrollieren Sie regelmässig, ob sich das Netzkabel in einwandfreiem Zustand befindet. Lassen Sie das Kabel bei Beschädigung durch einen Fachmann ersetzen (es besteht die Gefahr eines elektrischen Schlags!).
- Das Gerät darf nicht durch einen Timer oder durch ein Fernsteuerungssystem betrieben werden.
- Wenn Sie ein Verlängerungskabel verwenden, achten Sie darauf, dass die elektrische Belastbarkeit des Kabels mit derjenigen des Geräts übereinstimmt. Verlegen Sie das Kabel so, dass niemand daran hängen bleiben kann, und ausser Reichweite von Kindern.
- Verwenden Sie nur das mit dem Gerät gelieferte Zubehör.
- Tragen Sie das Gerät nie, indem Sie es am Kabel halten.
- Vermeiden Sie, das Gerät fallen zu lassen und harten Schlägen auszusetzen.
- Verwenden Sie das Gerät nicht, wenn es nicht richtig funktioniert und wenn es fallen gelassen oder anderweitig beschädigt wurde.
- Berühren Sie die Grillplatte und die Raclette-Pfännchen nur mit einem Holzspachtel. Utensilien aus Metall oder Kunststoff können die Antihafbeschichtung beschädigen.

- Versuchen Sie nicht, das Gerät auseinanderzunehmen und selbst zu reparieren. Wenden Sie sich bei Funktionsstörungen nur an qualifiziertes Fachpersonal.
- Angesichts der Vielfalt an Oberflächenmaterialien von Möbeln ist nicht ausgeschlossen, dass diese durch Kontakt mit dem Gerät unliebsame Spuren erhalten. Der Hersteller kann nicht für Schäden und Rückstände an Möbeln u. ä. haftbar gemacht werden.

## Teilebezeichnung

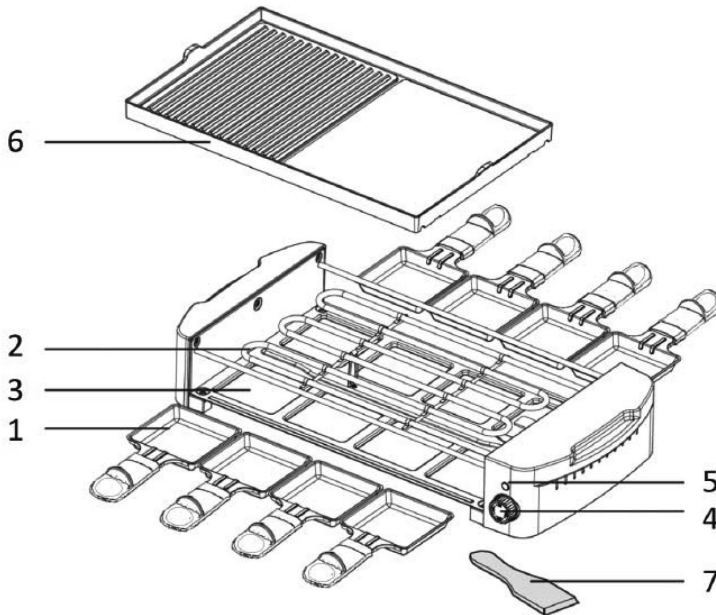

- 1 Raclette-Pfännchen
- 2 Hezelement
- 3 Mulden für die Raclette-Pfännchen
- 4 Temperaturregler
- 5 LED-Kontrollleuchte
- 6 Abnehmbare Grillplatte
- 7 Holzspachtel

## Vor dem Erstgebrauch

1. Nehmen Sie das Gerät sorgfältig aus der Verpackung und kontrollieren Sie, ob alle Bestandteile in einwandfreiem Zustand sind.
2. Reinigen Sie das Gerät, wie im Abschnitt "Reinigung" beschrieben. Trocknen Sie es anschließend gut ab.
3. Giessen Sie ein wenig Öl auf die Grillplatte und die Raclette-Pfännchen und verteilen Sie es mit Küchenpapier.

## Anwendung

1. Kontrollieren Sie, ob der Temperaturregler bis zum Anschlag gegen den Uhrzeigersinn gedreht wurde.
2. Schliessen Sie das Netzkabel an die Steckdose. Schalten Sie das Gerät ein, indem Sie den Temperaturregler im Uhrzeigersinn drehen (die LED-Kontrollleuchte schaltet sich ein). Drehen Sie den Temperaturregler weiter bis zum Anschlag (maximale Position). Lassen Sie das Gerät 10-15 Minuten aufheizen.
3. Lassen Sie den Temperaturregler in der maximalen Position oder verringern Sie die Temperatur ein wenig.
4. Am Anfang kann es zu einer leichten Rauch- und Geruchsbildung kommen. Der Rauch und die Gerüche werden von den Fabrikationsrückständen verursacht und verschwinden nach kurzer Zeit wieder. Sie sollten jedoch für eine ausreichende Belüftung des Raums sorgen.
5. Geben Sie die gewünschten Zutaten in die Raclette-Pfännchen und legen Sie eine Scheibe Käse darüber. Legen Sie die Pfännchen in die Mulden des Geräts.  
Fassen Sie die Pfännchen nur am Griff an. Bringen Sie jedoch Ihre Finger nicht weiter als bis zum Stopper.  
Legen Sie die gewünschten Speisen auf die Grillplatte.  
Die Raclette-Pfännchen und ihr Inhalt dürfen das Heizelement nicht berühren. Achten Sie deshalb darauf, die Pfännchen nicht zu überfüllen.
6. Wenn der Käse geschmolzen ist, geben Sie den Inhalt der Pfännchen auf einen Teller. Nehmen Sie dabei nur die Holzspachtel zu Hilfe – andernfalls kann die Antihafbeschichtung der Pfännchen beschädigt werden.
7. Drehen Sie nach dem Gebrauch den Temperaturregler bis zum Anschlag gegen den Uhrzeigersinn zurück.
8. Ziehen Sie den Netzstecker und lassen Sie das Gerät vollständig abkühlen. Bringen Sie das Gerät ausser Reichweite von Kindern.

## Reinigung des Geräts

1. Ziehen Sie vor der Reinigung immer den Netzstecker und warten Sie, bis sich das Gerät vollständig abgekühlt hat.
2. Entfernen Sie zuerst die grösseren Speisereste. Behandeln Sie die Grillplatte und die Pfännchen mit Vorsicht, um die Antihafbeschichtung nicht zu beschädigen. Am besten verwenden Sie dazu einen Holzspachtel. Verwenden Sie keine Scheuermittel und keine harten Schwämme oder Bürsten.
3. Reinigen Sie die Grillplatte und die Pfännchen mit warmem Wasser und einem milden Reinigungsmittel.
4. Reinigen Sie den Sockel des Geräts nur mit einem feuchten Tuch und einer geringen Menge an Reinigungsmittel.
5. Tauchen Sie das Gerät nicht in Wasser und andere Flüssigkeiten.
6. Trocknen Sie das Gerät und alle Zubehörteile nach der Reinigung gut ab.
7. Geben Sie falls nötig ein wenig Öl auf die Grillplatte und auf die Pfännchen und verteilen Sie sie mit Küchenpapier.

## Technische Daten

Modell:	XJ-14218AO (Art. 941709)
Stromversorgung:	AC 220–240 V ~ 50 Hz
Leistung:	2000 W
Abmessungen:	535 × 266 × 100 mm
Gewicht:	3.2 kg

Irrtümer und technische Änderungen vorbehalten.

# Four à raclette & gril

## Mode d'emploi

### Consignes de sécurité et avis importants

Lisez soigneusement le mode d'emploi avant d'utiliser l'appareil pour la première fois. Gardez le manuel dans un endroit sûr et à proximité de l'appareil pour des consultations futures. Lorsque vous passez l'appareil à une autre personne, pensez à joindre ce mode d'emploi.

- On décline toute responsabilité en cas de dommages lorsque l'utilisation de l'appareil s'écarte de son but originel, s'il est manipulé de manière incorrecte ou réparé par des personnes non agréées.
- L'appareil peut être utilisé par les enfants au-dessus de 8 ans et par une personne avec des capacités physiques, sensorielles ou mentales réduites, et aussi par une personne qui n'a pas l'expérience et les connaissances nécessaires pour son emploi – à condition qu'ils soient surveillés et instruits de manière à pouvoir utiliser l'appareil en toute sécurité, et qu'ils soient conscients des risques résultant de son emploi.
- Il ne faut pas que les enfants jouent avec le four à raclette. Les travaux de nettoyage sont permis aux enfants s'ils ont plus de 8 ans et s'ils sont surveillés par un adulte.
- Placez le cordon d'alimentation hors de portée des enfants.
- Le four à raclette est destiné à l'emploi domestique, et non pas à l'utilisation dans le commerce.
- L'appareil est destiné à l'emploi au domicile et dans les environnements suivants:
  - cuisines de personnel dans les bureaux, les magasins etc.
  - fermes
  - hôtels
  - bed & breakfast.
- Il est à noter que l'appareil chauffe considérablement pendant son fonctionnement. Ne touchez pas la plaque du gril et les autres parties chaudes de l'appareil avec les doigts, afin de ne pas vous brûler. Tenez les poêlons à raclette seulement par la poignée, et utilisez une manique pour plus de sécurité.
- Placez l'appareil sur une surface froide et résistante à la chaleur. Observez une distance suffisante des rideaux, des meubles et d'autres objets inflammables. Ne mettez pas de textiles et d'autres objets inflammables à proximité de l'appareil lorsqu'il est encore chaud.
- Mettez un tapis résistant à la chaleur sous l'appareil pour protéger les surfaces délicates.
- Les surfaces adjacentes peuvent aussi devenir très chaudes lorsque le four à raclette est en marche.
- Ne placez pas l'appareil près d'une source de chaleur comme le four et la cuisinière.
- Ne faites pas fonctionner l'appareil à l'intérieur d'un four plus grand.
- Laissez entièrement refroidir l'appareil avant de le nettoyer et ranger.
- Ne changez pas la position de l'appareil lorsqu'il est en marche.
- Ne soulevez pas l'appareil lorsque des aliments chauds se trouvent sur la plaque du gril, respectivement dans les poêlons à raclette.



- Ne laissez jamais l'appareil en marche sans surveillance. Soyez particulièrement prudent lorsque vous utilisez l'appareil en présence d'enfants et d'animaux domestiques.
- Laissez toujours un espace suffisant autour de l'appareil pour garantir une circulation d'air suffisante. La distance entre l'appareil et le mur et d'autres objets doit être de 15 cm au minimum.
- Le four à raclette est seulement destiné à l'usage intérieur. Ne l'exposez pas à la pluie ni à l'humidité. Branchez le cordon d'alimentation seulement à une prise de courant de l'intérieur. Ne plongez pas l'appareil dans l'eau pour le nettoyer.
- Ne touchez pas l'appareil et le cordon d'alimentation avec les mains humides.
- Ne placez pas l'appareil dans un endroit où il est exposé aux éclaboussures d'eau (comme par ex. à côté de l'évier).
- Si l'appareil tombe dans l'eau, débranchez-le immédiatement de la prise de courant. Faites ensuite contrôler l'appareil par un technicien qualifié.
- Éteignez toujours l'appareil après l'emploi et débranchez-le de la prise de courant. Attention: il faut débrancher le câble pour éteindre l'appareil complètement.
- Avant de débrancher le câble, tournez le sélecteur de la température en arrière jusqu'à ce qu'il se bloque.
- Avant de brancher l'appareil à la prise de courant, vérifiez si la tension nominale indiquée correspond à celle de la prise de courant.
- Au moment de brancher et débrancher le cordon d'alimentation, saisissez toujours la prise et ne tirez pas sur le câble.
- Déployez le cordon d'alimentation de manière à ce qu'il ne reste pas coincé et ne soit pas endommagé par des objets tranchants.
- Branchez le cordon d'alimentation à une prise de courant avec mise à terre (classe 1).
- Branchez le cordon d'alimentation à une prise de courant facilement accessible, afin de pouvoir immédiatement débrancher la prise en cas d'urgence.
- Ne faites pas passer le cordon d'alimentation à proximité des radiateurs et d'une autre source de chaleur. Ne mettez pas le câble en contact avec les parties chaudes de l'appareil.
- Ne laissez pas pendre le cordon d'alimentation de la surface d'installation. Un câble qui n'est pas correctement posé peut provoquer des accidents et des brûlures graves.
- Contrôlez régulièrement si le cordon d'alimentation est dans un parfait état. Lorsque le câble est endommagé, adressez-vous à un technicien qualifié pour le remplacer (il y a le risque de choc électrique!).
- Il ne faut pas faire fonctionner l'appareil par l'intermédiaire d'une minuterie ou par un système de commande à distance.
- Lorsque vous utilisez une rallonge, veillez à ce que la capacité de charge électrique du câble soit identique à celle de l'appareil. Déployez le câble de manière à ne pas pouvoir s'y accrocher, et hors de portée des enfants.
- Utilisez seulement les accessoires qui sont fournis avec l'appareil.
- Ne portez jamais l'appareil en tenant le câble.
- Évitez de faire tomber l'appareil, et ne l'exposez pas à des chocs violents.
- N'utilisez pas l'appareil lorsqu'il ne fonctionne pas correctement, s'il est tombé ou s'il a été endommagé d'une autre manière.
- Touchez la plaque du grill et les poêlons à raclette seulement avec une spatule en bois. Les ustensiles en métal ou plastique peuvent endommager le revêtement antiadhésif.

- N'essayez pas de démonter l'appareil et de le réparer vous-même. Pour tout problème de fonctionnement, adressez-vous seulement à un technicien qualifié.
- En raison des différents matériaux utilisés pour la finition des meubles, il n'est pas exclu que le contact avec le gril laisse des traces ingrates. Le fabricant ne peut pas être rendu responsable de dommages, de taches etc. sur les meubles.

## Description des éléments

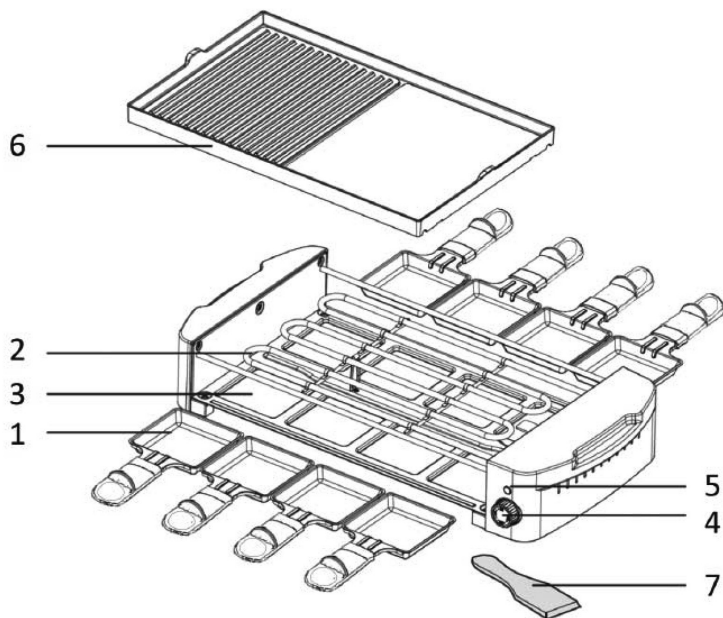

- 1 Poêlons à raclette
- 2 Élément de chauffage
- 3 Logements pour les poêlons à raclette
- 4 Bouton de réglage de la température
- 5 Témoin LED de contrôle
- 6 Plaque du gril amovible
- 7 Spatule en bois

## Avant le premier emploi

1. Sortez l'appareil délicatement de l'emballage et vérifiez si tous les éléments sont dans un parfait état.
2. Nettoyez l'appareil comme décrit dans la section "Nettoyage de l'appareil". Séchez-le ensuite soigneusement.
3. Versez un peu d'huile sur la plaque du gril et sur les poêlons à raclette et étalez-la avec du papier ménager.

## Utilisation

1. Contrôlez si le bouton de sélection de la température a été complètement tourné en sens antihoraire.
2. Branchez le cordon d'alimentation à la prise de courant. Allumez l'appareil en tournant le sélecteur de la température dans le sens des aiguilles d'une montre (le témoin LED de contrôle s'allume). Continuez à tourner le bouton dans le sens des aiguilles d'une montre jusqu'à ce qu'il se bloque (position maximale). Laissez chauffer l'appareil pendant 10-15 minutes.
3. Laissez le sélecteur de la température en position maximale ou réduisez la température légèrement.
4. Au début il y a probablement un peu de fumée et des odeurs. Ils sont provoqués par les résidus de fabrication et disparaissent rapidement. Il est pourtant important de bien aérer la pièce.
5. Mettez les ingrédients désirés dans les poêlons à raclette et ajoutez une tranche de fromage. Placez les poêlons sur les logements de l'appareil. Saisissez les poêlons seulement par la poignée. N'avancez pourtant pas les doigts au-delà de la partie saillante au milieu de la poignée. Posez les aliments désirés sur la plaque du gril. Il ne faut pas que les poêlons ou les aliments touchent l'élément de chauffage. Veillez donc à ne pas remplir les poêlons excessivement.
6. Versez le contenu des poêlons sur une assiette lorsque le fromage a fondu. Utilisez seulement les spatules en bois – les ustensiles d'une autre matière peuvent endommager le revêtement antiadhésif.
7. Tournez le sélecteur de la température en sens antihoraire après l'emploi, jusqu'à ce qu'il se bloque.
8. Débranchez l'appareil de la prise de courant et laissez-le refroidir entièrement. Portez l'appareil hors de portée des enfants.

## Nettoyage de l'appareil

1. Débranchez toujours l'appareil de la prise de courant avant de le nettoyer, et attendez jusqu'à ce qu'il soit complètement refroidi.
2. Enlevez d'abord les grands restes d'aliments. Traitez la plaque du gril et les poêlons avec soin, afin de ne pas endommager le revêtement antiadhésif. Nous recommandons d'enlever les restes avec une spatule en bois. N'utilisez pas de produits abrasifs et de brosses ou éponges dures.
3. Nettoyez la plaque du gril et les poêlons avec de l'eau chaude et avec un détergent doux.
4. Nettoyez le socle de l'appareil seulement avec un chiffon humide et avec une petite quantité d'un produit de nettoyage.
5. Ne plongez pas l'appareil dans l'eau ni dans un autre liquide.
6. Séchez soigneusement l'appareil et tous les accessoires après le nettoyage.
7. Versez un peu d'huile sur la plaque du gril et sur les poêlons si nécessaire, et étalez-la avec du papier ménager.

## Spécifications techniques

Modèle:	XJ-14218AO (art. 941709)
Alimentation:	AC 220–240 V ~ 50 Hz
Puissance:	2000 W
Dimensions:	535 × 266 × 100 mm
Poids:	3.2 kg

Sous réserve d'erreurs et de modifications techniques.

# Fornello da raclette & grill

## Istruzioni per l'uso

### Misure di sicurezza e indicazioni importanti

Leggete con cura le istruzioni per l'uso prima di usare l'apparecchio per la prima volta. Conservate il manuale in un posto sicuro e nelle vicinanze dell'apparecchio per consultazioni future. Se cedete l'apparecchio ad un'altra persona, aggiungete anche le istruzioni per l'uso.

- Qualora l'apparecchio venga usato per uno scopo diverso da quello previsto, venga incorrettamente adoperato o riparato da personale non qualificato, si declina ogni responsabilità nel caso di eventuali danni.
- L'apparecchio può essere usato da bambini a partire dai 8 anni e da persone con capacità fisiche, sensoriali o mentali ridotte, e anche da persone che non hanno l'esperienza e le conoscenze necessarie per adoperare il fornello da raclette – a condizione che vengano sorvegliate e istruite, in modo da poter usare l'apparecchio in modo sicuro, e che siano consapevoli dei rischi a cui si espongono manipolando il fornello da raclette.
- I bambini non possono giocare con il fornello da raclette. I lavori di pulizia sono permessi ai bambini se hanno più di 8 anni e se sono sorvegliati da un adulto.
- Fate passare il cavo d'alimentazione al di fuori della portata dei bambini.
- Il fornello da raclette è destinato per l'uso domestico, e non per l'utilizzazione nel commercio.
- L'apparecchio è adatto per l'uso domestico e negli ambienti seguenti:
  - cucina del personale in un ufficio, negozio ecc.
  - edificio agricolo
  - albergo
  - bed & breakfast.
- È importante sapere che l'apparecchio si riscalda considerevolmente durante il funzionamento. Non toccate mai la piastra del grill e le altre parti calde dell'apparecchio con le mani, per evitare il rischio di bruciarvi. Afferrate le padelline da raclette soltanto per i manici termo-isolati, e usate una presa da cucina per una maggior sicurezza.
- Collocate l'apparecchio su una superficie fredda e resistente al calore. Collocatelo anche ad una distanza sufficiente dalle tende, dai mobili e da ogni altro oggetto infiammabile. Non mettete dei tessuti e altri oggetti infiammabili vicino all'apparecchio quando è ancora caldo.
- Posate un tappetino resistente al calore sotto l'apparecchio per proteggere le superfici delicate.
- Anche le superfici adiacenti si riscaldano probabilmente durante il funzionamento dell'apparecchio.
- Non collocate l'apparecchio vicino a fonti di calore come il forno e il fornello.
- Non fate funzionare l'apparecchio all'interno di un forno più grande.
- Lasciate completamente raffreddare l'apparecchio prima di pulirlo e sistemarlo.
- Non cambiate la posizione dell'apparecchio quando è in servizio.
- Non sollevate l'apparecchio quando dei cibi caldi si trovano sulla piastra del grill, rispettivamente nelle padelline da raclette.

- Non fate mai funzionare l'apparecchio mentre è incustodito. Siate particolarmente prudenti quando usate l'apparecchio in presenza di bambini e d'animali domestici.
- Lasciate sempre abbastanza spazio attorno all'apparecchio, per garantire una circolazione d'aria sufficiente. La distanza tra l'apparecchio e il muro deve essere di 15 cm al minimo.
- Il fornello da raclette è soltanto destinato all'uso interno. Non esponetelo mai a pioggia e umidità. Collegate il cavo d'alimentazione soltanto ad una presa di corrente all'interno. Non immergete mai l'apparecchio nell'acqua per pulirlo.
- Non toccate l'apparecchio e il cavo d'alimentazione con mani umide.
- Non collocate l'apparecchio in un posto dove è esposto agli spruzzi d'acqua (per esempio vicino al lavello).
- Se l'apparecchio è caduto nell'acqua, staccatelo subito dalla corrente. Fate quindi controllare l'apparecchio da un tecnico qualificato.
- Staccate l'apparecchio dalla corrente dopo l'uso e prima di pulirlo. Attenzione: dovete staccare l'apparecchio dalla corrente per spegnere l'apparecchio completamente.
- Girate il selettore della temperatura completamente in senso anti-orario prima di staccare il cavo dalla corrente.
- Prima di collegare l'apparecchio alla corrente, accertatevi che la tensione nominale indicata corrisponda a quella della corrente domestica utilizzata.
- Al momento di collegare e di staccare il cavo d'alimentazione, afferrate sempre la spina e non tirate mai il cavo stesso.
- Disponete il cavo d'alimentazione in modo che non venga schiacciato, incastrato o danneggiato da spigoli affilati.
- Collegate il cavo d'alimentazione ad una presa di corrente con messa a terra (classe 1).
- Collegate il cavo d'alimentazione ad una presa di corrente facilmente accessibile, in modo da poter subito staccare la spina nel caso di emergenza.
- Non fate passare il cavo d'alimentazione in vicinanza dei radiatori e d'altre fonti di calore. Non mettete neanche il cavo a contatto con l'apparecchio quando è caldo.
- Non lasciate mai pendere il cavo dalla superficie di installazione. Un cavo che non è correttamente posato può provocare incidenti e bruciature gravi.
- Controllate regolarmente se il cavo d'alimentazione è in ottime condizioni. Quando il cavo è danneggiato, fatelo sostituire da un tecnico qualificato (c'è il rischio di una scossa elettrica!).
- L'apparecchio non deve essere comandato tramite un timer e tramite un sistema di comando a distanza.
- Se utilizzate una prolunga, accertatevi che la capacità di carico elettrica del cavo corrisponda a quella dell'apparecchio. Disponete il cavo in modo da non poter attaccarvi, e fuori portata dei bambini.
- Usate soltanto gli accessori che sono forniti con l'apparecchio.
- Non portate l'apparecchio tenendo il cavo.
- Evitate di far cadere l'apparecchio, e non esponetelo a forti urti.
- Non utilizzate l'apparecchio quando non funziona correttamente, se è caduto o se è stato danneggiato di un'altra maniera.
- Toccate la piastra del grill e le padelline da raclette soltanto con una spatola di legno. Gli utensili di metallo o plastica possono danneggiare il rivestimento antiadesivo.

- Non provate mai a smontare l'apparecchio e a ripararlo voi stessi. Per ogni problema di funzionamento, indirizzatevi soltanto ad un tecnico qualificato.
- Data l'odierna varietà dei materiali di rivestimento per mobili non è da escludere che, a contatto con l'apparecchio, si creino delle tracce sgradevoli. Il fabbricante non può essere ritenuto responsabile per eventuali danni, macchie ecc. sulla superficie dei mobili.

## Descrizione degli elementi

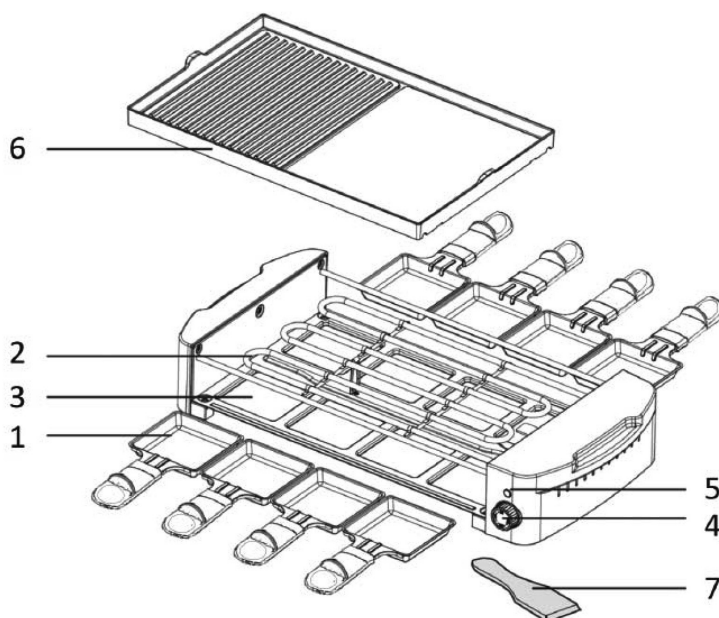

- 1 Padelline da raclette
- 2 Elemento riscaldante
- 3 Alloggiamenti per le padelline da raclette
- 4 Selettore della temperatura
- 5 Spia LED di controllo
- 6 Piastra del grill rimovibile
- 7 Spatola di legno



## Prima di usare l'apparecchio per la prima volta

1. Togliete l'apparecchio con cura dall'imballaggio e controllate se tutti gli elementi sono in ottime condizioni.
2. Pulite l'apparecchio come indicato nella sezione "Pulizia dell'apparecchio", ed asciugatelo quindi con cura.
3. Versate un po' di olio sulla piastra del grill e sulle padelline e distribuitela con una carta per uso domestico.

## Utilizzazione

1. Accertatevi di aver girato il selettore della temperatura completamente a destra.
2. Collegate il cavo d'alimentazione alla corrente. Accendete l'apparecchio girando il selettore della temperatura in senso orario (la spia LED di controllo si accende). Continuate a girare il selettore della temperatura in senso orario finché si blocca (posizione max.). Lasciate riscaldare l'apparecchio per 10-15 minuti.
3. Lasciate il selettore della temperatura in posizione massima, o diminuite la temperatura un poco.
4. All'inizio l'apparecchio emette probabilmente un po' di fumo e degli odori. Questi sono provocati dai residui di fabbricazione, e scompaiono dopo poco tempo. Vi raccomandiamo però di ben aerare l'ambiente.
5. Mettete gli ingredienti desiderati nelle padelline da raclette e copriteli con una fetta di formaggio. Posate le padelline sugli alloggiamenti dell'apparecchio. Afferrate le padelline soltanto per il manico. Non avanzate però le dita oltre la sporgenza nel centro del manico (stopper).  
Posate i cibi desiderati sulla piastra del grill.  
Badate a che le padelline e i cibi non tocchino l'elemento riscaldante. Non mettete dunque mai troppi cibi nelle padelline.
6. Quando il formaggio è fuso, versate il contenuto delle padelline su un piatto. Per fare ciò, usate le spatole di legno e nessun altro utensile, per evitare di danneggiare il rivestimento antiadesivo.
7. Girate il selettore della temperatura in senso antiorario dopo l'uso, finché si blocca.
8. Staccate il cavo dalla corrente e lasciate completamente raffreddare l'apparecchio. Portatelo al di fuori della portata dei bambini.

## Pulizia dell'apparecchio

1. Staccate sempre l'apparecchio dalla corrente prima di pulirlo, ed aspettate finché è completamente raffreddato.
2. Togliete dapprima i resti di cibi più grandi. Maneggiate la piastra del grill e le padelline con cura, per evitare di danneggiare il rivestimento antiadesivo. Usate per ciò una spatola di legno. Non usate dei prodotti abrasivi e spugne o spazzole dure.
3. Pulite la piastra del grill e le padelline con acqua calda e con un detergente dolce.
4. Pulite la base dell'apparecchio soltanto con un panno soffice e con una piccola quantità di detergente.
5. Non immergete l'apparecchio nell'acqua e in altri liquidi.
6. Asciugate bene l'apparecchio e tutte le componenti dopo la pulizia.
7. Versate un po' di olio sulla piastra del grill e sulle padelline se necessario, e distribuitela con una carta per uso domestico.

## Specifiche tecniche

Modello:	XJ-14218AO (art. 941709)
Alimentazione:	AC 220–240 V ~ 50 Hz
Potenza:	2000 W
Dimensioni:	535 × 266 × 100 mm
Peso:	3.2 kg

Con riserva di errori e di modifiche tecniche.



**Entsorgung von gebrauchten elektrischen und elektronischen Geräten  
(anzuwenden in den Ländern der europäischen Union und anderen europäischen  
Ländern mit einem separaten Sammelsystem für diese Geräte).**

Das Symbol auf dem Produkt oder seiner Verpackung weist darauf hin, dass dieses Produkt nicht als normaler Haushaltsabfall zu behandeln ist, sondern an einer Annahmestelle für das Recycling von elektrischen und elektronischen Geräten abgegeben werden muss. Durch Ihren Beitrag zum korrekten Entsorgen dieses Produkts schützen Sie die Umwelt und die Gesundheit Ihrer Mitmenschen. Umwelt und Gesundheit werden durch falsches Entsorgen gefährdet. Materialrecycling hilft, den Verbrauch von Rohstoffen zu verringern. Weitere Informationen über das Recycling dieses Produkts erhalten Sie von Ihrer Gemeinde, den kommunalen Entsorgungsbetrieben oder dem Geschäft, in dem Sie das Produkt gekauft haben.

**Traitement des appareils électriques et électroniques en fin de vie  
(applicable dans les pays de l'Union Européenne et aux autres pays européens  
disposant de systèmes de collecte sélective)**

Ce symbole, apposé sur le produit ou sur son emballage, indique que ce produit ne doit pas être traité avec les déchets ménagers. Il doit être remis à un point de collecte approprié pour le recyclage des équipements électriques et électroniques. En s'assurant que ce produit est bien mis au rebus de manière appropriée, vous aiderez à prévenir les conséquences négatives potentielles pour l'environnement et la santé humaine. Le recyclage des matériaux aidera à conserver les ressources naturelles. Pour toute information supplémentaire au sujet du recyclage de ce produit, vous pouvez consulter votre municipalité, votre déchetterie ou le magasin où vous avez acheté le produit.

**Trattamento del dispositivo elettrico o elettronico a fine vita  
(applicabile in tutti i paesi dell'Unione Europea e in quelli con sistema  
di raccolta differenziata)**

Questo simbolo sul prodotto o sulla confezione indica che il prodotto non deve essere considerato come un normale rifiuto domestico, ma deve invece essere consegnato ad un punto di raccolta appropriato per il riciclo di apparecchi elettrici ed elettronici. Assicurandovi che questo prodotto sia smaltito correttamente, voi contribuirete a prevenire potenziali conseguenze negative per l'ambiente e per la salute che potrebbero altrimenti essere causate dal suo smaltimento inadeguato. Il riciclaggio dei materiali aiuta a conservare le risorse naturali. Per informazioni più dettagliate circa il riciclaggio di questo prodotto, potete contattare l'ufficio comunale, il servizio locale di smaltimento rifiuti oppure il negozio dove l'avete acquistato.