



KODAK PIXPRO AZ255

DIGITAL CAMERA



- Quick Start Guide
- Guide de démarrage rapide
- Guia de início rápido
- Guia de Inicialização rápida
- Schnellstartanleitung
- Краткое руководство
- Űzembe helyezési útmutató
- Guida avvio veloce
- Коротка інструкція
- Startvejledning
- Pika-aloitusopas
- Snabbstartsguide

The Kodak trademark, logo and trade dress are used under license from Eastman Kodak Company. La marque de commerce Kodak, logo et son apparence sont utilisées sous licence Eastman Kodak Company. La marca, el logotipo y la imagen comercial Kodak son usadas bajo licencia de Compañía Eastman Kodak. A marca, logotipo e a imagem comercial Kodak são usadas sob licença da Eastman Kodak Company. Die Kodak, das Logo und die Kodak-Markenausstattung werden unter Lizenz von Eastman Kodak Company genutzt. Товарный знак Kodak, логотип и товарная упаковка используются по лицензии компании Eastman Kodak Company. A Kodak márkajelzés, embléma és kereskedelmi jelzés használatára Eastman Kodak Company engedélyvel tartózik. Il marchio Kodak, logo ed il trade dress Kodak sono usati sotto licenza di Eastman Kodak Company. Торгова марка Kodak, логотип та фірмовий стиль використовуються за ліцензією Eastman Kodak Company. Kodak-varemærket og Kodak-logoet bruges med licens fra Eastman Kodak Company. Kodakin tavaramerkki, logo ja mallisuojat ovat Eastman Kodak Companyn lisenssin alaisia. Kodaks varumärke, logotyp och trade dress med licens från Eastman Kodak Company. © 2022 JK Imaging Ltd. All Rights Reserved. JK Imaging Ltd., 17239 So. Main Street, Gardena, CA 90248 USA kodakpixpro.com

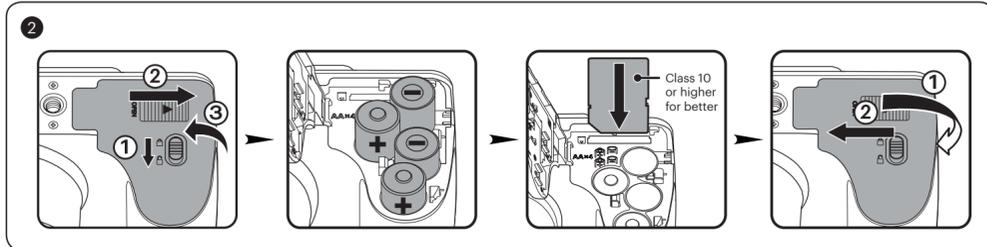
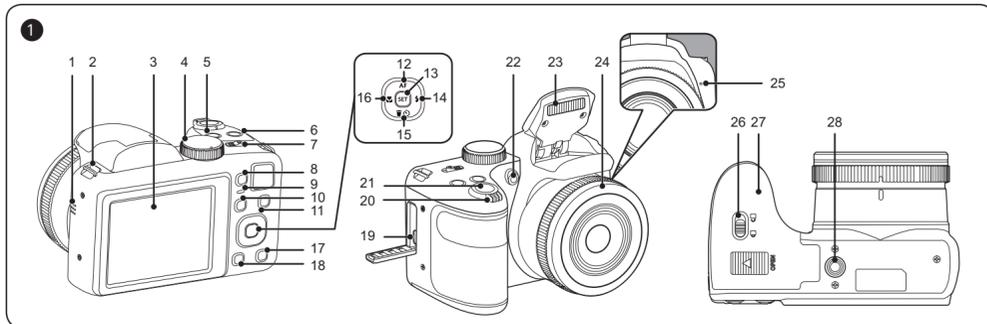

- Battery Usage Precautions**
- Please use brand name batteries (such as Energizer® or Duracell®) for optimal performance. Do not mix new and old batteries or use different brands of batteries. When replacing batteries, please replace all 4 batteries at the same time.
 - The performance and life expectancy of alkaline batteries will vary depending on the brand.
 - Do not mix alkaline, standard (carbon-zinc), or rechargeable (ni-cad, ni-mh, etc.) batteries.

The detailed Camera User Manual is available online at the website below: Le Manuel d'utilisation de l'Appareil Photo est disponible dans le site internet suivant: El manual de usuario de la cámara se encuentra disponible en el siguiente sitio web: O Manual do usuário da Câmera é disponível no site Web abaixo: Das Benutzerhandbuch der Kamera ist auf der folgenden Website verfügbar: Руководство пользователя камеры размещены на веб-сайте: A kamera Felhasználói kézikönyv az alábbi webhelyen található: Il manuale dell'utente della fotocamera è disponibile al sito web riportato sotto: інструкції до камери користувача доступний на веб-сайті нижче: Hele brugsvejledningen til kameraet kan findes online på websiden nedenfor: Yksityiskohtainen käyttöohje on saatavilla verkkosivulta alla: Den detaljerade användarmanualen för kameran finns tillgänglig online på webbplatsen nedan:



https://us.kodakpixpro.com/az255/user-manual/



https://support.kodak.gtcc.com/en/category/bridge-cameras/

Quick Start Guide

1 Camera Views

1 Speaker	15 [▼] [☉] Delete Button / Self-Timer Button / Arrow Button (Down)
2 Strap Eyelet	
3 LCD	16 [◀] [▶] Macro Button / Arrow Button (Left)
4 Mode Dial	17 Bouton Disp (Affich)
5 Continuous Shot Button	18 Bouton Lecture
6 Exposure Compensation Button	19 Port Micro USB
7 Power Switch	20 Molette du zoom
8 Fast Video Recording Button	21 Déclencheur
9 Indicator Lamp	22 Voyant Rayon aide AF/ Voyant du retardateur
10 "I" Button	23 Flash
11 Menu Button	24 Objectif
12 [▲] [AF] AF Button / Arrow Button (Up)	25 Micro
13 SET Button	26 Languette du couvercle de la batterie
14 [▶] [▶] Flash Button / Arrow Button (Right)	27 Batterie Door Cover
	28 Tripod Socket

2 Installing AA Batteries and Memory Card

- Open the Battery Cover Door as shown in step ①, ② and ③.
- Insert the AA Batteries into the battery compartment.
- Insert the Memory Card into the memory slot.
- Close the Battery Cover Door as shown in step ① and ②.

3 Setting the Language/Date/Time

- Push the Power Switch to turn the camera on and the language menu will appear. Use the [▲] [AF] / [▼] [☉] / [◀] [▶] / [▶] [▶] buttons to select a language and press the [☐] button to confirm the language.
- Use the [▲] [AF] / [▼] [☉] / [◀] [▶] / [▶] [▶] buttons again to set the date and time and press the [☐] button to confirm.

4 Taking a Picture

- Hold the camera securely.
- Use the Zoom Lever to select Tele or Wide positions to zoom in or out on your subject.
- Press the Shutter Button half way down to focus on the subject. When the focus frame turns green, press the Shutter Button completely down to take your photo.

5 Using the Mode Dial

This camera provides a convenient Mode Dial that allows you to manually switch among different camera settings with ease. Available modes are listed below:

[📷] Auto Mode	P Program AE
S Shutter Priority	A Aperture Priority
M Manual Mode	+) Face Beautifier
[📷] Panorama Mode	SCN Scene Mode
[📷] Movie Mode	CS Custom Settings

6 Using the Fast Video Recording Button

In Shooting Mode, press the [📷] button to begin recording a video. After recording, press the [📷] button again to stop recording. The camera will store the video and return to the shooting screen.

7 Using the Menu Button

In each mode, press the [☐] button to access the "Easy Menu". Press the [▲] [AF] / [▼] [☉] buttons to move among options, then press the [☐] button to make a selection. Choosing the [☐] within this list will provide access to the "Full Menu".

Shooting Mode
[📷] Shoot Settings
[⚙️] General Settings
[🔗] Connection Settings
[📄] File Settings

Playback Mode
[▶] Playback Settings
[⚙️] General Settings
[🔗] Connection Settings
[📄] File Settings

Guide de démarrage rapide

1 Vues de l'appareil photo

1 Haut-parleur	15 [▼] [☉] Bouton Supprimer/ Bouton Retardateur/Bouton Bas
2 Oeillet de courroie	
3 LCD	16 [◀] [▶] Bouton Macro/Bouton Gauche
4 Molette de mode	17 Bouton Disp (Affich)
5 Bouton de capture en rafale	18 Bouton Lecture
6 Bouton de correction d'exposition	19 Port Micro USB
7 Curseur d'alimentation	20 Molette du zoom
8 Bouton d'enregistrement vidéo rapide	21 Déclencheur
9 Voyant	22 Voyant Rayon aide AF/ Voyant du retardateur
10 Bouton I	23 Flash
11 Bouton Menu	24 Objectif
12 [▲] [AF] Bouton AF/Bouton Haut	25 Micro
13 Bouton SET	26 Languette du couvercle de la batterie
14 [▶] [▶] Bouton Flash/ Bouton Droite	27 Couvercle de la batterie
	28 Rosca de trípode

2 Insérer la batterie et la carte mémoire

- Ouvrez le couvercle de la batterie.
- Insérez la batterie dans le compartiment de la batterie.
- Insérez la carte mémoire dans l'emplacement.
- Refermez le couvercle de la batterie.

3 Régler la langue et la date, l'heure

- Appuyez sur curseur d'alimentation pour allumer l'appareil photo. Le menu langue apparaît, utilisez les boutons [▲] [AF] / [▼] [☉] / [◀] [▶] / [▶] [▶] pour sélectionner la langue, puis appuyez sur le bouton [☐] pour confirmer votre choix.
- Utiliser à nouveau les boutons [▲] [AF] / [▼] [☉] / [◀] [▶] / [▶] [▶] pour régler la date et l'heure, appuyez ensuite sur le bouton [☐] pour confirmer.

4 Prendre une photo

- Maintenez fermement l'appareil photo.
- Utilisez le levier de zooming pour sélectionner les positions tele ou Large pour zoomer en avant ou en arrière sur votre sujet.
- Appuyez sur le bouton déclencheur à moitié pour faire la mise au point sur l'objet. Quand la case de mise au point devient verte, appuyez complètement sur le bouton déclencheur pour prendre la photo.

5 Utiliser le mode molette

L'appareil photo de offre le mode molette très pratique qui vous permet de passer d'un mode à l'autre aisément. Tous les modes disponibles sont listés comme suit:

[📷] Mode auto	P Programme AE
S Priorité à la vitesse	A Priorité à l'ouverture
M Mode manuel	+) Embellisseur de visage
[📷] Mode panorama	SCN Mode scène
[📷] Mode film	CS Réglages personnalisés

6 Utilisation des bouton d'enregistrement vidéo rapide

En mode de prise de vue, appuyez sur le bouton [📷] pour commencer à enregistrer une vidéo. Après l'enregistrement, appuyez sur le bouton [📷] pour arrêter l'enregistrement. L'appareil photo va stocker la vidéo et retourner à l'écran de prise de vue.

7 Utilisation des bouton menu

En chaque mode, appuyez sur le bouton [☐] pour accéder au "Menu Facile". Appuyez sur le bouton [▲] [AF] / [▼] [☉] pour déplacer parmi les options, puis appuyez sur le bouton [☐] pour faire une décision. Choissant [☐] dans cette liste va fournir l'accès au "Menu Complet".

Prise de Vue Mode
[📷] Réglages de prise de photos
[⚙️] Réglages générale
[🔗] Réglages de connexion
[📄] Réglages de fichiers

Mode de Lecture
[▶] Réglages de lecture
[⚙️] Réglages générale
[🔗] Réglages de connexion
[📄] Réglages de fichiers

Guia de início rápido

1 Vistas de la cámara

1 Altavoz	15 [▼] [☉] Botón Eliminar/ Botón de temporizador automático/ Botón de flecha (abajo)
2 Ojal para correa	
3 LCD	16 [◀] [▶] Botón de macro/ Botón de flecha (izquierda)
4 Dial de Modo	17 Botón de disparo
5 Botón de captura continua	18 Botón de reproducción
6 Botón de compensación de exposición	19 Puerto Micro USB
7 Interruptor de encendido	20 Alavanca de zoom
8 Botón de grabación rápida de vídeo	21 Botón del obturador
9 Indicador de luz	22 Indicador de Haz Asist. EA/ Luz del disparador automático
10 Botón I	23 Lámpara de flash
11 Botón de menú	24 Lente
12 [▲] [AF] Botón de AE/ Botón de flecha (arriba)	25 Microfono
13 Botón SET	26 Hebilla de la tapa de la batería
14 [▶] [▶] Botón de flash/ Botón de flecha (derecha)	27 Tapa de la batería
	28 Rosca para trípode

2 Inserte la batería y la tarjeta de memoria

- Abra la tapa de batería.
- Insira a batería en el compartimento de la batería.
- Insere la tarjeta de memoria en la ranura.
- Cierre la tapa de la batería.

3 Configuración idioma/fecha/hora

- Presione el interruptor de encendido para encender la cámara, aparecerá el menú de idioma. Utilice las teclas [▲] [AF] / [▼] [☉] / [◀] [▶] / [▶] [▶] para seleccionar un idioma, pulse el botón [☐] para confirmarlo.
- Pulse [▲] [AF] / [▼] [☉] / [◀] [▶] / [▶] [▶] de nuevo para configurar la fecha y la hora, pulse el botón [☐] para confirmar.

4 Como Tomar una fotografía

- Sostenga la cámara con firmeza.
- Utilice el control del zoom para seleccionar las posiciones Tele o Wide, para acercarse o alejar el objeto.
- Presione el botón disparador a medio camino para focalizar el tema. Cuando la caja de focalización se torna verde, presione el botón disparador completamente hacia abajo para tomar la fotografía.

5 Utilizando la dial de modo

La cámara ofrece un dial de modo conveniente que le permite cambiar entre distintos modos con facilidad. Todos los modos disponibles son los siguientes:

[📷] Modo automático	P Programa AE
S Prioridad de obturador	A Prioridad de Abertura
M Modo manual	+) Embellecedor facial
[📷] Modo panorámico	SCN Modo de escena
[📷] Modo de vídeo	CS Configuración Personalizada

6 Utilización del botón de grabación rápida de vídeo

En el modo de disparo, presione el botón [📷] para empezar a grabar un vídeo. Después de grabar, presione el botón [📷] de nuevo para dejar de grabar. La cámara guardará el vídeo y regresará a la pantalla de disparo.

7 Utilización del botón de menú

En cada modo, presione el botón [☐] para acceder al "Menú fácil". Presione los botones [▲] [AF] / [▼] [☉] para desplazarse entre las opciones, luego presione el botón [☐] para hacer una selección. Al elegir [☐] dentro de esta lista le permitirá un acceso al "Menú completo".

Modo de Disparo
[📷] Configuraciones de disparo
[⚙️] Configuraciones generales
[🔗] Configuraciones de la conexión
[📄] Configuraciones de archivo

Modo de Reproducción
[▶] Configuraciones de reproducción
[⚙️] Configuraciones generales
[🔗] Configuraciones de la conexión
[📄] Configuraciones de archivo

Guia de Inicialização rápida

1 Vistas da câmara

1 Altifalante	15 [▼] [☉] Botão Eliminar/ Botão de temporizador/Botão direcional (Baixo)
2 Orifício da correia	
3 LCD	16 [◀] [▶] Botão de macro/ Botão direcional (Esquerda)
4 Seletor de modo	17 Botão disp
5 Botão de captura contínua	18 Botão de reprodução
6 Botão de Compensação de Exposição	19 Porta Micro USB
7 Interruptor de energia	20 Alavanca de zoom
8 Botão de gravação de vídeo rápida	21 Botão de obturador
9 Lâmpada indicadora	22 Luz de focagem automática/ Luz do temporizador
10 Botão I	23 Lámpada do flash
11 Botão Menu	24 Lente
12 [▲] [AF] Botão de focagem automática/Botão direcional (Cima)	25 Microfone
13 Botão SET	26 Prendedor para Tapa de Bateria
14 [▶] [▶] Botão de flash/ Botão direcional (Direita)	27 Tampa da bateria
	28 Rosca para tripé

2 Insira a bateria e o cartão de memória

- Abra a tampa da bateria.
- Insira a bateria no compartimento da bateria.
- Insira o cartão de memória no slot.
- Feche a tampa da bateria.

3 Definir a Idioma/Data/Horas

- Desloque o interruptor de energia para ligar a câmara. O menu Language (idioma) é mostrado, use os botões [▲] [AF] / [▼] [☉] / [◀] [▶] / [▶] [▶] para seleccionar um idioma, de seguida prima o botão [☐] para confirmar o idioma escolhido.
- Use os botões [▲] [AF] / [▼] [☉] / [◀] [▶] / [▶] [▶] para definir a data e a hora e prima o botão [☐] para confirmar.

4 Tirar fotos

- Segure firmemente na câmara.
- Utilize a alavanca de zoom para seleccionar as posições Tele ou Wide para aproximar ou afastar o tema.
- Pressione o botão disparador a meio caminho para focalizar o tema. Quando a caixa de focalização se tornar verde, pressione o botão disparador completamente para baixo para tirar a fotografia.

5 Usando o seletor de modo

A câmara possui um disco seletor de modo conveniente que permite a você alternar entre diferentes modos facilmente. Todos os modos disponíveis estão listados a seguir:

[📷] Modo Auto	P Exposição Automática
S Blendenautomatik	A Blendenvorrang
M Manueller Modus	+) Gesichtsverschönerung
[📷] Panoraramodus	SCN Szenenmodus
[📷] Filmmodus	CS Eigene Einstellungen

6 Usando o botão de gravação de vídeo rápida

No modo disparo, pressione o botão [📷] para começar gravando um vídeo. Após gravar, pressione o botão [📷] de novo para parar a gravação. A câmara armazenará o vídeo e regressa à tela de filmagem.

7 Usando o botão menu

Em cada modo, pressione o botão [☐] para acessar ao "Menu fácil". Pressione os botões [▲] [AF] / [▼] [☉] para mover entre opções, em seguida pressione o botão [☐] para selecionar. Escolhendo o [☐] dentro dessa lista fornecerá acesso ao "Menu completo".

Modo Disparo
[📷] Configurações de Disparo
[⚙️] Configurações Gerais
[🔗] Configurações de Conexão
[📄] Configurações de Arquivo

Modo Reprodução
[▶] Configurações de Reprodução
[⚙️] Configurações Gerais
[🔗] Configurações de Conexão
[📄] Configurações de Arquivo

Schnellstartanleitung

1 Kamera-Ansichten

1 Lautsprecher	15 [▼] [☉] Löschen-Taste/ Selbstauslöser-Taste/Abwärtstaste
2 Trageriemenöse	16 [◀] [▶] Makro-Taste/Linkstaste
3 LCD	17 Display-Taste
4 Modus-Wählrad	18 Wiedergabetaste
5 Kontinuierliche Capture Funktionstaste	19 Mikro-USB-Anschluss
6 Belichtungsausgleichstaste	20 Zoomhebel
7 Ein-/Aussschalter	21 Auslöser
8 Videoschnellaufnahme-Taste	22 AF-Leuchte/Selbstauslöser LED
9 Ladekontrolllampe	23 Blitz
10 I-Taste	24 Objektiv
11 Menütaste	25 Mikrofon
12 [▲] [AF] AF-Taste/ Aufwärtstaste	26 Akkufachdeckelverschluss
13 SET-Taste	27 Batteriefachdeckel
14 [▶] [▶] Blitz-Taste/Rechtstaste	28 Stativgewinde

2 Batterie und Speicherkarte einlegen

- Öffnen Sie den Batteriefachdeckel.
- Legen Sie die Batterie in das Batteriefach ein.
- Schieben Sie die Speicherkarte in den Steckplatz.
- Schließen Sie den Batteriefachdeckel wieder.

3 Einstellen von Sprache/Datum/Zeit

- Schalten Sie die Kamera mit der Ein- / Austaste ein; das Sprachen-Menü wird angezeigt. Wählen Sie die gewünschte Sprache mit den [▲] [AF] / [▼] [☉] / [◀] [▶] / [▶] [▶], bestätigen Sie Ihre Auswahl anschließend mit der [☐]-Taste.
- Stellen Sie Datum und Uhrzeit mit den [▲] [AF] / [▼] [☉] / [◀] [▶] / [▶] [▶] ein, drücken Sie die [☐]-Taste zur Bestätigung.

4 Foto aufnehmen

- Halten Sie die Kamera ruhig.
- Verwenden Sie den Zoomhebel, um Tele- oder Wide-Positionen zu wählen und Ihr Ziel zu vergrößern oder zu verkleinern.
- Drücken Sie den Auslöser zum Scharfstellen des Motivs halb hinab. Wenn sich der Fokusrahmen grün färbt, drücken Sie den Auslöser zum Aufnehmen des Fotos ganz hinab.

5 Verwendung des Modus-Wählrades

Die Kamera verfügt über ein praktisches Modus-Wählrad, mit dem Sie schnell zwischen den verschiedenen Modi wechseln können. Die folgenden Modi stehen zur Verfügung:

[📷] Auto-Modus	P Programm-AE
S Blendenautomatik	A Blendenvorrang
M Manueller Modus	+) Gesichtsverschönerung
[📷] Panoraramodus	SCN Szenenmodus
[📷] Filmmodus	CS Eigene Einstellungen

6 Verwendung der Video-Schnellaufnahmetaste

Im Aufnahmemodus, drücken Sie die [📷]-Taste zur Aufnahme eines Videos. Nach der Aufnahme, drücken Sie die [📷]-Taste erneut, um die Aufnahme zu stoppen. Die Kamera wird das Video speichern und zum Aufnahmebildschirm zurückkehren.

7 Verwendung der Menütaste

In jedem Modus, drücken Sie [☐]-Taste, um auf "Einfaches Menü" zu zugreifen. Drücken Sie [▲] [AF] / [▼] [☉]-Tasten, um unter den Optionen zu bewegen, und dann drücken Sie [☐]-Taste, um eine Auswahl zu machen. Auswahl von [☐] in dieser Liste wird den Zugriff auf "Volles Menü" bieten:

Aufnahmemodus
[📷] Aufnahmeinstellungen
[⚙️] Allgemeine Einstellungen
[🔗] Verbindungseinstellungen
[📄] Dateieinstellungen

Wiedergabemodus
[▶] Wiedergabeeinstellungen
[⚙️] Allgemeine Einstellungen
[🔗] Verbindungseinstellungen
[📄] Dateieinstellungen

1 Внешний вид

1 Динамик	[▼☐] Кнопка удаления/ Кнопка автоспуска/ Кнопка со стрелкой (вниз)
2 Ушко для ремешка	15 [▼☐] Кнопка удаления/ Кнопка автоспуска/ Кнопка со стрелкой (вниз)
3 ЖКИ	16 [◀▶] Кнопка макросъемки/ Кнопка со стрелкой (влево)
4 Колесико переключения режимов	17 Кнопка дисплея
5 Кнопка непрерывной съемки	18 Кнопка просмотра
6 Кнопка компенсации экспозиции	19 Микро USB порт
7 Выключатель питания	20 Индикатор масштабирования
8 Кнопка быстрой видеозаписи	21 Кнопка спуска затвора
9 Световой индикатор	22 Кнопка вспомогательный луч автофокуса/ Лампочка таймера автоспуска
10 [I] Кнопка	23 Фотосъемка
11 Кнопка «Меню»	24 Объектив
12 [▲AF] Кнопка автофокуса/ Кнопка со стрелкой (вверх)	25 Микрофон
13 Кнопка SET	26 Фиксатор крышки батарейного отсека
14 [▶☐] Кнопка вспышки/ Кнопка со стрелкой (вправо)	27 Крышка батарейного отсека
	28 Гнездо для штатива

2 Установите батарею и карту памяти

- Откройте крышку батарейного отсека.
- Установите батарею в батарейный отсек.
- Установите карту памяти в гнездо.
- Закройте крышку батарейного отсека.

3 Установка языка/даты/времени

- Нажмите выключатель питания для включения камеры, после чего появится меню языка. С помощью кнопки [▲AF]/[▼☐]/[◀▶]/[▶☐] выберите язык, затем нажмите кнопку [☐] для подтверждения выбора языка.
- С помощью кнопки [▲AF]/[▼☐]/[◀▶]/[▶☐] установите время, затем нажмите кнопку [☐] для подтверждения.

4 Сделать фотографии

- Надежно держите камеру.
- Для увеличения или уменьшения объекта съемки поверните регулятор зума в положение дальней съемки (T) или ближней съемки (W) для отдаления или приближения.
- Нажмите спусковую кнопку затвора наполовину для фокусировки на объекте съемки. Когда цвет рамки фокусировки изменится на зеленый, нажмите спусковую кнопку до упора, чтобы сделать снимок.

5 Использование колесика переключения режимов

В камере используется удобное колесико переключения режимов, которое позволяет легко переключать различные режимы. Все доступные режимы перечислены ниже:

	Автоматический режим	P	Программная АЕ
S	Приоритет выдержки	A	Приоритет диафрагмы
M	Ручной режим		Улучшение лиц
	Панорамный режим	SCN	Сюжетный режим
	Кинорежим	CS	Пользовательские функции

6 Использование кнопки быстрой видеозаписи

В режиме съемки нажмите на кнопку [▶☐], чтобы начать видеозапись. После окончания записи нажмите кнопку [☐] еще раз для остановки записи. Камера сохранит видео и вернется на экран съемки.

7 Использование кнопки меню

В каждом режиме нажмите кнопку [☐] для входа в "Простое меню". Нажмите кнопки [▲AF]/[▼☐] для перемещения между опциями, затем нажмите кнопку [☐], чтобы сделать выбор. Выбор [☐] в данном перечне даёт доступ к "Полному меню":

Режиме Съемки	Режиме Воспроизведения
Настройки съемки	Настройки воспроизведения
Общие настройки	Общие настройки
Настройки соединения	Настройки соединения
Настройки файла	Настройки файла

1 Fényképezőgép nézetéi

1 Hangszóró	[▼☐] Törlés gomb/ Önkijelző gomb/Nyligomb (Le)
2 Csuklı szij bújítató	15 [▼☐] Törlés gomb/ Önkijelző gomb/Nyligomb (Le)
3 LCD	16 [◀▶] Makro gomb/Nyligomb (Balra)
4 Mód tárcsa	17 Disp gomb
5 Folyamatos felvétel gomb	18 Visszajátásás gomb
6 Expozíció kompenzálás gomb	19 Mikro USB-port
7 Üzemkapcsoló	20 Nagytítási sáv
8 Videó gyors rögzítése gomb	21 Zárkijelző gomb
9 Visszajelző	22 AF segédfény/Az önkijelző lámpája
10 I gomb	23 Vakulámpa
11 Menü gomb	24 Lencse
[▲AF] AF gomb/ Nyligomb (Fel)	25 Mikrofon
12 SET gomb	26 Akkumulátor-tartó csat
13 [▶☐] Vaku gomb/ Nyligomb (Jobbra)	27 Akkumulátorfedél
	28 Fényképezőgép-állvány foglalat

2 Helyezze be az akkumulátort és a memóriakártyát

- Nyissa fel az akkumulátorfedél.
- Helyezze be az akkumulátort az akkumulátortartó rekeszbe.
- Helyezze be a memóriakártyát a nyílásba.
- Zárja vissza az akkumulátorfedél.

3 Nyelv/dátum/idő/ beállítás

- Nyomja meg az Üzemkapcsoló a fényképezőgép bekapcsolásához, amire a nyelv menü jelenik meg. Használja a [▲AF]/[▼☐]/[◀▶]/[▶☐] gombokat a nyelv kiválasztásához, majd a [☐] gombbal erősítse azt meg.
- Használja a [▲AF]/[▼☐]/[◀▶]/[▶☐] gombokat a pontos idő és a dátum megadásához, majd a [☐] gombbal erősítse azt meg.

4 Felvétel készítése

- Tartsa a kamerát biztos kézzel.
- Használja a nagytítást kart, hogy a teleobjektív vagy a nagytitászögű pozíciót válasszathassa, így nagyíthatja vagy kicsinyítheti a tárgyat.
- Félig nyomja meg a zárkijelző gombot a témára élesítéshez. Ha a fókuszkeret zöld színűre változik, nyomja le teljesen a zárkijelző gombot a felvétel elkészítéséhez.

5 A mód tárcsa használata

A fényképezőgép egy kényelmes mód tárcsával rendelkezik, amellyel egyszerűen választhat a különböző üzemmódok között. A rendelkezésre álló üzemmódok a következők:

	Auto. mód	P	Program AE
S	Zársebesség-előválasztás	A	Rekeszpriorítás
M	Manuális mód		Arcszépitő
	Panoráma mód	SCN	Jelenetmód
	Film mód	CS	Egyedi beállítások

6 A videó gyors rögzítése gomb használata

Felvételi módban nyomja meg a [▶☐] gombot a videófelvétel elindításához. A felvételt után újra nyomja le a [▶☐] gombot a felvétel leállításához. A kamera elemi a videóét és visszatér a felvételi képernyőre.

7 A menü gomb használata

Minden egyes módban, nyomja meg a [☐] gombot az "Egyszerű menü" eléréséhez. Az opciók közti mozgáshoz nyomja meg a [▲AF]/[▼☐] gombot, majd a kijelöléshez a [☐] gombot. Ebben a listában a/z [☐] kiválasztásával hozzáférhet a "Teljes menü"-höz:

Felvételi Mód	Visszajátásási Mód
Felvételi beállítások	Visszajátásási beállítások
Általános beállítások	Általános beállítások
Kapcsolati beállítások	Kapcsolati beállítások
Fájl beállítások	Fájl beállítások

1 Vedute della fotocamera

1 Altoparlante	15 [▼☐] Tasto Elimina/Tasto Autoscatto/Tasto Freccia (giù)
2 Aggancio tracolla	15 [▼☐] Tasto Elimina/Tasto Autoscatto/Tasto Freccia (giù)
3 LCD	16 [◀▶] Tasto Macro/ Tasto Freccia (sinistro)
4 Ghiera Selezione Modalità	17 Tasto disp
5 Pulsante cattura continua	18 Tasto Riproduzione
6 Pulsante Compensazione Esposizione	19 Porta Micro USB
7 Interruttore di alimentazione	20 Barra Zoom
8 Tasto di Registrazione Rapida Video	21 Tasto Otturatore
9 Spia indicatore	22 Indicatore Assistenza AF/ Spia Autoscatto
10 Tasto I	23 Lampada Flash
11 Pulsante Menu	24 Lente
[▲AF] Tasto AF/ Tasto freccia (su)	25 Microfono
12 Tasto SET	26 Fermo coperchio scomparto batterie
13 SET gomb	27 Coperchio Vano Batterie
14 [▶☐] Tasto Flash/ Tasto Freccia (destra)	28 Innesco Treppiede

2 Inserire la batteria e la scheda di memoria

- Aprire il coperchio del vano batterie.
- Inserire la batteria nel vano batteria.
- Inserire la scheda di memoria nella fessura.
- Chiudere il coperchio del vano batterie.

3 Impostazione di Lingua/Data/Ora

- Premere interruttore di alimentazione per accendere la fotocamera, usare i tasti [▲AF]/[▼☐]/[◀▶]/[▶☐] per selezionare la lingua, quindi premere il tasto [☐] per confermare.
- Usare di nuovo i tasti [▲AF]/[▼☐]/[◀▶]/[▶☐] per selezionare la data e l'ora, quindi premere il tasto [☐] per confermare.

4 Fotograferare

- Tenere saldamente la fotocamera.
- Utilizzare il controllo dello zoom per selezionare le posizioni Tele o Wide, per ingrandire o rimpicciolire il vostro oggetto.
- Eseguire una mezza pressione del tasto otturatore per mettere a fuoco il soggetto. Quando la cornice di fuoco diventa di colore verde, premere completamente il tasto otturatore per acquisire la foto.

5 Utilizzare la Ghiera di Selezione Modalità

La fotocamera fornisce c ghiera di selezione modalità conveniente che vi permette di passare tra le diverse modalità con facilità. Tutte le modalità disponibili sono elencate come segue:

	Modalità Auto	P	AE programmata
S	Priorità otturatore	A	Priorità Apertura
M	Modalità Manuale		Fotoritocco
	Modalità Panorama	SCN	Modalità Scenario
	Modalità Film	CS	Impostazioni personalizzate

6 Usare il tasto di registrazione rapida video

In modalità scatto, premere il tasto [▶☐] per iniziare la registrazione di un video. Dopo che la registrazione è terminata, premere nuovamente il tasto [▶☐] per interrompere la registrazione. La fotocamera memorizzerà il video e tornerà alla schermata di ripresa.

7 Usare il pulsante menu

In ogni modo, premere il tasto [☐] per accedere al "Menu Facile". Premere il tasto [▲AF]/[▼☐] per spostare tra le opzioni, quindi premere il tasto [☐] per fare una selezione. Scelta del [☐] all'interno di questa lista sarà fornire l'accesso al "Menu Completo":

Modalità Scatto	Modalità Riproduzione
Configurazione della Ripresa	Impostazioni della riproduzione
Impostazioni generali	Impostazioni generali
Impostazioni della connessione	Impostazioni della connessione
Impostazioni del file	Impostazioni del file

1 Огляд камери

1 Гучномовець	15 [▼☐] Кнопка видалення/Кнопка "Автоспуск"/Кнопка "Вниз"
2 Кріплення для ременя	15 [▼☐] Кнопка видалення/Кнопка "Автоспуск"/Кнопка "Вниз"
3 LCD	16 [◀▶] Кнопка "Макро"/ Кнопка "Ліворуч"
4 Колиця вибору режимів	17 Кнопка "Дисплей"
5 Кнопка безперервної зйомки	18 Кнопка перегляду
6 Кнопка експокорекції	19 Мікро-USB порт
7 Вмикач живлення	20 Важіль трансформатора
8 Кнопка прискореного відеозапису	21 Спускова кнопка затвора
9 Індикація стану	22 Підсвітка автофокуса/індикатор таймера
10 Кнопка "I"	23 Спалах
11 Кнопка "Меню"	24 Об'єктив
[▲AF] Кнопка автофокусу/ Кнопка "Вгору"	25 Мікрофон
12 Tasto SET	26 Замок кришки батарейного відсіку
13 SET Кнопка "Налаштування"	27 Кришка батарейного відсіку
14 [▶☐] Кнопка спалаху/ Кнопка "Праворуч"	28 Гніздо штатива

2 Встановлення батареї живлення та карти пам'яті

- Відкрийте відсік батарей.
- Встановіть батарею у відсік батарей живлення.
- Встановіть карту пам'яті у відсік для карти пам'яті.
- Закрийте відсік батарей.

3 Налаштування мови / дати / часу

- Ввімкніть камеру натиснувши вмикач живлення і меню вибору мови з'явиться. Використовуючи кнопки переміщення [▲AF]/[▼☐]/[◀▶]/[▶☐] виберіть мову, потім натисніть кнопку [☐] для підтвердження вибору.
- За допомогою тих же кнопок [▲AF]/[▼☐]/[◀▶]/[▶☐] встановіть дату та час, і натисніть кнопку [☐] для підтвердження вибору.

4 Фотографування

- Тримайте камеру міцно.
- Поверніть регулятор зума для перемикання до телешоу камери (T) або ширококутному положенні (W), ви можете збільшити або зменшити масштаб об'єктів, які ви хочете.
- Натисніть спускову кнопку затвора до половини, щоб сфокусуватися на об'єкті зйомки. Коли прямокутник фокусування на дисплеї стане зеленим, дотисніть спускову кнопку затвора до кінця для фотографування.

5 Використання колиця вибору режимів

Ця камера обладнана зручним колицям вибору режимів, що дозволяє з легкістю перемикатися між різними режимами вручну. Доступні режими перелічені нижче:

	Автоматичний режим	P	Програмний режим
S	Приоритет витримки	A	Приоритет діафрагми
M	Ручний режим		Режим "Красивіше обличчя"
	Режим панорами	SCN	Сюжетний режим
	Режим відео	CS	Налаштування користувача

6 Використання кнопки прискореного відеозапису

У режимі зйомки натисніть кнопку [▶☐], щоб почати запис відео. Після запису, натисніть кнопку [☐], щоб зупинити запис. Камера збереже відео і повернеться до екрану зйомки.

7 Використання кнопки меню

У кожному методі, натискують [☐] кнопку, щоб звернутися до "Easy Menu". Натискуйте [▲AF]/[▼☐] кнопки, щоб рухатися серед вибору, потім натискуйте кнопку [☐], щоб зробити видіння. Вибираючи [☐] усередині цей список забезпечить доступ до "Full Menu":

Режим Зйомки	Режим Відтворення
Стріляти установка	Установка відтворення
Загальні установка	Загальні установка
Forbindelsesindstillinger	Установка з'єднання
Установка файлу	Установка файлу

1 Kameraet set fra forskellige sider

1 Højttaler	15 [▼☐] Slet-knap/ Selvdøsløserknap/Ned-knap
2 Øje til rem	15 [▼☐] Slet-knap/ Selvdøsløserknap/Ned-knap
3 LCD	16 [◀▶] Makro-knap/Venstre-knap
4 Funktionsdrejknep	17 Skærm-knap
5 Knap til løbende optagelse	18 Afsplinningsknap
6 Knap til eksponeringskompensation	19 Micro USB-port
7 Strømkontakt	20 Zoomhåndtag
8 Knap til hurtig videooptagelse	21 Udøsløserknap
9 Lysindikator	22 AF-lys/selvdøsløserlampe
10 i-knap	23 Flash
11 Menu-knap	24 Objektiv
[▲AF] AF-knap/Op-knap	25 Mikrofoner
12 [▲AF] AF-knap/Op-knap	26 Lås til batteridæksel
13 Indstillingsknap	27 Batteridæksel
14 [▶☐] Flash-knap/Højre-knap	28 Gevind til stativ

2 Sæt AA-batterier og hukommelskortet i kameraet

- Åbn batteridækslet som vist i trin ①, ② og ③.
- Sæt AA-batterier i batterirummet.
- Sæt hukommelskortet i stikket.
- Luk batteridækslet som vist i trin ① og ②.

3 Indstilling af sprog/dato/tid

- Tryk på Strømkontakt, for at tænde kameraet, hvorefter sprogmenuen vises. Brug knapperne [▲AF] / [▼☐] / [◀▶] / [▶☐] til, at vælge det ønskede sprog og tryk på knappen [☐] for, at bekræfte sproget.
- Brug knapperne [▲AF] / [▼☐] / [◀▶] / [▶☐] til, at indstille dato og klokkeslet. Tryk på knappen [☐] igen, for at bekræfte.

4 Sådan tager du et billede

- Hold kameraet ordentligt.
- Brug Zoomhåndtag til at vælge mellem tele- og vidvinkel, for at zoome ind og ud på motivet.
- Tryk udøsløserknappen halvvej ned, for at fokusere på motivet. Når fokusrummet bliver grøn, skal du trykke udøsløserknappen helt ned, for at tage billedet.

5 Brug af funktionsdrejknep

Kameraet har en praktisk funktionsdrejknep, der bruges til at skifte mellem de forskellige kameraindstillinger. Funktionerne, der kan vælges mellem, kan ses nedenfor:

	Auto	P	Program AE
S	Lukker prioriteret	A	Blændeprioriteret
M	Manuel		Ansigt beautifier
	Panorama	SCN	Scene
	Film	CS	Tilpas indstillinger

6 Brug af knappen til hurtig videooptagelse

Sæt kameraet på optagelsesfunktionen, og tryk på knappen [▶☐] for at starte en videooptagelse. Efter optagelsen skal du trykke på knappen [☐] igen, for at stoppe optagelsen. Kameraet gemmer videoen på SD-kortet, hvorefter det går tilbage til optagelsekærmen.

7 Sådan bruges Menu-knappen

"Nem-menuen" kan åbnes på alle funktionerne ved, at trykke på knappen [☐]. Brug knapperne [▲AF] / [▼☐] til, at skifte mellem punkterne, og tryk derefter på knappen [☐] for at vælge et punkt. Hvis du vælger [☐] på denne liste, åbnes "Hele menuen":

Optagelsesfunktion	Afspilningsfunktion
Optagelsesindstillinger	Afspilningsindstillinger
Generelle indstillinger	Generelle indstillinger
Forbindelsesindstillinger	Forbindelsesindstillinger
Filindstillinger	Filindstillinger

1 Kameran näkymät

1 Kuitin	15 [▼☐] Poista-näppäin/Ajastimen näppäin/Alas näppäin
2 Hihnan silmukka	15 [▼☐] Poista-näppäin/Ajastimen näppäin/Alas näppäin
3 LCD	16 [◀▶] Makronäppäin/ Vasen näppäin
4 Tilanvalitsin	17 Näyttönäppäin
5 Jatkuvan kuvauksen näppäin	18 Uppspelningsknap
6 Valotuksen kompensoinnin näppäin	19 Micro USB -portti