

# Intertronic



**Mikrowellengerät mit Heissluft und Grill**

Bedienungsanleitung

D

**Appareil micro-ondes avec air pulsé et grill**

Mode d'emploi

F

**Forno a microonde con aria calda e grill**

Istruzioni per l'uso

I

# Mikrowellengerät mit Heissluft und Grill

## Bedienungsanleitung

### Vorsichtsmassnahmen zur Vermeidung der Freisetzung von Mikrowellenenergie

- (a) Betreiben Sie das Gerät niemals mit geöffneter Tür. Die Türverriegelung darf nicht vom Benutzer manipuliert werden.
- (b) Achten Sie darauf, dass sich keine Rückstände von Reinigungsmitteln auf der Türdichtung ablagern, und dass keine Fremdgegenstände zwischen die Tür und die Frontseite des Gehäuses gelangen.
- (c) Betreiben Sie das Gerät nie in beschädigtem Zustand. Achten Sie insbesondere darauf, dass die Tür richtig schliesst und dass die Scharniere und die Dichtung in einwandfreiem Zustand sind.

#### Wichtig:

Schmutzablagerungen können die Oberflächen des Geräts angreifen. Dadurch reduziert sich die Lebensdauer des Geräts und die Betriebssicherheit ist nicht mehr gewährleistet.

### Technische Daten

Modell:	AS823EBB (art. 959474)
Stromversorgung:	AC 230 V ~ 50 Hz
Nom. Leistungsaufnahme (Mikrowellen):	1300 W
Nom. Ausgangsleistung (Mikrowellen):	800 W
Nom. Leistungsaufnahme (Grill):	1200 W
Nom. Leistungsaufnahme (Umluft):	1200 W
Garraum:	23 l
Drehteller:	Ø270 mm
Abmessungen (ausser):	486 x 409 x 296 mm
Nettogewicht:	ca. 14.7 kg

## Sicherheitsvorkehrungen und wichtige Hinweise

Um Feuer, elektrische Schläge, Verletzungen und die Freisetzung von Mikrowellenenergie zu vermeiden, müssen die folgenden Sicherheitshinweise beachtet werden.

1. Lesen Sie den ersten Abschnitt ("Vorsichtsmassnahmen zur Vermeidung der Freisetzung von Mikrowellenenergie") sorgfältig durch und befolgen Sie die Hinweise.
2. Das Gerät darf von Kindern über 8 Jahren und von Personen mit verminderten körperlichen, sensorischen oder mentalen Fähigkeiten verwendet werden sowie von Personen, die nicht die nötige Erfahrung und das nötige Wissen für die Benutzung aufweisen – unter der Bedingung, dass ihnen eine Überwachung oder Anweisung zum Betrieb zuteil wird, so dass sie das Gerät sicher und im Bewusstsein der damit verbundenen Gefahren bedienen können. Kinder dürfen nicht mit dem Gerät spielen. Reinigungs- und vom Benutzer durchzuführende Wartungsarbeiten dürfen von Kindern nur ausgeführt werden, wenn sie älter als 8 Jahre sind und dabei von einem Erwachsenen beaufsichtigt werden.
3. Halten Sie das Gerät und das Netzanschlusskabel ausser Reichweite von Kindern unter 8 Jahren.
4. Wenn das Netzkabel beschädigt ist, lassen Sie es durch einen Fachmann ersetzen (es besteht die Gefahr eines elektrischen Schlags!).
5. Achtung: Wartungs- und Reparaturarbeiten, bei denen das Gehäuse geöffnet werden muss, dürfen nur von einem Fachmann ausgeführt werden.
6. Achtung: Flüssigkeiten und Speisen dürfen nicht in versiegelten Behältern erwärmt werden, da die Behälter explodieren können.
7. Wenn Sie Speisen in Papier- oder Plastikbehältern erwärmen, behalten Sie das Gerät im Auge, da möglicherweise Brandgefahr besteht.
8. Verwenden Sie nur für Mikrowellengeräte geeignetes Geschirr.
9. Wenn während des Betriebs Rauch entsteht, schalten Sie das Gerät aus und ziehen Sie den Netzstecker. Lassen Sie die Tür geschlossen, um die Flammen im Innern des Geräts zu ersticken.
10. Im Mikrowellengerät erwärmte Getränke können nachträglich zu kochen beginnen. Seien Sie deshalb vorsichtig bei der Handhabung der Behälter.
11. Speisen und Getränke für Babies müssen nach dem Erwärmen umgerührt oder geschüttelt und auf ihre Temperatur geprüft werden.

12. Eier mit Schale und ganze hartgekochte Eier sollten nicht in der Mikrowelle erwärmt werden, da sie auch nach dem Erwärmen noch explodieren können.
13. Das Gerät muss regelmässig gereinigt und von Speiseresten befreit werden.
14. Das Mikrowellengerät muss stets sauber gehalten werden. Schmutzablagerungen können die Oberflächen des Geräts beschädigen. Die Lebensdauer des Geräts verringert sich dadurch und die Betriebssicherheit ist nicht mehr gewährleistet.
15. Das Gerät darf nicht mit einer zusätzlichen Ziertür versehen werden (dies kann zu Überhitzung führen).
16. Das Mikrowellengerät darf nicht in einen Schrank gestellt werden.
17. Das Gerät ist für den Gebrauch im Haushalt und in ähnlicher Umgebung bestimmt, wie z.B.
  - Personalküchen in Büros, Geschäften etc.
  - Zimmer in Hotels und Motels
  - Bauernhäuser
  - Gästunterkünfte vom Typ "Bed & Breakfast"
18. Das Mikrowellengerät ist zum Erwärmen von Speisen und Getränken bestimmt. Es eignet sich nicht zum Trocknen von Kleidern und zum Erwärmen von Gegenständen (dies kann zu Bränden und zu Verletzungen führen).
19. Verwenden Sie zur Mikrowellengarung keine Behälter aus Metall.
20. Das Gerät darf nicht mit einem Dampfreiniger gereinigt werden.
21. Das Gerät muss in freistehender Position aufgestellt werden.
22. Die Rückseite des Geräts muss zur Wand hin ausgerichtet sein.
23. Das Gerät darf nicht durch einen Timer oder durch ein Fernsteuerungssystem betrieben werden.
24. Achten Sie darauf, dass die Speisen nicht zu stark gekocht werden.
25. Lassen Sie bei Nichtgebrauch keine Speisen und keine Gegenstände im Mikrowellengerät zurück.
26. Entfernen Sie Drahtverschlüsse von den Behältern aus Karton und Papier, bevor Sie sie in das Mikrowellengerät stellen.
27. Befolgen Sie bei der Platzierung und Installation des Geräts die Hinweise in dieser Anleitung.
28. Das Gerät darf nicht im Freien benutzt oder aufbewahrt werden.
29. Verwenden Sie das Gerät nicht in der Nähe von Wasser oder in feuchter Umgebung (z.B. neben einem Schwimmbcken oder in einem feuchten Keller).

30. Die Oberflächen des Geräts werden während des Betriebs sehr heiss (Vorsicht bei der Berührung). Bringen Sie das Netzkabel nicht mit den heissen Flächen des Geräts in Berührung. Decken Sie die Luftöffnungen des Geräts auf keinen Fall ab.
31. Lassen Sie das Netzkabel nicht von der Aufstellfläche herabhängen.
32. Das Gerät wird während des Betriebs heiss. Achten Sie darauf, das Heizelement im Innern des Geräts nicht zu berühren. Auch die Umgebung des Geräts wird möglicherweise heiss. Halten Sie kleine Kinder vom Mikrowellengerät fern.
33. Kontrollieren Sie vor dem Anschliessen des Geräts an der Steckdose, ob die angezeigte Nennspannung des Geräts mit der hausinternen übereinstimmt. Vergewissern Sie sich ebenfalls, dass die Wandsteckdose richtig geerdet ist.
34. Beachten Sie, dass die Behälter beim Kochen sehr heiss werden. Verwenden Sie zum Entfernen der Behälter einen Topflappen und achten Sie darauf, dass der heisse Dampf nicht mit Ihrem Gesicht und mit Ihren Händen in Berührung kommt.
35. Öffnen Sie die Behälter immer mit Vorsicht. Heben Sie den Deckel vorsichtig an und lassen Sie den Dampf nach der Ihrem Gesicht entgegengesetzten Richtung entweichen.
36. Um ein Zerschneiden des Glastellers zu verhindern:
  - a) Lassen Sie den Glasteller vor der Reinigung vollständig abkühlen.
  - b) Stellen Sie keine heissen Speisen oder Behälter auf den kalten Drehteller.
  - c) Stellen Sie keine gefrorenen Speisen und keine kalten Utensilien auf den heissen Drehteller.
37. Stellen Sie sicher, dass die Behälter die Innenwände des Garraums nicht berühren.
38. Betreiben Sie das Gerät nie, ohne dass sich Speisen oder Getränke in seinem Innern befinden.
39. Verwenden Sie nur das mitgelieferte Zubehör.
40. Bewahren Sie die Gebrauchsanleitung sorgfältig auf.
41. Verwenden Sie zur Reinigung des Geräts keine Scheuermittel und keine scharfen chemischen Reiniger, da diese die Oberflächen zerkratzen und zum Zerspringen der Glastür führen können.
42. Das Gerät ist für den Hausgebrauch bestimmt, und nicht für den kommerziellen Gebrauch.
43. Wird dieses Produkt zweckentfremdet, falsch bedient oder nicht fachgerecht repariert, kann keine Haftung für eventuelle Schäden übernommen werden.
44. Halten Sie das Netzkabel beim Ein- und Ausstecken immer am Stecker fest (nicht am Kabel ziehen).

45. Verlegen Sie das Netzkabel so, dass es nirgends eingeklemmt und nicht durch scharfe Gegenstände beschädigt wird.
46. Schliessen Sie das Netzkabel an eine Steckdose mit Erdanschluss (Klasse 1) an.
47. Wenn Sie ein Verlängerungskabel verwenden, vergewissern Sie sich, dass die elektrische Belastbarkeit des Kabels mit derjenigen des Geräts übereinstimmt. Verlegen Sie das Kabel so, dass niemand daran hängen bleiben kann, und ausser Reichweite von Kindern.
48. Lassen Sie das Gerät niemals unbeaufsichtigt in Betrieb. Seien Sie besonders aufmerksam, wenn Sie das Gerät in Gegenwart von Kindern und Haustieren verwenden.
49. Kein Bestandteil des Geräts darf vom Benutzer entfernt werden. Durch das Entfernen von Teilen besteht die Gefahr, dass Mikrowellenenergie freigesetzt wird.
50. Stellen Sie das Gerät immer auf eine ebene, stabile und rutschfeste Unterlage.
51. Vermeiden Sie, das Gerät fallen zu lassen und harten Schlägen auszusetzen.
52. Angesichts der Vielfalt an Oberflächenmaterialien von Möbeln ist nicht ausgeschlossen, dass diese durch Kontakt mit dem Gerät unliebsame Spuren erhalten. Der Hersteller kann nicht für Schäden oder Rückstände an Möbeln u. ä. haftbar gemacht werden.

## Reinigung des Geräts

Wichtig:

Das Gerät muss regelmässig gereinigt und von Speiseresten befreit werden.

Bei der Reinigung darf kein Gehäuseteil entfernt werden, da sonst Mikrowellenenergie freigesetzt wird.

1. Ziehen Sie vor der Reinigung immer den Netzstecker. Lassen Sie die Tür des Geräts bei der Reinigung offen, damit sich das Gerät nicht aus Versehen einschaltet.
2. Reinigen Sie den Innenraum des Geräts nach dem Gebrauch mit einem feuchten Tuch.
3. Reinigen Sie die Zubehöerteile mit heissem Spülwasser.
4. Reinigen Sie den Türrahmen, die Türdichtung und die umliegenden Flächen ebenfalls mit einem feuchten Tuch.
5. Verwenden Sie zur Reinigung der Glastür keine Scheuermittel und keine Metallschaber. Sie können die Oberflächen zerkratzen und das Glas kann zerspringen.
6. Tip zur erleichterten Reinigung des Garraums: Legen Sie eine halbe Zitrone in eine Schüssel und giessen Sie 300 ml Wasser hinzu. Lassen Sie das Gerät bei 100% Mikrowellenleistung 10 Minuten lang laufen. Wischen Sie die Innenflächen mit einem weichen, trockenen Tuch ab.

## Das richtige Geschirr

Konsultieren Sie zur Auswahl des richtigen Geschirrs die folgenden Tabellen.

Sie können im Zweifelsfall wie folgt prüfen, ob das Geschirr zur Verwendung im Mikrowellengerät geeignet ist:

1. Füllen Sie einen mikrowellengeeigneten Behälter mit 250 ml kaltem Wasser und stellen Sie ihn zusammen mit dem Gefäss, dessen Mikrowellentauglichkeit Sie prüfen möchten, in das Gerät.
2. Lassen Sie das Gerät bei maximaler Leistung eine Minute lang laufen.
3. Befühlen Sie vorsichtig das leere Gefäss. Wenn es warm ist, ist es nicht zum Gebrauch im Mikrowellengerät geeignet.
4. Lassen Sie das Gerät auf keinen Fall länger als eine Minute lang laufen.

## Behälter und Utensilien, die im Mikrowellengerät verwendet werden dürfen

Gratinform	Befolgen Sie die Anweisungen des Herstellers. Der Boden der Gratinform darf den Drehteller nicht direkt berühren. Am besten stellen Sie einen mikrowellengeeigneten Teller mit mindestens 5 mm Dicke unter die Gratinform. Bei inkorrektem Gebrauch kann der Glasteller zerbrechen.
Essgeschirr	Verwenden Sie nur mikrowellengeeignetes Geschirr, und befolgen Sie die Anweisungen des Herstellers. Verwenden Sie kein angeschlagenes Geschirr.
Einmachgläser	Entfernen Sie immer den Deckel. Der Inhalt darf nur erwärmt, aber nicht erhitzt werden. Die meisten Einmachgläser sind nicht hitzebeständig und können zerspringen.
Glasgeschirr	Verwenden Sie nur hitzebeständiges Glasgeschirr. Achten Sie darauf, dass das Geschirr keine Verzierungen aus Metall hat. Verwenden Sie kein angeschlagenes Geschirr.
Garbeutel für Mikrowellen	Befolgen Sie die Anweisungen des Herstellers. Verwenden Sie zum Schliessen des Beutels keine Metallbänder. Schneiden Sie kleine Schlitze in den Beutel, damit der Dampf entweichen kann.
Teller und Tassen aus Karton	Nur zum kurzen Garen oder Aufwärmen geeignet. Lassen Sie das Gerät dabei nicht unbeaufsichtigt.



Papiertücher	Zum Abdecken der Speisen während des Wiedererwärmens, damit das Fett aufgesaugt wird. Nur unter Beaufsichtigung des Geräts und für kurzes Garen zu verwenden.
Pergamentpapier	Als Abdeckung zu verwenden, damit der Inhalt nicht heraus spritzt.
Plastik	Verwenden Sie nur mikrowellene geeignetes Plastikgeschirr, und befolgen Sie die Anweisungen des Herstellers. Das Geschirr sollte als "mikrowellenfest" gekennzeichnet sein. Einige Plastikbehälter werden weich, wenn sich der Inhalt erhitzt. Garbeutel sollten eingeschnitten, eingestochen oder belüftet werden, wie auf der Verpackung angegeben.
Plastikfolie	Verwenden Sie nur mikrowellene geeignete Folie. Bedecken Sie damit die Speisen während des Garens, damit die Feuchtigkeit erhalten bleibt. Die Folie darf die Speisen nicht berühren.
Thermometer	Verwenden Sie nur mikrowellenfeste Thermometer.
Wachspapier	Zum Abdecken verwenden, damit der Inhalt nicht heraus spritzt und die Feuchtigkeit erhalten bleibt.

### Behälter und Utensilien, die NICHT im Mikrowellengerät verwendet werden dürfen

Aluminiumfolie	Kann Funken verursachen. Verwenden Sie statt dessen einen mikrowellenfesten Behälter.
Karton mit Metallgriff	Kann Funken verursachen. Verwenden Sie statt dessen einen mikrowellenfesten Behälter.
Behälter aus Metall oder mit Metallverzierung	Metall verhindert, dass Mikrowellenenergie zu den Speisen dringt. Metallverzierungen können Funken verursachen.
Drahtverschlüsse aus Metall	Können Funken und Brände im Gerät verursachen.
Papierbeutel	Können Brände im Gerät verursachen.
Schaumstoff	Kann bei hoher Temperatur schmelzen und die Flüssigkeit kontaminieren
Holz	Holz trocknet bei der Verwendung im Mikrowellengerät aus und kann zersplittern.

## Beschreibung des Geräts

Entfernen Sie das gesamte Verpackungsmaterial aus dem Mikrowellengerät. Kontrollieren Sie sorgfältig, dass keine Teile aus Karton, Plastik etc. in seinem Innern zurückbleiben. Wenn eine Schutzfolie auf die Gehäuseflächen geklebt ist, ziehen Sie diese sorgfältig ab. Bringen Sie das gesamte Verpackungsmaterial ausser Reichweite von Kindern. Kontrollieren Sie anschliessend, ob alle Bestandteile in einwandfreiem Zustand sind.

Folgende Elemente sind im Lieferumfang des Geräts enthalten:

- Glasteller (1x)
- Rollenring (1x)
- Grillrost (1x)
- Benutzerhandbuch (1x)

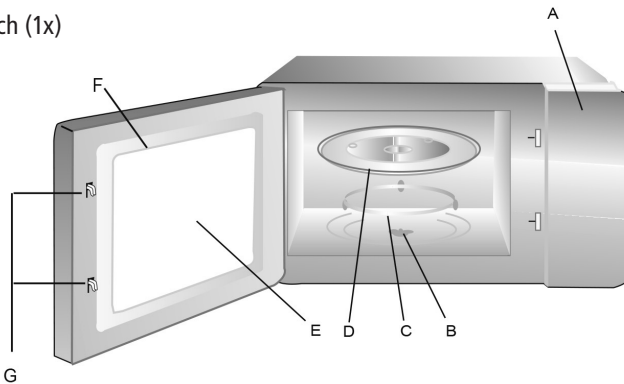

- A) Bedienfeld
- B) Drehtellerwelle
- C) Rollenring
- D) Drehteller aus Glas
- E) Sichtfenster
- F) Tür
- G) Türverriegelung

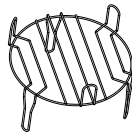

Grillrost  
(darf nicht zur Mikrowellengarung verwendet werden und muss auf den Glasteller gestellt werden)

## Den Drehteller installieren

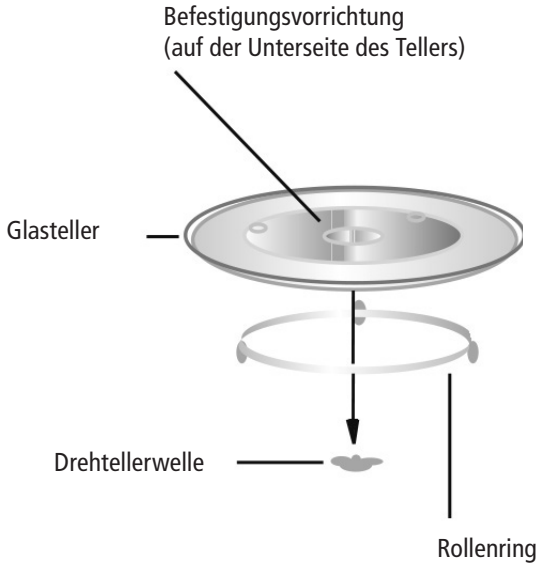

- Setzen Sie den Drehteller nie mit der Befestigungsvorrichtung nach oben auf den Rollenring.
- Während der Mikrowellengarung müssen sowohl der Drehteller als auch der Rollenring benutzt werden.
- Stellen Sie die Behälter mit den Speisen immer auf den Drehteller.
- Wenn der Glasteller oder der Rollenring beschädigt ist, wenden Sie sich an Ihren Servicetechniker oder Händler.

# Installation

Entfernen Sie das gesamte Verpackungsmaterial und bringen Sie es ausser Reichweite von Kindern.

Kontrollieren Sie, ob das Gerät in einwandfreiem Zustand ist (z.B. ob es keine Dellen hat, und ob die Tür richtig schliesst).

Entfernen Sie die Schutzfolie vom Gehäuse.

Achtung: Die Wellenleiterabdeckung im Innern des Geräts darf nicht entfernt werden.

1. Wählen Sie eine ebene Fläche, die genügend Raum für die Luftzirkulation des Geräts bietet.

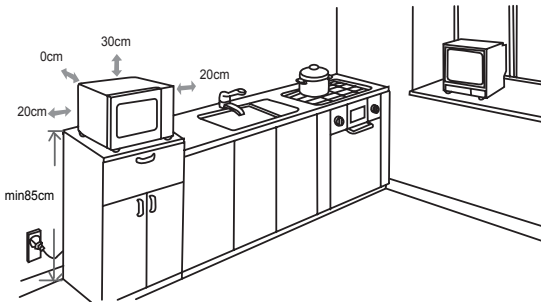

- (1) Die Installationshöhe muss mindestens 85 cm betragen.
- (2) Die Rückseite des Geräts muss gegen die Wand gerichtet sein.  
Lassen Sie mindestens 30 cm Freiraum auf der Oberseite des Geräts, und 20 cm auf der linken und rechten Seite.
- (3) Die Standfüsse des Geräts dürfen nicht entfernt werden.
- (4) Die Luftöffnungen dürfen nicht blockiert werden. Das Gerät kann sonst Schäden erleiden.
- (5) Stellen Sie das Gerät in grösstmöglichem Abstand zu Radios und Fernsehgeräten auf. Der Betrieb des Mikrowellengeräts kann Interferenzen mit Radio- und Fernsehempfang verursachen.

2. Schliessen Sie das Gerät an eine Standard-Wandsteckdose an. Vergewissern Sie sich, dass die angezeigte Nennspannung mit der hausinternen übereinstimmt.

Achtung: Plazieren Sie die Mikrowelle nicht über dem Kochherd oder über einer anderen Wärmequelle. Das Gerät kann Schäden erleiden und die Garantieleistung erlischt.





Achtung:

Die zugänglichen Flächen des Geräts werden während des Betriebs sehr heiss.

# Betrieb

## 1. Uhreinstellung



Nachdem die Mikrowelle an die Steckdose angeschlossen wurde, hören Sie einen Signalton und die Anzeige "0:00" erscheint im Display.

1. Drücken Sie einmal die Taste CLOCK/KITCHEN TIMER. Die Anzeige "00:00" erscheint im Display und die Stundenziffern blinken.
2. Stellen Sie durch Drehen des Knopfs  die gewünschte Stundenzahl ein (0-23).
3. Drücken Sie wieder die Taste CLOCK/KITCHEN TIMER. Die Minutenziffern blinken.
4. Stellen Sie durch Drehen des Knopfs  die Minutenzahl ein (0-59).
5. Drücken Sie wieder die Taste CLOCK/KITCHEN TIMER, um die Einstellung zu beenden. Die Uhr fängt an zu laufen und der Doppelpunkt (:) blinkt.

Hinweis:

Sie können die Zeiteinstellung abbrechen, indem Sie die Taste STOP/CLEAR drücken.

## 2. Mikrowellengarung

1. Drücken Sie einmal die Taste MICRO./GRILL/COMBI./CONVE. Die Anzeige "P100" erscheint im Display.
2. Drücken Sie mehrmals die Taste MICRO./GRILL/COMBI./CONVE. oder drehen Sie den Knopf , um die gewünschte Mikrowellenleistung von 100 % bis 10 % einzustellen. Die Anzeigen "P100", "P80", "P50", "P30" und "P10" erscheinen nacheinander im Display.
3. Drücken Sie zur Bestätigung die Taste START/+30SEC./CONFIRM.
4. Stellen Sie mit dem Regler  die Garzeit ein (0:05 – 95:00 Minuten).
5. Drücken Sie die Taste START/+30SEC./CONFIRM, um den Garvorgang zu starten.

Hinweis:



Die Intervalle bei der Garzeit-Einstellung sind wie folgt:

0-1 Min.:	5 Sekunden
1-5 Min.:	10 Sekunden
5-10 Min.:	30 Sekunden
10-30 Min.:	1 Minute
30-95 Min.:	5 Minuten

Einstellung der Mikrowellenleistung mit der Taste MICRO./GRILL/COMBI./CONVE.:

Drücken	Ein Mal	Zwei Mal	Drei Mal	Vier Mal	Fünf Mal
Anzeige	P100	P80	P50	P30	P10



### 3. Grill

1. Drücken Sie einmal die Taste MICRO./GRILL/COMBI./CONVE. Die Anzeige "P100" erscheint im Display.
2. Drücken Sie mehrmals die Taste MICRO./GRILL/COMBI./CONVE. oder drehen Sie den Regler , bis die Anzeige "G-1" im Display erscheint.
3. Drücken Sie zur Bestätigung die Taste START/+30SEC./CONFIRM.
4. Stellen Sie durch Drehen des Knopfs  die Garzeit ein (0:05 – 95:00 Minuten).
5. Drücken Sie zur Bestätigung die Taste START/+30SEC./CONFIRM.

#### Hinweis:

Nach der Hälfte der Grillzeit hören Sie zwei Signaltöne, die anzeigen, dass es Zeit ist, das Fleisch umzudrehen. Sie können das Gerät einfach weiter laufen lassen. Das Fleisch wird jedoch besser, wenn Sie es umdrehen. Schliessen Sie danach wieder die Tür und drücken Sie die Taste START/+30SEC./CONFIRM, um den Vorgang fortzusetzen.



### 4. Kombination Mikrowelle / Grill / Umluft

1. Drücken Sie einmal die Taste MICRO./GRILL/COMBI./CONVE. Die Anzeige "P100" erscheint im Display.
2. Drücken Sie mehrmals die Taste MICRO./GRILL/COMBI./CONVE. oder drehen Sie den Regler , um die gewünschte Kombinationsfunktion zu wählen: C-1, C-2, C-3 oder C-4.
3. Drücken Sie zur Bestätigung die Taste START/+30SEC./CONFIRM.
4. Stellen Sie mit dem Regler  die Garzeit ein (0:05 – 95:00 Minuten).
5. Drücken Sie zur Bestätigung die Taste START/+30SEC./CONFIRM.

Anzeige	Mikrowellen	Grill	Umluft
C-1	X		X
C-2	X	X	
C-3		X	X
C-4	X	X	X

## 5. Garen mit Umluft (mit Vorheizen)



Mit der Umluft-Funktion können Sie Speisen wie in einem traditionellen Backofen garen. Mikrowellen werden dabei keine verwendet. Es empfiehlt sich, das Gerät bis zur ausgewählten Temperaturstufe vorheizen zu lassen, bevor Sie den Behälter mit den Speisen hineinstellen.

1. Drücken Sie einmal die Taste MICRO./GRILL/COMBI./CONVE. Die Anzeige "P100" erscheint im Display.
2. Drücken Sie mehrmals die Taste MICRO./GRILL/COMBI./CONVE. oder drehen Sie den Regler , um die gewünschte Temperatur zu wählen (100 °C – 190 °C).
3. Drücken Sie zur Bestätigung der Temperatureinstellung die Taste START/+30SEC./CONFIRM.
4. Drücken Sie wieder die Taste START/+30SEC./CONFIRM, um das Gerät vorheizen zu lassen. Wenn die eingestellte Temperatur erreicht ist, hören Sie zwei Signaltöne und die Temperaturanzeige blinkt.
5. Stellen Sie den Behälter mit den Speisen auf den Drehteller und schliessen Sie die Tür. Stellen Sie mit dem Regler  die Garzeit ein (maximal 95 Minuten).
6. Drücken Sie die Taste START/+30SEC./CONFIRM, um den Garvorgang zu starten.

### Hinweise:

- Die Garzeit kann erst eingestellt werden, wenn die eingestellte Temperatur erreicht ist. Sie müssen zuerst die Tür öffnen und die Speisen in das Gerät stellen, bevor Sie die Garzeit eingeben können.
- Wenn Sie die Garzeit nicht innerhalb von 5 Minuten einstellen, hört das Gerät auf, vorzuheizen. Sie hören fünf Signaltöne; das Gerät schaltet anschliessend wieder in den Standby-Modus um.

## 6. Garen mit Umluft (ohne Vorheizen)

1. Drücken Sie einmal die Taste MICRO./GRILL/COMBI./CONVE. Die Anzeige "P100" erscheint im Display.
2. Drücken Sie mehrmals die Taste MICRO./GRILL/COMBI./CONVE. oder drehen Sie den Regler , um die gewünschte Temperatur zu wählen (100 °C – 190 °C).
3. Drücken Sie zur Bestätigung der Temperatureinstellung die Taste START/+30SEC./CONFIRM.
4. Stellen Sie mit dem Regler  die Garzeit ein (maximal 95 Minuten).
5. Drücken Sie die Taste START/+30SEC./CONFIRM, um den Garvorgang zu starten.

## 7. Küchen-Timer

1. Drücken Sie zweimal die Taste CLOCK/KITCHEN TIMER. Die Anzeige "00:00" erscheint im Display.
2. Stellen Sie durch Drehen des Reglers  die gewünschte Zeitspanne ein (maximal 95 Minuten).
3. Drücken Sie zur Bestätigung die Taste START/+30SEC./CONFIRM.
4. Der Timer zählt von der eingestellten Zeit an rückwärts. Wenn der Timer bei Null angelangt ist, hören Sie fünf Signaltöne. Das Display zeigt anschließend wieder die aktuelle Uhrzeit an (vorausgesetzt, dass die Uhr des Geräts eingestellt wurde).

## 8. Auftauen nach Gewicht

1. Drücken Sie einmal die Taste WEIGHT/TIME DEFROST, um die Funktion "Auftauen nach Gewicht" zu wählen. Die Anzeige "dEF1" erscheint im Display.
2. Stellen Sie durch Drehen des Reglers  das Gewicht ein: 100 g, 200 g, 300 g, 400 g, 500 g, 600 g, 800 g, 1000 g, 1200 g, 1400 g, 1600 g, 1800 g, 2000 g.
3. Drücken Sie die Taste START/+30SEC./CONFIRM, um den Auftauvorgang zu starten.



Hinweis:

Nach der Hälfte der Auftauzeit hören Sie zwei Signaltöne, die anzeigen, dass die Speisen umgedreht werden müssen. Wenn Sie sie nicht umdrehen, läuft das Gerät weiter, aber das Auftausergebnis ist möglicherweise weniger zufriedenstellend.

## 9. Auftauen nach Zeit

1. Drücken Sie zweimal die Taste WEIGHT/TIME DEFROST, um die Funktion "Auftauen nach Zeit" zu wählen. Die Anzeige "dEF2" erscheint im Display.
2. Stellen Sie mit dem Regler  die Garzeit ein (max. 95 Minuten).
3. Drücken Sie die Taste START/+30SEC./CONFIRM, um den Auftauvorgang zu starten.

## 10. Automatikprogramme

1. Drehen Sie, während sich das Gerät im Standby-Modus befindet, den Regler , um das gewünschte Automatikprogramm (A1 – A10) zu wählen.
2. Drücken Sie zur Bestätigung die Taste START/+30SEC./CONFIRM.
3. Stellen Sie mit dem Regler  das Gewicht oder die Menge ein.
4. Drücken Sie zur Bestätigung die Taste START/+30SEC./CONFIRM.



Hinweise:

- Beim Programm "Cake" läuft das Gerät im Umluft-Modus mit Vorheizen auf 160 °C. Wenn das Vorheizen beendet ist, hören Sie einen Signalton. Öffnen Sie die Tür und stellen Sie den Behälter mit dem Teig auf den Drehteller. Drücken Sie die Taste START/+30SEC./CONFIRM, um den Backvorgang zu starten.
- Beim Programm "Chicken" hören Sie nach zwei Dritteln der Garzeit zwei Signaltöne, die anzeigen, dass das Fleisch umgedreht werden muss. Sie können das Gerät einfach weiter laufen lassen. Das Ergebnis wird jedoch besser, wenn Sie das Fleisch umdrehen und danach den Garvorgang durch erneutes Drücken der Taste START/+30SEC./CONFIRM fortsetzen.



Programm	Gewicht	Leistung
A1 Pizza	300 g	100 % (Mikrowellen) 100 % (Grill)
	400 g	100 % (Mikrowellen) 100 % (Grill)
A2 Potato (Kartoffeln)	230 g	100 % (Mikrowellen)
	460 g	100 % (Mikrowellen)
	690 g	100 % (Mikrowellen)
A3 Meat (Fleisch)	200 g	100 % (Mikrowellen)
	300 g	100 % (Mikrowellen)
	400 g	100 % (Mikrowellen)
	500 g	100 % (Mikrowellen)
A4 Fish (Fisch)	200 g	80 % (Mikrowellen)
	300 g	80 % (Mikrowellen)
	400 g	80 % (Mikrowellen)
	500 g	80 % (Mikrowellen)
A5 Vegetable (Gemüse)	200 g	100 % (Mikrowellen)
	300 g	100 % (Mikrowellen)
	400 g	100 % (Mikrowellen)
	500 g	100 % (Mikrowellen)
A6 Beverage (Getränke)	1 Tasse (ca. 240 ml)	100 % (Mikrowellen)
	2 Tassen (ca. 480 ml)	100 % (Mikrowellen)
	3 Tassen (ca. 720 ml)	100 % (Mikrowellen)

A7 Pasta (Nudeln)	50 g (450 ml kaltes Wasser hinzufügen) 100 g (800 ml kaltes Wasser hinzufügen) 150 g (1200 ml kaltes Wasser hinzufügen)	80 % (Mikrowellen) 80 % (Mikrowellen) 80 % (Mikrowellen)
A8 Popcorn	50 g 100 g	100 % (Mikrowellen) 100 % (Mikrowellen)
A9 Cake	475 g	auf 160 °C vorheizen lassen
A10 Chicken (Huhn)	750 g 1000 g 1250 g	C-2 C-2 C-2

## 11. Schnellgaren

1. Drücken Sie im Standby-Modus die Taste START/+30SEC/CONFIRM, um bei 100 % Leistung 30 Sekunden zu garen. Bei jedem Tastendruck verlängert sich die Zeit um 30 Sekunden. Die maximale Garzeit beträgt 95 Minuten.
2. Drücken Sie bei laufendem Gerät (in den Betriebsarten Mikrowelle, Grill, Umluft, Kombination oder Auftauen nach Zeit) die Taste START/+30SEC/CONFIRM, um die Garzeit um 30 Sekunden zu verlängern.  
In der Betriebsart "Auftauen nach Gewicht" und bei den Automatikprogrammen steht die Funktion nicht zur Verfügung.

## 12. Kindersicherung

Halten Sie im Standby-Modus die Taste STOP/CLEAR 3 Sekunden gedrückt. Sie hören einen langen Signalton und das Symbol  erscheint im Display.  
Halten Sie zum Deaktivieren der Kindersicherung die Taste STOP/CLEAR wieder 3 Sekunden gedrückt. Sie hören einen langen Signalton und das Symbol  verschwindet.

### **13. Anzeigen während des Betriebs**

1. Drücken Sie während des Garens die Taste CLOCK/KITCHEN TIMER, um die aktuelle Uhrzeit anzuzeigen.
2. Drücken Sie während des Garens die Taste MICRO./GRILL/COMBI./CONVE., um die eingestellte Mikrowellenleistung oder das eingestellte Programm anzuzeigen.
3. Drücken Sie während des Auftauens die Taste WEIGHT / TIME DEFROST, um die Auftauart anzuzeigen.

### **14. Spezielle Hinweise**

1. In den Betriebsarten Mikrowelle, Grill, Auftauen nach Zeit, Umluft und Kombination beträgt die maximale Garzeit 95 Minuten.
2. Wenn Sie nach der Einstellung des Garprogramms nicht innerhalb von 5 Minuten die Taste START/+30SEC./CONFIRM drücken, wird die Einstellung abgebrochen und die aktuelle Uhrzeit erscheint im Display.

# Fehlerbehebung

Normale Funktionsstörungen:

1. Das Mikrowellengerät erzeugt Interferenzen mit Radio- und Fernsehempfang

Beim Betrieb des Mikrowellengeräts kann es zu Interferenzen mit Radio- und Fernsehempfängern kommen. Dies ist auch bei anderen Elektrogeräten (z.B. Mixer, Staubsauger, Ventilatoren) der Fall. Es handelt sich dabei um eine normale Erscheinung.

2. Die Innenraumbelichtung wird schwächer

Während des Garens mit niedriger Mikrowellenleistung wird die Beleuchtung schwächer. Auch dies ist eine normale Erscheinung.

3. Auf der Tür lagert sich Dampf ab, und aus den Luftöffnungen tritt heisse Luft aus

Während des Garens wird Dampf erzeugt. Der grösste Teil davon tritt durch die Lüftungsöffnungen aus. Ein Teil des Dampfs lagert sich jedoch auf einer kühlen Fläche (wie z.B. der Tür) ab. Auch dies ist normal.

4. Das Gerät wird aus Versehen ohne Speisen gestartet

Das Gerät darf nicht ohne Speisen in seinem Innern gestartet werden.

Problem	Mögliche Ursache	Lösung
Das Gerät lässt sich nicht einschalten	Das Netzkabel ist nicht richtig angeschlossen.	Ziehen Sie den Stecker und schliessen Sie das Netzkabel nach 10 Sekunden wieder an.
	Die Sicherung ist defekt, oder der Sicherheitsschalter ist aktiviert.	Ersetzen Sie die Sicherung, oder lassen Sie den Sicherheitsschalter durch einen Fachmann zurücksetzen.
	Die Steckdose funktioniert nicht richtig.	Schliessen Sie das Gerät an eine andere Steckdose an.
Das Gerät heizt nicht	Die Tür ist nicht richtig geschlossen.	Schliessen Sie die Tür richtig.

Irrtümer und technische Änderungen vorbehalten.

# Appareil micro-ondes avec air pulsé et grill

## Mode d'emploi

### Mesures de précaution afin d'éviter le dégagement d'énergie micro-ondes

- (a) Ne jamais faire fonctionner l'appareil la porte ouverte. Les verrouillages de sécurité ne doivent pas être modifiés par l'utilisateur.
- (b) Veillez à ce qu'aucun résidu de produit de nettoyage ne se dépose sur le joint de la porte et à ce qu'aucun objet étranger ne puisse parvenir entre la porte et la face avant de l'appareil.
- (c) N'utilisez jamais l'appareil lorsqu'il est en mauvais état. Veillez particulièrement à ce que la porte ferme correctement et à ce que les charnières et le joint soient en parfait état.

#### Important:

Les dépôts de saleté peuvent attaquer les surfaces de l'appareil. Cela réduit la durée de vie de l'appareil et la sécurité de fonctionnement n'est plus garantie.

## Caractéristiques techniques

Modèle:	AS823EBB (art. 959474)
Alimentation électrique:	AC 230 V ~ 50 Hz
Puissance absorbée nom. (microondes):	1300 W
Puissance de sortie nom. (microondes):	800 W
Puissance absorbée nom. (grill):	1200 W
Puissance absorbée nom. (air pulsé):	1200 W
Chambre de cuisson:	23 l
Plateau tournant:	Ø270 mm
Dimensions (extérieures):	486 x 409 x 296 mm
Poids net:	env. 14.7 kg

## Consignes de sécurité et remarques importantes

Les consignes de sécurité suivantes doivent être respectées afin d'éviter tout risque d'incendie, électrocution, blessures et le dégagement d'énergie micro-ondes.

1. Lisez soigneusement le premier paragraphe ("Mesures de précaution afin d'éviter le dégagement d'énergie micro-ondes") et respectez les informations.
2. Cet appareil ne peut être utilisé par des enfants de moins de 8 ans ou par des personnes dont les capacités physiques, sensorielles ou mentales sont réduites, ou bien par des personnes qui ne possèdent pas l'expérience et les connaissances nécessaires à sa manipulation, sauf si elles bénéficient d'une surveillance ou d'une instruction appropriée de telle sorte à ce qu'elles puissent utiliser l'appareil de manière sûre et en ayant conscience des risques. Ne pas laisser les enfants jouer avec l'appareil. Les travaux de nettoyage et de maintenance à effectuer par l'utilisateur peuvent être exécutés par des enfants uniquement s'ils ont plus de 8 ans et en présence d'un adulte.
3. L'appareil et le câble d'alimentation doivent être hors de portée d'enfants de moins de 8 ans.
4. En cas d'endommagement du câble d'alimentation, faites le remplacer par un spécialiste (risque de choc électrique!).
5. Attention: Les travaux de maintenance pour lesquels le boîtier doit être ouvert ne peuvent être effectués que par un spécialiste.
6. Attention: Les liquides et aliments ne doivent pas être réchauffés dans des récipients fermés car ces derniers peuvent exploser.
7. Si vous réchauffez des aliments dans des récipients en papier ou en plastique, gardez un œil sur l'appareil car ils peuvent parfois prendre feu.
8. Utilisez exclusivement de la vaisselle adaptée aux micro-ondes.
9. Dans le cas où il y a de la fumée à l'intérieur de l'appareil, éteignez l'appareil et débranchez le câble d'alimentation. Maintenez la porte fermée afin d'étouffer les flammes à l'intérieur de l'appareil.
10. Les boissons réchauffées dans le micro-ondes peuvent commencer à bouillir plus tard. Soyez de ce fait prudent dans la manipulation des récipients.
11. Les aliments et boissons pour les bébés doivent être remués ou agités après avoir été réchauffés et la température doit être vérifiée.

12. Les œufs avec leur coquille et les œufs durs ne doivent pas être réchauffés dans le micro-ondes car ils peuvent encore exploser après avoir été réchauffés.
13. L'appareil doit être régulièrement nettoyé et les restes alimentaires doivent être retirés.
14. L'appareil micro-ondes doit toujours être propre. Les dépôts de saletés peuvent endommager les surfaces de l'appareil. La durée de vie de l'appareil s'en trouve réduite et la sécurité de fonctionnement n'est plus garantie.
15. Il ne faut pas attacher une porte décorative au four à micro-ondes (ceci peut provoquer une surchauffe).
16. L'appareil micro-ondes ne doit pas être placé dans une armoire.
17. L'appareil est adapté à une utilisation domestique ou dans un environnement similaire comme p. ex.
  - cuisines du personnel dans des bureaux, magasins, etc.
  - chambres dans des hôtels et motels
  - fermes
  - hébergements de type «Bed & Breakfast»
18. L'appareil micro-ondes est conçu pour réchauffer des aliments et des boissons. Il n'est pas adapté pour sécher des vêtements ou pour réchauffer des objets (cela peut conduire à des incendies ou à des blessures).
19. N'employez pas de récipients en métal pour la cuisson aux microondes.
20. N'utilisez pas de nettoyeur à vapeur pour le nettoyage de l'appareil.
21. Le four à micro-ondes doit être installé de façon autonome.
22. Le dos de l'appareil doit être dirigé vers un mur.
23. Il ne faut pas faire fonctionner l'appareil par l'intermédiaire d'une minuterie ou d'un système de commande à distance.
24. Faites attention à ne pas trop cuire les aliments.
25. Ne laissez aucun objet ou aliment dans le four micro-ondes lorsqu'il n'est pas utilisé.
26. Retirez toutes les fermetures avec du métal des récipients en carton et papier avant de les mettre dans le four micro-ondes.
27. Respectez les consignes de placement et d'installation de l'appareil.
28. L'appareil ne doit pas être utilisé ni stocké à l'extérieur.
29. Ne pas utiliser l'appareil à proximité d'eau ou dans un environnement humide (p. ex. à proximité d'une piscine ou dans une cave humide).



30. Les surfaces de l'appareil chauffent sensiblement pendant l'utilisation de celui-ci (attention en cas de contact). Veillez à ce que le câble d'alimentation ne touche pas les surfaces chaudes de l'appareil. Ne couvrez jamais les ouvertures d'aération de l'appareil.
31. Ne laissez pas le câble d'alimentation suspendre du plan de travail.
32. L'appareil chauffe pendant son fonctionnement. Veillez à ne pas toucher l'élément chauffant à l'intérieur de l'appareil. La chaleur se transfère probablement de l'appareil aux surfaces environnantes. Eloignez les petits enfants du four à micro-ondes.
33. Avant de brancher l'appareil à la prise secteur, assurez-vous que la tension nominale indiquée concorde avec celle de votre logement. Assurez-vous également que la prise murale est bien reliée à la terre.
34. Notez que les récipients deviennent très chauds dans le four. Utilisez une manique pour retirer le récipient du four et veillez à ce que les vapeurs chaudes n'entrent pas en contact avec votre visage ou avec vos mains.
35. Ouvrez toujours les récipients avec précaution. Soulevez prudemment le couvercle et laissez la vapeur s'échapper dans la direction opposée de votre visage.
36. Afin d'éviter le brisement du plateau en verre:
  - a) Laissez totalement refroidir le plateau de verre avant de le nettoyer.
  - b) Ne placez pas d'aliments ou récipients chauds sur un plateau tournant froid.
  - c) Ne placez pas d'aliments congelés, ni d'ustensiles froids sur un plateau tournant froid.
37. Assurez-vous que les récipients ne touchent pas les parois intérieures de la chambre de cuisson.
38. Ne faites jamais fonctionner l'appareil sans que des aliments et boissons se trouvent en son intérieur.
39. Utilisez uniquement les accessoires fournis avec l'appareil.
40. Conservez la notice d'utilisation dans un endroit sûr.
41. N'utilisez pas de produits abrasifs, ni de produits nettoyants chimiques puissants car ils rayent les surfaces et peuvent conduire au bris de la porte en verre.
42. L'appareil est conçu pour un usage domestique et non commercial.
43. Nous déclinons toute responsabilité pour d'éventuels dommages consécutifs à un usage, une utilisation ou une réparation non conformes du produit.
44. Tenez toujours le câble d'alimentation par la fiche lorsque vous le branchez ou le débranchez de la prise secteur (ne tirez pas sur le câble).

45. Disposez le câble d'alimentation de sorte qu'il ne puisse pas se coincer ni être endommagé par des objets tranchants.
46. Raccordez le câble d'alimentation à une prise murale reliée à la terre (classe 1).
47. Lorsque vous utilisez une rallonge, vérifiez si la capacité de charge électrique du câble correspond à celle de l'appareil. Déployez le câble de manière à ne pas pouvoir s'y accrocher, et hors de portée des enfants.
48. Ne laissez jamais fonctionner l'appareil sans surveillance. Soyez particulièrement attentif lorsque vous utilisez l'appareil en présence d'enfants ou d'animaux domestiques.
49. Aucun composant de l'appareil ne doit être retiré par l'utilisateur. En cas de retrait d'un élément, il y a un risque de dégagement de l'énergie micro-ondes.
50. Placez l'appareil sur un support plan, stable et antidérapant.
51. Evitez de faire tomber l'appareil et de lui faire subir des chocs.
52. En raison de la diversité des matériaux de surface des meubles, il n'est pas exclu que l'appareil laisse des traces inesthétiques. Le fabricant ne pourra être tenu responsable des dommages et des traces sur les meubles ou autres.

## Nettoyage de l'appareil

Important:

L'appareil doit être régulièrement nettoyé et les restes alimentaires doivent être retirés.

Aucun élément du boîtier ne doit être retiré durant le nettoyage car l'énergie micro-ondes pourrait alors se dégager.

1. Débranchez toujours la fiche secteur avant de nettoyer l'appareil. Laissez la porte de l'appareil ouverte lors du nettoyage pour que l'appareil ne puisse pas se mettre en route inopinément.
2. Nettoyez l'intérieur de l'appareil à l'aide d'un chiffon humide après utilisation.
3. Nettoyez le plateau en verre et l'anneau à roulettes à l'eau chaude.
4. Nettoyez le cadre de la porte, le joint de la porte et les surfaces adjacentes également à l'aide d'un chiffon humide.
5. N'utilisez pas de produit abrasif ni de grattoir en métal pour nettoyer la porte en verre. Vous pourriez rayer les surfaces et le verre pourrait ensuite se briser.
6. Conseil pour le nettoyage de la chambre de cuisson: Placez un demi-citron dans un récipient et ajoutez 300 ml d'eau. Faites fonctionner l'appareil à puissance maximale pendant 10 minutes. Essayez ensuite les parois internes à l'aide d'un chiffon sec.

## Une vaisselle adaptée

Consultez les tableaux suivants pour choisir la vaisselle adaptée.

En cas de doute, vous pouvez vérifier si la vaisselle est adaptée pour une utilisation dans l'appareil micro-ondes comme suit:

1. Remplissez un récipient adapté pour micro-ondes avec 250 ml d'eau froide et placez-le dans l'appareil avec un récipient dont vous désirez savoir s'il est adapté pour un usage au micro-ondes.
2. Faites fonctionner l'appareil à puissance maximale pendant une minute.
3. Touchez avec précaution le récipient vide. S'il est chaud, il n'est alors pas adapté pour un usage dans un micro-ondes.
4. Ne faites en aucun cas fonctionner l'appareil pendant plus d'une minute.

## Récipients et ustensiles qui peuvent être utilisés dans l'appareil micro-ondes

Plat à gratin	Suivez les instructions du fabricant. Le fond du plat à gratin ne doit pas toucher directement le plateau tournant. Le mieux est de placer le plat à gratin sur un plat adapté aux microondes avec au moins 5 mm d'épaisseur. En cas d'utilisation incorrecte, le plateau en verre peut se briser.
Vaisselle	Utilisez uniquement de la vaisselle adaptée pour les micro-ondes et suivez les instructions du fabricant. N'utilisez pas de vaisselle ébréchée.
Bocaux	Retirez toujours le couvercle. Le contenu doit n'être que réchauffé, mais pas chauffé. La plupart des bocaux ne résistent pas à la chaleur et volent en éclats.
Vaisselle en verre	Utilisez uniquement de la vaisselle en verre qui résiste à la chaleur. Assurez-vous que la vaisselle est exempte d'ornements en métal. N'utilisez pas de vaisselle ébréchée.
Sac de cuisson pour micro-ondes	Suivez les instructions du fabricant. N'utilisez pas de rubans métalliques pour fermer le sac. Faites de petites entailles dans le sac pour que la vapeur puisse s'échapper.
Assiettes et tasses en carton	Uniquement adaptées pour une cuisson rapide ou pour réchauffer. Ne vous éloignez pas de l'appareil.

Serviettes en papier	Pour couvrir les aliments pendant le réchauffement et pour aspirer la graisse. A n'utiliser que pour un réchauffement rapide tout en surveillant l'appareil.
Papier sulfurisé	A utiliser pour recouvrir pour que le contenu ne gicle pas.
Plastique	Utilisez exclusivement de la vaisselle en plastique adaptée pour les micro-ondes et suivez les instructions du fabricant. La vaisselle devrait porter la mention «Adapté aux micro-ondes». Certains récipients en plastique deviennent mous lorsque le contenu est chaud. Les sacs de cuisson doivent être entaillés, perforés ou aérés comme indiqué sur l'emballage.
Film plastique	Utilisez exclusivement un film adapté aux micro-ondes. Recouvrez les aliments pendant la cuisson afin de conserver l'humidité. Le film ne doit pas être en contact avec les aliments.
Thermomètre	Utilisez exclusivement des thermomètres résistants aux micro-ondes.
Papier ciré	Utilisé pour recouvrir pour que le contenu ne gicle pas et que l'humidité soit conservée.

### Les récipients et ustensiles qui ne peuvent PAS être utilisés dans l'appareil micro-ondes

Papier aluminium	Peut provoquer des étincelles. Utilisez plutôt un récipient adapté pour micro-ondes.
Carton avec poignée en métal	Peut provoquer des étincelles. Utilisez plutôt un récipient adapté pour micro-ondes.
Récipients en métal ou avec ornements en métal	Le métal empêche l'énergie micro-ondes de parvenir aux aliments. Les ornements en métal peuvent provoquer des étincelles
Ruban en métal	Peut provoquer des étincelles et des incendies dans l'appareil.
Sac en papier	Peut provoquer des incendies dans l'appareil.
Mousse	Peut fondre à haute température et contaminer le liquide.
Bois	Le bois sèche lorsqu'il est utilisé dans un micro-ondes et peut éclater.

## Description de l'appareil

Retirez tous les matériaux d'emballage de l'appareil micro-ondes. Contrôlez soigneusement qu'aucun morceau en carton, plastique, etc. ne se trouve à l'intérieur. Si un film de protection est collé sur les surfaces externes, veuillez le retirer soigneusement. Mettez les matériaux d'emballage hors de la portée des enfants.

Contrôlez ensuite si les composants sont en parfait état.

Les éléments suivants sont livrés avec l'appareil:

Plateau tournant en verre (1x)

Anneau à roulettes (1x)

Grille (1x)

Manuel de l'utilisateur (1x)

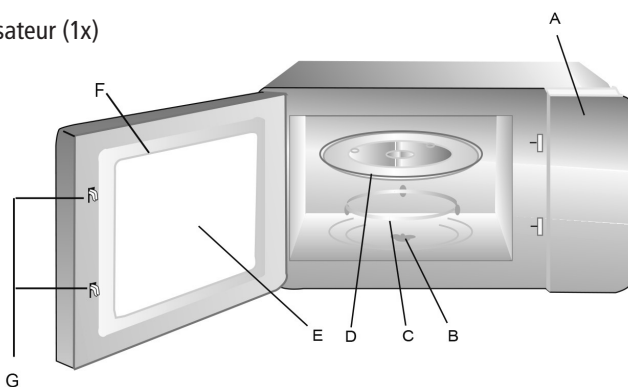

- A) Panneau de contrôle
- B) Arbre plateau tournant
- C) Anneau à roulettes
- D) Plateau tournant en verre
- E) Fenêtre de vue
- F) Porte
- G) Verrouillage de porte

F

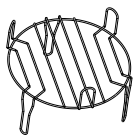

Grille  
(ne pas utiliser pour la cuisson  
aux micro-ondes, et toujours placer  
sur le plateau en verre)

## Installer le plateau tournant

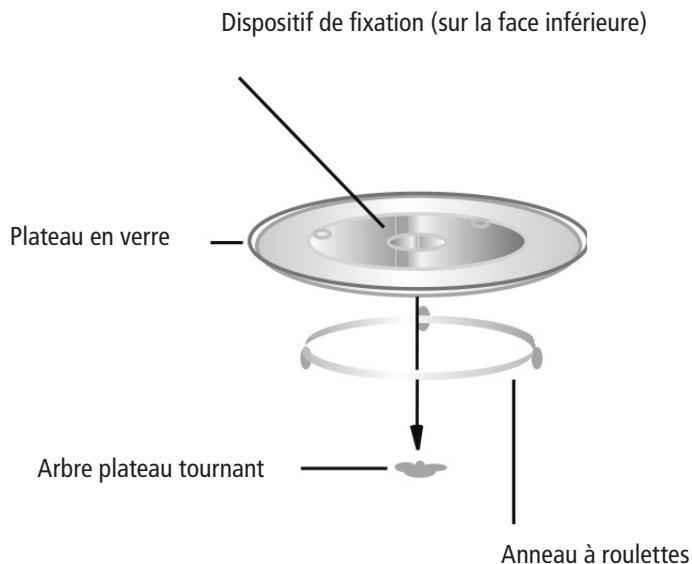

- Ne placez jamais le plateau tournant avec le dispositif de fixation vers le haut sur l'anneau à roulettes.
- Pendant la cuisson aux micro-ondes, le plateau tournant et l'anneau à roulettes doivent être utilisés.
- Placez toujours les récipients avec les aliments sur le plateau tournant.
- Veillez vous adresser à votre technicien ou revendeur en cas d'endommagement du plateau en verre ou de l'anneau à roulettes.

## Installation

Retirez entièrement les matériaux d'emballage et mettez-les hors de la portée des enfants. Vérifiez si l'appareil est en parfait état (l'absence d'enfoncement, la bonne fermeture de la porte, p. ex.).

Retirez le film de protection du boîtier.

Attention: Le couvercle du guide à ondes à l'intérieur de l'appareil ne doit pas être retiré.

1. Choisissez une surface plane qui offre suffisamment d'espace pour la circulation de l'air de l'appareil.

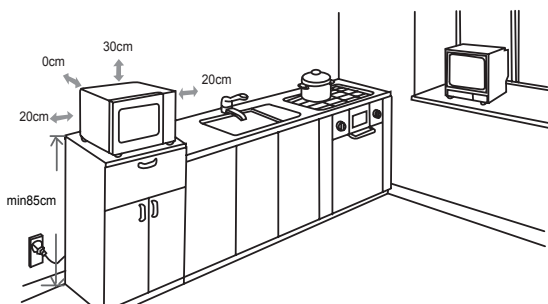

- (1) La hauteur minimale du sol est de 85 cm.
- (2) Le dos de l'appareil doit être dirigé vers un mur.  
Laissez un espace d'au moins 30 cm au-dessus de l'appareil et 20 cm à gauche et à droite.
- (3) Les pieds de l'appareil ne doivent pas être retirés.
- (4) Les ouvertures d'aération ne doivent pas être obstruées. L'appareil pourrait être endommagé.
- (5) Placez l'appareil le plus loin possible de radios et de télévisions. Le fonctionnement du micro-ondes peut occasionner des interférences avec la réception radio et télévision.

2. Branchez l'appareil à une prise murale classique. Assurez-vous que la tension nominale indiquée concorde avec celle de votre logement.

Attention: Ne placez pas le micro-ondes au-dessus d'une cuisinière ou d'une autre source de chaleur. L'appareil peut être endommagé et entraîner l'extinction de la garantie.



Attention:



Les surfaces accessibles de l'appareil deviennent très chaudes lors du fonctionnement.



# Fonctionnement

## 1. Réglage de l'heure



Après avoir branché le four à micro-ondes à la prise de courant, vous entendez un signal acoustique et l'indication "0:00" s'affiche.

1. Appuyez une fois sur la touche CLOCK/KITCHEN TIMER. L'indication "00:00" s'affiche et les chiffres des heures clignotent.
2. Réglez le nombre des heures (0-23) en tournant la molette .
3. Réappuyez sur la touche CLOCK/KITCHEN TIMER. Les chiffres des minutes clignotent.
4. Réglez le nombre de minutes (0-59) en tournant la molette .
5. Réappuyez sur la touche CLOCK/KITCHEN TIMER pour terminer le réglage. L'horloge commence à fonctionner et les deux points (:) clignotent.

Remarque:

Vous pouvez interrompre le réglage en appuyant sur la touche STOP/CLEAR.

## 2. Cuisson aux micro-ondes

1. Appuyez une fois sur la touche MICRO./GRILL/COMBI./CONVE. L'indication "P100" s'affiche.
2. Appuyez plusieurs sur la touche MICRO./GRILL/COMBI./CONVE. ou tournez la molette  pour régler la puissance de micro-ondes désirée entre 100 % et 10 %. Les indications suivantes s'affichent successivement: "P100", "P80", "P50", "P30" et "P10".
3. Appuyez sur la touche START/+30SEC./CONFIRM pour confirmer.
4. Réglez la durée de cuisson en tournant la molette  (0:05 – 95:00 minutes).
5. Appuyez sur la touche START/+30SEC./CONFIRM pour commencer la cuisson.

Remarque:



Les intervalles du réglage de l'heure sont les suivants:

0-1 min.:	5 secondes
1-5 min.:	10 secondes
5-10 min.:	30 secondes
10-30 min.:	1 minute
30-95 min.:	5 minutes

Réglage de la puissance de micro-ondes avec la touche MICRO./GRILL/COMBI./CONVE.:

Appuyer	une fois	deux fois	trois fois	quatre fois	cinq fois
Affichage	P100	P80	P50	P30	P10



### 3. Gril

1. Appuyez une fois sur la touche MICRO./GRILL/COMBI./CONVE. L'indication "P100" s'affiche.
2. Appuyez plusieurs fois sur la touche MICRO./GRILL/COMBI./CONVE. ou tournez la molette  jusqu'à ce que l'indication "G-1" s'affiche.
3. Appuyez sur la touche START/+30SEC./CONFIRM pour confirmer.
4. Réglez la durée cuisson (0:05 – 95:00) en tournant la molette .
5. Appuyez sur la touche START/+30SEC./CONFIRM.

#### Remarque:

Après la moitié de la durée de cuisson, vous entendez deux signaux acoustiques qui indiquent qu'il est temps de retourner la viande. Vous pouvez simplement laisser l'appareil en marche. La viande devient pourtant meilleure si vous la retournez. Refermez ensuite la porte et appuyez sur la touche START/+30SEC./CONFIRM pour continuer la cuisson.



### 4. Combinaison micro-ondes / gril / air pulsé

1. Appuyez une fois sur la touche MICRO./GRILL/COMBI./CONVE. L'indication "P100" s'affiche.
2. Appuyez plusieurs fois sur la touche MICRO./GRILL/COMBI./CONVE. ou tournez la molette  pour choisir la combinaison désirée: C-1, C-2, C-3 ou C-4.
3. Appuyez sur la touche START/+30SEC./CONFIRM pour confirmer.
4. Réglez la durée de cuisson (0:05 – 95:00 minutes) en tournant la molette .
5. Appuyez sur la touche START/+30SEC./CONFIRM.

Affichage	Micro-ondes	Gril	Air pulsé
C-1	X		X
C-2	X	X	
C-3		X	X
C-4	X	X	X

## 5. Cuisson avec air pulsé (avec préchauffage)



Avec la fonction d'air pulsé, vous pouvez cuire les aliments comme dans un four traditionnel. Les micro-ondes ne sont pas utilisées. Nous recommandons de laisser préchauffer le four jusqu'au niveau de température choisi avant d'y mettre le récipient avec les aliments.

1. Appuyez une fois sur la touche MICRO./GRILL/COMBI./CONVE. L'indication "P100" s'affiche.
2. Appuyez plusieurs fois sur la touche MICRO./GRILL/COMBI./CONVE. ou tournez la molette  pour choisir la température désirée (100 °C – 190 °C).
3. Appuyez sur la touche START/+30SEC./CONFIRM pour confirmer le réglage de la température.
4. Réappuyez sur la touche START/+30SEC./CONFIRM pour laisser préchauffer l'appareil. Lorsque la température réglée est atteinte, vous entendez deux signaux acoustiques et l'affichage de la température clignote.
5. Placez le récipient avec les aliments sur le plateau tournant et fermez la porte. Réglez le temps de cuisson (au max. 95 minutes) en tournant la molette .
6. Appuyez sur la touche START/+30SEC./CONFIRM pour commencer la cuisson.

Remarques:

- Vous pouvez seulement régler la durée de cuisson lorsque la température réglée est atteinte. Vous devez d'abord ouvrir la porte et mettre les aliments au four avant de pouvoir programmer le temps de cuisson.
- L'appareil arrête de chauffer si vous ne réglez pas la durée de cuisson dans un délai de 5 minutes. Vous entendez cinq signaux acoustiques et l'appareil retourne ensuite en stand-by.

## 6. Cuisson avec air pulsé (sans préchauffage)

1. Appuyez une fois sur la touche MICRO./GRILL/COMBI./CONVE. L'indication "P100" s'affiche.
2. Appuyez plusieurs fois sur la touche MICRO./GRILL/COMBI./CONVE. ou tournez la molette  pour sélectionner la température désirée (100 °C – 190 °C).
3. Appuyez sur la touche START/+30SEC./CONFIRM pour confirmer le réglage de la température.
4. Réglez la durée de cuisson (au max. 95 minutes) en tournant la molette .
5. Appuyez sur la touche START/+30SEC./CONFIRM pour commencer la cuisson.

## 7. Minuteur de cuisine

1. Appuyez deux fois sur la touche CLOCK/KITCHEN TIMER. L'indication "00:00" s'affiche.
2. Réglez la durée désirée (au maximum 95 minutes) en tournant la molette .
3. Appuyez sur la touche START/+30SEC./CONFIRM pour confirmer.
4. Le minuteur compte en arrière pendant la durée réglée. Lorsque le compteur est arrivé à zéro, vous entendez cinq signaux acoustiques. L'afficheur indique ensuite de nouveau l'heure actuelle (à condition d'avoir réglé l'horloge de l'appareil).

## 8. Décongélation sur la base du poids

1. Appuyez une fois sur la touche WEIGHT/TIME DEFROST pour choisir la fonction "Décongélation sur la base du poids". L'indication "DEF1" s'affiche.
2. Entrez le poids désiré en tournant la molette  : 100 g, 200 g, 300 g, 400 g, 500 g, 600 g, 800 g, 1000 g, 1200 g, 1400 g, 1600 g, 1800 g, 2000 g.
3. Appuyez sur la touche START/+30SEC./CONFIRM pour commencer la décongélation.



### Remarque:

Après la moitié du temps de décongélation, vous entendez deux signaux acoustiques qui indiquent qu'il faut retourner les aliments. Si vous ne les retournez pas, l'appareil continue à fonctionner mais le résultat de la décongélation est probablement moins satisfaisant.

## 9. Décongélation basée sur le temps

1. Appuyez deux fois sur la touche WEIGHT/TIME DEFROST pour choisir la fonction "Décongélation basée sur le temps". L'indication "DEF2" s'affiche.
2. Réglez la durée de cuisson en tournant la molette  (au max. 95 minutes).
3. Appuyez sur la touche START/+30SEC./CONFIRM pour commencer la décongélation.

## 10. Programmes automatiques

1. Lorsque l'appareil est en stand-by, tournez la molette  pour choisir le programme automatique (A1 – A10) désiré.
2. Appuyez sur la touche START/+30SEC./CONFIRM pour confirmer.
3. Réglez le poids ou la quantité en tournant la molette .
4. Appuyez sur la touche START/+30SEC./CONFIRM pour confirmer.

Remarques:

- Pendant le programme "Cake", l'appareil fonctionne en mode d'air pulsé et le four est préchauffé à 160 °C. Vous entendez un signal acoustique lorsque le préchauffage est terminé. Ouvrez la porte et placez le récipient avec la pâte sur le plateau tournant. Appuyez sur la touche START/+30SEC./CONFIRM pour commencer la cuisson.
- Si vous avez choisi le programme "Chicken", vous entendez deux signaux acoustiques qui indiquent qu'il faut retourner la viande. Vous pouvez simplement laisser l'appareil en marche. Le résultat est pourtant meilleur si vous retournez la viande et si vous continuez ensuite la cuisson en réappuyant sur la touche START/+30SEC./CONFIRM.



Programme	Poids	Puissance
A1 Pizza	300 g	100 % (micro-ondes) 100 % (gril)
	400 g	100 % (micro-ondes) 100 % (gril)
A2 Potato (pommes de terre)	230 g	100 % (micro-ondes)
	460 g	100 % (micro-ondes)
	690 g	100 % (micro-ondes)
A3 Meat (Viande)	200 g	100 % (micro-ondes)
	300 g	100 % (micro-ondes)
	400 g	100 % (micro-ondes)
	500 g	100 % (micro-ondes)
A4 Fish (Poisson)	200 g	80 % (micro-ondes)
	300 g	80 % (micro-ondes)
	400 g	80 % (micro-ondes)
	500 g	80 % (micro-ondes)
A5 Vegetables (Légumes)	200 g	100 % (micro-ondes)
	300 g	100 % (micro-ondes)
	400 g	100 % (micro-ondes)
	500 g	100 % (micro-ondes)
A6 Beverage (Boissons)	1 tasse (env. 240 ml)	100 % (micro-ondes)
	2 tasses (env. 480 ml)	100 % (micro-ondes)
	3 tasses (env. 720 ml)	100 % (micro-ondes)

A7 Pasta (Pâtes)	50 g (ajouter 450 ml d'eau froide) 100 g (ajouter 800 ml d'eau froide) 150 g (ajouter 1200 ml d'eau froide)	80 % (micro-ondes) 80 % (micro-ondes) 80 % (micro-ondes)
A8 Pop-corn	50 g 100 g	100 % (micro-ondes) 100 % (micro-ondes)
A9 Cake	475 g	laisser préchauffer à 160 °C
A10 Chicken (Poulet)	750 g 1000 g 1250 g	C-2 C-2 C-2

## 11. Cuisson rapide

1. Lorsque l'appareil est en stand-by, appuyez sur la touche START/+30SEC./CONFIRM pour faire cuire les aliments à 100 % de puissance pendant 30 secondes. La durée de cuisson maximale est de 95 minutes.
2. Lorsque l'appareil est en marche et se trouve dans un des modes de fonctionnement micro-ondes / gril / air pulsé / combinaison / décongélation basée sur le temps, appuyez sur la touche START/+30SEC./CONFIRM pour prolonger la durée de cuisson de 30 secondes. Cette fonction n'est pas disponible en mode de fonctionnement "décongélation sur la base du poids" et pendant les programmes automatiques.

## 12. Verrouillage enfants

Lorsque l'appareil est en stand-by, maintenez appuyée la touche STOP/CLEAR pendant 3 secondes. Vous entendez un long signal acoustique et le symbole  s'affiche. Réappuyez sur la touche STOP/CLEAR 3 secondes pour désactiver le verrouillage enfants. Vous entendez un long signal acoustique et le symbole  disparaît.

### 13. Affichages pendant le fonctionnement de l'appareil micro-ondes

1. Appuyez sur la touche CLOCK/KITCHEN TIMER pendant la cuisson pour afficher l'heure actuelle.
2. Appuyez sur la touche MICRO./GRILL/COMBI./CONVE. pendant la cuisson pour afficher la puissance de micro-ondes ou le programme réglé.
3. Appuyez sur la touche WEIGHT / TIME DEFROST pendant la décongélation pour afficher le mode de la décongélation.

### 14. Informations spéciales

1. Dans les modes de fonctionnement micro-ondes / gril / décongélation basée sur le temps / air pulsé / combinaison, la durée de cuisson maximale est de 95 minutes.
2. Si vous n'appuyez pas sur la touche START/+30SEC./CONFIRM dans un délai de 5 minutes après avoir sélectionné le programme de cuisson, le réglage est terminé et l'heure actuelle s'affiche.

## Dépannage

Dysfonctionnements normaux:

1. L'appareil micro-ondes produit des interférences pour la réception radio et télévision  
Le fonctionnement du micro-ondes peut occasionner des interférences avec la réception radio et télévision. C'est également le cas pour d'autres appareils électriques (p. ex. mixeur, aspirateur, ventilateurs). Il s'agit d'un phénomène normal.
2. L'éclairage de l'intérieur faiblit  
Lors de la cuisson avec une puissance réduite, l'éclairage est plus faible. Il s'agit également d'un phénomène normal.
3. La vapeur est stockée sur la porte et de l'air chaud sort des ouvertures d'aération  
La cuisson produit de la vapeur. La plus grande partie sort par les ouvertures d'aération. Une partie de la vapeur recouvre les parties froides (comme par ex. la porte). Ceci est également normal.
4. L'appareil est mis en route sans aliments par inadvertance.  
L'appareil ne doit pas fonctionner sans aliments à l'intérieur.



Problème	Cause possible	Solution
Impossible d'allumer l'appareil	Le câble secteur n'est pas correctement branché	Retirez le câble du secteur puis branchez-le à nouveau après 10 secondes.
	Le fusible est défectueux, ou le système de sécurité est activé.	Remplacez le fusible, ou faites réinitialiser le système de sécurité par un spécialiste.
	La prise ne fonctionne pas correctement.	Branchez l'appareil sur une autre prise.
L'appareil ne chauffe pas	La porte n'est pas correctement fermée.	Fermez la porte correctement.

Sous réserve d'erreurs et de modifications techniques.

# Forno a microonde con aria calda e grill

## Manuale d'uso

### Precauzioni per evitare l'esposizione all'energia a microonde

- (a) Non utilizzare mai l'apparecchio con lo sportello aperto. Non manipolare i dispositivi di chiusura di sicurezza.
- (b) Fare attenzione che sulla guarnizione dello sportello non rimangano residui di detersivi e che non ci siano corpi estranei tra lo sportello e la parte anteriore dell'alloggiamento.
- (c) Non azionare mai l'apparecchio se è danneggiato. Controllare con attenzione in particolare che lo sportello si chiuda correttamente e che la cerniera e la guarnizione siano in perfette condizioni.

#### Importante

Depositi di sporcizia possono danneggiare le superfici dell'apparecchio. Di conseguenza si riduce la durata dell'apparecchio e non è più garantita la sicurezza di funzionamento.

### Dati tecnici

Modello:	AS823EBB (art. 959474)
Alimentazione:	AC 230 V ~ 50 Hz
Consumo di energia nom. (microonde):	1300 W
Potenza di uscita nom. (microonde):	800 W
Consumo di energia nom. (grill):	1200 W
Consumo di energia nom. (aria calda):	1200 W
Vano cottura:	23 l
Piatto girevole:	Ø 270 mm
Dimensioni (esterno):	486 x 409 x 296 mm
Peso netto:	ca. 14.7 kg

## Disposizioni di sicurezza e indicazioni importanti

Per evitare incendi, scosse elettriche, lesioni ed esposizione all'energia a microonde è necessario rispettare le seguenti disposizioni di sicurezza.

1. Leggete con cura il primo paragrafo ("Precauzioni per evitare l'esposizione all'energia microonde") e seguite le istruzioni.
2. L'apparecchio può essere utilizzato anche da bambini con più di 8 anni e da persone con ridotte capacità fisiche, sensoriali o mentali, o sprovviste dell'esperienza e conoscenza necessarie all'uso, a condizione che siano vigilati adeguatamente o istruiti in merito all'uso in modo tale che siano in grado di utilizzare l'apparecchio in sicurezza e con consapevolezza dei pericoli connessi allo stesso. L'apparecchio non è destinato ai giochi dei bambini. Le operazioni di pulizia e di manutenzione a cura dell'utente possono essere svolte da bambini solo se hanno più di 8 anni e sono sotto la sorveglianza di un adulto.
3. Tenere l'apparecchio e il cavo di alimentazione al di fuori dalla portata dei bambini al di sotto degli 8 anni.
4. Se il cavo di alimentazione è danneggiato, farlo sostituire da un tecnico specializzato (pericolo di scossa elettrica!).
5. Attenzione: le operazioni di manutenzione e riparazione che prevedono l'apertura dell'alloggiamento possono essere effettuate solo da un tecnico specializzato.
6. Attenzione: i liquidi e le pietanze non vanno riscaldati in contenitori sigillati, perché i contenitori potrebbero esplodere.
7. Quando si scaldano cibi in contenitori di carta o di plastica, tenere d'occhio il contenitore in quanto sussiste, tra le altre cose, pericolo di incendio.
8. Utilizzare solo stoviglie adatte alle microonde.
9. Nel caso di fumo all'interno dell'apparecchio, spegnere l'apparecchio e scollegare la spina. Lasciare lo sportello chiuso fino a quando le fiamme all'interno dell'apparecchio si sono estinte.
10. Il riscaldamento a microonde di bevande può causare una ritardata ebollizione. Maneggiare quindi con attenzione i contenitori.
11. Dopo aver scaldato cibi e bevande per i neonati rimescolarli e scuoterli leggermente e controllarne la temperatura.
12. Non riscaldare nel microonde uova racchiuse nel guscio o uova sode intere, perché potrebbero esplodere.

13. L'apparecchio deve essere regolarmente pulito e vanno eliminati i resti di cibo al suo interno.
14. Il forno a microonde va sempre tenuto pulito. Depositi di sporcizia possono danneggiare le superfici dell'apparecchio. In tal caso la durata dell'apparecchio si riduce e non è più garantita la sicurezza di funzionamento.
15. Non attaccate una porta decorativa all'apparecchio, poiché ciò può provocare un surriscaldamento.
16. Il forno a microonde non deve essere collocato in un armadio.
17. L'apparecchio è idoneo per l'utilizzo domestico e per utilizzi simili, come ad esempio
  - Cucine per il personale in uffici, negozi, ecc.
  - Camere di alberghi e motel
  - Case coloniche
  - Bed & Breakfast
18. Il forno a microonde è destinato al riscaldamento di cibi e bevande. Non è idoneo per asciugare i vestiti o scaldare oggetti (pericolo di incendio e lesioni).
19. Non usate dei contenitori di metallo per la cottura a microonde.
20. Non usare pulitori a vapore per pulire l'apparecchio.
21. Il forno a microonde deve essere collocato in posizione autonoma.
22. La parte posteriore dell'apparecchio deve essere orientata verso una parete.
23. L'apparecchio non è azionabile con timer o comando a distanza.
24. Badate a che i cibi non vengano cotti troppo.
25. Non lasciate dei cibi o dei contenitori all'interno del forno a microonde durante i periodi di non uso.
26. Rimuovere la chiusura a filo dei contenitori di cartone e carta prima di inserirli nel forno a microonde.
27. Per la collocazione e l'installazione dell'apparecchio seguire le indicazioni delle presenti istruzioni.
28. L'apparecchio non va utilizzato o collocato all'aperto.
29. Non utilizzare mai l'apparecchio vicino all'acqua o in un ambiente umido (ad es. vicino a piscine o in una cantina umida).

30. Le superfici dell'apparecchio durante il funzionamento si scaldano (fare attenzione quando lo si tocca). Evitare che il cavo di alimentazione entri in contatto con le superfici calde dell'apparecchio. Non coprire in nessun caso le aperture di ventilazione dell'apparecchio.
31. Non lasciate mai pendere il cavo dalla superficie di installazione.
32. Durante il funzionamento l'apparecchio si scalda. Fare attenzione a non toccare l'elemento riscaldante all'interno dell'apparecchio. Il calore si trasferisce probabilmente alla superfici adiacenti. Allontanate i piccoli bambini dal forno a microonde.
33. Prima di collegare l'apparecchio alla presa, controllare che la tensione nominale indicata coincida con quella domestica. Assicurarsi inoltre che la presa a muro sia messa a terra.
34. Si noti che i contenitori durante la cottura diventano molto caldi. Per estrarre i contenitori utilizzare una presina e fare attenzione che il vapore caldo non entri in contatto con il viso e le mani.
35. Aprire sempre con cautela i contenitori. Sollevare il coperchio con attenzione e far uscire il vapore nella direzione opposta alla propria posizione.
36. Per evitare la rottura del piatto di vetro:
  - a) Prima della pulizia far raffreddare completamente il piatto di vetro.
  - b) Non posizionare cibi o contenitori caldi sul piatto girevole freddo.
  - c) Non posizionare cibi congelati o utensili freddi sul piatto girevole caldo.
37. Assicurarsi che i contenitori non tocchino le pareti interne del vano di cottura.
38. Non azionare mai l'apparecchio senza avere posto al suo interno cibi o bevande.
39. Utilizzare solo gli accessori forniti in dotazione.
40. Conservare accuratamente le istruzioni per l'uso.
41. Per la pulizia dell'apparecchio non utilizzare detergenti abrasivi o detergenti chimici aggressivi, perché potrebbero graffiare le superfici e rovinare lo sportello di vetro.
42. L'apparecchio è destinato all'uso domestico e non all'uso commerciale.
43. Si declina qualsiasi responsabilità per eventuali danni causati da un uso diverso da quello previsto, da un azionamento errato e da riparazioni non a regola d'arte.
44. Quando si collega e si scollega il cavo di alimentazione, afferrare sempre la spina con la mano (non tirare il cavo).

45. Posizionare il cavo di alimentazione in modo da evitare che venga schiacciato o danneggiato da oggetti taglienti.
46. Collegare il cavo di alimentazione a una presa con messa a terra (classe 1).
47. Se utilizzate una prolunga, accertatevi che la capacità di carico elettrica del cavo corrisponda a quella dell'apparecchio. Disponete il cavo in modo da non impigliarvisi, e fuori portata dei bambini.
48. Non lasciare mai l'apparecchio incustodito quando è in funzione. Prestare particolare attenzione quando si utilizza l'apparecchio in presenza di bambini e animali domestici.
49. Nessun elemento dell'apparecchio può essere rimosso da parte dell'utente. Se si eliminano dei pezzi, sussiste il pericolo di esposizione all'energia a microonde.
50. Posizionare sempre l'apparecchio su una base piana, stabile e antiscivolo.
51. Evitare di far cadere l'apparecchio o di esporlo a urti violenti.
52. Data la varietà di superfici dei mobili, non è escluso che questi possano restare segnati se vengono a contatto con l'apparecchio. Il produttore non può essere ritenuto responsabile di eventuali danni, segni o residui lasciati su mobili e simili.

## Pulizia dell'apparecchio

### Importante

L'apparecchio deve essere regolarmente pulito e vanno eliminati i resti di cibo al suo interno. Durante la pulizia non togliere nessun componente dell'alloggiamento per evitare l'esposizione a energia a microonde.

1. Staccare sempre la spina prima di pulire l'apparecchio. Durante la pulizia lasciare lo sportello aperto per evitare che l'apparecchio si accenda inavvertitamente.
2. Dopo l'utilizzo, pulire la parte interna dell'apparecchio con un panno umido.
3. Pulire il piatto di vetro e l'anello con acqua calda saponata.
4. Pulire il telaio dello sportello, la guarnizione e le superfici adiacenti con un panno umido.
5. Per pulire lo sportello di vetro non utilizzare detergenti abrasivi o raschietti in metallo. Potrebbero graffiare le superfici e rompere il vetro.
6. Suggerimento per una pulizia agevole del vano cottura: collocare in una ciotola mezzo limone e aggiungere 300 ml di acqua. Azionare l'apparecchio alla massima potenza per 10 minuti. Strofinare le superfici interne con un panno morbido asciutto.

### Le stoviglie giuste

Per la scelta delle stoviglie giuste consultare le seguenti tabelle.

In caso di dubbio è possibile verificare nel modo seguente se la stoviglia in questione sia adatta per l'utilizzo nel forno a microonde:

1. Riempire un contenitore per microonde con 250 ml di acqua fredda e inserirlo nell'apparecchio insieme al contenitore di cui si desidera verificare l'idoneità.
2. Azionare l'apparecchio alla potenza massima per un minuto.
3. Toccare, facendo molta attenzione, il contenitore vuoto. Se è caldo, significa che non è adatto per l'utilizzo nel forno a microonde.
4. Non far funzionare l'apparecchio per più di un minuto.

## Contenitori e utensili che si possono utilizzare nel forno a microonde

Pirofile	Seguire le indicazioni del produttore. Il fondo della pirofila non deve essere a contatto diretto con il piatto girevole. La miglior cosa è di posare la pirofila su un piatto adatto alle microonde con almeno 5 mm di spessore. In caso di utilizzo scorretto il piatto di vetro può rompersi.
Stoviglie	Utilizzare solo stoviglie idonee all'uso in forni a microonde e seguire le indicazioni del produttore. Non utilizzare stoviglie crepate o sbeccate.
Vasetti in vetro	Togliere sempre il coperchio. Il contenuto va soltanto scaldato, ma non eccessivamente. La maggior parte dei vasetti in vetro non è resistente al calore e potrebbe rompersi.
Stoviglie di vetro	Utilizzare solo stoviglie in vetro termoresistente. Controllare con attenzione che le stoviglie non abbiano decorazioni in metallo. Non utilizzare stoviglie crepate o sbeccate.
Sacchetti per cottura in microonde	Seguire le indicazioni del produttore. Per chiudere il sacchetto non utilizzare laccetti metallici. Tagliare piccole fessure nel sacchetto in modo che possa uscire il vapore.
Piatti e tazze di carta	Idonei solo per cuocere per breve tempo o per riscaldare. Non lasciare l'apparecchio incustodito mentre è in funzione.



Fazzoletti di carta	Per coprire le pietanze durante il riscaldamento in modo che assorbano i grassi. Utilizzare solo per cuocere per breve tempo e non lasciare l'apparecchio incustodito mentre è in funzione.
Carta pergamena	Da utilizzare come copertura per evitare spruzzi.
Plastica	Utilizzare solo stoviglie in plastica idonee all'uso in forni a microonde e seguire le indicazioni del produttore. Le stoviglie devono essere contrassegnate come "idonee all'uso in forni a microonde". Alcuni contenitori di plastica diventano molli quando il contenuto si scalda. I sacchetti per cottura devono essere forati, tagliati o aperti, in base alle indicazioni sulla confezione.
Pellicole di plastica	Utilizzare solo pellicole idonee all'uso in forni a microonde. Utilizzare per coprire le pietanze durante la cottura in modo da conservarne l'umidità. La pellicola non deve toccare gli alimenti.
Termometro	Utilizzare solo un termometro specifico per forni a microonde.
Carta cerata	Utilizzare per coprire le pietanze in modo che non ci siano spruzzi e si conservi l'umidità.

### **Contenitori e utensili che NON si possono usare nel forno a microonde**

Contenitore in alluminio	Può causare scintille. Utilizzare invece un contenitore adatto all'utilizzo nei forni a microonde.
Contenitore in cartone con manico in metallo	Può causare scintille. Utilizzare invece un contenitore adatto all'utilizzo nei forni a microonde.
Contenitori di metallo o con decorazioni in metallo	Il metallo impedisce che l'energia a microonde penetri nel cibo. Le decorazioni in metallo possono causare scintille.
Chiusure a filo di metallo	Possono causare scintille e incendi all'interno dell'apparecchio.
Sacchetti di carta	Possono causare incendi all'interno dell'apparecchio.
Polistirolo espanso	A temperature elevate può sciogliersi e contaminare il liquido
Legno	Se lo si utilizza nel forno a microonde, il legno si secca e può rompersi.

## Descrizione dell'apparecchio

Rimuovere tutto il materiale da imballaggio dal forno a microonde. Controllare attentamente che non rimangano all'interno pezzi di cartone, plastica, ecc. Se sulle superfici dell'alloggiamento c'è una pellicola protettiva adesiva, staccarla con molta attenzione. Porre tutto il materiale da imballaggio fuori dalla portata dei bambini.

Controllare infine che tutti i componenti siano in perfette condizioni.

I seguenti elementi sono compresi nella fornitura:

Piatto di vetro (1x)

Anello (1x)

Griglia (1x)

Manuale per l'uso (1x)

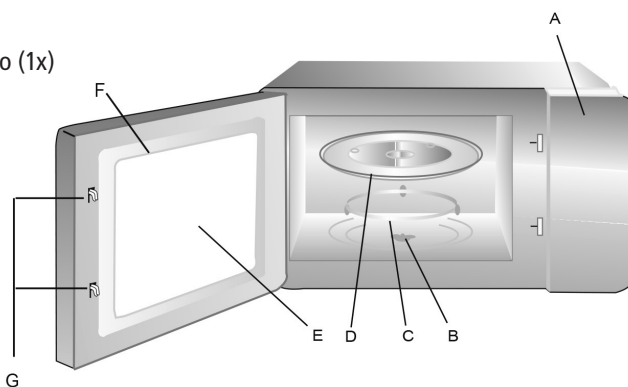

- A) Pannello di comando
- B) Albero di rotazione per il piatto
- C) Anello
- D) Piatto girevole di vetro
- E) Finestra
- F) Sportello
- G) Dispositivo di chiusura dello sportello

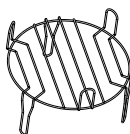

Griglia  
(non può essere usata per la cottura a microonde, e deve essere posizionata sul piatto girevole di vetro)

## Installare il piatto girevole

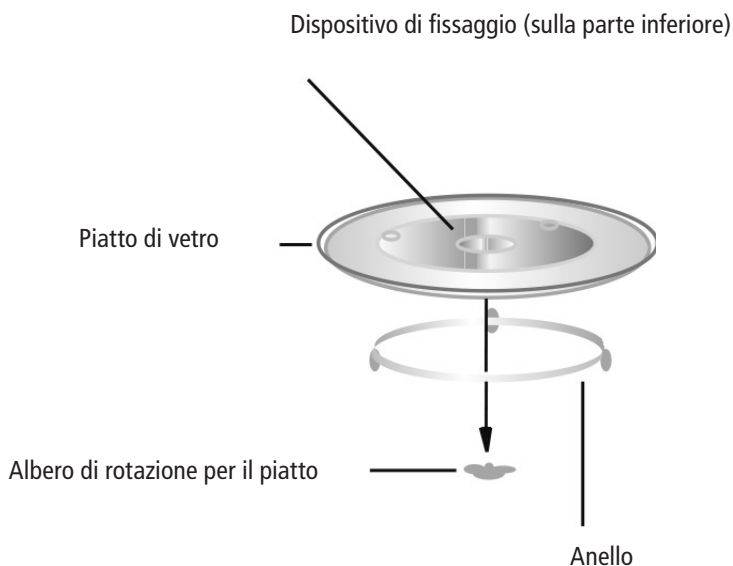

- Non posizionare mai il piatto girevole sull'anello con il dispositivo di fissaggio rivolto verso l'alto.
- Durante la cottura a microonde è necessario utilizzare sia il piatto girevole sia l'anello.
- Posizionare sempre sul piatto girevole i contenitori con le pietanze.
- Se il piatto di vetro o l'anello sono danneggiati, rivolgersi al tecnico dell'assistenza o al distributore.

## Installazione

Rimuovere tutto il materiale di imballaggio e collocarlo fuori dalla portata dei bambini. Controllare che l'apparecchio sia in perfette condizioni (ad es. che non ci siano ammaccature, che lo sportello si chiuda correttamente).

Rimuovere la pellicola protettiva dall'alloggiamento.

Attenzione: non rimuovere la copertura della guida d'onda nella parte interna dell'apparecchio.

1. Scegliere una superficie piana che offra sufficiente spazio per la circolazione dell'aria.

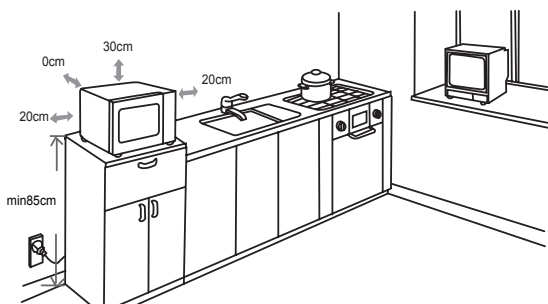

- (1) L'altezza minima dal pavimento è di 85 cm.
- (2) La parte posteriore dell'apparecchio deve essere orientata verso la parete. Lasciare come minimo 30 cm di spazio sulla parte superiore dell'apparecchio e 20 cm ai lati.
- (3) Non rimuovere i piedini dell'apparecchio.
- (4) Le aperture di ventilazione non devono essere bloccate. In caso contrario l'apparecchio potrebbe essere danneggiato.
- (5) Collocare l'apparecchio alla maggiore distanza possibile da radio e televisione. Il funzionamento del forno a microonde può causare interferenze con la ricezione radio e televisiva.

2. Collegare l'apparecchio a una presa a parete standard. Assicuratevi che la tensione nominale indicata coincida con quella domestica.

Attenzione: non collocate il forno a microonde sul fornello o su un'altra fonte di calore. L'apparecchio potrebbe esserne danneggiato e non sarà più coperto da garanzia.





Attenzione

Le parti accessibili dell'apparecchio si scaldano molto durante il funzionamento.

# Funzionamento

## 1. Impostazione dell'orologio



Dopo aver collegato il forno a microonde alla corrente, si sente un segnale sonoro e l'indicazione "0:00" è visualizzata sul display.

1. Premete una volta il tasto CLOCK/KITCHEN TIMER. L'indicazione "00:00" è visualizzata sul display e le cifre delle ore lampeggiano.
2. Impostate il numero delle ore (0-23) girando la manopola .
3. Premete di nuovo il tasto CLOCK/KITCHEN TIMER. Le cifre dei minuti lampeggiano.
4. Impostate il numero di minuti (0-59) girando la manopola .
5. Premete di nuovo il tasto CLOCK/KITCHEN TIMER per terminare le impostazioni. L'orologio comincia a funzionare e i due punti (:) lampeggiano.

Nota:

Potete interrompere l'impostazione dell'ora premendo il tasto STOP/CLEAR.

## 2. Cottura a microonde

1. Premete una volta il tasto MICRO./GRILL/COMBI./CONVE. L'indicazione "P100 è visualizzata sul display.
2. Premete ripetutamente il tasto MICRO./GRILL/COMBI./CONVE. o girate la manopola  per impostare la potenza di microonde desiderata tra 100 % e 10 %. Le indicazioni "P100", "P80", "P50", "P30" e "P10" appaiono successivamente sul display.
3. Premete il tasto START/+30SEC./CONFIRM per confermare.
4. Impostate il tempo di cottura (0:05 – 95:00 minuti) girando la manopola .
5. Premete il tasto START/+30SEC./CONFIRM per cominciare la cottura.

Note:



Gli intervalli di regolazione del tempo di cottura sono i seguenti:

0-1 min.:	5 secondi
1-5 min.:	10 secondi
5-10 min.:	30 secondi
10-30 min.:	1 minuto
30-95 min.:	5 minuti

Regolazione della potenza di microonde tramite il tasto MICRO./GRILL/COMBI./CONVE.:

Premere	Una volta	Due volte	Tre volte	Quattro volte	Cinque volte
Indicazione	P100	P80	P50	P30	P10



### 3. Grill

1. Premete una volta il tasto MICRO./GRILL/COMBI./CONVE. L'indicazione "P100" è visualizzata sul display.
2. Premete ripetutamente il tasto MICRO./GRILL/COMBI./CONVE. o girate la manopola  finché l'indicazione "G-1" appare sul display.
3. Confermate la selezione premendo il tasto START/+30SEC./CONFIRM.
4. Impostate il tempo di cottura (0:05 – 95:00 minuti) girando la manopola .
5. Premete il tasto START/+30SEC./CONFIRM per confermare.

#### Nota:

Dopo la metà del tempo di cottura si sentono due segnali sonori che indicano che è necessario rivoltare la carne. Potete adesso semplicemente continuare la cottura. La carne diventa però migliore se è rivoltata. Chiudete quindi la porta e premete il tasto START/+30SEC./CONFIRM per continuare la cottura.



### 4. Combinazione microonde / grill / aria calda

1. Premete una volta il tasto MICRO./GRILL/COMBI./CONVE. L'indicazione "P100" è visualizzata sul display.
2. Premete ripetutamente il tasto MICRO./GRILL/COMBI./CONVE. o girate la manopola  per scegliere la combinazione desiderata: C-1, C-2, C-3 o C-4.
3. Confermate la selezione premendo il tasto START/+30SEC./CONFIRM.
4. Impostate il tempo di cottura (0:05 – 95:00 minuti) girando la manopola .
5. Premete il tasto START/+30SEC./CONFIRM per confermare.

Indicazione	Microonde	Grill	Aria calda
C-1	X		X
C-2	X	X	
C-3		X	X
C-4	X	X	X

## 5. Cottura ad aria calda (con preriscaldamento)



Con la funzione aria calda potete cuocere i cibi come in un forno tradizionale. Le microonde non vengono utilizzate. Vi raccomandiamo di lasciar riscaldare il forno finché ha raggiunto la temperatura impostata prima di mettere i cibi nel forno.

1. Premete una volta il tasto MICRO./GRILL/COMBI./CONVE. L'indicazione "P100" è visualizzata sul display.
2. Premete ripetutamente il tasto MICRO./GRILL/COMBI./CONVE. o girate la manopola  per scegliere la temperatura desiderata (100 °C – 190 °C).
3. Confermate la selezione premendo il tasto START/+30SEC./CONFIRM.
4. Premete di nuovo il tasto START/+30SEC./CONFIRM per lasciar preriscaldare il forno. Quando la temperatura impostata è raggiunta, si sentono due segnali sonori e l'indicazione della temperatura lampeggia.
5. Posizionate il recipiente con i cibi sul piatto girevole e chiudete la porta. Impostate il tempo di cottura (mass. 95 minuti) girando la manopola .
6. Premete il tasto START/+30SEC./CONFIRM per cominciare la cottura.

Note:

- Potete soltanto impostare il tempo di cottura quando la temperatura desiderata è raggiunta. Dovete dapprima aprire la porta e mettere i cibi nel forno prima di poter impostare il tempo di cottura.
- Se non impostate il tempo di cottura in un periodo di 5 minuti, l'apparecchio smette di preriscaldare. Si sentono cinque segnali sonori, e l'apparecchio commuta quindi in modalità stand-by.

## 6. Cottura ad aria calda (senza preriscaldamento)

1. Premete una volta il tasto MICRO./GRILL/COMBI./CONVE. L'indicazione "P100" è visualizzata sul display.
2. Premete ripetutamente il tasto MICRO./GRILL/COMBI./CONVE. o girate la manopola  per scegliere la temperatura desiderata (100 °C – 190 °C).
3. Confermate la selezione premendo il tasto START/+30SEC./CONFIRM.
4. Impostate il tempo di cottura (mass. 95 minuti) girando la manopola .
6. Premete il tasto START/+30SEC./CONFIRM per cominciare la cottura.

## 7. Timer da cucina

1. Premete due volte il tasto CLOCK/KITCHEN TIMER. L'indicazione "00:00" è visualizzata sul display.
2. Impostate il periodo desiderato (mass. 95 minuti) girando la manopola .
3. Premete il tasto START/+30SEC./CONFIRM per confermare.
4. Il timer conta indietro durante il periodo impostato. Quando il timer è arrivato a zero, si sentono cinque segnali sonori. Il display indica quindi di nuovo l'ora corrente (a condizione di aver precedentemente impostato l'orologio).

## 8. Scongelamento secondo il peso

1. Premete una volta il tasto WEIGHT/TIME DEFROST per scegliere la funzione "Scongelamento secondo il peso". L'indicazione "DEF1" è visualizzata sul display.
2. Selezionate il peso desiderato girando la manopola : 100 g, 200 g, 300 g, 400 g, 500 g, 600 g, 800 g, 1000 g, 1200 g, 1400 g, 1600 g, 1800 g, 2000 g.
3. Premete il tasto START/+30SEC./CONFIRM per cominciare lo scongelamento.



Nota:

Dopo la metà del tempo di scongelamento si sentono due segnali sonori che indicano che dovete rivoltare i cibi. Se non girate i cibi, l'apparecchio continua a funzionare ma il risultato dello scongelamento probabilmente non è soddisfacente.

## 9. Scongelamento in base al tempo

1. Premete due volte il tasto WEIGHT/TIME DEFROST per scegliere la funzione "Scongelamento in base al tempo". L'indicazione "DEF2" è visualizzata sul display.
2. Impostate il tempo di cottura (mass. 95 minuti) girando la manopola .
3. Premete il tasto START/+30SEC./CONFIRM per cominciare lo scongelamento.

## 10. Programmi automatici

1. Quando il forno a microonde è in stand-by, girate la manopola  per scegliere il programma automatico (A1 – A10) desiderato.
2. Premete il tasto START/+30SEC./CONFIRM per confermare.
3. Impostate il peso o la quantità girando la manopola .
4. Premete il tasto START/+30SEC./CONFIRM per confermare.



Note:

- Durante il programma "Cake", l'apparecchio funziona in modalità aria calda con preriscaldamento a 160 °C. Si sente un segnale sonoro quando il preriscaldamento è terminato. Aprite la porta e posate il recipiente con la pasta sul piatto girevole. Premete il tasto START/+30SEC./CONFIRM per cominciare la cottura.
- Durante il programma "Chicken", l'apparecchio emette due segnali sonori quando due terzi del tempo di cottura sono trascorsi. I segnali indicano che dovete rivoltare la carne. Potete semplicemente lasciare l'apparecchio in servizio. Il risultato è però migliore se rivoltate la carne e continuate quindi la cottura premendo il tasto START/+30SEC./CONFIRM.



Programma	Peso	Potenza
A1 Pizza	300 g	100 % (microonde) 100 % (grill)
	400 g	100 % (microonde) 100 % (grill)
A2 Potato (patate)	230 g	100 % (microonde)
	460 g	100 % (microonde)
	690 g	100 % (microonde)
A3 Meat (carne)	200 g	100 % (microonde)
	300 g	100 % (microonde)
	400 g	100 % (microonde)
	500 g	100 % (microonde)
A4 Fish (pesce)	200 g	80 % (microonde)
	300 g	80 % (microonde)
	400 g	80 % (microonde)
	500 g	80 % (microonde)
A5 Vegetable (verdura)	200 g	100 % (microonde)
	300 g	100 % (microonde)
	400 g	100 % (microonde)
	500 g	100 % (microonde)
A6 Beverage (bevande)	1 tazza (ca. 240 ml)	100 % (microonde)
	2 tazze (ca. 480 ml)	100 % (microonde)
	3 tazze (ca. 720 ml)	100 % (microonde)

A7 Pasta	50 g (aggiungere 450 ml d'acqua fredda) 100 g (aggiungere 800 ml d'acqua fredda) 150 g (aggiungere 1200 ml d'acqua fredda)	80 % (microonde) 80 % (microonde) 80 % (microonde)
A8 Popcorn	50 g 100 g	100 % (microonde) 100 % (microonde)
A9 Cake	475 g	lasciar preriscaldare il forno a 160 °C
A10 Chicken (pollo)	750 g 1000 g 1250 g	C-2 C-2 C-2

## 11. Cottura rapida

1. Quando il forno a microonde è in stand-by, premete il tasto START/+30SEC./CONFIRM per far cuocere i cibi con 100 % di potenza per 30 secondi. Ogni volta che premete il tasto, il tempo aumenta di 30 secondi. Il tempo di cottura massimo è di 95 minuti.
2. Quando l'apparecchio è in servizio e regolato su uno dei modi d'operazione microonde / grill / aria calda / combinazione / scongelamento in base al tempo, premete il tasto START/+30SEC./CONFIRM per prolungare il tempo di cottura di 30 secondi.  
Questa funzione non è disponibile nel modo d'operazione "Scongelamento secondo il peso" e per i programmi automatici.

## 12. Sicurezza bambini

Quando il forno a microonde è in stand-by, mantenete premuto il tasto STOP/CLEAR per 3 secondi. Si sente un lungo segnale sonoro e il simbolo  è visualizzato sul display. Premete di nuovo il tasto STOP/CLEAR per 3 secondi per disattivare questa funzione. Si sente un lungo segnale sonoro e il simbolo  scompare.

### **13. Indicazioni durante il funzionamento**

1. Premete il tasto CLOCK/KITCHEN TIMER durante il funzionamento per visualizzare l'ora corrente.
2. Premete il tasto MICRO./GRILL/COMBI./CONVE. durante la cottura per visualizzare la potenza di microonde o il programma selezionato.
3. Premete il tasto WEIGHT / TIME DEFROST durante lo scongelamento per visualizzare la modalità dello scongelamento.

### **14. Informazioni speciali**

1. Nei modi d'operazione microonde / grill / scongelamento in base al tempo / aria calda / combinazione, il tempo di cottura massimo è di 95 minuti.
2. Se non premete il tasto START/+30SEC./CONFIRM entro 5 minuti dopo aver selezionato il programma, l'impostazione è interrotta e l'ora corrente è di nuovo visualizzata sul display.

## Risoluzione dei problemi

Normali problemi di funzionamento:

1. Il forno a microonde crea interferenza con la ricezione radio e televisiva

Il funzionamento del forno a microonde può causare interferenze con la ricezione radio e televisiva.

Ciò può accadere anche con altri apparecchi elettrici (ad es. mixer, aspirapolvere, ventilatori).

Si tratta di un evento normale.

2. L'illuminazione interna si indebolisce

Durante la cottura a bassa potenza l'illuminazione si indebolisce. Anche questo è un evento normale.

3. Sullo sportello si accumula il vapore e dalle aperture di ventilazione esce aria calda

Durante la cottura si crea vapore. Gran parte dello stesso esce dalle aperture di ventilazione. Una parte del vapore tuttavia si accumula su una superficie fredda (come ad es. lo sportello). Anche questo è normale.

4. L'apparecchio viene avviato inavvertitamente senza cibi all'interno

L'apparecchio non deve essere avviato senza cibi all'interno.

Problema	Possibile causa	Soluzione
Non si riesce ad accendere l'apparecchio	Il cavo di alimentazione non è collegato correttamente.	Estrarre la spina e ricollegare il cavo di alimentazione dopo 10 secondi.
	Il fusibile è difettoso, o l'interruttore di sicurezza è attivato.	Sostituire il fusibile, o far ripristinare l'interruttore di sicurezza da un tecnico specializzato.
	La presa non funziona correttamente.	Collegare l'apparecchio a un'altra presa.
L'apparecchio non riscalda	Lo sportello non è chiuso correttamente.	Chiudere correttamente lo sportello.

Salvo errori e modifiche tecniche.



**Entsorgung von gebrauchten elektrischen und elektronischen Geräten  
(anzuwenden in den Ländern der europäischen Union und anderen europäischen  
Ländern mit einem separaten Sammelsystem für diese Geräte).**

Das Symbol auf dem Produkt oder seiner Verpackung weist darauf hin, dass dieses Produkt nicht als normaler Haushaltsabfall zu behandeln ist, sondern an einer Annahmestelle für das Recycling von elektrischen und elektronischen Geräten abgegeben werden muss. Durch Ihren Beitrag zum korrekten Entsorgen dieses Produkts schützen Sie die Umwelt und die Gesundheit Ihrer Mitmenschen. Umwelt und Gesundheit werden durch falsches Entsorgen gefährdet. Materialrecycling hilft, den Verbrauch von Rohstoffen zu verringern. Weitere Informationen über das Recycling dieses Produkts erhalten Sie von Ihrer Gemeinde, den kommunalen Entsorgungsbetrieben oder dem Geschäft, in dem Sie das Produkt gekauft haben.

**Traitement des appareils électriques et électroniques en fin de vie  
(applicable dans les pays de l'Union Européenne et aux autres pays européens  
disposant de systèmes de collecte sélective)**

Ce symbole, apposé sur le produit ou sur son emballage, indique que ce produit ne doit pas être traité avec les déchets ménagers. Il doit être remis à un point de collecte approprié pour le recyclage des équipements électriques et électroniques. En s'assurant que ce produit est bien mis au rebus de manière appropriée, vous aiderez à prévenir les conséquences négatives potentielles pour l'environnement et la santé humaine. Le recyclage des matériaux aidera à conserver les ressources naturelles. Pour toute information supplémentaire au sujet du recyclage de ce produit, vous pouvez consulter votre municipalité, votre déchetterie ou le magasin où vous avez acheté le produit.

**Trattamento del dispositivo elettrico o elettronico a fine vita  
(applicabile in tutti i paesi dell'Unione Europea e in quelli con sistema  
di raccolta differenziata)**

Questo simbolo sul prodotto o sulla confezione indica che il prodotto non deve essere considerato come un normale rifiuto domestico, ma deve invece essere consegnato ad un punto di raccolta appropriato per il riciclo di apparecchi elettrici ed elettronici. Assicurandovi che questo prodotto sia smaltito correttamente, voi contribuirete a prevenire potenziali conseguenze negative per l'ambiente e per la salute che potrebbero altrimenti essere causate dal suo smaltimento inadeguato. Il riciclaggio dei materiali aiuta a conservare le risorse naturali. Per informazioni più dettagliate circa il riciclaggio di questo prodotto, potete contattare l'ufficio comunale, il servizio locale di smaltimento rifiuti oppure il negozio dove l'avete acquistato.





